

Hazet

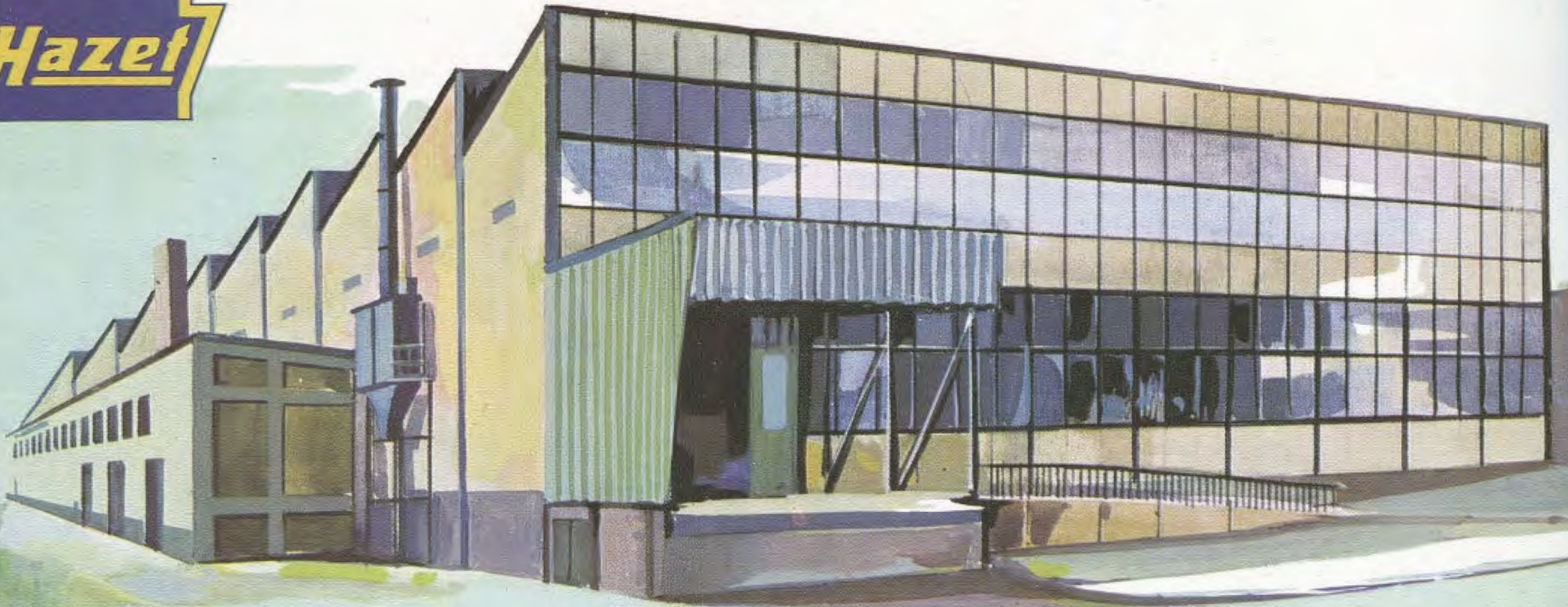

Hazel

Assistant

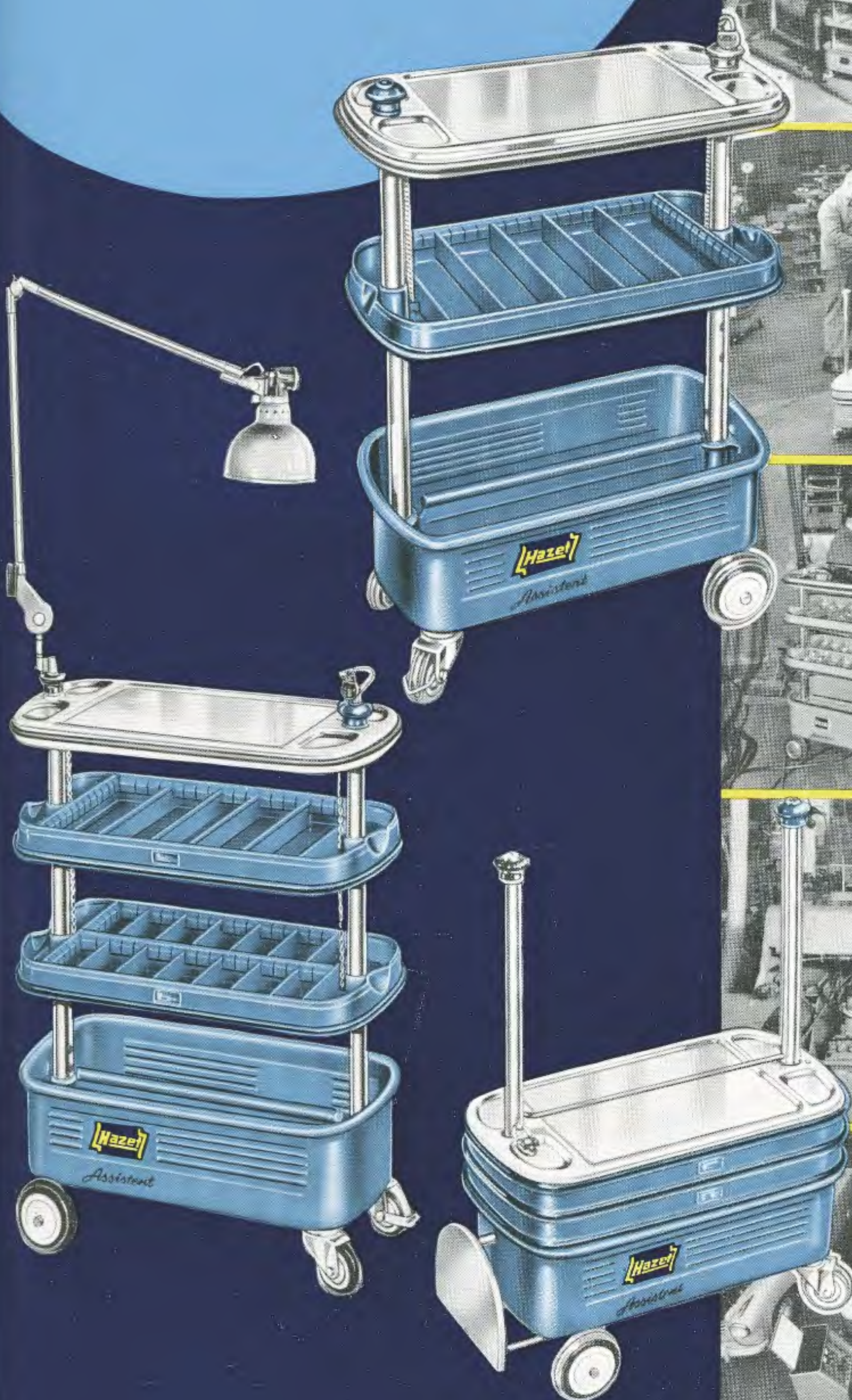
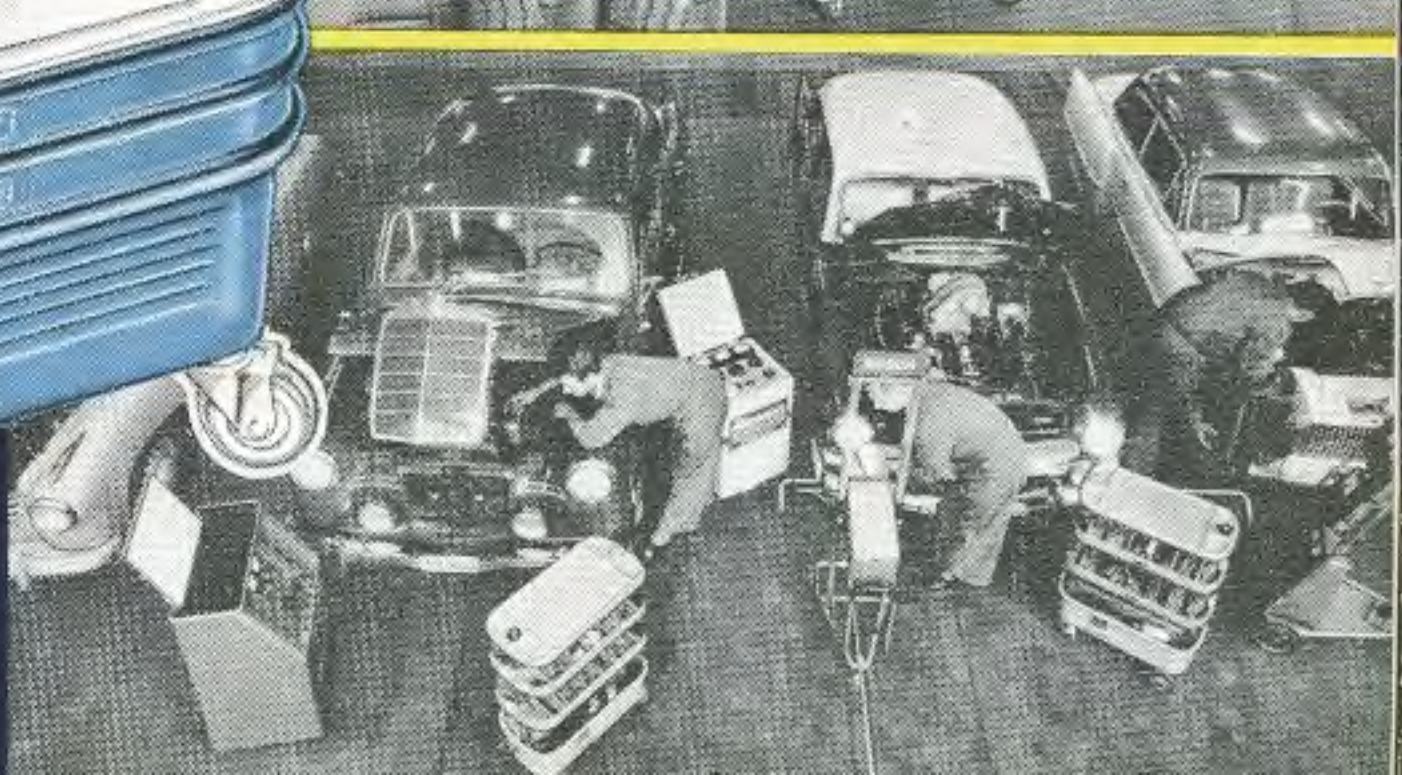
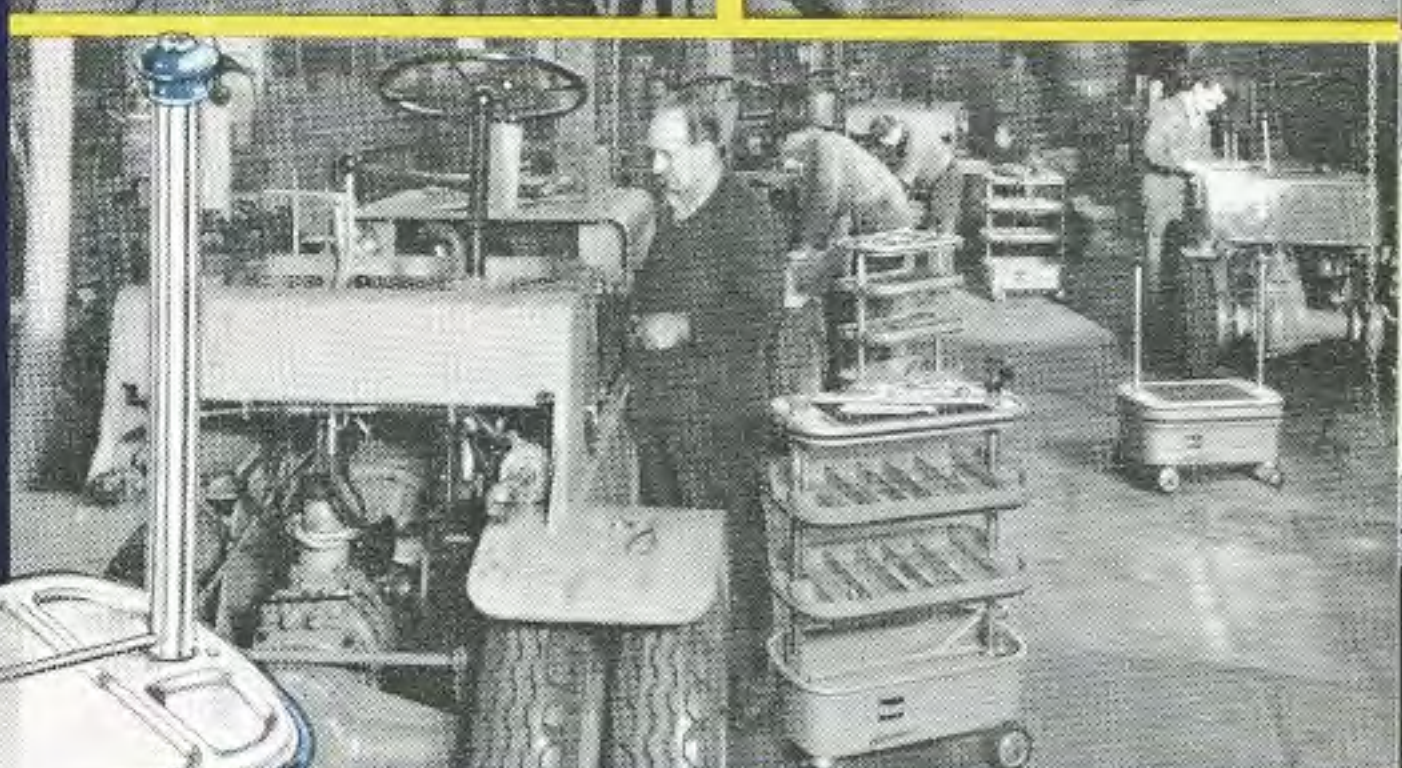
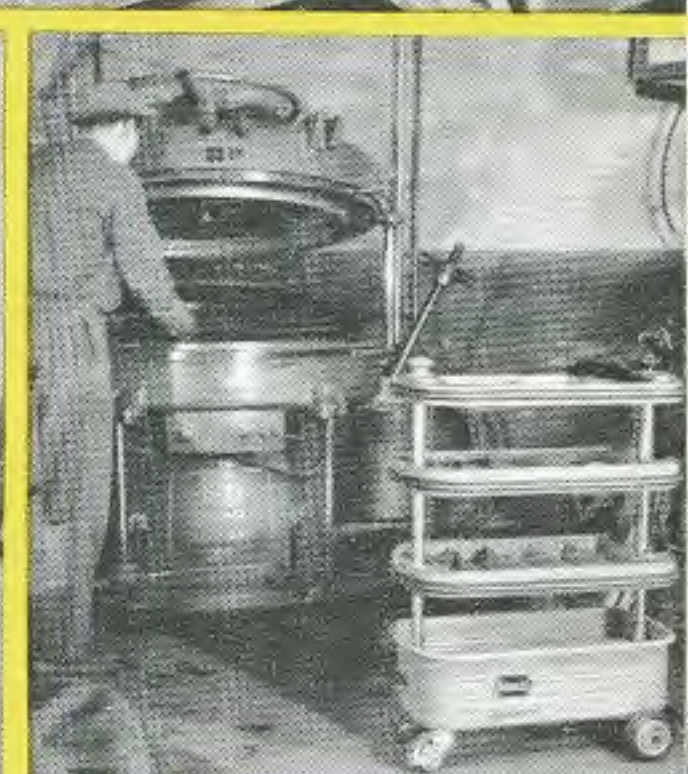
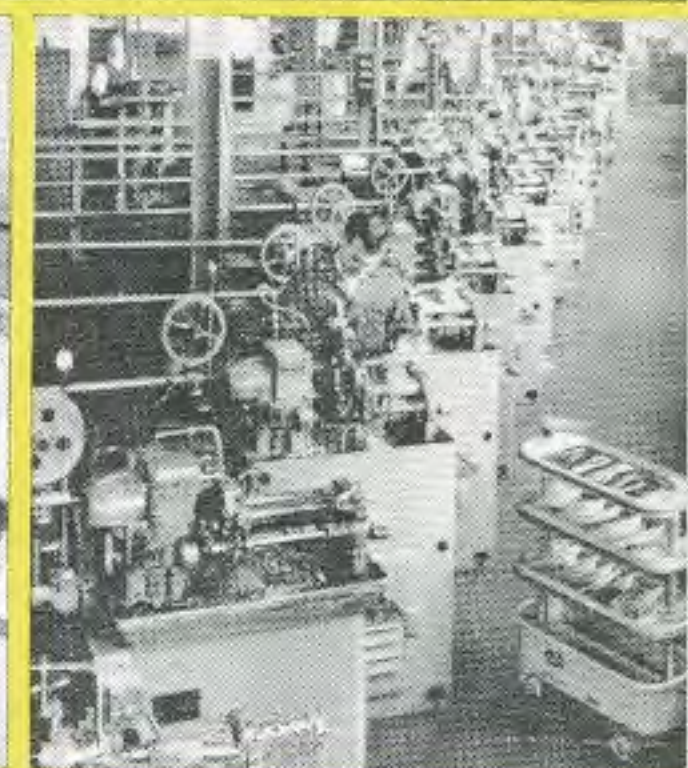

Hazel





Großer Werkzeugschrank

zweitürig, aus Stahlblech
Schubfächer auf Teleskopschienen laufend

100-103

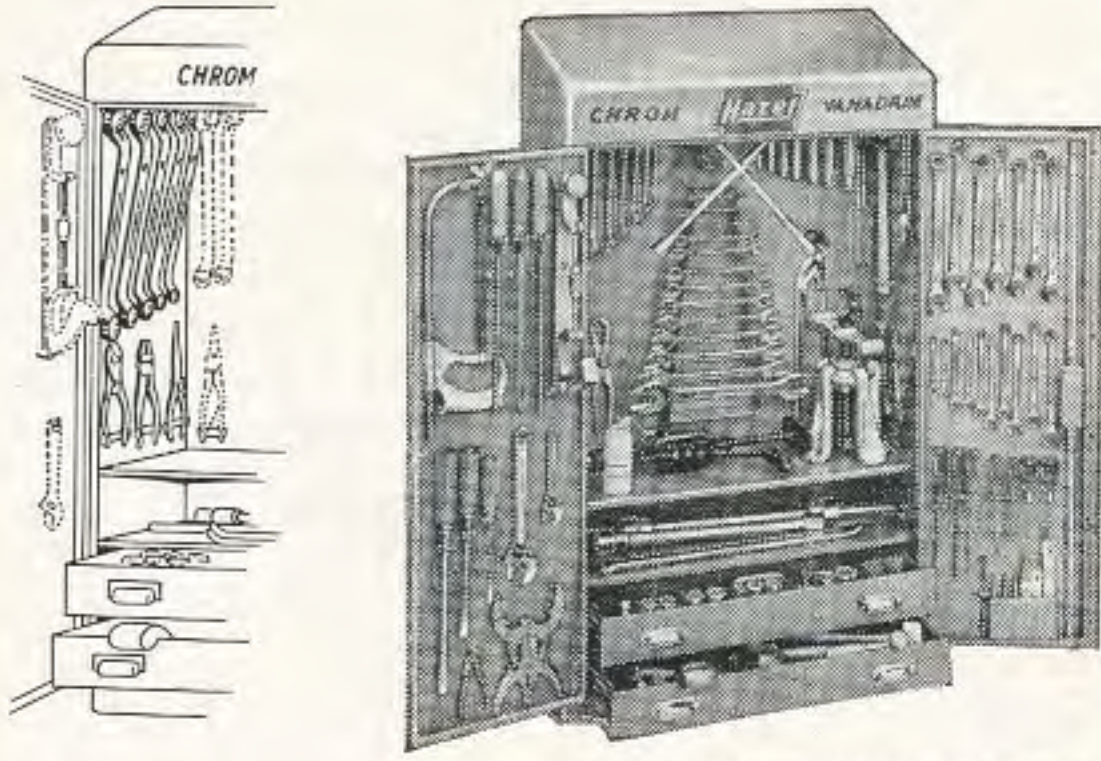

Schrankgröße: 1150 x 700 x 280 mm

Bestell-Nr.	Sortimente einschl. Werkzeugschrank	Gewicht kg	Verchromt
100	Metr. 140 teilig	78	1308.—
100 A	Amer. 135 teilig	76	1256.—
100 W	Engl. 124 teilig	74	1286.—
101	Metr. 143 teilig	87	1459.—
101 A	Amer. 138 teilig	85	1407.—
101 W	Engl. 127 teilig	83	1437.—
102	Metr. 130 teilig	68	1130.—
103	Metr. 141 teilig	73	1233.—
100 L	Schrank, leer	38	380.—

INHALTSÜBERSICHT

Nr.	Bezeichnung	Metr. Sort. 140 teilig HAZET 100	Amer. Sort. 135 teilig HAZET 100 A	Engl. Sort. 124 teilig HAZET 100 W
430	Steckschlüssel, massiv	8 x 9 10 x 11 12 x 13 14 x 15 16 x 17 18 x 19 20 x 22	— — — — — — —	— — — — — — —
433	Drehstift	0619	—	—
433	Drehstift	2032	—	—
450	Gabelschlüssel	6 x 7 8 x 9 10 x 11 12 x 13 14 x 15 16 x 17 18 x 19 20 x 22 21 x 23 24 x 26 25 x 28 27 x 32 36 x 41	1/4 x 5/16 5/16 x 3/8 5/16 x 13/32 3/8 x 7/16 1/2 x 9/16 9/16 x 5/8 19/32 x 11/16 5/8 x 3/4 25/32 x 13/16 7/8 x 15/16 15/16 x 1 1 x 1 1/8 1 1/16 x 1 1/4	1/16 x 3/32 3/32 x 1/8 1/8 x 3/16 3/16 x 1/4 1/4 x 5/16 5/16 x 3/8 3/8 x 7/16 7/16 x 1/2 1/2 x 9/16 9/16 x 5/8 5/8 x 3/4 3/4 x 7/8 7/8 x 1
450 Rd	Gabelschlüsselsatz 8tlg.	6 - 22	1/4 - 1	1/16 - 1/2
600	Gabel-Ringschlüssel	6 7 8 9 10 11 12 13 14 15 16 17 18 19 20 21 22	1/4 5/16 3/8 7/16 1/2 9/16 5/8 11/16 3/4 13/16 7/8 15/16 1	1/8 3/16 1/4 5/16 3/8 7/16 1/2 9/16 5/8 11/16 3/4
605	Gabel-Ringschlüssel	— — — — —	1/4 3/8 1/2 5/8 3/4	1/8 0 BA 1/4 3/8 1/2

Nr.	Bezeichnung	Metr. Sort. 140 teilig HAZET 100	Amer. Sort. 135 teilig HAZET 100 A	Engl. Sort. 124 teilig HAZET 100 W
630	Ringschlüssel, gekröpft	6 x 7 8 x 9 10 x 11 12 x 13 14 x 15 16 x 17 18 x 19 20 x 22 21 x 23 24 x 26 25 x 28 27 x 32	1/4 x 5/16 3/8 x 7/16 7/16 x 1/2 1/2 x 9/16 19/32 x 11/16 5/8 x 11/16 5/8 x 3/4 3/4 x 25/32 13/16 x 7/8 15/16 x 1 1 x 1 1/8 1 1/16 x 1 1/4	1/8 x 3/16 3/16 x 1/4 1/4 x 5/16 5/16 x 3/8 3/8 x 7/16 7/16 x 1/2 1/2 x 9/16 9/16 x 5/8 5/8 x 3/4 3/4 x 7/8 7/8 x 1
705 V	Kreuzschlüssel für PKW	17 x 19 x 20,64 x 22	5/8 x 3/4 x 13/16 x 7/8	5/16 x 3/8 x 7/16 x 1/2
761	Zündkerzenschl.	21 x 26	13/16 x 1	21 x 26
769	Radmutterenschl.	24 x 27	15/16 x 1 1/16	5/8 x 3/4
769	Radmutterenschl.	32 x 38	1 1/4 x 1 1/2	32 x 38
769	Drehstange	18 Ø	18 Ø	18 Ø
900 Z	Zwölfkanteinsätze 1/2" □ Antrieb	10 12 13 14 15 16 17 18 19 20 21 22 23 24 26 27 28 30 32	3/8 7/16 1/2 9/16 19/32 5/8 11/16 3/4 25/32 13/16 7/8 15/16 31/32 1 1 1/16 1 1/8 1 3/16 1 1/4	3/16 1/4 5/16 3/8 7/16 1/2 9/16 5/8 11/16 3/4
2140	Hammer	300 g	—	—
2141	Engl. Hammer	—	3/4 lbs.	3/4 lbs.

Für alle Sortimente:

179V-6	1 verst. Schraubenschl. 6"	911	8 Betätigungswerkzeuge 1/2" □ Antrieb
179V-10	1 dito 10"	914-15	Schwunggriff 16 1/2"
650-20	2 Reifenheber 20"	915	Winkelgriff 15"
730-3	1 Flachmeißel 150 x 18	916	T-Griff 12"
730-6	1 dito 200 x 24	917	Umschaltknarre 12"
740-4	1 Kreuzmeißel 150 x 8	918	Verlängerung 5"
745-10	1 Durchschläg. 120 x 2	920	Verlängerung 10"
745-12	1 dito 120 x 4	980-13	Universalgelenk
746-2	1 Körner 120 x 12	1801-2	Schraubenzieher-Einsatz 13 x 2
760-1	1 Universalzange 4 1/2"	1807-1	1 Seitenschneider 6 1/2"
760-3	1 dito 9 1/2"	1841a-3	1 Vorschneider 6 1/2"
760-4	1 dito 15"		1 Long-Grip-Zange 8"
790-1	1 Kolbenringzange 50-100		2 Spezialzangen für Seegersicherungen
796	1 Bremsfederzange	1846a-2	innen, gerade
815-2	1 Schraubenzieher 125 x 7	1846c-2	außen, gerade
815-4	1 dito 175 x 10	1850-3	1 Kombizange 7"
815-6	1 dito 250 x 13	1852	1 Figureschere 8"
832-1	1 Elektrikerschraubenzieher 60 x 2,5		10 Ausbeulwerkzeuge
832-4	1 dito 100 x 4	1911	Handfaust
832-6	1 dito 140 x 5	1912	Handfaust
834-3	1 Schraubenzieher für Vergaser, 25 x 8	1913	Handfaust
834-4	1 dito 25 x 10	1928	Löffeleisen
835-2	1 Kreuzschlitzschraubenzieher für Phillips-Schrauben Nr. 5-10	1931	Biegeisen
		1934	Karosseriefeile
		1935	Ausbeul- u. Schlichth.
		1938K	Spann- u. Schlichth.
		1940	Schlicht- u. Treibh.
		1948	Gummi- u. Handh.
		1980	1 Metallsäge
835-3	1 dito für Schrauben Nr. 12-16	2120-10	1 Rundfeile 10"
		2122-10	1 Flachfeile 10"
		2123-10	1 Dreikantfeile 10"
		2125	2 Kontakfeilen

INHALTSÜBERSICHT

	Metr. Sort. 143 teilig HAZET 101	Amer. Sort. 138 teilig HAZET 101 A	Engl. Sort. 127 teilig HAZET 101 W
--	----------------------------------	------------------------------------	------------------------------------

Inhalt wie Sortiment 100, zusätzlich

- 1 Radabzieher 781-5, 1 Handbohrmaschine 2135,
- 1 Ölspritzkännchen 2160

INHALTSÜBERSICHT

	Metr. Sort. 130 teilig HAZET 102	Metr. Sort. 141 teilig HAZET 103
--	----------------------------------	----------------------------------

Inhalt wie Sortiment 100, ohne Ausbeulwerkzeuge

- Nr. 1911 1912 1913 1928
- 1931 1934 1935 1938 K
- 1940 1948

Inhalt wie Sortiment 102, zusätzlich 9 Zwölfkt.-Einsätze

- 3/4" □ Antrieb Nr. 1000 Z
- 22 24 27 32 36 38 41 46 50
- 1 Schiebegriff 20", 1015
- 1 Verlängerung 8 1/2", 1017



Kleiner Werkzeugschrank

zweitürig, aus Stahlblech

110

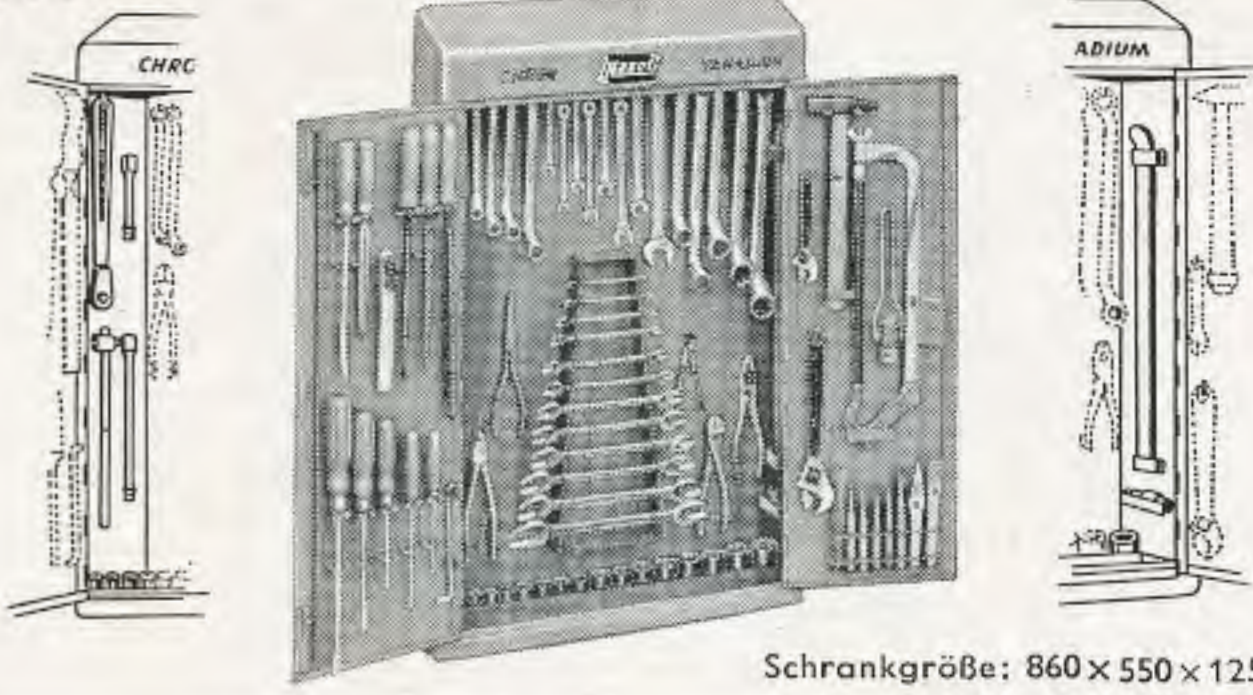

Schrankgröße: 860 x 550 x 125 mm

Bestell-Nr.	Sortimente einschl. Werkzeugschrank	Gewicht kg	Verchromt
110	Metr. 95 teilig	30	633.—
110 A	Amer. 92 teilig	28	624.—
110 W	Engl. 79 teilig	27	599.—
110 L	Schrank, leer	13	178.—

INHALTSÜBERSICHT

Nr.	Bezeichnung	Metr. Sort. 95 teilig HAZET 110	Amer. Sort. 92 teilig HAZET 110 A	Engl. Sort. 79 teilig HAZET 110 W
450	Gabelschlüssel	6 x 7	1/4 x 5/16	1/8 x 3/16
		8 x 9	5/16 x 13/32	3/16 x 1/4
		10 x 11	3/8 x 7/16	1/4 x 5/16
		12 x 13	1/2 x 9/16	5/16 x 3/8
		14 x 15	9/16 x 5/8	3/8 x 7/16
		16 x 17	19/32 x 11/16	7/16 x 1/2
		18 x 19	5/8 x 3/4	1/2 x 9/16
		20 x 22	25/32 x 13/16	9/16 x 5/8
		21 x 23	7/8 x 15/16	5/8 x 3/4
		24 x 26	15/16 x 1	3/4 x 7/8
		25 x 28	1 x 1 1/8	
		27 x 32	1 1/16 x 1 1/4	
		600	Gabel-Ringschlüssel	10
11	7/16			3/16
12	1/2			1/4
13	9/16			5/16
14	5/8			3/8
17	11/16			7/16
19	3/4			1/2
630	Ringschlüssel, gekröpft	6 x 7	1/4 x 5/16	1/8 x 3/16
		8 x 9	3/8 x 7/16	3/16 x 1/4
		10 x 11	7/16 x 1/2	1/4 x 5/16
		12 x 13	1/2 x 9/16	5/16 x 3/8
		14 x 15	19/32 x 11/16	3/8 x 7/16
		16 x 17	5/8 x 11/16	7/16 x 1/2
		18 x 19	5/8 x 3/4	1/2 x 9/16
		20 x 22	3/4 x 25/32	9/16 x 5/8
		21 x 23	13/16 x 7/8	5/8 x 3/4
		24 x 26	15/16 x 1	3/4 x 7/8
		25 x 28	1 x 1 1/8	
27 x 32	1 1/16 x 1 1/4			
761	Zündkerzenschlüssel	21 x 26	13/16 x 1	21 x 26
900 Z	Zwölfkanteinsätze 1/2" □ Antrieb	10 11 12	3/8 7/16 1/2	3/16 1/4 5/16
		13 14 15	9/16 19/32 5/8	3/8 7/16 1/2
		16 17 18	11/16 3/4 25/32	9/16 5/8 11/16
		19 20 21	13/16 7/8 15/16	3/4
		22 23 24	31/32 1 1 1/16	
		25 26 27	1 1/8 1 3/16 1 1/4	
		28 30 32		
2140	Hammer	300 g	—	—
2141	Engl. Hammer	—	3/4 lbs.	3/4 lbs.

Für alle Sortimente:

179-6	1 verst. Schraubenschl. 6"	760-1	1 Universalzange 4 1/2"
179-10	1 dito 10"	760-3	1 dito 9 1/2"
650-20	2 Reifenheber 20"	811-3	1 Werkstattschraubenzieher 100 x 6
730-3	1 Flachmeißel 150 x 18	811-9	1 dito 150 x 8
740-3	1 Kreuzmeißel 150 x 8	811-13	1 dito 200 x 10
745-10	1 Durchschläger 120 x 2	813-2	1 Elektrikerschraubenzieher 80 x 3
745-11	1 dito 120 x 3	813-5	1 dito 140 x 5
745-12	1 dito 120 x 4	818-3	1 Winkelschraubenzieher 150 x 8
745-19	1 dito 150 x 4		
746-2	1 Körner 120 x 12		

INHALTSÜBERSICHT HAZET 110 (Fortsetzung)

Für alle Sortimente	1801-2	1 Seitenschneider 6 1/2"	
821-1	1 Dreikantschaber 150	1841a-3	1 Long-Grip-Zange 8"
824-3	1 Löffelschaber 200	1848	1 Batterie- und Mutternzange
6 Betätigungswerkzeuge 1/2" □ Antrieb	1850-3	1 Kombizange 7"	
915	T-Griff 12"	1852	1 Figureschere 8"
916	Umschaltknarre 12"	1981	1 Metallsäge
917	Verlängerung 5"	2120-8	1 Rundfeile 8"
918	Verlängerung 10"	2122-10	1 Flachfeile 10"
920	Universalgelenk	2123-8	1 Dreikantfeile 8"
980-13	Schraubenzieher-Einsatz 13 x 2	2125	3 Kontakfeilen
		2131	1 Zündkerzenbürste



Kleiner Werkzeugschrank

Metrische, amerikanische und englische Maße kombiniert

110
AWM

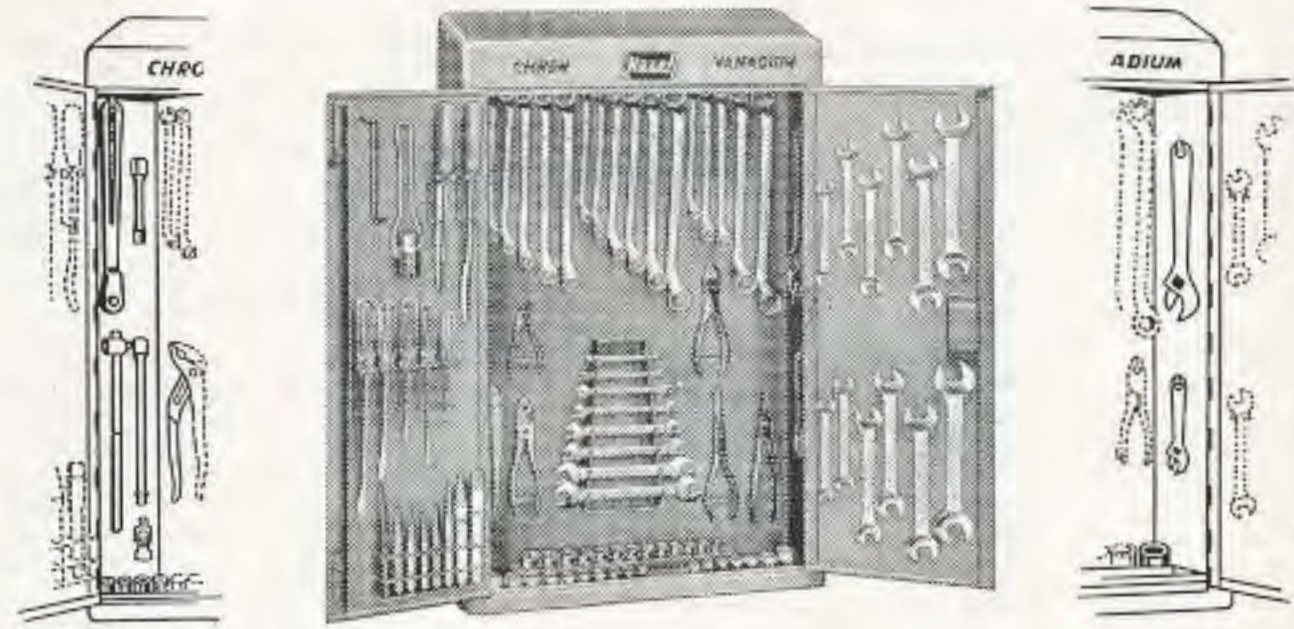

Schrankgröße: 860 x 550 x 125 mm

Bestell-Nr.	Sortiment einschl. Werkzeugschrank	Gewicht kg	Verchromt
110 AWM	Metr., amerik. u. engl. 100teilig	27	621.—
110 L	Schrank, leer	13	178.—

INHALTSÜBERSICHT

179-6	1 verst. Schraubenschl. 6"	760-1	1 Universalzange 4 1/2"
		760-3	1 dito 9 1/2"
179-10	1 dito 10"	761	1 Zündkerzenschlüssel
450	8 Gabelschlüssel 6x7 8x9 10x11 12x13 14x15 16x17 18x19 20x22	818-3	1 Winkelschraubenzieher 150 x 8
450A	6 Gabelschlüssel 3/8 x 7/16 1/2 x 9/16 19/32 x 11/16 5/8 x 3/4 25/32 x 7/8 15/16 x 1	821-1	1 Dreikantschaber 150
		824-3	1 Löffelschaber 200
450W	6 Gabelschlüssel 1/8 x 3/16 3/16 x 1/4 1/4 x 5/16 5/16 x 3/8 3/8 x 7/16 7/16 x 1/2	830-3	1 Werkstattschraubenzieher 100 x 6
630	8 Ringschlüssel, gekröpft 6x7 8x9 10x11 12x13 14x15 16x17 18x19 20x22	830-9	1 dito 150 x 8
		830-13	1 dito 200 x 10
630A	6 Ringschlüssel, gekröpft 3/8 x 7/16 1/2 x 9/16 5/8 x 11/16 3/4 x 25/32 13/16 x 7/8 15/16 x 1	832-2	1 Elektrikerschraubenzieher 80 x 3
		832-6	1 dito 140 x 5
630W	5 Ringschlüssel, gekröpft 1/8 x 3/16 1/4 x 5/16 5/16 x 3/8 7/16 x 1/2 9/16 x 5/8	900Z	13 Zwölfkant-Einsätze 1/2" □ Antrieb 10 11 12 13 14 15 16 17 18 19 20 21 22
		900AZ	10 dito 3/8 7/16 1/2 9/16 5/8 11/16 3/4 25/32 13/16 7/8
		900WZ	6 dito 3/16 1/4 5/16 3/8 7/16 1/2
			6 Betätigungswerkzeuge 1/2" □ Antrieb
		915	T-Griff 12"
		916	Umschaltknarre 12"
		917	Verlängerung 5"
		918	Verlängerung 10"
		920	Universalgelenk
		980-13	Schraubenzieher-Einsatz 13 x 2
730-3	1 Flachmeißel 150 x 18	1801-2	1 Seitenschneider 6 1/2"
740-3	1 Kreuzmeißel 150 x 8	1841a-3	1 Long-Grip-Zange 8"
745-10	1 Durchschläger 120 x 2	1848	1 Batterie- und Mutternzange
745-11	1 dito 120 x 3	1850-3	1 Kombizange 7"
745-12	1 dito 120 x 4	1852	1 Figureschere 8"
745-19	1 dito 150 x 4	2125	1 Kontakfeile
746-2	1 Körner 120 x 12		



Werkbank mit Aufsatzschrank

Werkbank mit 2 Untersätzen auf verstellbaren Füßen
Aufsatzschrank mit Aluminiumrolladen
Sämtliche Werkzeugplätze farbig schabloniert

130



Aufsatzschrank:
1800 mm lang
160 mm tief
850 mm hoch

Werkbank:
2000 mm lang
880 mm tief
860 mm hoch

Bestell-Nr.	Sortimente	Gewicht kg	Verchromt
130	Werkbank und Aufsatzschrank, mit 107 Werkzeugen, metr.	254	2384.—
130 MS	Aufsatzschrank, ohne Werkbank, mit 107 Werkzeugen, metr.	74	1462.—
130-1	Werkbank und Aufsatzschrank, mit 122 Werkzeugen, metr.	266	2652.—
130-1 MS	Aufsatzschrank, ohne Werkbank, mit 122 Werkzeugen, metr.	86	1730.—
130 L	Werkbank, leer	180	922.—
130 SL	Aufsatzschrank, leer	44	860.—

INHALTSÜBERSICHT

Sortiment HAZET 130 bzw. 130 MS

179V-6	1 verst. Schraubenschl. 6"	815-2	1 Schraubenzieher 125 x 7
179V-10	1 dito 10"	815-4	1 dito 175 x 10
430	7 Steckschlüssel, massiv 8x9 10x11 12x13 14x15 16x17 18x19 20x22	815-6	1 dito 250 x 13
433	2 Drehstifte, 0619 und 2032	832-1	1 Elektrikerschraubenzieher 60 x 2,5
450	12 Gabelschlüssel 6x7 8x9 10x11 12x13 14x15 16x17 18x19 20x22 21x23 24x26 25x28 27x32	832-4	1 dito 100 x 4
600	8 Gabel-Ringschlüssel 10 11 12 13 14 17 19 22	832-6	1 dito 140 x 5
630	12 Ringschlüssel, gekr. 6x7 8x9 10x11 12x13 14x15 16x17 18x19 20x22 21x23 24x26 25x28 27x32	834-3	1 Schraubenzieher für Vergaser 25 x 8
650-20	2 Reifenheber 20"	834-4	1 dito 25 x 10
705V	1 Kreuzschlüssel für PKW 17x19x20,64x22	835-2	1 Kreuzschlitzschraubenzieher für Phillips-Schrauben Nr. 5-10
730-3	1 Flachmeißel 150 x 18	835-3	1 dito für Phillips-Schrauben Nr. 12-16
730-6	1 dito 200 x 24	900Z	18 Zwölfkant-Einsätze 1/2" □ Antrieb 12 13 14 15 16 17 18 19 20 21 22 23 24 26 27 28 30 32
740-3	1 Kreuzmeißel 150 x 8		8 Betätigungswerkzeuge 1/2" □ Antrieb
745-10	1 Durchschläger 120 x 2	911	Schwunggriff 16 1/2"
745-12	1 dito 120 x 4	914-15	Winkelgriff 15"
746-2	1 Körner 120 x 12	915	T-Griff 12"
760-1	1 Universalzange 4 1/2"	916	Umschaltknarre 12"
760-3	1 dito 9 1/2"	917	Verlängerung 5"
760-4	1 dito 15"	918	Verlängerung 10"
761	1 Zündkerzenschlüssel 21 x 26	920	Kardangelenk
790-1	1 Kolbenringzange 50-100	980-13	Schraubenzieher-Einsatz 13 x 2
796	1 Bremsfederzange	1801-2	1 Seitenschneider 6 1/2"
		1807-1	1 Vorschneider 6 1/2"
		1850-3	1 Kombizange 7"
		1852	1 Figureschere 8"
		1950-4	1 Plastic-Hammer 105 x 35
		1980	1 Metallsäge
		2120-10	1 Rundfeile 10"
		2122-10	1 Flachfeile 10"
		2123-10	1 Dreikantfeile 10"
		2125	3 Kontakfeilen
		2140-3	1 Hammer 300 g



Werkbank mit Aufsatzschrank

130

INHALTSÜBERSICHT

Sortiment HAZET 130-1 bzw. 130-1 MS

Inhalt wie Sortiment 130, zusätzlich

769-1	1 Radmutter Schlüssel 24 x 27	1935	Ausbeul- und Schlichthammer
769-3	1 dito 32 x 38	1938 K	Spann- und Schlichthammer
769-4	1 Drehstange 18 Ø	1940	Schlicht- und Treibhammer
1911	10 Ausbeulwerkzeuge	1948	Gummi- und Handhammer
1912	Handfaust	2135	1 Handbohrmaschine
1913	Handfaust	2160	1 Ölspritzkännchen
1928	Löffeleisen		
1931	Biegeeisen		
1934	Karosseriefeile		

Sortimente auch in amerikanischen oder englischen Zollmaßen lieferbar



Werkzeugkoffer „Juwel“

Schubfächer auf Teleskopschienen laufend

150-152

Durch Überfalldeckel verschließbar
Seitliche Tragegriffe



Koffergröße: 600 x 280 x 300 mm
mit 3 Schubfächern

150



Koffergröße: 665 x 310 x 360 mm
mit 4 Schubfächern

152 L

Bestell-Nr.	Bezeichnung	Gewicht kg	Preis
150 L	Werkzeugkoffer „Juwel“, leer mit 3 Schubfächern	19	247.—
152 L	Werkzeugkoffer „Juwel“, leer mit 4 Schubfächern	25	277.—

Spezial-Werkzeugsortimente komplett mit Werkzeugkoffer

Bestell-Nr.	Zusammensetzung	Gewicht kg	Verchromt
Motorenschlosser-Sortiment			
150	Metr. 135 teilig, 3 Schubfächer	46	1047.—
152	Metr. 135 teilig, 4 Schubfächer	52	1077.—
150 A	Amer. 132 teilig, 3 Schubfächer	44	1033.—
152 A	Amer. 132 teilig, 4 Schubfächer	50	1063.—
Baumaschinen-Sortiment			
150-1	Metr. 107 teilig, 3 Schubfächer	52	967.—
152-1	Metr. 107 teilig, 4 Schubfächer	58	997.—

Werkzeugkoffer „Juwel“ Motorenschlosser-Sortiment

Bestell-Nr. 150	135 teilig
Bestell-Nr. 152	135 teilig
Bestell-Nr. 150 A	132 teilig
Bestell-Nr. 152 A	132 teilig

INHALTSÜBERSICHT

Nr.	Bezeichnung	Metr. Sort. 135 teilig	Amer. Sort. 132 teilig		
450	Gabelschlüssel	6 x 7	1/4 x 5/16		
		8 x 9	5/16 x 13/32		
		10 x 11	3/8 x 7/16		
		12 x 13	1/2 x 9/16		
		14 x 15	9/16 x 5/8		
		16 x 17	19/32 x 11/16		
		18 x 19	5/8 x 3/4		
		20 x 22	25/32 x 13/16		
		21 x 23	7/8 x 15/16		
		24 x 26	15/16 x 1		
		25 x 28	1 x 1 1/8		
		27 x 32	1 1/16 x 1 1/4		
		600	Gabel-Ringschlüssel	10	3/8
				11	7/16
12	1/2				
13	9/16				
14	5/8				
17	3/4				
19	7/8				
615	Starter- und Blockschlüssel	11 x 13	7/16 x 1/2		
		14 x 17	9/16 x 5/8		
		19 x 22	5/8 x 3/4		
630	Ringschlüssel, gekröpft	6 x 7	3/8 x 7/16		
		8 x 9	1/2 x 9/16		
		10 x 11	5/8 x 11/16		
		12 x 13	3/4 x 25/32		
		14 x 15	13/16 x 7/8		
		16 x 17	15/16 x 1		
		18 x 19			
		20 x 22			
635	Ringschlüssel, gekröpft, kurze Form	9 x 10	3/8 x 7/16		
		12 x 14	1/2 x 9/16		
		17 x 19	5/8 x 11/16		
761	Zündkerzenschlüssel	21 x 26	13/16 x 1		
850	Sechskant-Einsätze 1/4" □ Antrieb	4 4,5 5	3/16 7/32 1/4		
		5,5 6 7	9/32 5/16 11/32		
900 Z	Zwölfkant-Einsätze 1/2" □ Antrieb	8 9 10 11	3/8 7/16		
		12 13 14	9/16 19/32 5/8		
		15 16 17	11/16 3/4 25/32		
		18 19 20	13/16 7/8 15/16		
		21 22 23	31/32 1 1 1/16		
		24 26 27	1 1/8 1 3/16 1 1/4		
		28 30 32			
1000 Z	Zwölfkant-Einsätze 3/4" □ Antrieb	22 24 27	7/8 15/16 1		
		30 32 36	1 1/16 1 1/8 1 3/16		
		38 41 46 50	1 1/4 1 5/16 1 3/8		
			1 7/16		
2140	Hammer	500 g	—		
2141	Hammer	—	1 lbs.		
2147	Fühlerlehre	metr.	—		
2147 A	Fühlerlehre	—	SAE		

Für alle Sortimente:

179-6	1 verst. Schraubenschl. 6"	815-6	1 dito 250 x 13
179-10	1 dito 10"	830-1	1 Schraubenzieher 75 x 5
730-6	1 Flachmeißel 200 x 24	830-3	1 dito 100 x 6
731-2	1 dito 130 x 11	830-6	1 dito 125 x 7
731-5	1 dito 150 x 15	830-9	1 dito 150 x 8
740-3	1 Kreuzmeißel 150 x 8	833-1	1 Schraubenzieher 60 x 2,5
741-1	1 dito 130 x 4	834-3	1 Schraubenzieher für Vergaser, 25 x 8
745-11	1 Durchschläger 120 x 3	835-1	1 Kreuzschlitzschrau- benzieher für Phillips- Schrauben Nr. 2-4
745-19	1 dito 150 x 4	835-2	1 dito 5-10
746-1	1 Körner 120 x 10	835-3	1 dito 12-16
746-2	1 dito 120 x 12	835-4	1 dito 18 und größer
760-1	1 Universalzange 4 1/2"	835-02	1 dito 5-10
760-3	1 dito 9 1/2"		
760-4	1 dito 15"		
815-5	1 Schraubenzieher 200 x 11		

INHALTSÜBERSICHT (Fortsetzung)

7 Betätigungswerkzeuge		6 Betätigungswerkzeuge	
1/4" □ Antrieb		3/4" □ Antrieb	
863	Umschaltknarre 4 1/2"	1014	Stecker 20"
864	Gelenkgriff 6"	1015	Schiebegriff 20"
865	Schiebegriff 5"	1016	Knarrenkopf
866	Vierkantknebel 5"	1017	Verlängerung 8 1/2"
867	Verlängerung 2"	1018	Verlängerung 17"
868	Verlängerung 6"	1020	Gelenkstück
869	Kardangelenk		
8 Betätigungswerkzeuge		1801-2	1 Seitenschneider 6 1/2"
1/2" □ Antrieb		1807-1	1 Vorschneider 6 1/2"
911	Schwunggriff 16 1/2"	1841a-3	1 Long-Grip-Zange 8"
914-15	Winkelgriff 15"	1850-3	1 Kombizange 7"
915	T-Griff 12"	1852	1 Figureschere 8"
916	Umschaltknarre 12"	1950-4	1 Plastic-Hammer 105 x 35
917	Verlängerung 5"		
918	Verlängerung 10"	1980	1 Metallsäge
920	Universalgelenk	2125	3 Kontaktfeilen
980	Schraubenzieher- Einsatz 13 x 2	2130	1 Drahtbürste
		2131	1 Zündkerzenbürste

Baumaschinen-Sortiment

Bestell-Nr. 150-1	107 teilig
Bestell-Nr. 152-1	107 teilig

Dieses Sortiment kann auch im Werkzeugwagen HAZET „Assistent“ unter der Bestell-Nr. HAZET 161-15 bzw. 162-15 geliefert werden (siehe Seite 7 u. 8)

INHALTSÜBERSICHT

320	4 Ventil-Einstellschlüssel 14 x 14 17 x 17 je 2 Stück	900 Z	10 Zwölfkant-Einsätze 1/2" □ Antrieb 10 11 12 14 16 17 19 22 24 27
450	12 Gabelschlüssel 6x7 8x9 10x11 12x13 14x15 16x17 18x19 20x22 21x23 24x26 27x29 30x32	900AZ	3 Zwölfkant-Einsätze 1/2" □ Antrieb 1 1/16 1 1/8 1 3/16
450A	12 Gabelschlüssel 1/4 x 5/16 5/16 x 13/32 3/8 x 7/16 1/2 x 9/16 9/16 x 5/8 19/32 x 11/16 5/8 x 3/4 25/32 x 13/16 7/8 x 15/16 15/16 x 1 1 x 1 1/8 1 1/16 x 1 1/4	7 Betätigungswerkzeuge 1/2" □ Antrieb	
		911	Schwunggriff 16 1/2"
		914-18	Winkelgriff 18"
		915	T-Griff 12"
		916	Umschaltknarre 12"
		917	Verlängerung 5"
		918	Verlängerung 10"
600	14 Gabel-Ringschlüssel 8 9 10 11 12 14 17 19 21 22 24 27 30 32	920	Universalgelenk
		1000	11 Sechskant-Einsätze 3/4" □ Antrieb 22 24 27 30 32 36 41 46 50 55 60
630	8 Ringschlüssel, gekröpft 10x11 12x13 14x17 19x22 21x23 24x27 30x32 36x41	1000AZ	1 Zwölfkant-Einsatz 3/4" □ Antrieb 1 1/2
730-4	1 Flachmeißel 150 x 20	5 Betätigungswerkzeuge 3/4" □ Antrieb	
730-6	1 dito 200 x 24	1014	Stecker 20"
745-14	1 Durchschläger 120 x 6	1015	Schiebegriff 20"
745-16	1 dito 120 x 8	1016	Knarrenkopf 6"
745-18	1 dito 120 x 10	1017	Verlängerung 8 1/2"
746-2	1 Körner 120 x 12	1020	Gelenkstück 5"
748-7	1 Splintentreiber 150 x 6	1802-2	1 Seitenschneider 7"
748-8	1 dito 150 x 8	1842	1 Splintenauszieh- zange 7"
757-10	1 Universal-Grip- Zange 10"		
760-3	1 Universalzange 9 1/2"	1846a-2	innen, gerade
760-4	1 dito 15"	1846d-2	außen, abgewinkelt
811-7	1 Werkstattschraub- enzieher 150 x 7	1850-2	1 Kombizange 6"
811-14	1 dito 250 x 10	2141-4	1 Engl. Hammer 2 lbs.
		2147	1 Fühlerlehre



Assistent

Werkzeug-, Material- u. Montagewagen
für den innerbetrieblichen rationellen Transport
in allen Branchen

DBP Nr. 949640 und Auslandspatente

161 mit einem Zwischenkasten

162 mit zwei Zwischenkästen

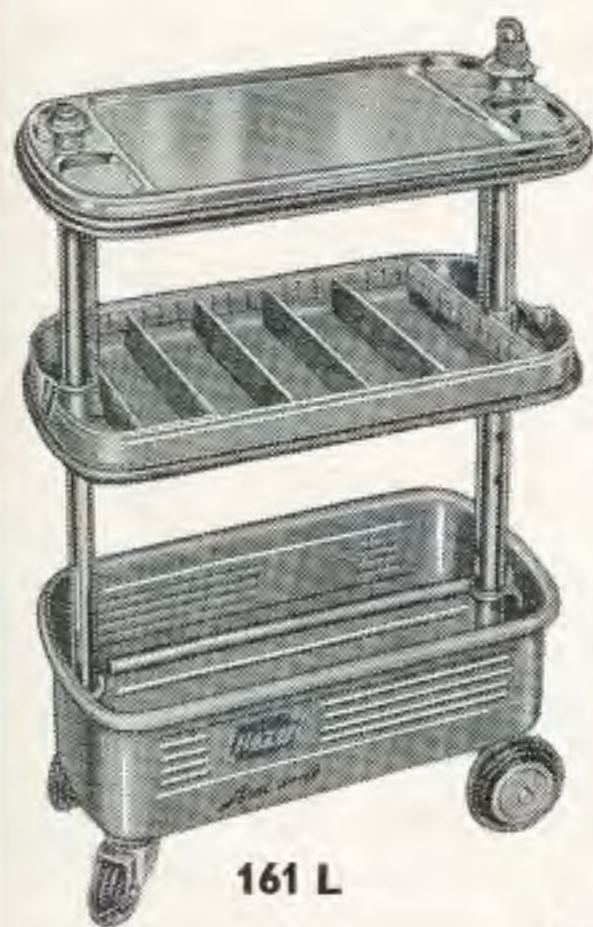

161 L



162



Maße: 930 x 650 x 330 mm

Bestell-Nr.	Bezeichnung	Gewicht kg	Preis
161 L	Werkzeugwagen, leer mit 1 Zwischenkasten	22	252.—
162 L	Werkzeugwagen, leer mit 2 Zwischenkästen	26	297.—

Spezial-Werkzeugsortimente, komplett mit Werkzeugwagen

Bestell-Nr.	Zusammensetzung	Gewicht kg	Verchromt
Motorenschlosser-Sortiment			
161	Metr. 100 teilig, 1 Zwischenkasten	33	686.—
161 - 1	Metr. 64 teilig, 1 Zwischenkasten	30	521.—
162	Metr. 100 teilig, 2 Zwischenkästen	37	731.—
162 - 1	Metr. 64 teilig, 2 Zwischenkästen	34	566.—
2500 A 1/71	Metr. 71 teilig für VW, 1 Zwischenkasten		siehe Seite 41
A 2/71	Metr. 71 teilig für VW, 2 Zwischenkästen		
2500 A 1/61	Metr. 61 teilig für VW, 1 Zwischenkasten		siehe Seite 41
A 2/61	Metr. 61 teilig für VW, 2 Zwischenkästen		
Landmaschinen-Sortiment			
161 - 11	Metr. 74 teilig, 1 Zwischenkasten	43	722.—
162 - 11	Metr. 74 teilig, 2 Zwischenkästen	47	767.—
Industrie-Sortiment			
161 - 14	Metr. 100 teilig, 1 Zwischenkasten	41	821.—
162 - 14	Metr. 100 teilig, 2 Zwischenkästen	45	866.—
Baumaschinen-Sortiment			
161 - 15	Metr. 107 teilig, 1 Zwischenkasten	55	972.—
162 - 15	Metr. 107 teilig, 2 Zwischenkästen	59	1017.—

Motorenschlosser

Bestell-Nr. 161

Bestell-Nr. 162

Großes Sortiment

100 teilig

100 teilig

INHALTSÜBERSICHT

330	12 Kleingabelschlüssel 3,5 x 4 4 x 3,5 4,5 x 5 5 x 4,5 5,5 x 6 6 x 5,5 7 x 8 8 x 7 9 x 10 10 x 9 11 x 12 12 x 11	7 Betätigungswerkzeuge 1/4" □ Antrieb
863		Umschaltknarre 4 1/2"
864		Gelenkgriff 6"
865		Schiebegriff 5"
866		Vierkantknebel 5"
867		Verlängerung 2"
868		Verlängerung 6"
869		Kardangelen
450	12 Gabelschlüssel 6x7 8x9 10x11 12x13 14x15 16x17 18x19 20x22 21x23 24x26 25x28 27x32	900 Z 19 Zwölfkant-Einsätze 1/2" □ Antrieb 10 12 13 14 15 16 17 18 19 20 21 22 23 24 26 27 28 30 32
625	8 Ringschlüssel, gekröpft 6x7 8x9 10x11 12x13 14x15 16x17 18x19 20x22	7 Betätigungswerkzeuge 1/2" □ Antrieb
730-3	1 Flachmeißel 150 x 18	911 Schwunggriff 16 1/2"
740-3	1 Kreuzmeißel 150 x 8	915 T-Griff 12"
745-10	1 Durchschläger 120 x 2	916 Umschaltknarre 12"
746-2	1 Körner 120 x 12	917 Verlängerung 5"
748-4	1 Splintentreiber 150 x 3	918 Verlängerung 10"
748-5	1 dito 150 x 4	920 Universalgelenk
748-6	1 dito 150 x 5	980-13 Schraubenzieher- Einsatz 13 x 2
760-1	1 Universalzange 4 1/2"	1802-2 1 Seitenschneider 7"
760-3	1 dito 9 1/2"	1855-2 1 Kombizange 7"
761	1 Zündkerzenschlüssel 21 x 26	1950-4 1 Plastic-Hammer 105 x 35
811-6	1 Werkstattschraubenzieher 125 x 7	2125 1 Kontaktfeile
811-13	1 dito 200 x 10	2130 1 Drahtbürste
813-3	1 Elektrikerschraubenzieher 100 x 3,5	2140-5 1 Hammer 500 g
833-1	1 Schraubenzieher 60 x 2,5	2147 1 Fühlerlehre
834-3	1 Schraubenzieher für Vergaser, 25 x 8	2161 1 Ölkännchen
850	10 Sechskant-Einsätze 1/4" □ Antrieb 4 4,5 5 5,5 6 7 8 9 10 11	2161 1 Kännchen für Caramba
		2163 1 Fettbüchse

Motorenschlosser

Bestell-Nr. 161-1

Bestell-Nr. 162-1

Kleines Sortiment

64 teilig

64 teilig

INHALTSÜBERSICHT

330	12 Kleingabelschlüssel 3,5 x 4 4 x 3,5 4,5 x 5 5 x 4,5 5,5 x 6 6 x 5,5 7 x 8 8 x 7 9 x 10 10 x 9 11 x 12 12 x 11	811-9 1 Werkstattschraubenzieher 150 x 8
450 Rd	8 Gabelschlüssel (Satz) 6x7 8x9 10x11 12x13 14x15 16x17 18x19 20x22	813-3 1 Elektrikerschraubenzieher 100 x 3,5
625	7 Ringschlüssel, gekröpft 8x9 10x11 12x13 14x15 16x17 18x19 20x22	834-3 1 Schraubenzieher für Vergaser, 25 x 8
730-3	1 Flachmeißel 150 x 18	900 Z 19 Zwölfkant-Einsätze 1/2" □ Antrieb 10 12 13 14 15 16 17 18 19 20 21 22 23 24 26 27 28 30 32
740-3	1 Kreuzmeißel 150 x 8	4 Betätigungswerkzeuge 1/2" □ Antrieb
745-10	1 Durchschläger 120 x 2	916 Umschaltknarre 12"
746-2	1 Körner 120 x 12	917 Verlängerung 5"
760-1	1 Universalzange 4 1/2"	918 Verlängerung 10"
760-3	1 dito 9 1/2"	920 Universalgelenk
761	1 Zündkerzenschlüssel 21 x 26	1802-2 1 Seitenschneider 7"
		1855-2 1 Kombizange 7"
		1950-3 1 Plastic-Hammer 100 x 32
		2130 1 Drahtbürste

Landmaschinen-Sortiment

Bestell-Nr. **161-11** 74 teilig
 Bestell-Nr. **162-11** 74 teilig

INHALTSÜBERSICHT

430	3 Steckschlüssel 8x9 10x11 12x13	7 Betätigungswerkzeuge 1/2" □ Antrieb
450	11 Gabelschlüssel 6x7 8x9 9x10 10x11 14x15 14x17 17x19 19x22 22x24 24x27 30x36	911 Schwinggriff 16 1/2" 914-15 Winkelgriff 15" 915 T-Griff 12" 916 Umschaltknarre 12" 917 Verlängerung 5" 920 Universalgelenk 980-13 Schraubenzieher-Einsatz 13 x 2
630	13 Ringschlüssel, gekröpft 6x7 8x9 10x11 12x13 14x15 16x17 18x19 20x22 21x23 24x26 25x28 27x30 32x36	1000 Z 4 Zwölfkant-Einsätze 3/4" □ Antrieb 36 38 41 46
650-20	2 Reifenheber 20"	2 Betätigungswerkzeuge 3/4" □ Antrieb
730-3	1 Flachmeißel 150 x 18	1015 Schiebegriff 20"
740-3	1 Kreuzmeißel 150 x 8	1017 Verlängerung 8 1/2"
745-13	1 Durchschläger 120 x 5	1801-2 1 Seitenschneider 6 1/2"
745-15	1 dito 120 x 7	2 Spezialzangen für Seegersicherungen
745-17	1 dito 120 x 9	1846b-2 innen, abgewinkelt
746-1	1 Körner 120 x 10	1846c-2 außen, gerade
760-3	1 Universalzange 9 1/2"	1850-3 1 Kombizange 7"
815-2	1 Schraubenzieher 125 x 7	1976 1 Magnetsucher
815-3	1 dito 150 x 9	2140-3 1 Schlosserhammer 300 g
815-5	1 dito 200 x 11	2140-10 1 dito 1000 g
820-3	1 Schaber 200	2142 1 Leichtmetallhammer
832-2	1 Elektrikerschraubenzieher 80 x 3	2147 1 Fühlerlehre
900 Z	10 Zwölfkant-Einsätze 1/2" □ Antrieb 10 11 14 17 19 22 24 27 30 32	2154 1 Rollbandmaß, 2 m

Industrie-Sortiment

Bestell-Nr. **161-14** 100 teilig
 Bestell-Nr. **162-14** 100 teilig

INHALTSÜBERSICHT

179V-6	1 verst. Schraubenschl. 6"	865 Schiebegriff 5"
179V-10	1 dito 10"	866 Vierkantknebel 5"
450	13 Gabelschlüssel 6x7 8x9 10x11 12x13 14x15 16x17 18x19 20x22 21x23 24x26 25x28 27x32 36x41	867 Verlängerung 2" 868 Verlängerung 6" 869 Kardangeln
630	12 Ringschlüssel, gekröpft 6x7 8x9 10x11 12x13 14x15 16x17 18x19 20x22 21x23 24x26 25x28 27x32 36x41	900 Z 19 Zwölfkant-Einsätze 1/2" □ Antrieb 10 12 13 14 15 16 17 18 19 20 21 22 23 24 26 27 28 30 32
730-3	1 Flachmeißel 150 x 18	8 Betätigungswerkzeuge 1/2" □ Antrieb
730-6	1 dito 200 x 24	911 Schwinggriff 16 1/2"
740-3	1 Kreuzmeißel 150 x 8	914-15 Winkelgriff 15"
745-10	1 Durchschläger 120 x 2	915 T-Griff 12"
745-12	1 dito 120 x 4	916 Umschaltknarre 12"
746-2	1 Körner 120 x 12	917 Verlängerung 5"
760-1	1 Universalzange 4 1/2"	918 Verlängerung 10"
760-3	1 dito 9 1/2"	920 Universalgelenk
760-4	1 dito 15"	980-13 Schraubenzieher-Einsatz 13 x 2
815-2	1 Schraubenzieher 125 x 7	1802-2 1 Seitenschneider 7"
815-4	1 dito 175 x 10	1807-1 1 Vorschneider 6 1/2"
815-6	1 dito 250 x 13	1841a-3 1 Long-Grip-Zange 8"
832-1	1 Elektrikerschraubenzieher, 60 x 2,5	1852 1 Figureschere 8"
832-4	1 dito 100 x 4	1855-2 1 Kombizange 7"
832-6	1 dito 140 x 5	1950-4 1 Plastic-Hammer 105 x 35
850	10 Sechskant-Einsätze 1/4" □ Antrieb 4 4,5 5 5,5 6 7 8 9 10 11	1980 1 Metallsäge
	7 Betätigungswerkzeuge 1/4" □ Antrieb	2120-10 1 Rundfeile 10"
863	Umschaltknarre 4 1/2"	2122-10 1 Flachfeile 10"
864	Gelenkgriff 6"	2123-10 1 Dreikanffeile 10"
		2130 1 Drahtbürste
		2140-5 1 Hammer 500 g
		2160 1 Ölspritzkännchen
		2163 1 Fettbüchse

Baumaschinen-Sortiment

Bestell-Nr. **161-15** 107 teilig
 Bestell-Nr. **162-15** 107 teilig

Dieses Sortiment kann auch im Werkzeugkoffer „Juwel“ unter der Bestell-Nr. HAZET 150-1 bzw. 152-1 geliefert werden (siehe Seite 5 u. 6)

INHALTSÜBERSICHT

320	4 Ventil-Einstellschlüssel 14 x 14 17 x 17 je 2 Stück	900 Z 10 Zwölfkant-Einsätze 1/2" □ Antrieb 10 11 12 14 16 17 19 22 24 27
450	12 Gabelschlüssel 6x7 8x9 10x11 12x13 14x15 16x17 18x19 20x22 21x23 24x26 27x29 30x32	900AZ 3 Zwölfkant-Einsätze 1/2" □ Antrieb 1 1/16 1 1/8 1 3/16
450A	12 Gabelschlüssel 1/4 x 5/16 5/16 x 13/32 3/8 x 7/16 1/2 x 9/16 9/16 x 5/8 19/32 x 11/16 5/8 x 3/4 25/32 x 13/16 7/8 x 15/16 15/16 x 1 1 x 1 1/8 1 1/16 x 1 1/4	7 Betätigungswerkzeuge 1/2" □ Antrieb 911 Schwinggriff 16 1/2" 914-18 Winkelgriff 18" 915 T-Griff 12" 916 Umschaltknarre 12" 917 Verlängerung 5" 918 Verlängerung 10" 920 Universalgelenk
600	14 Gabel-Ringschlüssel 8 9 10 11 12 14 17 19 21 22 24 27 30 32	1000 11 Sechskant-Einsätze 3/4" □ Antrieb 22 24 27 30 32 36 41 46 50 55 60
630	8 Ringschlüssel, gekröpft 10x11 12x13 14x17 19x22 21x23 24x27 30x32 36x41	1000AZ 1 Zwölfkant-Einsatz 3/4" □ Antrieb 1 1/2"
730-4	1 Flachmeißel 150 x 20	5 Betätigungswerkzeuge 3/4" □ Antrieb
730-6	1 dito 200 x 24	1014 Stecker 20"
745-14	1 Durchschläger 120 x 6	1015 Schiebegriff 20"
745-16	1 dito 120 x 8	1016 Knarrenkopf 6"
745-18	1 dito 120 x 10	1017 Verlängerung 8 1/2"
746-2	1 Körner 120 x 12	1020 Gelenkstück 5"
748-7	1 Splintentreiber 150 x 6	1802-2 1 Seitenschneider 7"
748-8	1 dito 150 x 8	1842 1 Splintenauszieh-zange 7"
757-10	1 Universal-Grip-Zange 10"	2 Spezialzangen für Seegersicherungen
760-3	1 Universalzange 9 1/2"	1846a-2 innen, gerade
760-4	1 dito 15"	1846d-2 außen, abgewinkelt
811-7	1 Werkstattschraubenzieher 150 x 7	1850-2 1 Kombizange 6"
811-14	1 dito 250 x 10	2141-4 1 Engl. Hammer 2 lbs.
		2147 1 Fühlerlehre

Einzelteile

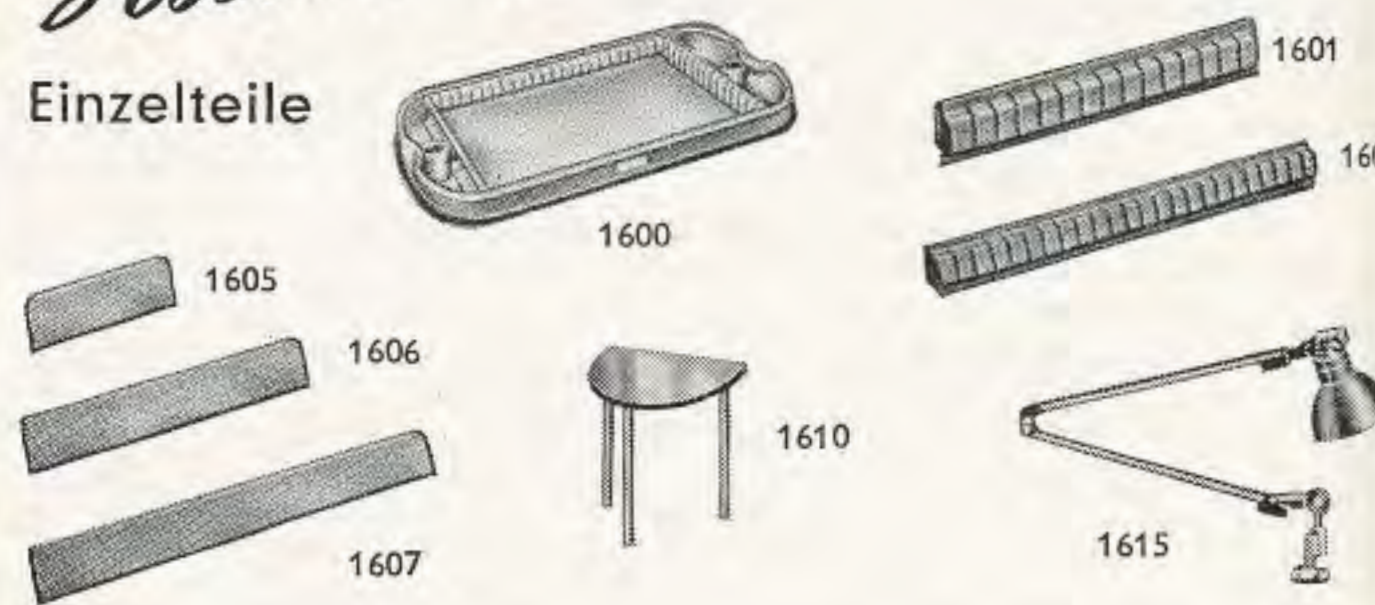

Bestell-Nr.	Bezeichnung	Gewicht g	Preis
1600	Zwischenkasten ohne Trennbleche, mit Aufhängeketten zur Erweiterung der Ausführung 161 auf 162 620 x 330 x 65 mm innen	3640	41.40
1601	Schlitzprofilschiene 310 mm lang	380	5.60
1602	Schlitzprofilschiene 480 mm lang	640	6.20
1605	Trennblech 150 mm lang	60	-.55
1606	Trennblech 310 mm lang	120	-.90
1607	Trennblech 480 mm lang	200	1.30
1610	Hocker	1000	18.90
1615	Leuchte	1500	66.90



Verstellbare Schraubenschlüssel
SPEZIALSTAHL

179



Bestell-Nr.	mm	Zoll	Poliert
179 - 4	100	4	4.10
6	150	6	5.10
8	200	8	6.40
10	250	10	8.40
12	300	12	11.90
15	380	15	21.80
18	460	18	36.—

Werbe- und Verkaufsständer

Bestell-Nr.	Inhalt	Preis
R 179	4 6 8 10 12" 2 2 2 2 1 St.	59.90
V 179	4 6 8 10 12" 2 3 3 2 2 St. zusätzlich je 1 Paar Backen, Rollen, Stifte und Federn in Tasche	116.30



Verstellbare Schraubenschlüssel
SPEZIALSTAHL

179 V



Bestell-Nr.	mm	Zoll	Verchromt Hochglanz poliert
179V - 4	100	4	6.40
6	150	6	7.80
8	200	8	9.20
10	250	10	12.80
12	300	12	17.80



Ventil-Einstellschlüssel
CHROM-VANADIUM
Maulstellung 0° und 22 1/2 °

320



Metr. Maße Gleiche Schlüsselweiten

Bestell-Nr.	mm	Verchromt Köpfe geschliffen
320 - 08	8 x 8	4.50
09	9 x 9	
10	10 x 10	
11	11 x 11	4.70
12	12 x 12	
13	13 x 13	4.80
14	14 x 14	
15	15 x 15	
16	16 x 16	5.20
17	17 x 17	
18	18 x 18	
19	19 x 19	5.60
20	20 x 20	
21	21 x 21	
22	22 x 22	



Ventil-Einstellschlüssel
CHROM-VANADIUM

320



Amerik. Maße

Bestell-Nr.	Zoll	Verchromt Köpfe geschliffen
320A - 10	5/16 x 5/16	4.50
12	3/8 x 3/8	4.70
14	7/16 x 7/16	
16	1/2 x 1/2	4.80
18	9/16 x 9/16	
19	19/32 x 19/32	
20	5/8 x 5/8	
22	11/16 x 11/16	5.20
24	3/4 x 3/4	5.60
25	25/32 x 25/32	
28	7/8 x 7/8	

Sätze in hausfarbenen HAZET-Schachteln

Metr. Maße

Bestell-Nr.	Inhalt	Verchr. Köpfe geschliffen
320/7	12 x 12 13 x 13 14 x 14 15 x 15 16 x 16 17 x 17 18 x 18	34.70
320/15	8 x 8 9 x 9 10 x 10 11 x 11 12 x 12 13 x 13 14 x 14 15 x 15 16 x 16 17 x 17 18 x 18 19 x 19 20 x 20 21 x 21 22 x 22	75.30

Amerik. Maße

320/7A	7/16 1/2 9/16 5/8 11/16 3/4 7/8	35.90
--------	------------------------------------	-------



Ventil-Einstellschlüssel
CHROM-VANADIUM

320



Metr. Maße Ungleiche Schlüsselweiten

Bestell-Nr.	mm	Verchromt Köpfe geschliffen
320 - 0089	8 x 9	4.50
1011	10 x 11	
1213	12 x 13	4.70
1415	14 x 15	4.80
1617	16 x 17	5.20
1819	18 x 19	
2022	20 x 22	5.60

Amerik. Maße

Bestell-Nr.	Zoll	Verchromt Köpfe geschliffen
320A - 0810	1/4 x 5/16	4.50
1214	3/8 x 7/16	
1416	7/16 x 1/2	4.70
1618	1/2 x 9/16	4.80
2022	5/8 x 11/16	5.20
2428	3/4 x 7/8	5.60

Engl. Maße

320 W - 0068	3/16 x 1/4	4.70
0810	1/4 x 5/16	4.80
1012	5/16 x 3/8	5.20
1214	3/8 x 7/16	5.60



Ventil-Einstellschlüssel
CHROM-VANADIUM

320



Sätze in hausfarbenen HAZET-Schachteln

Metr. Maße

Bestell-Nr.	Inhalt	Verchromt Köpfe geschliffen
320/7 U	8 x 9 10 x 11 12 x 13 14 x 15 16 x 17 18 x 19 20 x 22	34.50

Amerik. Maße

320/6 AU	1/4 x 5/16 3/8 x 7/16 7/16 x 1/2 1/2 x 9/16 5/8 x 11/16 3/4 x 7/8	29.30
----------	---	-------

Engl. Maße

320/4 WU	3/16 x 1/4 1/4 x 5/16 5/16 x 3/8 3/8 x 7/16	20.30
----------	--	-------



Ventil-Einstellschlüssel
CHROM-VANADIUM

325

kurze Form
Maulstellung 0° und 30°



Bestell-Nr.	mm	Verchromt
325	14 x 14	4.50



Spezialwerkzeug
CHROM-VANADIUM

327

für Ventileinstellung, DBGM
mit Schraubenzieher



327	14	35.—
327 - 1	loser Schlüssel	26.—
327 - 2	loser Schraubenzieher	9.—



Spezialwerkzeug
CHROM-VANADIUM

328

für Ventileinstellung, DBGM
mit Schraubenzieher

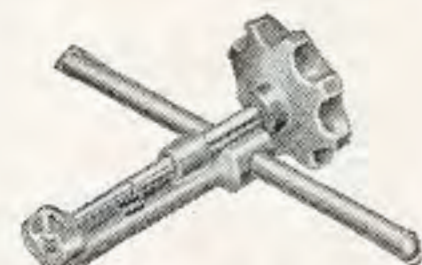

328	14	30.80
328 - 1	loser Schlüssel	23.10
328 - 2	loser Schraubenzieher	7.70



Kleingabelschlüssel CHROM-VANADIUM

330

Maulstellung 15° und 60°



Metr. Maße

Bestell-Nr.	mm		Verchromt Köpfe geschliffen
	15°	60°	
330 - 0354	3,5	4	2.40
0435	4	3,5	
0455	4,5	5	
0545	5	4,5	
0556	5,5	6	
0655	6	5,5	
0078	7	8	2.70
0087	8	7	
0910	9	10	2.70
1009	10	9	
1112	11	12	2.90
1211	12	11	
1314	13	14	3.10
1413	14	13	

Amerik. Maße

Bestell-Nr.	Zoll		Verchromt Köpfe geschliffen
	15°	60°	
330A - 1213	3/16	13/64	2.40
1312	13/64	3/16	
1315	13/64	15/64	
1513	15/64	13/64	
1415	7/32	15/64	
1514	15/64	7/32	
1416	7/32	1/4	2.70
1614	1/4	7/32	
1618	1/4	9/32	
1816	9/32	1/4	
1820	9/32	5/16	
2018	5/16	9/32	
1719	17/64	19/64	2.70
1917	19/64	17/64	
2022	5/16	11/32	
2220	11/32	5/16	
2224	11/32	3/8	
2422	3/8	11/32	
2428	3/8	7/16	2.90
2824	7/16	3/8	
2832	7/16	1/2	

Engl. Maße

Bestell-Nr.	9 BA	8 BA	Verchromt Köpfe geschliffen
330 BA - 98	9 BA	8 BA	
89	8 BA	9 BA	
76	7 BA	6 BA	
67	6 BA	7 BA	2.70
54	5 BA	4 BA	
45	4 BA	5 BA	
32	3 BA	2 BA	2.70
23	2 BA	3 BA	
10	1 BA	0 BA	2.70
01	0 BA	1 BA	

Sätze in hausfarbenen HAZET-Schachteln
oder Plastic-Taschen

Metr. Maße

Bestell-Nr.	Inhalt	Verchromt Köpfe geschliffen
330/14	3,5 x 4 4 x 3,5 4,5 x 5 5 x 4,5 5,5 x 6 6 x 5,5 7 x 8 8 x 7 9 x 10 10 x 9 11 x 12 12 x 11 13 x 14 14 x 13	37.20
330/14 P	wie vor, jedoch in Plastic-Tasche	



Kleingabelschlüssel CHROM-VANADIUM

330

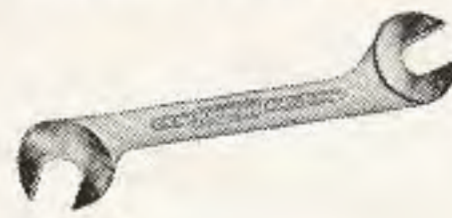

Sätze (Fortsetzung)

Amerik. Maße

Bestell-Nr.	Inhalt	Verchromt Köpfe geschliffen
330/6 A	7/32 X 15/64 15/64 X 7/32 1/4 X 9/32 9/32 X 1/4 5/16 X 11/32 11/32 X 5/16	15.60
330/6 AP	wie vor, jedoch in Plastic-Tasche	
330/9 A	13/64 X 15/64 15/64 X 13/64 7/32 X 1/4 1/4 X 7/32 9/32 X 5/16 5/16 X 9/32 11/32 X 3/8 3/8 X 11/32 7/16 X 1/2	23.30
330/9 AP	wie vor, jedoch in Plastic-Tasche	



Steckschlüssel CHROM-VANADIUM

430

aus dem Vollen geschmiedet
und ausgebohrt



Bestell-Nr.	mm	Verchromt Köpfe geschliffen
430 - 0067	6 x 7	4.—
0089	8 x 9	
0810	8 x 10	4.30
0910	9 x 10	
0911	9 x 11	4.40
1011	10 x 11	
1114	11 x 14	5.—
1213	12 x 13	
1214	12 x 14	
1315	13 x 15	
1415	14 x 15	5.70
1417	14 x 17	
1617	16 x 17	
1719	17 x 19	8.—
1819	18 x 19	
1922	19 x 22	9.—
2022	20 x 22	
2123	21 x 23	9.70
2224	22 x 24	
2426	24 x 26	10.80
2427	24 x 27	
2528	25 x 28	11.90
2729	27 x 29	
2730	27 x 30	12.50
2732	27 x 32	
3032	30 x 32	15.40
3236	32 x 36	



Steckschlüssel CHROM-VANADIUM

430

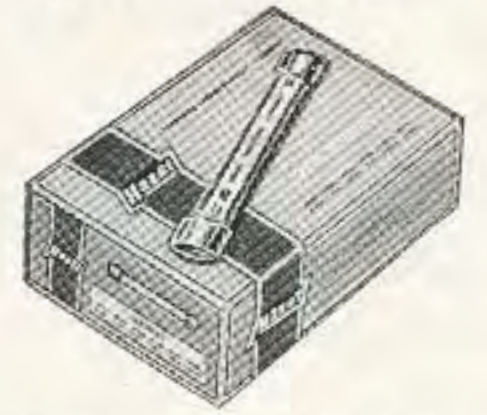

Sätze in hausfarbenen HAZET-Schachteln

Bestell-Nr.	Inhalt	Verchromt Köpfe geschliffen
430/7	8 x 9 10 x 11 12 x 13 14 x 15 16 x 17 18 x 19 20 x 22	42.80
430/8	6 x 7 8 x 9 10 x 11 12 x 13 14 x 15 16 x 17 18 x 19 20 x 22	
430/12	8 x 9 10 x 11 12 x 13 14 x 15 16 x 17 18 x 19 20 x 22 21 x 23 24 x 26 25 x 28 27 x 29 30 x 32	103.10



Steckschlüssel CHROM-VANADIUM

430

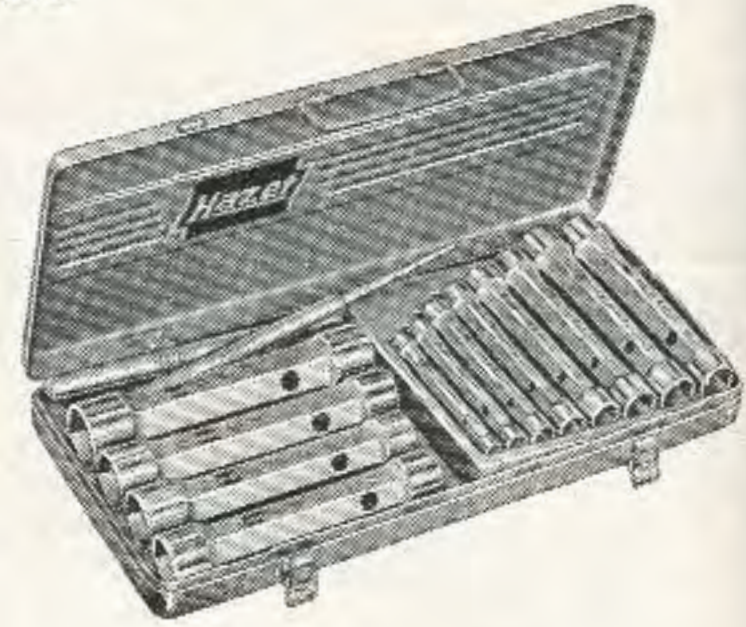

Satz im hausfarbenen HAZET-Metallkasten
Kastengröße: 430 x 210 x 50 mm

Bestell-Nr.	Inhalt	Verchromt Köpfe geschliffen
430/12 K	8 x 9 10 x 11 12 x 13 14 x 15 16 x 17 18 x 19 20 x 22 21 x 23 24 x 26 25 x 28 27 x 29 30 x 32 433 - 0619, - 2032	134.30



430

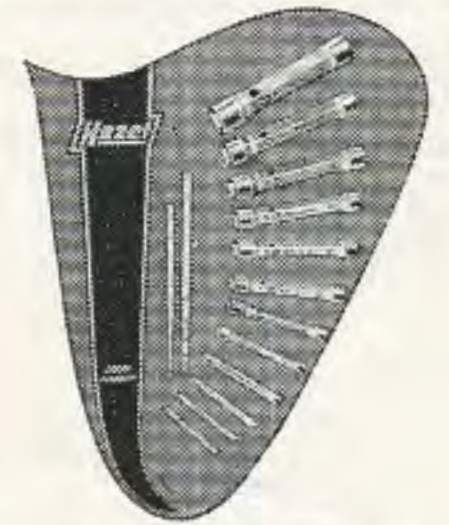

Sätze auf Dekorations- und Verkaufstafeln

Bestell-Nr.	Inhalt	Verchromt Köpfe geschliffen
D 430/14	8 x 9 10 x 11 12 x 13 14 x 15 16 x 17 18 x 19 20 x 22 21 x 23 24 x 26 25 x 28 27 x 29 30 x 32 433 - 0619, - 2032	111.60
DV 430/43	8 x 9 - 16 x 17 je 4 18 x 19 - 21 x 23 je 3 24 x 26 - 30 x 32 je 2 433 - 0619, - 2032 je 3	



Drehstifte CHROM-VANADIUM

433

stufenförmig



Bestell-Nr.	für Schlüssel	Verchromt
433 - 0619	6 - 19	4.—
2032	20 - 32	
3236	32 - 36	



**Gabelschlüssel
CHROM-VANADIUM**

450

lange schlanke Form



Metr. Maße

Bestell-Nr.	mm	Verchromt	
450 - 0045	4 x 5	1.50	
0056	5 x 6		
0067	6 x 7		
0068	6 x 8		
0078	7 x 8		
0079	7 x 9	1.80	
0089	8 x 9		
0810	8 x 10		
0910	9 x 10		
0911	9 x 11		
1011	10 x 11	1.90	
1012	10 x 12		
1112	11 x 12		
1014	10 x 14		2.20
1113	11 x 13		
1114	11 x 14		
1213	12 x 13		
1214	12 x 14		
1315	13 x 15	2.40	
1415	14 x 15		
1416	14 x 16		
1516	15 x 16		
1417	14 x 17		2.70
1617	16 x 17		
1618	16 x 18		
1719	17 x 19	2.80	
1819	18 x 19		
1820	18 x 20		
1722	17 x 22		2.90
1922	19 x 22		
2022	20 x 22		
1924	19 x 24	3.10	
2123	21 x 23		
2224	22 x 24		
2227	22 x 27		3.90
2426	24 x 26		
2427	24 x 27		
2430	24 x 30	4.10	
2527	25 x 27		
2528	25 x 28		
2628	26 x 28		
2629	26 x 29		4.80
2729	27 x 29		
2730	27 x 30		
2732	27 x 32		
2830	28 x 30		
3032	30 x 32		
3036	30 x 36	8.—	
3235	32 x 35		
3236	32 x 36		
3641	36 x 41	13.40	
3842	38 x 42		
4146	41 x 46	19.90	
4650	46 x 50	25.80	

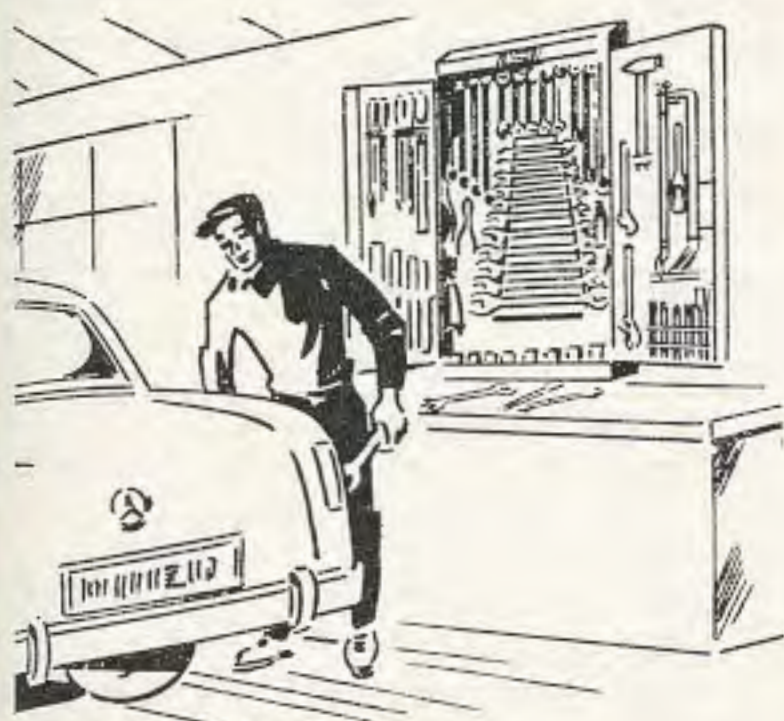

**Gabelschlüssel
CHROM-VANADIUM**

450



Amerik. Maße

Bestell-Nr.	Zoll	Verchromt	
450 A - 0810	1/4 x 5/16	1.50	
1012	5/16 x 3/8	1.80	
1013	5/16 x 13/32		
1214	3/8 x 7/16	1.90	
1416	7/16 x 1/2	2.20	
1618	1/2 x 9/16		
1619	1/2 x 19/32	2.40	
1820	9/16 x 5/8		
1822	9/16 x 11/16	2.70	
1922	19/32 x 11/16		
2022	5/8 x 11/16		
2024	5/8 x 3/4		2.80
2025	5/8 x 25/32		
2224	11/16 x 3/4		
2225	11/16 x 25/32		
2226	11/16 x 13/16		
2425	3/4 x 25/32		
2228	11/16 x 7/8	2.90	
2428	3/4 x 7/8		
2526	25/32 x 13/16		
2528	25/32 x 7/8		
2628	13/16 x 7/8		
2830	7/8 x 15/16		3.10
2831	7/8 x 31/32		
2834	7/8 x 1 1/16	3.90	
3032	15/16 x 1		
3236	1 x 1 1/8	4.10	
3436	1 1/16 x 1 1/8		
3440	1 1/16 x 1 1/4	4.80	
3842	1 3/16 x 1 5/16		
4044	1 1/4 x 1 3/8	8.—	
4046	1 1/4 x 1 7/16		
4248	1 5/16 x 1 1/2		
4448	1 3/8 x 1 1/2		
4652	1 7/16 x 1 5/8		13.40
5258	1 5/8 x 1 13/16	19.90	
5460	1 11/16 x 1 7/8		
5864	1 13/16 x 2	25.80	
5666	1 3/4 x 2 1/16		
Engl. Maße			
450 W - 0023	1/16 x 3/32	1.50	
0034	3/32 x 1/8	1.80	
0046	1/8 x 3/16	1.90	
0068	3/16 x 1/4	2.20	
0810	1/4 x 5/16	2.40	
1012	5/16 x 3/8	2.70	
1214	3/8 x 7/16	2.90	
1416	7/16 x 1/2	3.10	
1618	1/2 x 9/16	3.90	
1620	1/2 x 5/8		
1820	9/16 x 5/8	4.10	
1822	9/16 x 11/16		
2024	5/8 x 3/4	4.80	
2224	11/16 x 3/4		
2226	11/16 x 13/16	8.—	
2428	3/4 x 7/8		
2832	7/8 x 1	13.40	
3236	1 x 1 1/8	19.90	
3640	1 1/8 x 1 1/4	25.80	



**Gabelschlüssel
CHROM-VANADIUM**

450

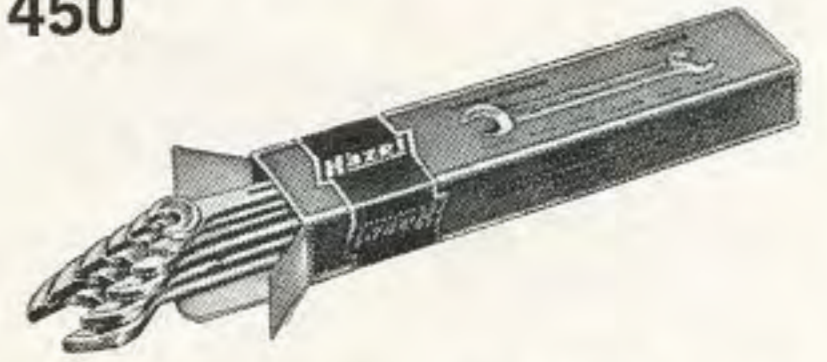

Sätze in hausfarbenen HAZET-Schachteln

Metr. Maße

Bestell-Nr.	Inhalt	Verchromt
450/6	8 x 9 12 x 13 16 x 17	13.80
450/7	6 x 7 10 x 11 14 x 15 18 x 19	15.30
450/7 I	8 x 9 12 x 13 16 x 17 20 x 22	16.70
450/8	6 x 7 10 x 11 14 x 15 18 x 19 20 x 22	
450/10	6 x 7 10 x 11 14 x 15 18 x 19 24 x 26 27 x 32	26.90
450/12	6 x 7 10 x 11 14 x 15 18 x 19 21 x 23 24 x 26 25 x 28 27 x 32	
450/12 I	6 x 7 10 x 11 14 x 15 18 x 19 21 x 23 27 x 29 30 x 32	34.80
450/12 II	6 x 7 10 x 11 14 x 15 18 x 19 21 x 23 25 x 27 30 x 32	
450/13	6 x 7 10 x 11 14 x 15 18 x 19 21 x 23 25 x 28 27 x 32 36 x 41	47.50
Amerik. Maße		
450/5A	1/4 x 5/16 1/2 x 9/16 5/8 x 3/4	3/8 x 7/16 19/32 x 11/16 11.10
450/6A I	5/16 x 13/32 1/2 x 9/16 5/8 x 3/4	3/8 x 7/16 19/32 x 11/16 25/32 x 7/8 14.30
450/6A III	3/8 x 7/16 19/32 x 11/16 25/32 x 7/8	1/2 x 9/16 5/8 x 3/4 15/16 x 1 16.40
450/7A	5/16 x 3/8 9/16 x 5/8 13/16 x 7/8 11/16 x 1 1/8	7/16 x 1/2 11/16 x 3/4 15/16 x 1 20.10
450/8A	1/4 x 5/16 3/8 x 7/16 19/32 x 11/16 25/32 x 7/8	5/16 x 13/32 1/2 x 9/16 5/8 x 3/4 15/16 x 1 19.70



**Gabelschlüssel
CHROM-VANADIUM**

450

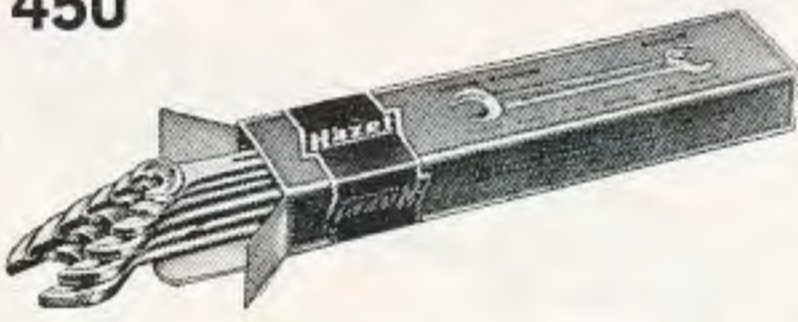

Sätze in hausfarbenen HAZET-Schachteln
Amerik. Maße (Fortsetzung)

Bestell-Nr.	Inhalt	Verchromt
450/10A	1/4 X 5/16 5/16X 3/8 3/8 X 7/16 7/16X 1/2 1/2 X 9/16 9/16X 5/8 5/8 X 3/4 3/4 X 7/8 7/8 X 15/16 15/16X1	24.70
450/12A	1/4 X 5/16 5/16X13/32 3/8 X 7/16 1/2 X 9/16 9/16X 5/8 19/32X11/16 5/8 X 3/4 25/32X13/16 7/8 X 15/16 15/16X1 1X1 1/8 1 1/16X1 1/4	34.10
Engl. Maße		
450/6W	1/8 X 3/16 3/16X 1/4 1/4 X 5/16 5/16X 3/8 3/8 X 7/16 7/16X 1/2	15.20
450/8W	1/16X 3/32 3/32X 1/8 1/8 X 3/16 3/16X 1/4 1/4 X 5/16 5/16X 3/8 3/8 X 7/16 7/16X 1/2	18.50
450/9W	1/8 X 3/16 3/16X 1/4 1/4 X 5/16 5/16X 3/8 3/8 X 7/16 7/16X 1/2 1/2 X 9/16 9/16X 5/8 5/8 X 3/4	28.—
450/12W	1/8 X 3/16 3/16X 1/4 1/4 X 5/16 5/16X 3/8 3/8 X 7/16 7/16X 1/2 1/2 X 9/16 9/16X 5/8 5/8 X 3/4 1 1/16X13/16 3/4 X 7/8 7/8 X1	57.40



**Gabelschlüssel
CHROM-VANADIUM**

450

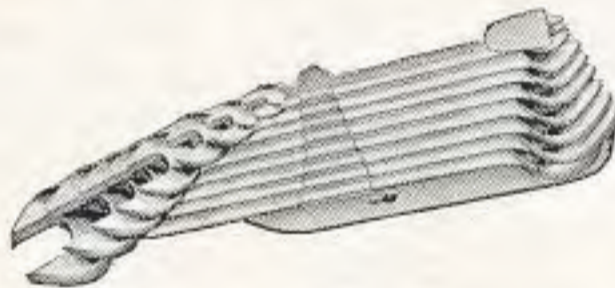

Sätze im „Remscheid“-Halter
und hausfarbenen HAZET-Schachteln
Metr. Maße

Bestell-Nr.	Inhalt	Verchromt
450/8Rd	6 x 7 8 x 9 10 x 11 12 x 13 14 x 15 16 x 17 18 x 19 20 x 22	21.20
450/10Rd	6 x 7 8 x 9 10 x 11 12 x 13 14 x 15 16 x 17 18 x 19 20 x 22 24 x 26 27 x 32	31.20
450/12Rd	6 x 7 8 x 9 10 x 11 12 x 13 14 x 15 16 x 17 18 x 19 20 x 22 21 x 23 24 x 26 25 x 28 27 x 32	39.—

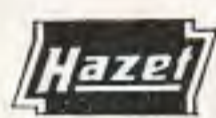

**Gabelschlüssel
CHROM-VANADIUM**

450

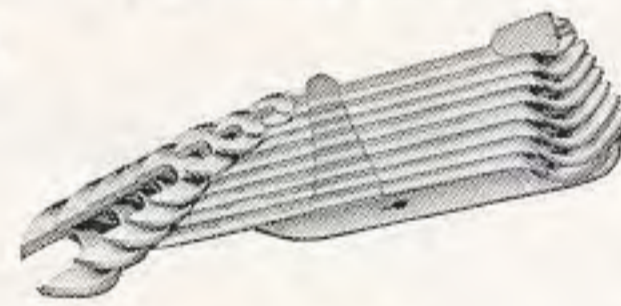

Sätze im „Remscheid“-Halter
und hausfarbenen HAZET-Schachteln
Amerik. Maße

Bestell-Nr.	Inhalt	Verchromt
450/6A I Rd	5/16X13/32 3/8 X 7/16 1/2 X 9/16 19/32X11/16 5/8 X 3/4 25/32X 7/8	17.—
450/6A III Rd	3/8 X 7/16 1/2 X 9/16 19/32X11/16 5/8 X 3/4 25/32X 7/8 15/16X1	19.—
450/7A Rd	5/16X 3/8 7/16X 1/2 9/16X 5/8 11/16X 3/4 13/16X 7/8 15/16X1 1 1/16X1 1/8	23.—
450/8A Rd	1/4 X 5/16 5/16X13/32 3/8 X 7/16 1/2 X 9/16 19/32X11/16 5/8 X 3/4 25/32X 7/8 15/16X1	22.70
450/12A Rd	1/4 X 5/16 5/16X13/32 3/8 X 7/16 1/2 X 9/16 9/16X 5/8 19/32X11/16 5/8 X 3/4 25/32X13/16 7/8 X 15/16 15/16X1 1X1 1/8 1 1/16X1 1/4	39.—
Engl. Maße		
450/6W Rd	1/8 X 3/16 3/16X 1/4 1/4 X 5/16 5/16X 3/8 3/8 X 7/16 7/16X 1/2	17.90
450/8W Rd	1/16X 3/32 3/32X 1/8 1/8 X 3/16 3/16X 1/4 1/4 X 5/16 5/16X 3/8 3/8 X 7/16 7/16X 1/2	21.50



**Gabelschlüssel
CHROM-VANADIUM**

450



Sätze auf Dekorations- und Verkaufstafeln
Metr. Maße

D 450/12	6 x 7 8 x 9 10 x 11 12 x 13 14 x 15 16 x 17 18 x 19 20 x 22 21 x 23 24 x 26 25 x 28 27 x 32	34.10
DV 450/39	6 x 7 - 16 x 17 je 4 18 x 19 - 21 x 23 je 3 24 x 26 - 27 x 32 je 2	102.—
Amerik. Maße		
D 450/12A	1/4 X 5/16 5/16X13/32 3/8 X 7/16 1/2 X 9/16 9/16X 5/8 19/32X11/16 5/8 X 3/4 25/32X13/16 7/8 X 15/16 15/16X1 1X1 1/8 1 1/16X1 1/4	34.10
DV 450/39A	1/4X5/16-19/32X11/16 je 4 5/8X3/4-7/8X15/16 je 3 15/16X1-1 1/16X1 1/4 je 2	102.—



**Gabel-Ringschlüssel
CHROM-VANADIUM**

600

lange Form, schlank und
dünnwandig, Ringschlüssel-
kopf 15° abgebogen



Metr. Maße Gleiche Schlüsselweiten

Bestell-Nr.	mm/Zoll	Verchromt Köpfe Hochglanz
600 - 06	6	2.50
07	7	
08	8	2.70
09	9	2.90
10	10	3.10
11	11	3.20
12	12	3.60
13	13	3.90
14	14	4.10
15	15	4.40
16	16	4.60
17	17	5.10
18	18	5.40
19	19	5.80
20	20	
21	21	6.30
22	22	7.—
23	23	
24	24	7.80
25	25	
26	26	9.—
27	27	
28	28	10.60
30	30	
32	32	12.80
36	36	15.40
41	41	18.80
Amerik. Maße		
600 A - 08	1/4	2.50
10	5/16	2.70
12	3/8	3.10
14	7/16	3.20
16	1/2	3.90
18	9/16	4.10
20	5/8	4.60
22	11/16	5.10
24	3/4	5.80
26	13/16	6.30
28	7/8	7.—
30	15/16	7.80
32	1	9.—
34	1 1/16	
36	1 1/8	10.60
40	1 1/4	
42	1 5/16	12.80
44	1 3/8	
46	1 7/16	15.40
48	1 1/2	
52	1 5/8	18.80

Hazel Gabel-Ringschlüssel
CHROM-VANADIUM

600



Engl. Maße

Bestell-Nr.	Zoll	Verchromt Köpfe Hochglanz
600W-04	1/8	2.90
06	3/16	3.20
08	1/4	3.90
10	5/16	4.40
12	3/8	5.40
14	7/16	6.30
16	1/2	7.—
18	9/16	9.—
20	5/8	10.60
22	11/16	12.80
24	3/4	
26	13/16	15.40
28	7/8	
30	15/16	18.80
32	1	

Hazel Gabel-Ringschlüssel
CHROM-VANADIUM

600

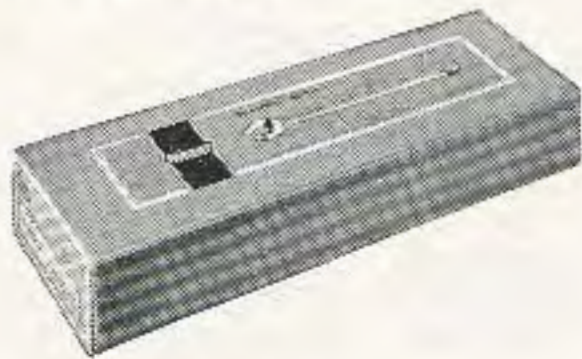

Sätze in hausfarbenen HAZET-Schachteln

Metr. Maße

Bestell-Nr.	Inhalt	Verchr. Köpfe Hochgl.
600/6	9 11 14 17 19 22	28.10
600/8	9 11 14 17 19 22 27 32	51.50
600/10	8 9 11 14 17 19 22 24 27 32	62.—
600/12	6 7 9 11 13 14 17 19 22 24 27 32	68.20
600/17	alle Schlüssel von 6 — 22	73.40
600/25	alle Schlüssel von 6 — 32	153.80
600/27	alle Schlüssel von 6 — 41	188.—

Amerik. Maße

600/6AI	5/16 3/8 7/16 1/2 9/16	21.60
600/6AII	7/16 1/2 9/16 5/8 3/4	28.60
600/8AI	3/8 7/16 1/2 9/16 5/8	40.70
600/10A	1/4 5/16 3/8 7/16 1/2	45.90
600/12AI	1/4 5/16 3/8 7/16 1/2	69.30
	9/16 5/8 3/4 7/8 1	
	1 1 1 1 1	

Engl. Maße

600/6W	3/16 1/4 5/16 7/16 1/2	35.40
600/7W	1/8 3/16 1/4 5/16 3/8	33.10
600/8W	1/8 3/16 1/4 5/16 3/8	42.10
600/10W	1/8 3/16 1/4 5/16 3/8	65.50
	7/16 1/2 9/16 5/8 3/4	

Hazel Gabel-Ringschlüssel
CHROM-VANADIUM

600

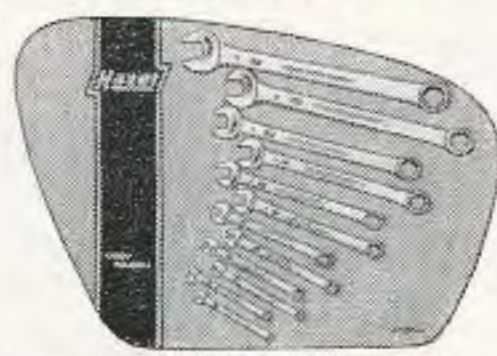

Sätze auf Dekorations- und Verkaufstafeln

Metr. Maße

Bestell-Nr.	Inhalt	Verchromt Köpfe Hochglanz
D 600/12	6 7 9 11 13 14 17 19 22 24 27 32	68.20
DV 600/39	6 — 14 je 4 17 — 22 je 3 24 — 32 je 2	192.50

Amerik. Maße

D 600/12 A	1/4 5/16 3/8 7/16 1/2 9/16 5/8 3/4 7/8 1 1 1/8 1 5/16	69.30
DV 600/39 A	1/4 — 9/16 je 4 5/8 — 7/8 je 3 1 — 1 5/16 je 2	195.—

Hazel Gabel-Ringschlüssel
CHROM-VANADIUM

605

kurze Form, schlank und dünnwandig, Ringschlüsselkopf 15° abgebogen



Metr. Maße

Gleiche Schlüsselweiten

Bestell-Nr.	mm/Zoll	Verchromt Köpfe Hochglanz
605-06	6	1.80
07	7	
08	8	2.—
09	9	
10	10	2.50
11	11	
12	12	2.70
13	13	
14	14	3.—
15	15	
16	16	3.50
17	17	
18	18	4.20
19	19	
20	20	4.70
21	21	
22	22	5.60

Amerik. Maße

605 A-08	1/4	1.80
10	5/16	2.—
12	3/8	
14	7/16	2.50
16	1/2	2.70
18	9/16	3.—
20	5/8	3.50
22	11/16	
24	3/4	4.20
26	13/16	4.70
28	7/8	5.60

Hazel Gabel-Ringschlüssel
CHROM-VANADIUM

605



Engl. Maße

Bestell-Nr.	Zoll	Verchromt Köpfe Hochglanz
605W-02	1/16	1.80
04	1/8	2.—
11	1 BA	
00	0 BA	2.50
06	3/16	
08	1/4	2.70
10	5/16	3.—
12	3/8	4.20
14	7/16	4.70
16	1/2	5.60

Hazel Gabel-Ringschlüssel
CHROM-VANADIUM

605

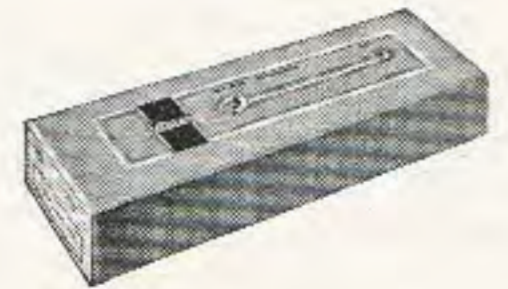

Sätze in hausfarbenen HAZET-Schachteln

Metr. Maße

Bestell-Nr.	Inhalt	Verchromt Köpfe Hochglanz
605/6	9 11 14 17 19 22	20.80
605/8	6 7 8 9 10 11 12 13	18.—
605/12	6 7 8 9 10 11 12 13 14 17 19 22	34.30
605/17	6 7 8 9 10 11 12 13 14 15 16 17 18 19 20 21 22	54.40

Amerik. Maße

605/7 A	5/16 3/8 7/16 1/2 9/16 5/8 3/4	19.90
605/7 AI	1/4 5/16 3/8 7/16 1/2 9/16 5/8	17.50
605/8 A	3/8 7/16 1/2 9/16 5/8 11/16 3/4 7/8	27.—
605/11 A	1/4 5/16 3/8 7/16 1/2 9/16 5/8 11/16 3/4 13/16 7/8	35.50

Engl. Maße

605/6 W	3/16 1/4 5/16 3/8 7/16 1/2	22.70
605/7 W	1/8 1 BA 0 BA 3/16 1/4 5/16 3/8	18.90
605/10 W	1/16 1/8 1 BA 0 BA 3/16 1/4 5/16 3/8 7/16 1/2	31.—



**Ringschlüssel
CHROM-VANADIUM**

610 gerade



Bestell-Nr.	mm	Verchromt Köpfe geschliffen
610 - 0067	6 x 7	2.—
0089	8 x 9	2.20
0810	8 x 10	2.40
0911	9 x 11	2.70
1011	10 x 11	2.70
1114	11 x 14	2.80
1213	12 x 13	2.80
1214	12 x 14	2.80
1315	13 x 15	3.20
1415	14 x 15	3.20
1417	14 x 17	3.50
1617	16 x 17	3.80
1618	16 x 18	3.80
1719	17 x 19	4.10
1819	18 x 19	4.30
1922	19 x 22	5.20
2022	20 x 22	5.20
2123	21 x 23	5.80
2224	22 x 24	5.80
2426	24 x 26	6.20
2227	22 x 27	6.70
2427	24 x 27	6.70
2528	25 x 28	7.30
2730	27 x 30	8.70
2732	27 x 32	8.70
3032	30 x 32	8.70
3036	30 x 36	9.90
3236	32 x 36	9.90
3641	36 x 41	10.60



**Ringschlüssel
CHROM-VANADIUM**

610



Sätze auf Dekorations- und Verkaufstafeln

Bestell-Nr.	Inhalt	Verchromt Köpfe geschliffen
D 610/12	6 x 7 8 x 9 10 x 11 12 x 13 14 x 15 16 x 17 18 x 19 20 x 22 21 x 23 24 x 26 25 x 28 27 x 32	54.20
DV 610/ 39	6 x 7 - 16 x 17 je 4 18 x 19 - 21 x 23 je 3 24 x 26 - 27 x 32 je 2	157.10



**Starter-
und Blockschlüssel
CHROM-VANADIUM**

615



Metr. Maße

Bestell-Nr.	mm/Zoll	Verchromt Köpfe geschliffen
615 - 1113	11 x 13	4.90
1416	14 x 16	5.70
1417	14 x 17	5.70
1517	15 x 17	5.70
1922	19 x 22	7.60

Amerik. Maße

615A-1416	7/16 x 1/2	4.90
1820	9/16 x 5/8	5.70
2024	5/8 x 3/4	7.60
2428	3/4 x 7/8	7.60

Engl. Maße

615W-0068	3/16 x 1/4	4.90
0810	1/4 x 5/16	5.70
1214	3/8 x 7/16	7.60

Sätze in hausfarbenen HAZET-Schachteln

Metr. Maße

Bestell-Nr.	Inhalt	Verchromt Köpfe geschliffen
615/3	11 x 13 14 x 17 19 x 22	18.20

Amerik. Maße

615/3 A	7/16 x 1/2 9/16 x 5/8 5/8 x 3/4	18.20
----------------	---------------------------------------	--------------



**Spezialschlüssel
für den Öldienst
CHROM-VANADIUM**

616 T



auf hausfarbener Plastic-Tafel

Maße: 420 x 300 mm

Bestell-Nr.	Inhalt	Verchromt
616 T	1 Spezialschlüssel 617 für verschiedene Wagentypen 1 dito 618 für verschiedene Wagentypen 1 dito 619 für Opelwagen 1 dito 2567 für Volkswagen 1 dito 2760 für Mercedeswagen	68.—
616 TL	Tafel, leer	12.60



**Spezialschlüssel
für den Öldienst
CHROM-VANADIUM**

617



für Kopfschrauben

Bestell-Nr.	Inhalt	Verchromt
617	7 Schlüsselweiten	9.10



**Spezialschlüssel
für den Öldienst
CHROM-VANADIUM**

618



für Innenvierkant- und Schlitzschrauben

Bestell-Nr.	Inhalt	Verchromt
618	10 Schlüsselweiten	13.70



**Spezialschlüssel
für den Öldienst
CHROM-VANADIUM**

619



für Opelwagen

Bestell-Nr.	mm	Verchromt
619	22 x 32 x 41	10.80



**Ringschlüssel
CHROM-VANADIUM**

610

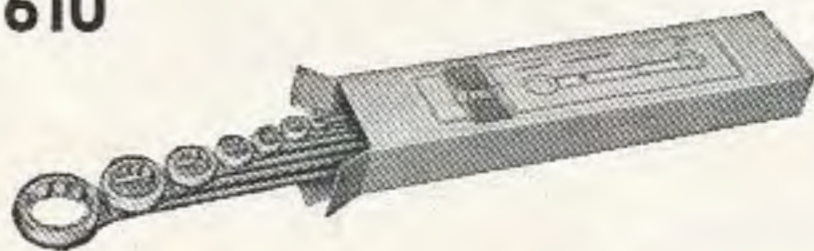

Sätze in hausfarbenen HAZET-Schachteln

Bestell-Nr.	Inhalt	Verchromt Köpfe geschliffen
610/6	8 x 9 10 x 11 12 x 13 14 x 15 16 x 17 18 x 19	19.—
610/8	6 x 7 8 x 9 10 x 11 12 x 13 14 x 15 16 x 17 18 x 19 20 x 22	26.20
610/10	6 x 7 8 x 9 10 x 11 12 x 13 14 x 15 16 x 17 18 x 19 20 x 22 24 x 26 27 x 32	41.10
610/12	6 x 7 8 x 9 10 x 11 12 x 13 14 x 15 16 x 17 18 x 19 20 x 22 21 x 23 24 x 26 25 x 28 27 x 32	54.20



**Ringschlüssel
CHROM-VANADIUM**

625

lang, flach gekröpft,
Köpfe dünnwandig

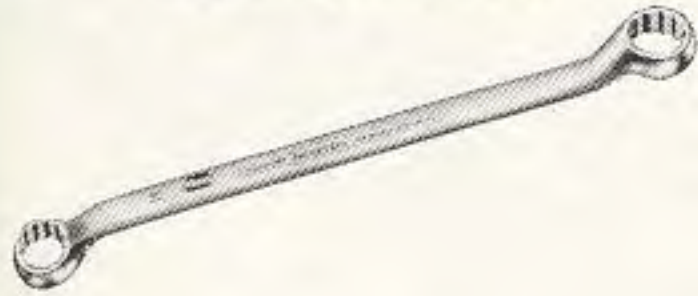

Metr. Maße

Bestell-Nr.	mm/Zoll	Verchromt Köpfe geschliffen
625-0067	6 x 7	3.10
0089	8 x 9	3.40
0911	9 x 11	3.40
1011	10 x 11	3.70
1114	11 x 14	4.—
1213	12 x 13	4.—
1214	12 x 14	4.—
1315	13 x 15	4.30
1415	14 x 15	4.30
1417	14 x 17	4.50
1617	16 x 17	4.50
1719	17 x 19	4.90
1819	18 x 19	5.10
1922	19 x 22	5.90
2022	20 x 22	5.90
2123	21 x 23	7.—
2224	22 x 24	7.—
2227	22 x 27	7.70
2426	24 x 26	7.70
2427	24 x 27	7.70
2528	25 x 28	8.20
2730	27 x 30	9.70
2732	27 x 32	9.70
3032	30 x 32	9.70
3236	32 x 36	13.40
3641	36 x 41	15.60

Amerik. Maße

625A-0810	1/4 x 5/16	3.10
1214	3/8 x 7/16	3.70
1416	7/16 x 1/2	4.—
1618	1/2 x 9/16	4.—
1820	9/16 x 5/8	4.50
1922	19/32 x 11/16	4.50
2022	5/8 x 11/16	4.50
2024	5/8 x 3/4	4.90
2224	11/16 x 3/4	4.90
2226	11/16 x 13/16	5.10
2425	3/4 x 25/32	5.10
2428	3/4 x 7/8	5.90
2526	25/32 x 13/16	5.90
2628	13/16 x 7/8	5.90
2830	7/8 x 15/16	7.—
3032	15/16 x 1	7.70
3236	1 x 1 1/8	8.20
3436	1 1/16 x 1 1/8	9.70
3440	1 1/16 x 1 1/4	9.70
3842	1 3/16 x 1 5/16	9.70
4044	1 1/4 x 1 3/8	13.40
4046	1 1/4 x 1 7/16	13.40
4248	1 5/16 x 1 1/2	13.40
4448	1 3/8 x 1 1/2	13.40
4652	1 7/16 x 1 5/8	15.60



**Ringschlüssel
CHROM-VANADIUM**

625



Engl. Maße

Bestell-Nr.	Zoll	Verchromt Köpfe geschliffen
625W-0046	1/8 x 3/16	3.40
0068	3/16 x 1/4	4.—
0810	1/4 x 5/16	4.30
1012	5/16 x 3/8	4.50
1214	3/8 x 7/16	5.90
1416	7/16 x 1/2	7.—
1618	1/2 x 9/16	7.70
1620	1/2 x 5/8	7.70
1820	9/16 x 5/8	8.20
1822	9/16 x 11/16	9.70
2024	5/8 x 3/4	9.70
2224	11/16 x 3/4	9.70
2226	11/16 x 13/16	13.40
2428	3/4 x 7/8	13.40
2832	7/8 x 1	15.60



**Ringschlüssel
CHROM-VANADIUM**

625

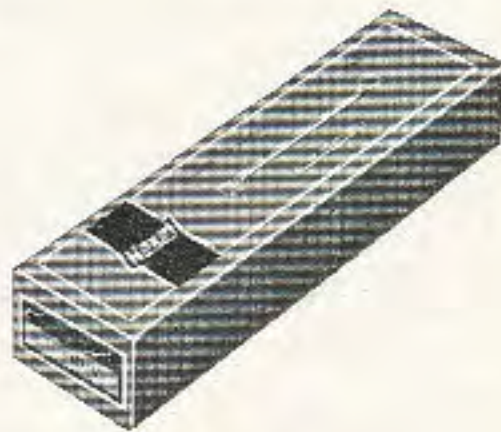

Sätze in hausfarbenen HAZET-Schachteln

Metr. Maße

Bestell-Nr.	Inhalt	Verchromt Köpfe geschliffen
625/6*	8 x 9 10 x 11 12 x 13 14 x 15 16 x 17 18 x 19	25.—
625/8*	6 x 7 8 x 9 10 x 11 12 x 13 14 x 15 16 x 17 18 x 19 20 x 22	34.—
625/10	6 x 7 8 x 9 10 x 11 12 x 13 14 x 15 16 x 17 18 x 19 20 x 22 21 x 23 24 x 26	48.70
625/12	6 x 7 8 x 9 10 x 11 12 x 13 14 x 15 16 x 17 18 x 19 20 x 22 21 x 23 24 x 26 25 x 28 27 x 32	66.60

* mit Clip



**Ringschlüssel
CHROM-VANADIUM**

625

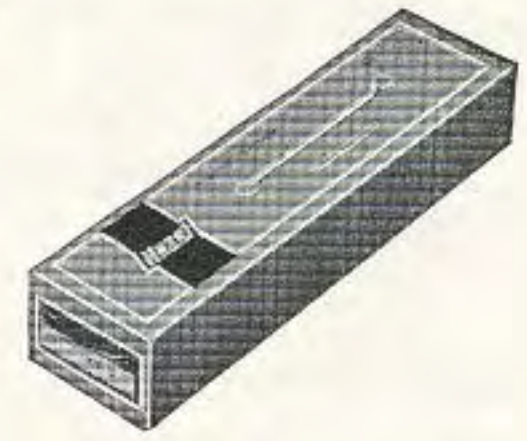

Sätze in hausfarbenen HAZET-Schachteln

Amerik. Maße

Bestell-Nr.	Inhalt	Verchromt Köpfe geschliffen
625/6A*	3/8 x 7/16 1/2 x 9/16 5/8 x 11/16 3/4 x 25/32 13/16 x 7/8 15/16 x 1	30.90
625/8A*	1/4 x 5/16 3/8 x 7/16 1/2 x 9/16 5/8 x 11/16 3/4 x 25/32 13/16 x 7/8 15/16 x 1 1 1/16 x 1 1/4	43.70

Engl. Maße

625/6WI*	1/8 x 3/16 3/16 x 1/4 1/4 x 5/16 5/16 x 3/8 3/8 x 7/16 7/16 x 1/2	29.10
----------	---	-------

* mit Clip



**Ringschlüssel
CHROM-VANADIUM**

625



Sätze auf Dekorations- und Verkaufstafeln

Metr. Maße

Bestell-Nr.	Inhalt	Verchromt Köpfe geschliffen
D 625/12	6 x 7 8 x 9 10 x 11 12 x 13 14 x 15 16 x 17 18 x 19 20 x 22 21 x 23 24 x 26 25 x 28 27 x 32	66.60
DV 625/39	6 x 7 - 16 x 17 je 4 18 x 19 - 21 x 23 je 3 24 x 26 - 27 x 32 je 2	197.20

Amerik. Maße

D 625/12 A	1/4 x 5/16 3/8 x 7/16 1/2 x 9/16 19/32 x 11/16 5/8 x 11/16 5/8 x 3/4 3/4 x 7/8 25/32 x 13/16 7/8 x 15/16 15/16 x 1 1 x 1 1/8 1 1/16 x 1 1/4	69.10
DV 625/38 A	1/4 x 5/16 - 5/8 x 11/16 je 4 5/8 x 3/4 - 7/8 x 15/16 je 3 15/16 x 1 - 1 1/16 x 1 1/4 je 2	201.50



**Ringschlüssel
CHROM-VANADIUM**

630

lang, hoch gekröpft,
Köpfe dünnwandig



Metr. Maße

Bestell-Nr.	mm/Zoll	Verchromt Köpfe geschliffen
630 - 0067	6 x 7	3.30
0079	7 x 9	
0089	8 x 9	3.50
0810	8 x 10	
0910	9 x 10	
0911	9 x 11	4.—
1011	10 x 11	
1014	10 x 14	
1114	11 x 14	
1213	12 x 13	4.20
1214	12 x 14	
1315	13 x 15	
1415	14 x 15	4.50
1417	14 x 17	
1617	16 x 17	4.70
1719	17 x 19	
1819	18 x 19	5.20
1722	17 x 22	5.70
1922	19 x 22	
2022	20 x 22	6.10
1924	19 x 24	
2123	21 x 23	7.30
2224	22 x 24	
2426	24 x 26	
2227	22 x 27	8.20
2427	24 x 27	
2430	24 x 30	
2527	25 x 27	
2528	25 x 28	8.80
2729	27 x 29	
2730	27 x 30	9.70
2732	27 x 32	
3032	30 x 32	10.30
3036	30 x 36	
3236	32 x 36	13.40
3641	36 x 41	15.60

Amerik. Maße

630A - 0810	1/4 x 5/16	3.50
1214	3/8 x 7/16	4.—
1416	7/16 x 1/2	
1618	1/2 x 9/16	4.20
1820	9/16 x 5/8	
1922	19/32 x 11/16	
2022	5/8 x 11/16	4.70
2024	5/8 x 3/4	
2224	11/16 x 3/4	
2425	3/4 x 25/32	5.20
2226	11/16 x 13/16	5.70
2428	3/4 x 7/8	
2526	25/32 x 13/16	6.10
2628	13/16 x 7/8	
2830	7/8 x 15/16	7.30
3032	15/16 x 1	8.20
3236	1 x 1 1/8	8.80
3436	1 1/16 x 1 1/8	9.70
3440	1 1/16 x 1 1/4	
3842	1 3/16 x 1 5/16	10.30
4044	1 1/4 x 1 3/8	
4046	1 1/4 x 1 7/16	
4248	1 5/16 x 1 1/2	13.40
4448	1 3/8 x 1 1/2	
4652	1 7/16 x 1 5/8	15.60



**Ringschlüssel
CHROM-VANADIUM**

630



Engl. Maße

Bestell-Nr.	Zoll	Verchromt Köpfe geschliffen
630W-0046	1/8 x 3/16	4.—
0068	3/16 x 1/4	4.20
0810	1/4 x 5/16	4.50
1012	5/16 x 3/8	4.70
1214	3/8 x 7/16	5.70
1416	7/16 x 1/2	7.30
1618	1/2 x 9/16	
1620	1/2 x 5/8	8.20
1820	9/16 x 5/8	8.80
1822	9/16 x 11/16	9.70
2024	5/8 x 3/4	
2224	11/16 x 3/4	10.30
2226	11/16 x 13/16	
2428	3/4 x 7/8	13.40
2832	7/8 x 1	15.60



**Ringschlüssel
CHROM-VANADIUM**

630

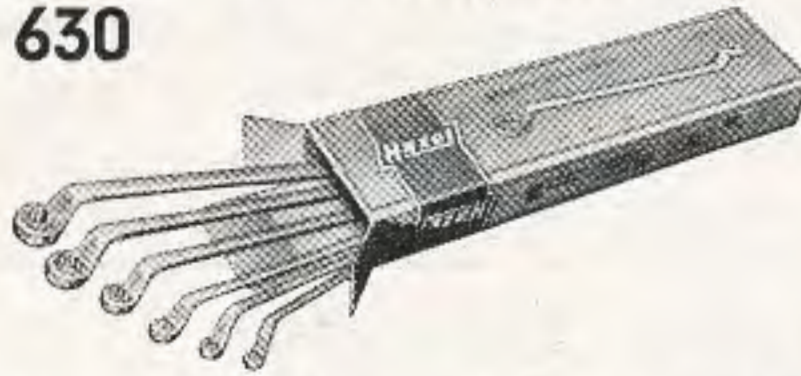

Sätze in hausfarbenen HAZET-Schachteln

Metr. Maße

Bestell-Nr.	Inhalt	Verchromt Köpfe geschliffen
630/6*	8 x 9 10 x 11 12 x 13 14 x 15 16 x 17 18 x 19	26.10
630/7*	8 x 9 10 x 11 12 x 13 14 x 15 16 x 17 18 x 19 20 x 22	32.20
630/8*	6 x 7 8 x 9 10 x 11 12 x 13 14 x 15 16 x 17 18 x 19 20 x 22	35.50
630/10	6 x 7 8 x 9 10 x 11 12 x 13 14 x 15 16 x 17 18 x 19 20 x 22 21 x 23 24 x 26	51.—
630/12	6 x 7 8 x 9 10 x 11 12 x 13 14 x 15 16 x 17 18 x 19 20 x 22 21 x 23 24 x 26 25 x 28 27 x 32	70.10
630/12N	6 x 7 8 x 9 10 x 11 12 x 13 14 x 15 16 x 17 18 x 19 20 x 22 21 x 23 24 x 26 25 x 27 30 x 32	70.10
630/13	6 x 7 8 x 9 10 x 11 12 x 13 14 x 15 16 x 17 18 x 19 20 x 22 21 x 23 24 x 26 25 x 28 27 x 32 36 x 41	85.70

Amerik. Maße

630/5A	3/8 x 7/16 1/2 x 9/16 5/8 x 11/16 3/4 x 25/32 13/16 x 7/8	24.20
630/6A*	3/8 x 7/16 1/2 x 9/16 5/8 x 11/16 3/4 x 25/32 13/16 x 7/8 15/16 x 1	32.40
630/7A*	1/4 x 5/16 3/8 x 7/16 1/2 x 9/16 5/8 x 11/16 3/4 x 25/32 13/16 x 7/8 15/16 x 1	35.90



**Ringschlüssel
CHROM-VANADIUM**

630

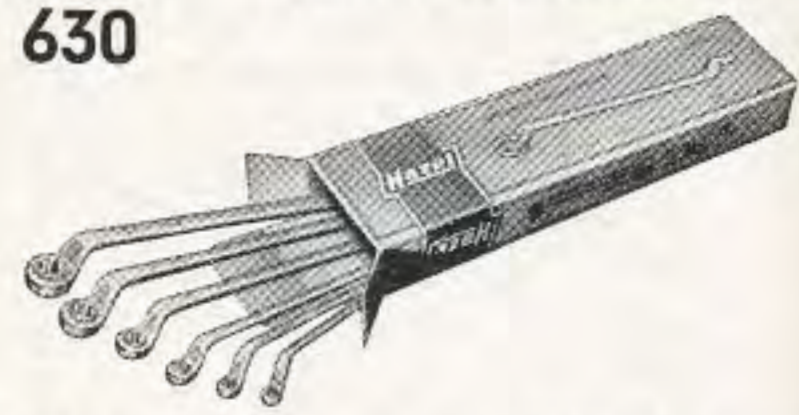

Sätze in hausfarbenen HAZET-Schachteln

Amerik. Maße (Fortsetzung)

Bestell-Nr.	Inhalt	Verchromt Köpfe geschliffen
630/8A*	1/4 x 5/16 3/8 x 7/16 1/2 x 9/16 5/8 x 11/16 3/4 x 25/32 13/16 x 7/8 15/16 x 1 11/16 x 1 1/4	46.20
630/12A	1/4 x 5/16 3/8 x 7/16 1/2 x 9/16 19/32 x 11/16 5/8 x 11/16 5/8 x 3/4 3/4 x 7/8 25/32 x 13/16 7/8 x 15/16 15/16 x 1 1 x 1 1/8 11/16 x 1 1/4	72.60

Engl. Maße

630/5W*	1/8 x 3/16 1/4 x 5/16 5/16 x 3/8 7/16 x 1/2 9/16 x 5/8	29.30
630/6W I*	1/8 x 3/16 3/16 x 1/4 1/4 x 5/16 5/16 x 3/8 3/8 x 7/16 7/16 x 1/2	30.40
630/8W*	1/8 x 3/16 3/16 x 1/4 1/4 x 5/16 5/16 x 3/8 3/8 x 7/16 7/16 x 1/2 1/2 x 9/16 9/16 x 5/8	47.40
630/12W	1/8 x 3/16 3/16 x 1/4 1/4 x 5/16 5/16 x 3/8 3/8 x 7/16 7/16 x 1/2 1/2 x 9/16 9/16 x 5/8 5/8 x 3/4 11/16 x 13/16 3/4 x 7/8 7/8 x 1	100.10

* mit Clip



**Ringschlüssel
CHROM-VANADIUM**

630



Sätze auf Dekorations- und Verkaufstafeln

Metr. Maße

Bestell-Nr.	Inhalt	Verchromt Köpfe geschliffen
D 630/12	6 x 7 8 x 9 10 x 11 12 x 13 14 x 15 16 x 17 18 x 19 20 x 22 21 x 23 24 x 26 25 x 28 27 x 32	70.10
DV 630/39	6 x 7 - 16 x 17 je 4 18 x 19 - 21 x 23 je 3 24 x 26 - 27 x 32 je 2	207.20

Amerik. Maße

D 630/12 A	1/4 x 5/16 3/8 x 7/16 1/2 x 9/16 19/32 x 11/16 5/8 x 11/16 5/8 x 3/4 3/4 x 7/8 25/32 x 13/16 7/8 x 15/16 15/16 x 1 1 x 1 1/8 11/16 x 1 1/4	72.60
DV 630/38 A	1/4 x 5/16 - 5/8 x 11/16 je 4 5/8 x 3/4 - 7/8 x 15/16 je 3 15/16 x 1 - 1 1/16 x 1 1/4 je 2	211.60



**Ringschlüssel
CHROM-VANADIUM**

635

kurz, gekröpft



Metr. Maße

Bestell-Nr.	mm/Zoll	Verchromt Köpfe geschliffen
635-0910	9 x 10	3.—
1214	12 x 14	3.70
1415	14 x 15	4.10
1719	17 x 19	4.50

Amerik. Maße

635A-1214	3/8 x 7/16	3.—
1618	1/2 x 9/16	3.70
1820	9/16 x 5/8	4.10
2022	5/8 x 11/16	4.50
2024	5/8 x 3/4	4.50

Engl. Maße

635W-0046	1/8 x 3/16	3.—
0068	3/16 x 1/4	3.70
0810	1/4 x 5/16	4.10
1012	5/16 x 3/8	4.50
1214	3/8 x 7/16	5.—



**Ringschlüssel
CHROM-VANADIUM**

635

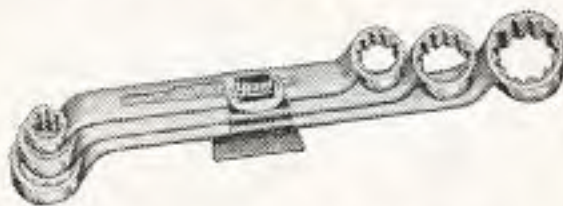

Sätze in Klammern und hausfarbenen
HAZET-Schachteln

Metr. Maße

Bestell-Nr.	Inhalt	Verchromt Köpfe geschliffen
635/3	9 x 10 12 x 14 17 x 19	11.20

Amerik. Maße

635/3 A	3/8 x 7/16 1/2 x 9/16 5/8 x 11/16	11.20
---------	---	-------

Engl. Maße

635/3 W	1/8 x 3/16 3/16 x 1/4 5/16 x 3/8	11.20
---------	--	-------

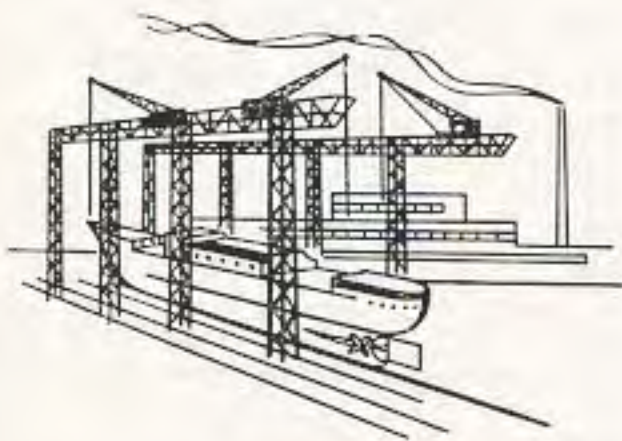

**Ringschlüssel
CHROM-VANADIUM**

640

schwer, gekröpft



Metr. Maße

Bestell-Nr.	mm/Zoll	Verchromt
640-24	24	17.20
27	27	19.50
30	30	21.10
32	32	22.40
36	36	24.10
41	41	24.50
46	46	25.40
50	50	27.70
55	55	32.90
60	60	37.40
65	65	40.60
70	70	44.60
75	75	49.—
80	80	54.—

Amerik. Maße

640A-32	1	17.20
34	1 1/16	19.50
36	1 1/8	21.10
40	1 1/4	22.40
46	1 7/16	24.10
52	1 5/8	24.50
58	1 13/16	25.40
64	2	27.70
70	2 3/16	32.90
76	2 3/8	37.40
82	2 9/16	40.60
88	2 3/4	44.60
94	2 15/16	49.—
100	3 1/8	54.—

Engl. Maße

640W-16	1/2	17.20
18	9/16	19.50
20	5/8	21.10
22	11/16	21.10
24	3/4	22.40
26	13/16	24.10
28	7/8	24.10
30	15/16	24.50
32	1	24.50
36	1 1/8	25.40
40	1 1/4	27.70
44	1 3/8	32.90
48	1 1/2	37.40
52	1 5/8	40.60
56	1 3/4	44.60
64	2	54.—



Aufsteckrohre

640



Metr. Maße

Bestell-Nr.	für Schlüssel	Länge mm	Preis
640-2430	24-30	460	11.30
3241	32-41	610	14.10
4655	46-55	760	15.60
6080	60-80	860	19.90
6080 Lg.	60-80	1500	34.20

Amerik. Maße

A-2430	1 - 1 1/8	460	11.30
3241	1 1/4 - 1 5/8	610	14.10
4655	1 13/16 - 2 3/16	760	15.60
6080	2 3/8 - 3 1/8	860	19.90
6080 Lg.	2 3/8 - 3 1/8	1500	34.20

Engl. Maße

W-2430	1/2 - 11/16	460	11.30
3241	3/4 - 1	610	14.10
4655	1 1/8 - 1 3/8	760	15.60
6080	1 1/2 - 2	860	19.90
6080 Lg.	1 1/2 - 2	1500	34.20



**Ringschlüssel
CHROM-VANADIUM**

640

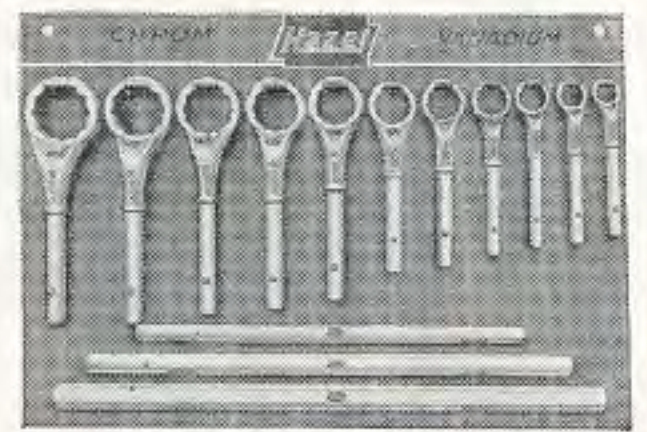

Sätze

Metr. Maße Tafelgröße: 960x650 mm

Bestell-Nr.	Inhalt	Verchromt
640/14	32 36 41 46 50 55 60 65 70 75 80 Rohre 610 760 860	432.20
R 640/14	wie vor, mit Aufhängetafel	473.—

Amerik. Maße

640/14 A	1 1/4 1 7/16 1 5/8 1 13/16 2 2 3/16 2 3/8 2 9/16 2 3/4 2 15/16 3 1/8 Rohre 610 760 860	432.20
R 640/14 A	wie vor, mit Aufhängetafel	473.—

Engl. Maße

640/14 W	3/4 7/8 15/16 1 1 1/8 1 1/4 1 3/8 1 1/2 1 5/8 1 3/4 2 Rohre 610 760 860	407.70
R 640/14 W	wie vor, mit Aufhängetafel	448.50



**Gelenkschlüssel
CHROM-VANADIUM**

645

eingebaute Arretierung



Köpfe mit Zwölfkant

Metr. Maße

Bestell-Nr.	mm/Zoll	Verchromt Köpfe Hochglanz
645-0089	8 x 9	7.80
1011	10 x 11	8.60
1213	12 x 13	9.60
1415	14 x 15	10.40
1617	16 x 17	11.40
1819	18 x 19	12.80
2022	20 x 22	14.—
2123	21 x 23	15.20
2427	24 x 27	18.60
3032	30 x 32	23.80

Amerik. Maße

645 A-1214	3/8 x 7/16	7.80
1618	1/2 x 9/16	9.60
1922	19/32 x 11/16	11.40
2022	5/8 x 11/16	11.40
2024	5/8 x 3/4	12.80
2428	3/4 x 7/8	14.—
2628	13/16 x 7/8	14.—
3032	15/16 x 1	18.60
3440	1 1/16 x 1 1/4	23.80

Engl. Maße

645W-0046	1/8 x 3/16	7.80
0810	1/4 x 5/16	9.60
1214	3/8 x 7/16	14.—
1618	1/2 x 9/16	18.60



Gelenkschlüssel
CHROM-VANADIUM

645

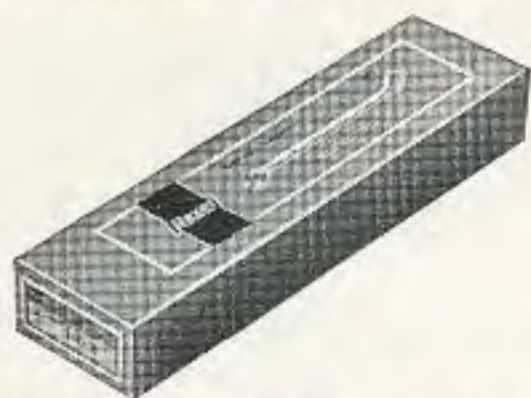

Sätze in hausfarbenen HAZET-Schachteln
Metr. Maße

Bestell-Nr.	Inhalt	Verchromt Köpfe Hochglanz
645/7	8 x 9 10 x 11 12 x 13 14 x 15 16 x 17 18 x 19 20 x 22	74.60
645/10	8 x 9 10 x 11 12 x 13 14 x 15 16 x 17 18 x 19 20 x 22 21 x 23 24 x 27 30 x 32	132.20

Amerik. Maße

645/7 A	$\frac{3}{8} \times \frac{7}{16}$ $\frac{1}{2} \times \frac{9}{16}$ $\frac{19}{32} \times \frac{11}{16}$ $\frac{5}{8} \times \frac{3}{4}$ $\frac{13}{16} \times \frac{7}{8}$ $\frac{15}{16} \times 1$ $1\frac{1}{16} \times 1\frac{1}{4}$	98.—
---------	--	------



Gelenkschlüssel
CHROM-VANADIUM

645

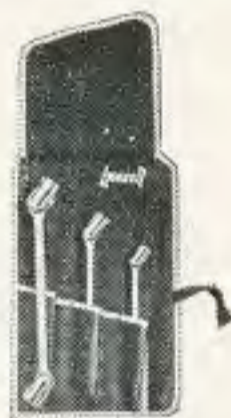

Satz in Plastic-Tasche
Amerik. Maße

P 645/3 A	$\frac{3}{8} \times \frac{7}{16}$ $\frac{1}{2} \times \frac{9}{16}$ $\frac{5}{8} \times \frac{3}{4}$	35.90
-----------	---	-------



Gelenkschlüssel
CHROM-VANADIUM

645

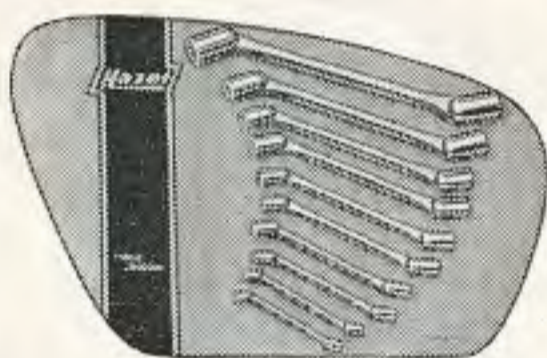

Sätze auf Dekorations- und Verkaufstafeln
Metr. Maße

Bestell-Nr.	Inhalt	Verchromt Köpfe Hochglanz
D 645/10	8 x 9 10 x 11 12 x 13 14 x 15 16 x 17 18 x 19 20 x 22 21 x 23 24 x 27 30 x 32	132.20
DV 645/33	8 x 9 - 16 x 17 je 4 18 x 19 - 21 x 23 je 3 24 x 27 - 30 x 32 je 2	402.—

Amerik. Maße

D 645/7 A	$\frac{3}{8} \times \frac{7}{16}$ $\frac{1}{2} \times \frac{9}{16}$ $\frac{19}{32} \times \frac{11}{16}$ $\frac{5}{8} \times \frac{3}{4}$ $\frac{13}{16} \times \frac{7}{8}$ $\frac{15}{16} \times 1$ $1\frac{1}{16} \times 1\frac{1}{4}$	98.—
DV 645/22 A	$\frac{3}{8} \times \frac{7}{16} - \frac{19}{32} \times \frac{11}{16}$ je 4 $\frac{5}{8} \times \frac{3}{4} - \frac{13}{16} \times \frac{7}{8}$ je 3 $\frac{15}{16} \times 1 - 1\frac{1}{16} \times 1\frac{1}{4}$ je 2	280.40



Reifenheber
CHROM-VANADIUM

650



Bestell-Nr.	mm	Zoll	Verchromt
650 - 6	150	6	2.40
8	200	8	2.60
12	300	12	3.20
16	400	16	4.30
20	500	20	6.20

652

gebogen



Bestell-Nr.	mm	Zoll	Preis
652 - 24	600	24	9.30

653

für schlauchlose Reifen



653 - 18	455	18	8.—
----------	-----	----	-----



Kreuzschlüssel
VERGÜTUNGSSTAHL

705

„Popular“
für Pkw



Bestell-Nr.	mm/Zoll	Silbergrau lackiert
705	17 x 19 x 20,64 x 22	8.30
705-19	19 x 19 x 19 x 19	8.30
705-1719	17 x 17 x 19 x 19	8.30
705 A	$\frac{5}{8} \times \frac{3}{4} \times \frac{13}{16} \times \frac{7}{8}$	8.30
705 W	$\frac{5}{16} \times \frac{3}{8} \times \frac{7}{16} \times \frac{1}{2}$	8.30



Kreuzschlüssel
VERGÜTUNGSSTAHL

705 V

„Popular“
für PKW



Bestell-Nr.	mm/Zoll	Verchromt Köpfe geschliffen
705 V	17 x 19 x 20,64 x 22	10.50
705 AV	$\frac{5}{8} \times \frac{3}{4} \times \frac{13}{16} \times \frac{7}{8}$	10.50



720

Kreuzschlüssel
CHROM-VANADIUM
für Lkw

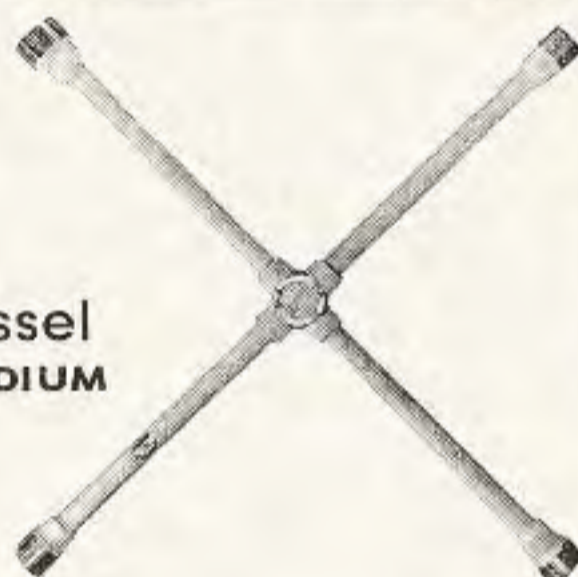

Bestell-Nr.	mm/Zoll	Verchromt Köpfe geschliffen
720	24 x 27 x 32 x 38	49.—
720 - 30	24 x 27 x 30 x 32	49.—
720 A	$\frac{15}{16} \times 1\frac{1}{16} \times 1\frac{1}{4} \times 1\frac{1}{2}$	49.—



Flachmeißel
CHROM-VANADIUM

730

731

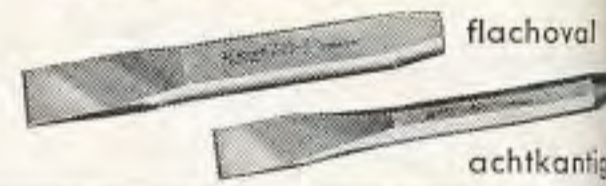

Bestell-Nr.	mm	Preis
730 - 1	100 x 15 x 14 x 9	2.60
2	125 x 18 x 14 x 9	2.80
3	150 x 18 x 17 x 11	3.—
4	150 x 20 x 20 x 12	3.70
5	175 x 22 x 20 x 12	4.40
6	200 x 24 x 23 x 13	5.30
7	250 x 26 x 23 x 13	6.20

731 - 1	120 x 10 x 10	2.20
2	130 x 11 x 10	2.40
3	130 x 12 x 12	2.70
4	140 x 14 x 12	2.80
5	150 x 15 x 12	3.20
6	150 x 16 x 12	3.20
7	160 x 18 x 14	3.90
8	180 x 20 x 16	4.30
9	200 x 22 x 16	4.50



Kreuzmeißel
CHROM-VANADIUM

740

741



740 - 1	100 x 6 x 14 x 9	2.60
2	125 x 7 x 14 x 9	2.80
3	150 x 8 x 17 x 11	3.—
4	150 x 8 x 20 x 12	3.70
5	175 x 9 x 20 x 12	4.40
6	200 x 10 x 23 x 13	5.30
7	250 x 12 x 23 x 13	6.20

741 - 1	130 x 4 x 10	2.40
2	130 x 5 x 12	2.70
3	140 x 6 x 12	2.90
4	150 x 7 x 12	3.10
5	160 x 8 x 14	3.80
6	180 x 9 x 16	4.50
7	200 x 10 x 16	5.20



Durchschläger, Körner
Splintentreiber
CHROM-VANADIUM

745-

748



745 - 1	120 x 1 x 10	
2	120 x 2 x 10	
3	120 x 3 x 10	
4	120 x 4 x 10	2.20
5	120 x 5 x 10	
6	120 x 6 x 10	
7	120 x 7 x 10	
8	120 x 8 x 10	

9	120 x 1 x 12	
10	120 x 2 x 12	
11	120 x 3 x 12	
12	120 x 4 x 12	
13	120 x 5 x 12	2.60
14	120 x 6 x 12	
15	120 x 7 x 12	
16	120 x 8 x 12	
17	120 x 9 x 12	
18	120 x 10 x 12	

746 - 1	120 x 10	1.80
2	120 x 12	2.50

748 - 1	115 x 2 x 8	2.80
2	125 x 3 x 8	3.—
3	150 x 2,5 x 10	
4	150 x 3 x 10	
5	150 x 4 x 10	3.10
6	150 x 5 x 10	
7	150 x 6 x 10	
8	150 x 8 x 10	
9	160 x 5 x 10	3.20
10	180 x 6 x 13	4.—
11	200 x 8 x 13	4.20

Hazel Meißel, Durchschläger,
Körner und
Splintentreiber

750
751

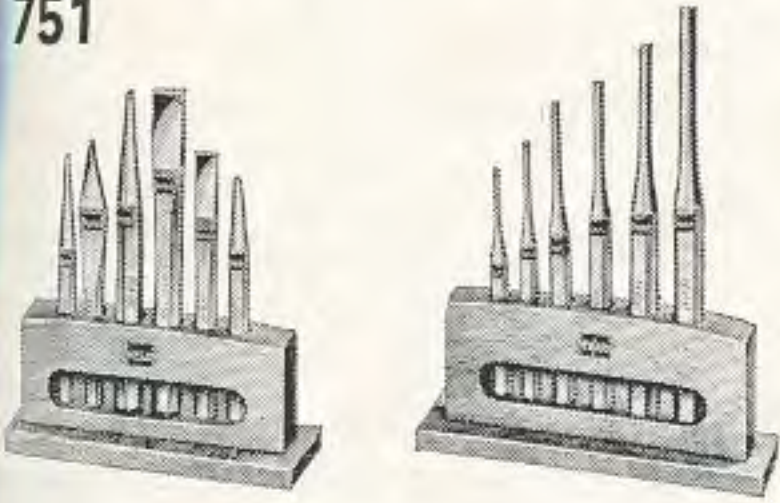

Sätze auf Holzständer

Bestell-Nr.	Inhalt	Preis
750/6	731 - 2 731 - 5 741 - 1 745 - 3 745 - 19 746 - 1	15.—
750/6 I	730 - 3 730 - 6 740 - 3 745 - 2 745 - 12 746 - 2	18.60
751/6	748 - 1 748 - 2 748 - 5 748 - 9 748 - 10 748 - 11	20.30
751/6 I	748 - 3 748 - 4 748 - 5 748 - 6 748 - 7 748 - 8	18.60

Hazel Universal-Gripzange
CHROM-VANADIUM

756

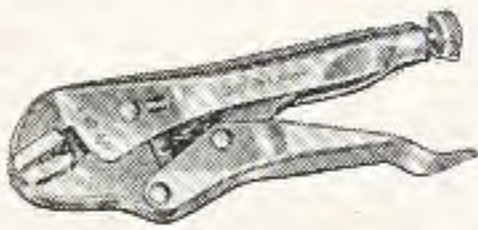

Bestell-Nr.	mm	Zoll	Glanz- vernickelt
756	165	6 1/2	8.80

Hazel Universal-Gripzangen
CHROM-VANADIUM

757

mit Auslösehebel
Geschmiedete Backen
Drahtschneider

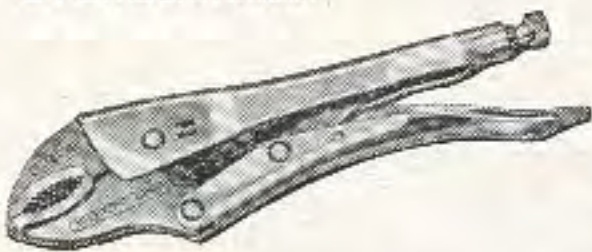

757 - 7	180	7	10.20
10	250	10	12.—

Hazel Schweißer-Gripzange
CHROM-VANADIUM

758-1

mit Auslösehebel



758 - 1	280	11	15.90
---------	-----	----	-------

Hazel Gripzange
CHROM-VANADIUM

758-2

für sperrige Werkstücke
mit Auslösehebel

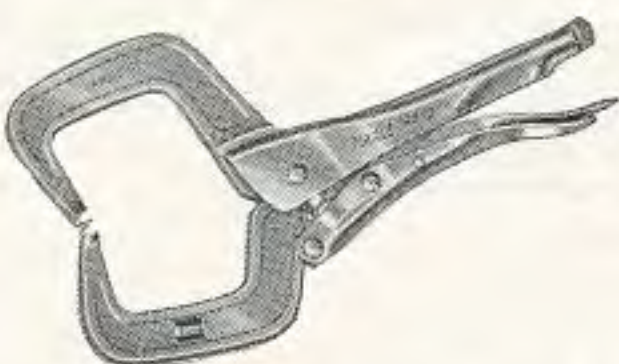

758 - 2	280	11	15.90
---------	-----	----	-------

Hazel Schnellspann-
Universalzange
CHROM-VANADIUM

759

mit durchgestecktem
Gewerbe und Brennerloch

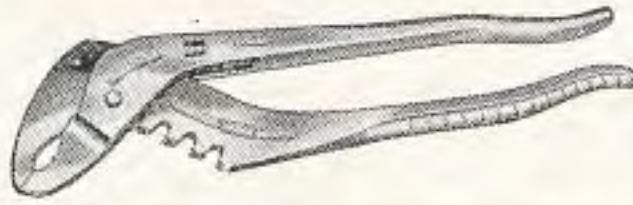

Bestell-Nr.	mm	Zoll	Hochglanz verchromt
759	250	10	16.40

Hazel Universalzangen
CHROM-VANADIUM

760

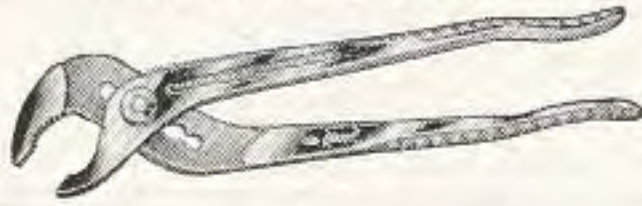

Bestell-Nr.	mm	Zoll	Hochglanz verchromt	Verchromt
760 - 1	115	4 1/2	5.40	—
3	240	9 1/2	9.50	6.90
4	375	15	21.40	16.80

mit Handschutz-Isolierung 10 000 Volt

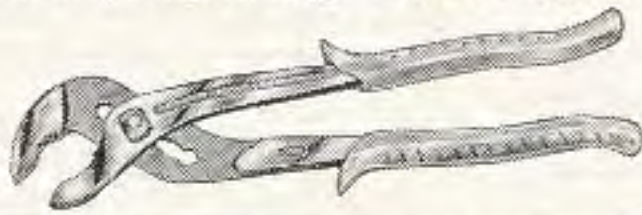

760 - 11	115	4 1/2	7.30	—
33	240	9 1/2	12.40	9.80
44	375	15	24.80	20.20

R 760	Reklameständ. mit 3 St. 9 1/2"	28.50	20.70
R 760 I	dito isoliert	37.20	29.40

Hazel Universalzange
CHROM-VANADIUM

760 N

mit 5 Führungsrillen

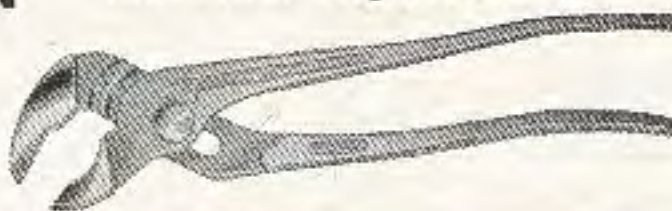

Bestell-Nr.	mm	Zoll	Hochglanz verchromt
760 N	240	9 1/2	13.80

Hazel Zündkerzenschlüssel

761

doppelseitig
mit umlegbarem Griff



Bestell-Nr.	mm/Zoll	Verchromt Köpfe geschliffen
761	21 x 26	4.60
761 A	13/16 x 1	4.60

Hazel Zündkerzenschlüssel

762

mit Kardangelen
für schwer zugängliche
Kerzen



762	21 (13/16)	11.70
-----	------------	-------

Hazel Zündkerzenschlüssel

763

besonders lang
für tiefliegende Kerzen
insbes. für Porsche-Wagen



763	21 (13/16)	8.50
-----	------------	------

Hazel Zündkerzenschlüssel
mit Kugelkopf (DBGM)
insbesondere für Volkswagen

764



Bestell-Nr.	mm/Zoll	Verchromt Köpfe geschliffen
764	21 (13/16)	9.—

Hazel Zündkerzenschlüssel
mit Kugelgelenk (DBGM)
für fast sämtliche
Wagentypen und
Motoren mit schwer
zugänglichen Kerzen

765



765	21 u. 26	15.30
-----	----------	-------

Hazel Zündkerzenschlüssel
für Motorrad und Motorroller

766

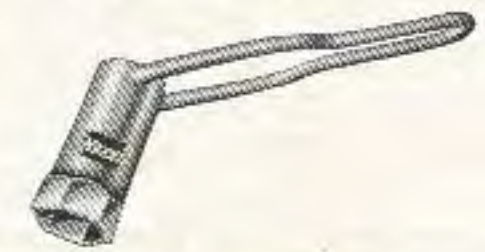

766	21 (13/16)	3.40
-----	------------	------

Hazel Zündkerzenschlüssel
mit Kugelgelenk
insbes. für
Mercedes-Wagen

767



767	21 (13/16)	7.40
-----	------------	------

Zündkerzenschlüssel

spez. für Volkswagen
HAZET 2502, 2503, 2505 siehe Seite 43

Hazel Radmutternschlüssel
CHROM-VANADIUM

768

Pkw

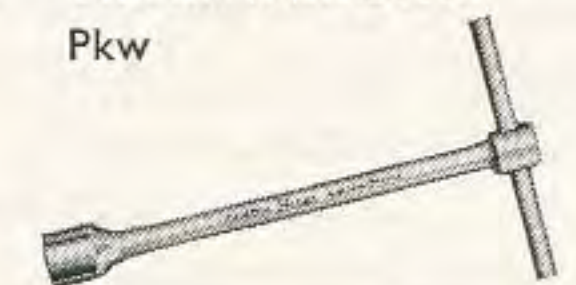

Bestell-Nr.	mm/Zoll	Verchromt Köpfe geschliffen
768 - 17	17	9.—
19	19 (3/4)	9.—

Hazel Radmutternschlüssel
CHROM-VANADIUM

769

Lkw



769 - 1	24 x 27	12.30
2	28 x 33 (5/8 x 3/4 W)	13.90
3	32 x 38	15.60
769 - 1 A	15/16 x 1 1/16	12.30
3 A	1 1/4 x 1 1/2	15.60
769 - 4	Stecker 18 Ø	7.10



Radschraubenkurbel
CHROM-VANADIUM
DBP Nr. 912800

772



Bestell-Nr.	mm/Zoll	Verchromt
772	19 (3/4)	9.—



Universal-Radabzieher
CHROM-VANADIUM

781

Zugarme verschieb- und
auswechselbar
Lochkreisdurchmesser:
Minimum/Maximum 90-200 mm

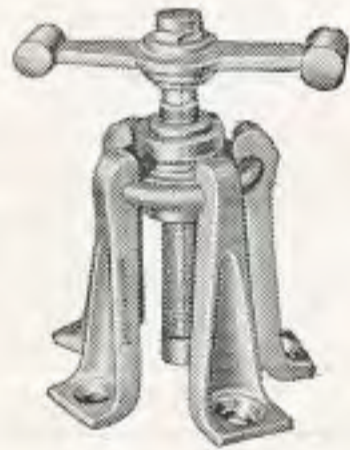

Bestell-Nr.		Verchromt
781 - 3	m. 3 Zugarmen u. Schlaggriff	77.80
5	m. 5 Zugarmen u. Schlaggriff	95.90
781 - 7	lose Zugarme	9.05
9	lose Schlaggriffe	7.40



Radabzieher
SPEZIALSTAHL
2- und 3armig

782
783

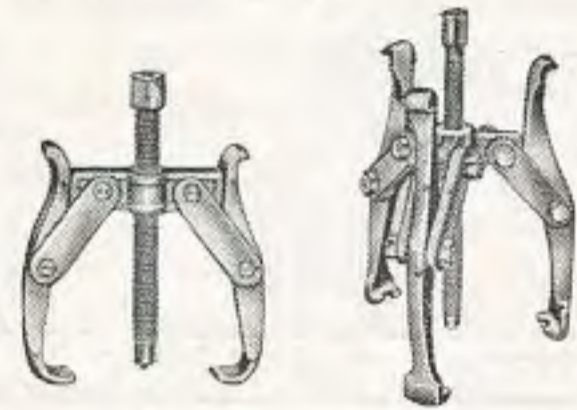

Bestell-Nr.	Spann-		Silbergrau lackiert
	Weite mm	Tiefe mm	
782 - 15	150	80	30.90
20	200	130	53.40
783 - 15	150	80	45.30
20	200	130	70.20



Radabzieher
SPEZIALSTAHL
2- und 3armig, besonders stark

784
785

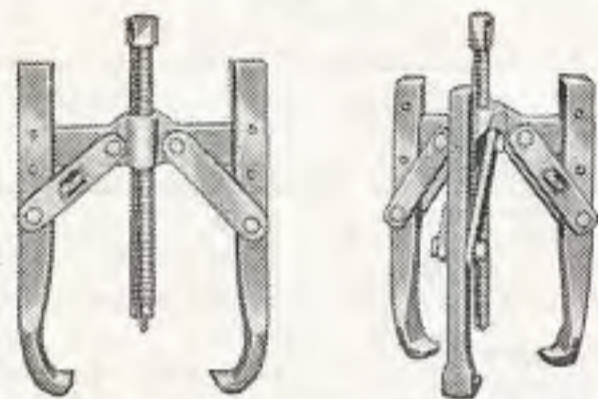

784	300	—	69.50
785	300	—	101.80



Dreiarmige Abzieher
SPEZIALSTAHL
als Innen- und Außen-Abzieher
zu verwenden

786



786 - 1	120	80	44.90
2	160	115	71.—
3	225	170	99.60



**Zweiarmige Universal-
Radabzieher**
SPEZIALSTAHL

787

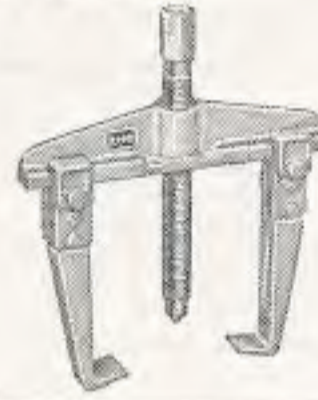

Bestell-Nr.	Spann-		Silbergrau lackiert
	Weite mm	Tiefe mm	
787 - 10	80	90	35.70
15	130	90	38.30
20	160	150	61.20
25	220	150	68.30
30	250	200	107.40
35	370	200	128.80
40	550	225	148.—

Lose Abzugshaken



mit normalen Gleitschuhen

Bestell-Nr.	mm	Preis per Paar
787-1015	90	20.40
2025	150	34.—
3035	200	47.60
4000	225	56.10

mit extra langen Gleitschuhen

787-1015	Lg.	190	25.50
2025	Lg.	300	42.80
3035	Lg.	300	64.20
3035	4Lg.	400	71.80
3035	5Lg.	500	78.60
4000	Lg.	300	68.60
4000	4Lg.	400	76.—
4000	5Lg.	500	84.50



Innen-Auszieher
SPEZIALSTAHL

788

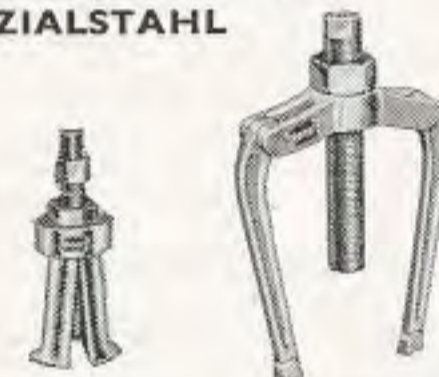

Bestell-Nr.	Spannweite mm	Fein blank poliert
788 - 1	12 - 17	15.50
2	16 - 21	19.40
3	20 - 28	23.10
4	27 - 37	25.80
5	35 - 47	31.40
6	45 - 58	37.40
7	56 - 70	48.50
8	70 - 100	74.—

Gegenstütz-Vorrichtg.

Bestell-Nr.	für Auszieher	Silbergrau lackiert
788 - 10	788 - 1, 2 u. 3	20.70
20	4, 5, 6 u. 7	30.20
30	8	60.—



Lenkradabzieher
SPEZIALSTAHL

789

für alle Lenksäulen 32-57 mmø



789	mit 5 auswechselbaren Einlegeringen	50.70
-----	--	-------



Kolbenringzangen

790

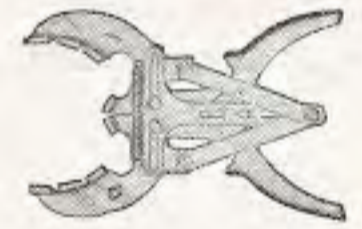

Bestell-Nr.	für Kolbenringe	Glanzvernickt
790 - 1	50 - 100	8.90
1 a	65 - 110	9.60
2	110 - 150	12.—



Ventilkeilpistole
zusammen mit 792 zu verwend.

791



Bestell-Nr.	mm	Glanzvernickt
791	195	7.30



**Ventilfeder-
Spannapparat**
zusammen mit 791 zu verwend.

792

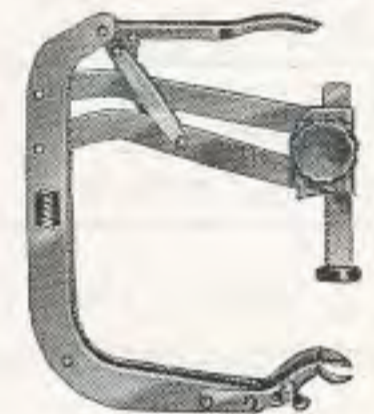

792 - 1	290	22.90
2	380	39.50
792 - 1 E	Ersatzbacken zu 792 - 1	per Paar 5.20
2 E	Ersatzbacken zu 792 - 2	5.20



**Ventilfeder-
Hebezangen**
für unten gesteuerte Ventile

793



793 - 1	250	15.70
2	200	16.40



**Kolbenring-
Spannbänder**
mit Sperrklinke und
Spannschlüssel

794



Bestell-Nr.	Spannend mm/Zoll	Preis
794 - 01	40 - 75 1 1/2 - 3	5.20
1	60 - 125 2 1/8 - 5	9.60
2	90 - 175 3 1/2 - 7	10.80
3	90 - 175 3 1/2 - 7	20.90



Ventileinschleifer
mit Saugnapf

795



Bestell-Nr.	Saugfläche mm	Preis
795 - 1	20	2.20
2	25	2.60
3	30	2.80
4	37	3.—



Bremssfederzange CHROM-VANADIUM

796 für aufgenietete Bremsbeläge

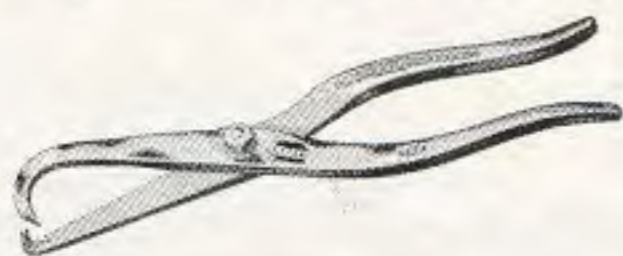

Bestell-Nr.	mm	Zoll	Verchromt
796	215	8 1/2	7.80



Bremssfederzange CHROM-VANADIUM

797 mit beweglichem Teller, für aufgenietete und geklebte Bremsbeläge

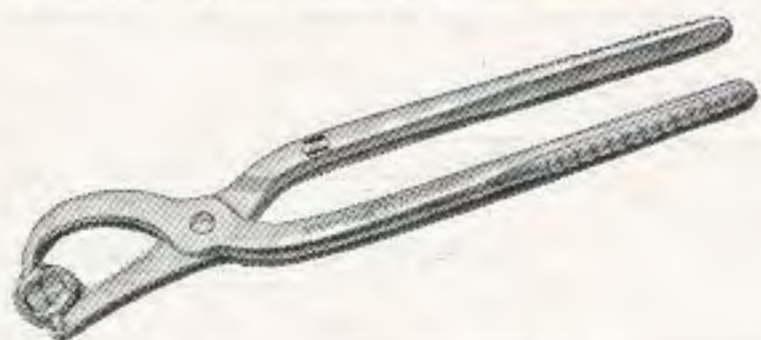

Bestell-Nr.	mm	Zoll	Preis
797	340	13 1/2	12.50



Schlauchklemmen-Zangen CHROM-VANADIUM

798 drehbare Backen

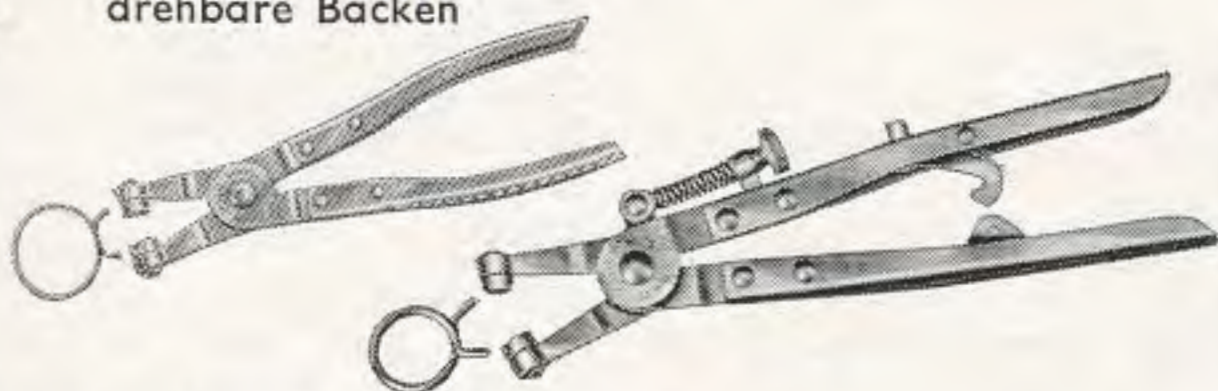

798-1 und 798-2 mit Feststellvorrichtung – einstellbare Maulöffnung für verschieden große Schlauchklemmen

Bestell-Nr.	mm	Zoll	Preis
798	205	8	13.80
798-1	280	11	17.60
798-2	415	16 1/2	18.80



Batteriedienst-Behälter aus säurefestem Gummi für ca. 4 Liter destilliertes Wasser

802

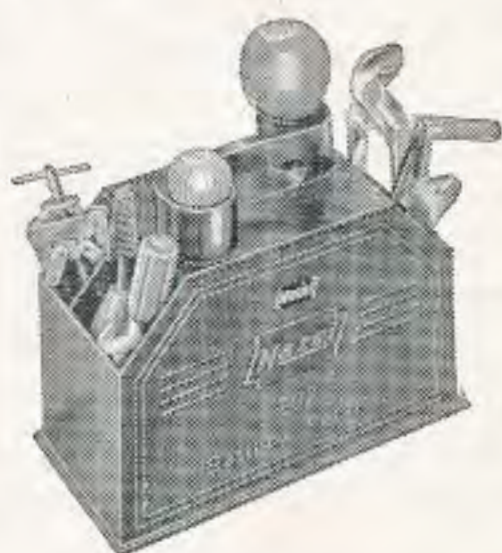

Bestell-Nr.	Inhalt	Preis
450	1 Gabelschlüssel 10 x 14	2.20
760-3	1 Universalzange 9 1/2"	6.90
811-3	1 Schraubenzieher 100 x 6	3.10
1848	1 Batteriezange 8"	10.50
8020	1 Batteriefüller	5.40
8021	1 Säureprüfer	6.80
8022	1 Polklemmenabzieher	13.10
8023	1 Polklemmenzange 7 1/2"	15.90
8024	1 Pol- und Klemmen-Reinigungsbürste	3.20
802 L	1 Behälter leer	42.90
802	komplett 9 teilig	110.—



Batterie-Zellenprüfer



Bestell-Nr.	abschaltbare Widerstände	Preis
8025-1	1	32.90
2	2	38.80

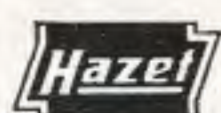

Werkzeugausrüstungen CHROM-VANADIUM

804 in fünfteiligen, stabilen Werkzeugkästen, verschleißbar

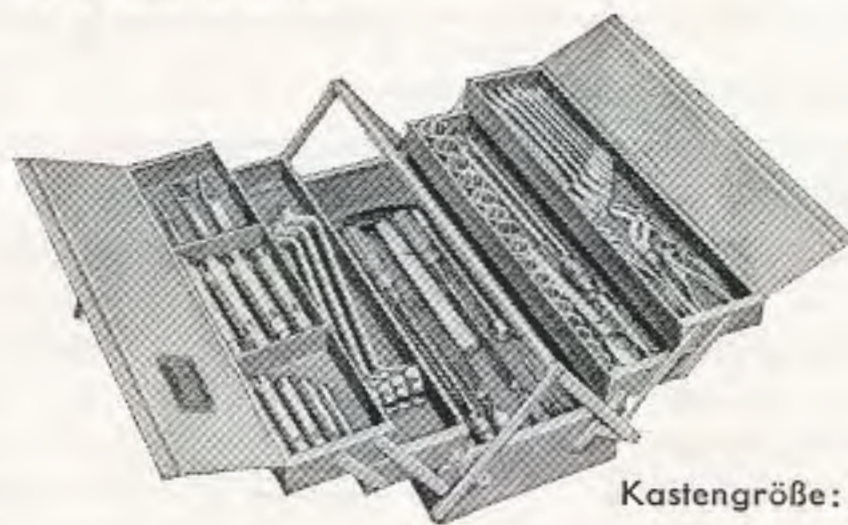

Kastengröße: 530 x 200 x 200 mm

Bestell-Nr.	Sortimente einschl. Werkzeugkasten	Gewicht kg	Verchromt
804-1	Metr. 84 teilig	25	487.—
804-1 A	Amer. 76 teilig	21	361.—
804-1 W	Engl. 65 teilig	18	335.—
804-2	Metr. 60 teilig	18,5	295.—
804-2 A	Amer. 57 teilig	18	290.—
804-2 W	Engl. 49 teilig	16	269.—
804-4	Metr. 56 teilig	20	325.—
804-4 A	Amer. 52 teilig	18	284.—
804-4 W	Engl. 41 teilig	16	244.—
804 L	Werkzeugkasten, leer	8	42.50

INHALTSÜBERSICHT

Nr.	Bezeichnung	Metr. Sort.	Amer. Sort.	Engl. Sort.		
		84teilig HAZET 804-1	76teilig HAZET 804-1A	65teilig HAZET 804-1W		
430	Steckschlüssel, massiv	8 x 9	—	—		
		10 x 11	—	—		
		12 x 13	—	—		
		14 x 15	—	—		
		16 x 17	—	—		
		18 x 19	—	—		
		20 x 22	—	—		
		21 x 23	—	—		
		24 x 26	—	—		
		25 x 28	—	—		
		27 x 29	—	—		
		30 x 32	—	—		
		433	Drehstift	0619	—	—
433	Drehstift	2032	—	—		
450	Gabelschlüssel	6 x 7	1/4 x 5/16	1/16 x 3/32		
		8 x 9	5/16 x 3/8	3/32 x 1/8		
		10 x 11	5/16 x 13/32	1/8 x 3/16		
		12 x 13	3/8 x 7/16	3/16 x 1/4		
		14 x 15	1/2 x 9/16	1/4 x 5/16		
		16 x 17	9/16 x 5/8	5/16 x 3/8		
		18 x 19	19/32 x 11/16	3/8 x 7/16		
		20 x 22	5/8 x 3/4	7/16 x 1/2		
		21 x 23	25/32 x 13/16	1/2 x 9/16		
		24 x 26	7/8 x 15/16	9/16 x 5/8		
		25 x 28	15/16 x 1	5/8 x 3/4		
		27 x 32	1 x 1 1/8	—		
		605	Gabel-Ringschlüssel, kurz	—	1/4 5/16	1/8 1 BA
—	3/8 7/16			0 BA 3/16		
—	1/2 9/16			1/4 5/16		
—	5/8 11/16			3/8 7/16		
—	3/4			1/2		
630	Ringschlüssel, gekröpft	6 x 7	1/4 x 5/16	1/8 x 3/16		
		8 x 9	3/8 x 7/16	3/16 x 1/4		
		10 x 11	1/2 x 9/16	1/4 x 5/16		
		12 x 13	19/32 x 11/16	5/16 x 3/8		
		14 x 15	5/8 x 11/16	3/8 x 7/16		
		16 x 17	3/4 x 25/32	7/16 x 1/2		
		18 x 19	13/16 x 7/8	1/2 x 9/16		
		20 x 22	15/16 x 1	9/16 x 5/8		
		21 x 23	1 x 1 1/8	—		
		24 x 26	1 1/16 x 1 1/4	—		
		25 x 28	—	—		
27 x 32	—	—				
900 Z	Zwölfkanteinsätze 1/2" □ Antrieb	12 13 14	3/8 7/16 1/2	3/16 1/4 5/16		
		15 16 17	9/16 19/32 5/8	3/8 7/16 1/2		
		18 19 20	11/16 3/4 25/32	9/16 5/8 11/16		
		21 22 23	13/16 7/8 15/16	3/4		
		24 26 27	31/32 1 1 1/16	—		
		28 30 32	1 1/8 1 3/16 1 1/4	—		
		2140	Hammer	300 g	—	—
		2141	Engl. Hammer	—	3/4 lbs.	3/4 lbs.

Fortsetzung nächste Seite



Werkzeugausrüstung
CHROM-VANADIUM

804

INHALTSÜBERSICHT (Fortsetzung)

Für alle Sortimente:

650-12	2 Reifenheber 12"	915	T-Griff 12"
650-20	2 dito 20"	916	Umschaltknarre 12"
730-3	1 Flachmeißel 150 x 18	917	Verlängerung 5"
740-3	1 Kreuzmeißel 150 x 8	918	Verlängerung 10"
745-10	1 Durchschläger 120 x 2	920	Universalgelenk
746-2	1 Körner 120 x 12	980-13	Schraubenzieher-Einsatz 13 x 2
760-3	1 Universalzange 9 1/2"		
768-19	1 Radmutternschlüssel Pkw	1801-2	1 Seitenschneider 6 1/2"
811-6	1 Schraubenzieher 125 x 7	1850-3	1 Kombizange 7"
811-13	1 dito 200 x 10	2120-8	1 Rundfeile 8"
813-3	1 dito 100 x 3,5	2122-8	1 Flachfeile 8"
	7 Betätigungswerkzeuge	2123-8	1 Dreikantfeile 8"
	1/2" □ Antrieb	2154	1 Bandmaß 2 m
911	Schwunggriff 16 1/2"		



Werkzeugausrüstung
CHROM-VANADIUM

804

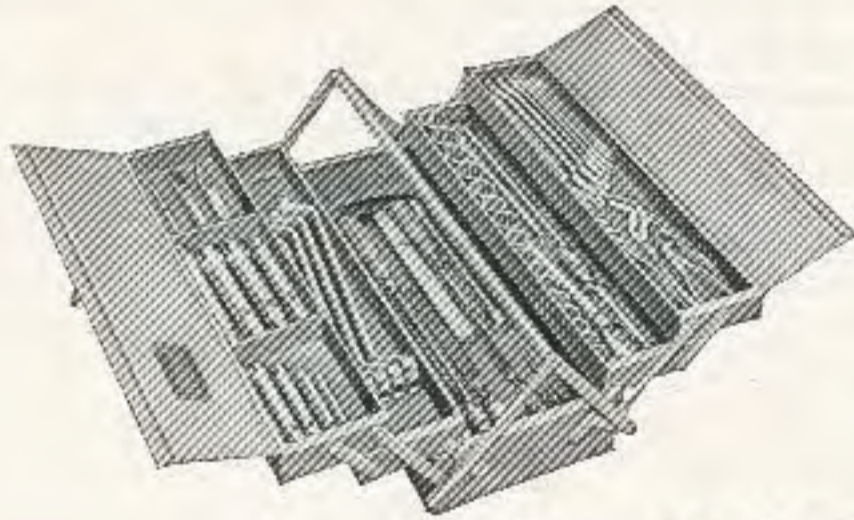

Kastengröße: 530 x 200 x 200 mm

INHALTSÜBERSICHT

Nr.	Bezeichnung	Metr. Sort. 60teilig HAZET 804-2	Amer. Sort. 57teilig HAZET 804-2A	Engl. Sort. 49teilig HAZET 804-2W
450	Gabelschlüsselsatz im „Remscheid“-Klemmhalter	6 x 7	1/4 x 5/16	1/16 x 3/32
		8 x 9	5/16 x 13/32	3/32 x 1/8
		10 x 11	3/8 x 7/16	1/8 x 3/16
		12 x 13	1/2 x 9/16	3/16 x 1/4
		14 x 15	19/32 x 11/16	1/4 x 5/16
		16 x 17	5/8 x 3/4	5/16 x 3/8
		18 x 19	25/32 x 7/8	3/8 x 7/16
		20 x 22	15/16 x 1	7/16 x 1/2
630	Ringschlüssel, gekröpft	6 x 7	1/4 x 5/16	1/8 x 3/16
		8 x 9	3/8 x 7/16	3/16 x 1/4
		10 x 11	1/2 x 9/16	1/4 x 5/16
		12 x 13	19/32 x 11/16	5/16 x 3/8
		14 x 15	5/8 x 11/16	3/8 x 7/16
		16 x 17	3/4 x 25/32	7/16 x 1/2
		18 x 19	13/16 x 7/8	1/2 x 9/16
		20 x 22	15/16 x 1	9/16 x 5/8
900 Z	Zwölfkanteinsätze 1/2" □ Antrieb	10 12 13	3/8 7/16 1/2	3/16 1/4 5/16
		14 15 16	9/16 19/32 5/8	3/8 7/16 1/2
		17 18 19	11/16 3/4 25/32	9/16 5/8 11/16
		20 21 22	13/16 7/8 15/16	3/4
		23 24 26	31/32 1 1 1/16	
		27 28 30	1 1/8 1 3/16 1 1/4	
		32		
		2140	Hammer	300 g
2141	Engl. Hammer	—	3/4 lbs.	3/4 lbs.

Für alle Sortimente:

650-12	2 Reifenheber 12"	915	T-Griff 12"
650-20	2 dito 20"	916	Umschaltknarre 12"
730-3	1 Flachmeißel 150 x 18	917	Verlängerung 5"
740-3	1 Kreuzmeißel 150 x 8	918	Verlängerung 10"
745-10	1 Durchschläger 120 x 2	920	Universalgelenk
760-3	1 Universalzange 9 1/2"	980-13	Schraubenzieher-Einsatz 13 x 2
811-6	1 Schraubenzieher 125 x 7		
811-13	1 dito 200 x 10	1850-3	1 Kombizange 7"
813-3	1 dito 100 x 3,5	2120-8	1 Rundfeile 8"
	7 Betätigungswerkzeuge	2122-8	1 Flachfeile 8"
	1/2" □ Antrieb	2123-8	1 Dreikantfeile 8"
911	Schwunggriff 16 1/2"		



Werkzeugausrüstung
CHROM-VANADIUM

804

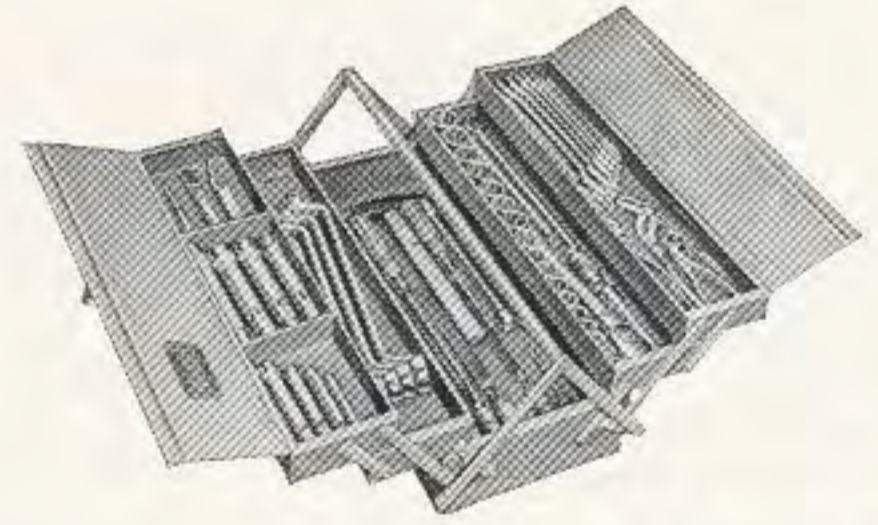

Kastengröße: 530 x 200 x 200 mm

INHALTSÜBERSICHT

Nr.	Bezeichnung	Metr. Sort. 56teilig HAZET 804-4	Amer. Sort. 52teilig HAZET 804-4A	Engl. Sort. 41teilig HAZET 804-4		
450	Gabelschlüssel	6 x 7	1/4 x 5/16	1/16 x 3/32		
		8 x 9	5/16 x 3/8	3/32 x 1/8		
		10 x 11	5/16 x 13/32	1/8 x 3/16		
		12 x 13	3/8 x 7/16	3/16 x 1/4		
		14 x 15	1/2 x 9/16	1/4 x 5/16		
		16 x 17	9/16 x 5/8	5/16 x 3/8		
		18 x 19	19/32 x 11/16	3/8 x 7/16		
		20 x 22	5/8 x 3/4	7/16 x 1/2		
		21 x 23	25/32 x 13/16	1/2 x 9/16		
		24 x 26	7/8 x 15/16	9/16 x 5/8		
		25 x 28	15/16 x 1	5/8 x 3/4		
		27 x 32	1 x 1 1/8	7/16 x 1/2		
		36 x 41		1 1/2 x 9/16		
		630	Ringschlüssel, gekröpft	6 x 7	1/4 x 5/16	1/8 x 3/16
				8 x 9	3/8 x 7/16	3/16 x 1/4
10 x 11	1/2 x 9/16			1/4 x 5/16		
12 x 13	19/32 x 11/16			5/16 x 3/8		
14 x 15	5/8 x 3/4			3/8 x 7/16		
16 x 17	25/32 x 13/16			7/16 x 1/2		
18 x 19	7/8 x 15/16			1/2 x 9/16		
20 x 22	15/16 x 1			9/16 x 5/8		
21 x 23	1 x 1 1/8					
24 x 26	1 1/16 x 1 1/4					
25 x 28						
27 x 32						
36 x 41						
900 Z	Zwölfkanteinsätze 1/2" □ Antrieb			12 13 14	3/8 7/16 1/2	3/16 1/4 5/16
				15 16 17	9/16 19/32 5/8	3/8 7/16 1/2
		18 19 20	11/16 3/4 25/32	9/16 5/8 11/16		
		21 22 23	13/16 7/8 15/16	3/4		
		24 26 27	31/32 1 1 1/16			
		28 30 32	1 1/8 1 3/16 1 1/4			

Für alle Sortimente:

760-3	1 Universalzange 9 1/2"	915	T-Griff 12"
760-4	1 dito 15"	916	Umschaltknarre 12"
811-6	1 Schraubenzieher 125 x 7	917	Verlängerung 5"
		918	Verlängerung 10"
811-13	1 dito 200 x 10	920	Universalgelenk
813-3	1 dito 100 x 3,5	980-13	Schraubenzieher-Einsatz 13 x 2
	7 Betätigungswerkzeuge		
	1/2" □ Antrieb		
911	Schwunggriff 16 1/2"		

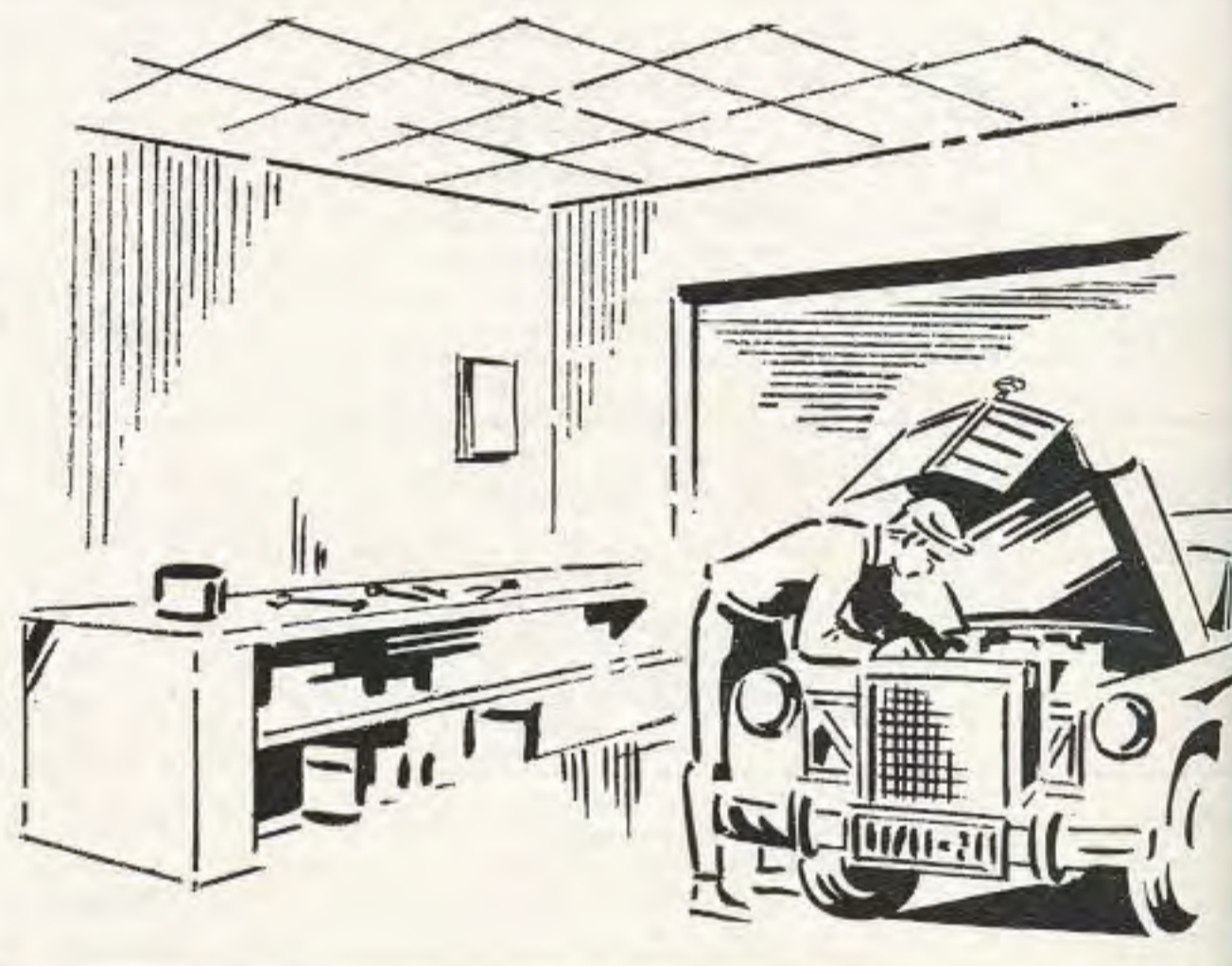



Motorrad-Werkzeugsatz CHROM-VANADIUM

805

in Plastic-Tasche, 10teilig



Bestell-Nr.	Inhalt	Verchr.
450	4 Gabelschlüssel 8 x 10 9 x 11 12 x 14 17 x 19	
650-6	2 Reifenheber 6"	
766	1 Zündkerzen-Schl.	
812	1 Schraubenz. 50 x 6	
1850-2	1 Kombizange 6"	
2131	1 Zündkerzenbürste	
805		29.60



Herrenfahrer-Werkzeugsatz CHROM-VANADIUM

806

in Plastic-Tasche, 9teilig



Metr. Maße

450	5 Gabelschlüssel 8 x 9 10 x 11 12 x 13 14 x 17 19 x 22	
760-3	1 Universalzg. 9 1/2"	
761	1 Zündkerzen-Schlüssel 21 x 26	
811-9	1 Schraubenz. 150 x 8	
2131	1 Zündkerzenbürste	
806		34.—

Amerik. Maße

450A	wie vor, jedoch 5 Gabelschlüssel 5/16 x 13/32 3/8 x 7/16 1/2 x 9/16 19/32 x 11/16 25/32 x 7/8	
761A	1 Zündkerzen-Schlüssel 13/16 x 1"	
806 A		34.—



Herrenfahrer-Werkzeugsatz CHROM-VANADIUM

808

in Vollrindleder-Tasche mit Reißverschluß, 15teilig

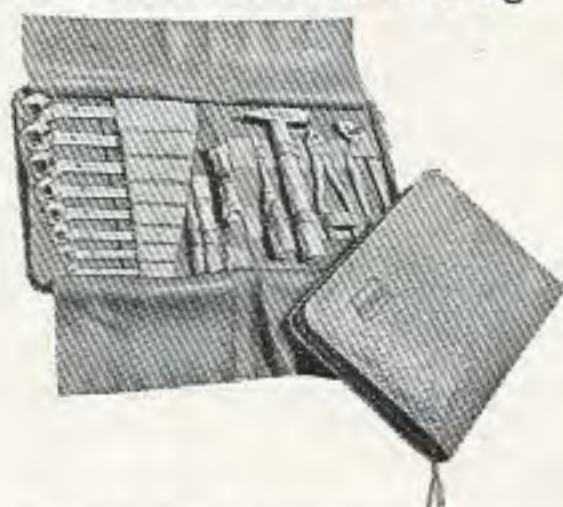

Metr. Maße

450	8 Gabelschlüssel 6 x 7 8 x 9 10 x 11 12 x 13 14 x 15 16 x 17 18 x 19 20 x 22	
730-3	1 Flachmeißel 150 x 18	
746-2	1 Körner 120 x 12	
760-3	1 Universalzg. 9 1/2"	
764	1 Zündkerzen-Schlüssel 21	
811-9	1 Schraubenzieher 150 x 8	
1850-3	1 Kombizange 7"	
2140-3	1 Hammer 300 g	
808		119.60



Herrenfahrer-Werkzeugsatz CHROM-VANADIUM

808

Amerik. Maße

Bestell-Nr.	Inhalt	Verchr.
450 A	8 Gabelschlüssel 1/4 x 5/16 5/16 x 13/32 3/8 x 7/16 1/2 x 9/16 9/16 x 5/8 19/32 x 11/16 5/8 x 3/4 25/32 x 13/16	
730-3	1 Flachmeißel 150 x 18	
746-2	1 Körner 120 x 12	
760-3	1 Universalzange 9 1/2"	
764	1 Zündkerzen-Schlüssel 21	
811-9	1 Schraubenzieher 150 x 8	
1850-3	1 Kombizange 7"	
2141	1 Hammer 3/4 lbs.	

808 A 120.—



Großer Werkzeugsatz CHROM-VANADIUM

809

in Plastic-Tasche, 20teilig



Metr. Maße

450	8 Gabelschlüssel 6 x 7 8 x 9 10 x 11 12 x 13 14 x 15 16 x 17 18 x 19 20 x 22	
650-12	2 Reifenheber 12"	
730-3	1 Flachmeißel 150 x 18	
745-12	1 Durchschläger 120 x 4	
746-2	1 Körner 120 x 12	
760-3	1 Universalzg. 9 1/2"	
764	1 Zündkerzen-Schlüssel 21	
768-19	1 Radmutter-Schlüssel 19 1 Stecker dazu	
811-6	1 Schraubenzieher 125 x 7	
1850-3	1 Kombizange 7"	
2140-3	1 Hammer 300 g	
809		85.—

Amerik. Maße

450 A	8 Gabelschlüssel 1/4 x 5/16 5/16 x 13/32 3/8 x 7/16 1/2 x 9/16 9/16 x 5/8 19/32 x 11/16 5/8 x 3/4 25/32 x 13/16	
650-12	2 Reifenheber 12"	
730-3	1 Flachmeißel 150 x 18	
745-12	1 Durchschläger 120 x 4	
746-2	1 Körner 120 x 12	
760-3	1 Universalzg. 9 1/2"	
764	1 Zündkerzen-Schlüssel 21	
768-19	1 Radmutter-Schlüssel 19 1 Stecker dazu	
811-6	1 Schraubenzieher 125 x 7	
1850-3	1 Kombizange 7"	
2141-1	1 Hammer 3/4 lbs.	
809 A		86.—



Werkstatt-Schraubenzieher CHROM-VANADIUM

811

durchgehende Klinge,
Holzheft



Bestell-Nr.	mm	Preis
811-1	75 x 5	2.50
2	100 x 5	2.70
3	100 x 6	3.10
4	150 x 6	3.30
5	100 x 7	3.30
6	125 x 7	3.40
7	150 x 7	3.70
8	100 x 8	3.70
9	150 x 8	4.—
10	200 x 8	4.20
11	200 x 9	4.30
12	150 x 10	4.50
13	200 x 10	4.80
14	250 x 10	5.10
15	200 x 12	5.60
16	250 x 12	6.—

812 Motorrad-Schraubenzieher CHROM-VANADIUM

Holzheft



812	50 x 6	1.40
-----	--------	------

813 Elektriker-Schraubenzieher CHROM-VANADIUM

Holzheft



813-1	60 x 2,5	1.30
2	80 x 3	1.40
3	100 x 3,5	1.50
4	120 x 4	1.70
5	140 x 5	1.90
6	160 x 5	2.20

814 Kreuzschlitz-Schraubenzieher CHROM-VANADIUM

Spitzen PHILLIPS-RECESS
nach DIN 5261
Holzheft



Bestell-Nr.	für Schrauben Nr.	mm	Preis
814-0	0 — 1	60 x 3	2.20
1	2 — 4	95 x 4	2.30
2	5 — 10	140 x 6	3.10
3	12 — 16	160 x 8	5.60
4	18 u. größer	180 x 11	7.60

Kurze Form

814-01	2 — 4	30 x 4	2.10
02	5 — 10	40 x 6	2.40
02a	5 — 10	46 x 6	2.40

815 Schraubenzieher CHROM-VANADIUM

durchgehende Vierkantklinge
mit Sechskant, Holzheft



Bestell-Nr.	mm	Preis
815-1	100 x 5,5	3.90
2	125 x 7	4.70
3	150 x 9	6.20
4	175 x 10	7.30
5	200 x 11	8.40
6	250 x 13	9.70



Winkelschraubenzieher CHROM-VANADIUM

818gesenkgeschmiedet
Klingenstellung 90° und 45°

Bestell-Nr.		mm	Preis	
90°	45°		90°	45°
818-1	818-11	100 x 4	2.50	2.70
2	22	125 x 6	3.—	3.20
3	33	150 x 8	3.60	3.70
4	44	175 x 10	4.30	4.50
5	55	200 x 13	5.10	5.40

819

Kreuzschlitz- Winkelschraubenzieher CHROM-VANADIUM

Spitzen PHILLIPS-RECESS
nach DIN 5261

Bestell-Nr.	mm	für Schrauben Nr.	Preis
819-1	100	2-10	3.60
2	150	12-18 und größer	5.40

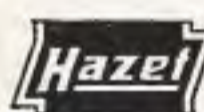

Schaber CHROM-VANADIUM

**820-
824**

Holzheft

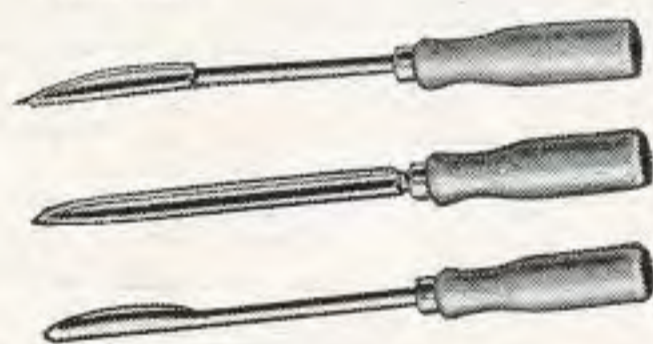

Bestell-Nr.	mm	Preis
820-1	125	4.10
2	150	4.60
3	200	5.80
4	250	7.—
821-1	150	5.—
2	200	5.80
3	250	6.30
4	300	7.—
824-1	125	4.30
2	150	5.—
3	200	6.—
4	250	7.30



Werkstatt- Schraubenzieher CHROM-VANADIUM

830mit runder Klinge,
Transparentheft

830-1	75 x 5	2.90
2	100 x 5	3.—
3	100 x 6	3.80
4	150 x 6	3.90
5	100 x 7	3.90
6	125 x 7	4.—
7	150 x 7	4.20
8	100 x 8	4.20
9	150 x 8	4.60
10	200 x 8	5.40
11	200 x 9	5.60
12	150 x 10	5.70
13	200 x 10	6.—
14	250 x 10	6.80
15	200 x 12	6.90
16	250 x 12	7.30

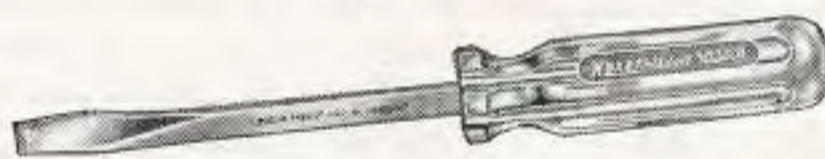

Werkstatt- Schraubenzieher CHROM-VANADIUM

831mit vierkantiger Klinge,
Transparentheft

Bestell-Nr.	mm	Preis
831-1	75 x 6	3.20
2	100 x 6	3.40
3	150 x 6	4.30
4	100 x 8	4.50
5	150 x 8	5.40
6	200 x 8	6.10
7	150 x 10	6.90
8	200 x 10	7.30
9	250 x 10	7.90

832

Elektriker- Schraubenzieher CHROM-VANADIUM

Transparentheft



832-1	60 x 2,5	1.90
2	80 x 3	2.—
3	80 x 3,5	2.20
4	100 x 4	2.50
5	120 x 4	2.60
6	140 x 5	3.10
7	160 x 5	3.30
8	200 x 5	3.40

833

Elektriker- Schraubenzieher CHROM-VANADIUM

bis an die Schneide isoliert,
Transparentheft

833-1	60 x 2,5	2.30
2	80 x 3	2.50
3	80 x 3,5	2.70
4	100 x 4	3.—
5	120 x 4	3.10
6	140 x 5	3.60
7	160 x 5	4.—

834

Schraubenzieher CHROM-VANADIUM

für Vergaser, kurze Form,
Transparentheft

834-1	25 x 5	2.80
2	25 x 6	3.—
3	25 x 8	3.80
4	25 x 10	4.10

835

Kreuzschlitz- Schraubenzieher CHROM-VANADIUM

Transparentheft



Bestell-Nr.	mm	für Schrauben Nr.	Preis
835-0	70 x 3	0-1	2.90
1	105 x 4	2-4	3.10
2	155 x 6	5-10	4.40
3	185 x 8	12-16	6.90
4	215 x 10	18 u. größer	9.20
Kurze Form			
835-01	30 x 4	2-4	3.20
02	40 x 6	5-10	4.10

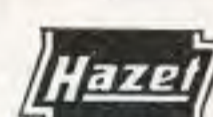

Werkstatt- Schraubenzieher CHROM-VANADIUM

836Vierkantklinge mit Sechskant,
Transparentheft

Bestell-Nr.	mm	Preis
836-1	100 x 6	4.30
2	125 x 7	5.40
3	150 x 9	7.—
4	175 x 10	8.80
5	200 x 11	9.70

837

Zündkerzenprüfer CHROM-VANADIUM

mit Neonröhre, Transparentheft



837-1*	50	2.60
1 a	100 x 4	3.80
2	100 x 5	4.30

* spitz, mit Clip und Schutzkappe

838

Ventileinstell- Schraubenzieher CHROM-VANADIUM

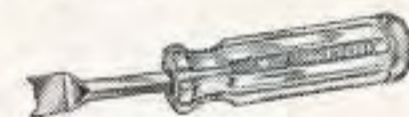
für hängende Ventile,
Transparentheft

838	170	6.30
-----	-----	------



Schraubenausdreher CHROM-VANADIUM

840

Bestell-Nr.	Ø mm	Länge mm	Preis
840-1	1,4 - 3,6	50	1.—
2	2,1 - 4,9	57	1.20
3	3,1 - 6,5	64	1.40
4	4,8 - 8,8	71	1.70
5	6,2 - 11	78	2.—
6	9,4 - 15	85	3.20
7	12,7 - 19	92	4.60
8	17,5 - 24	100	6.50
9	24 - 31	112	10.20
10	31 - 39	122	23.50
11	39 - 48	134	33.50
12	48 - 59	150	50.70

Sätze in
Plastic-Behältern

Bestell-Nr.	Inhalt	Preis
840-15	1-5	8.10
16	1-6	11.80
18	1-8	23.—



Stehbolzenauszieher SPEZIALSTAHL

845

1/2"



Bestell-Nr.	mm/Zoll	Blankpoliert
845-13	13 1/2	19.50
19	19 3/4	29.90
25	25 1	43.80

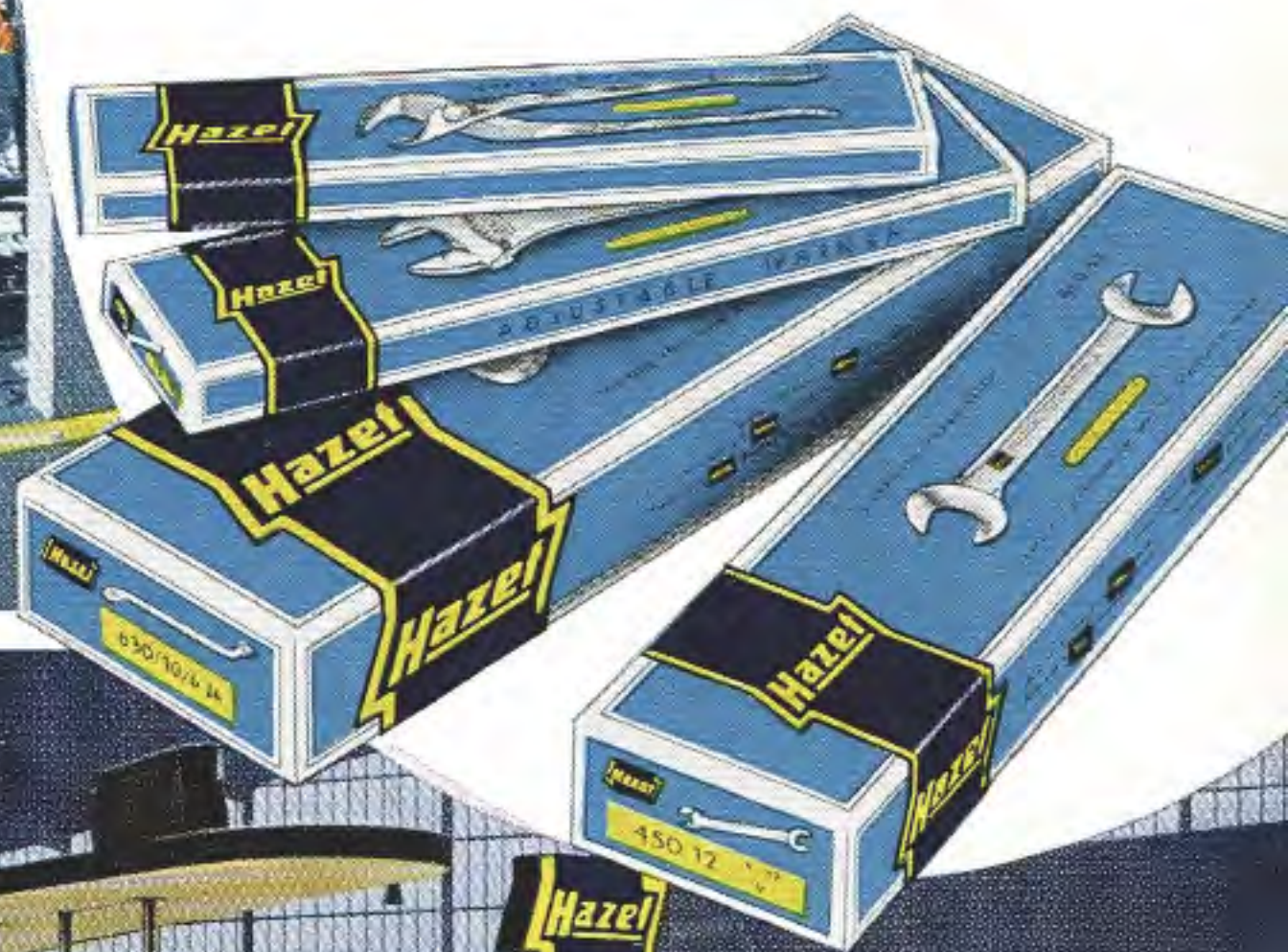

Hazet



Hazel Steckschlüsselsätze
CHROM-VANADIUM

mit Sechskant-Einsätzen

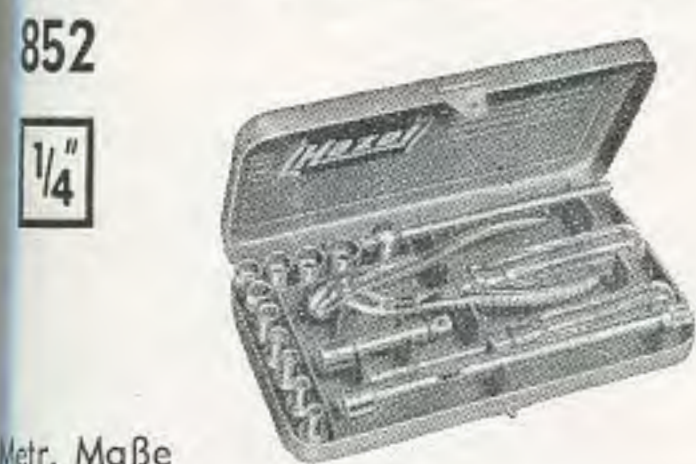

Metr. Maße

Bestell-Nr.	Inhalt		Verchromt Köpfe geschliffen
	Einsätze 6-kant	Betätigungs- Werkzeuge	
850	4 4,5 5 5,5 6 7 8 9 10 11	865 866 867 868	45.80
851	wie 850	wie 850 zusätzlich 760-1 833-1	54.40
852	wie 850	863 864 865 866 867 868 869	79.80

Amerik. Maße

850 A	3/16 7/32 1/4 9/32 5/16 11/32 3/8 7/16	865 866 867 868	41.60
851 A	wie 850 A	wie 850 A zusätzlich 760-1 833-1	50.20
852 A	wie 850 A	863 864 865 866 867 868 869	75.40

Engl. Maße

850 W	8 BA 7 BA 6 BA 5 BA 4 BA 3 BA 2 BA 1 BA 0 BA	865 866 867 868	43.80
851 W	wie 850 W	wie 850W zusätzlich 760-1 833-1	52.40
852 W	wie 850 W	863 864 865 866 867 868 869	77.60

Hazel Steckschlüsselsätze
CHROM-VANADIUM

mit Sechskant-Einsätzen

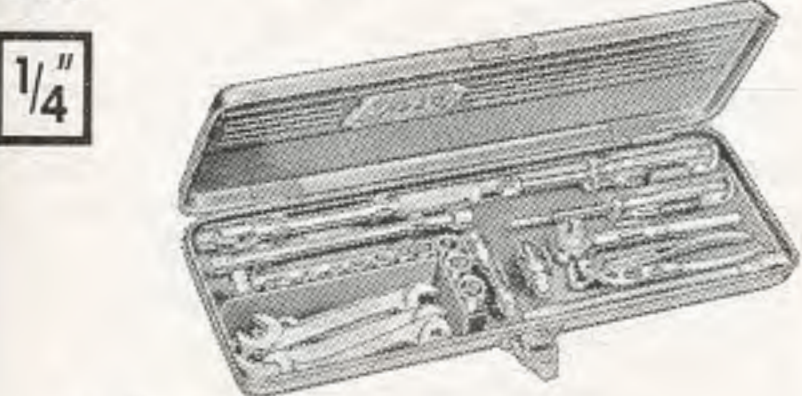

Metr. Maße

853	4 4,5 5 5,5 6 7 8 9 10 11	863 864 865 866 867 868 869 870 760-1 833-1	129.80
Kleingabelschlüssel 330			
	3,5 x 4	4 x 3,5	
	4,5 x 5	5 x 4,5	
	5,5 x 6	6 x 5,5	
	7 x 8	8 x 7	
	9 x 10	10 x 9	
	11 x 12	12 x 11	

Hazel Steckschlüsselsätze
CHROM-VANADIUM

mit Sechskant-Einsätzen



Amerik. Maße

Bestell-Nr.	Inhalt		Verchromt Köpfe geschliffen
	Einsätze 6-kant	Betätigungs- Werkzeuge	
853 A	3/16 7/32 1/4 9/32 5/16 11/32 3/8 7/16	863 864 865 866 867 868 869 870 760-1 833-1	117.80
Kleingabelschl. 330 A			
	13/64 x 15/64	15/64 x 13/64	
	7/32 x 1/4	1/4 x 7/32	
	9/32 x 5/16	5/16 x 9/32	
	11/32 x 3/8	3/8 x 11/32	
	7/16 x 1/2		

Engl. Maße

853 W	8 BA 7 BA 6 BA 5 BA 4 BA 3 BA 2 BA 1 BA 0 BA	863 864 865 866 867 868 869 870 760-1 833-1	121.80
Kleingabelschl. 330 W			
	9 x 8 BA	8 x 9 BA	
	7 x 6 BA	6 x 7 BA	
	5 x 4 BA	4 x 5 BA	
	3 x 2 BA	2 x 3 BA	
	1 x 0 BA	0 x 1 BA	

Hazel Sechskant-Einsätze
CHROM-VANADIUM

850

1/4"



Metr. Maße

Bestell-Nr.	mm/Zoll	Verchromt Köpfe geschliffen
850 - 04	4	2.20
45	4,5	
05	5	
55	5,5	
06	6	
07	7	
08	8	
09	9	
10	10	
11	11	

Amerik. Maße

850 A - 06	3/16	2.20
07	7/32	
08	1/4	
09	9/32	
10	5/16	
11	11/32	
12	3/8	
14	7/16	

Engl. Maße

850 W - 08	8 BA	2.20
07	7 BA	
06	6 BA	
05	5 BA	
04	4 BA	
03	3 BA	
02	2 BA	
01	1 BA	
00	0 BA	

Hazel Achtkant-Einsätze
CHROM-VANADIUM

850

1/4"



Amerik. Maße

Bestell-Nr.	Zoll	Verchromt Köpfe geschliffen
850 AK - 08	1/4	2.20
10	5/16	
12	3/8	

Hazel Betätigungs-
werkzeuge
CHROM-VANADIUM

858-870

1/4"

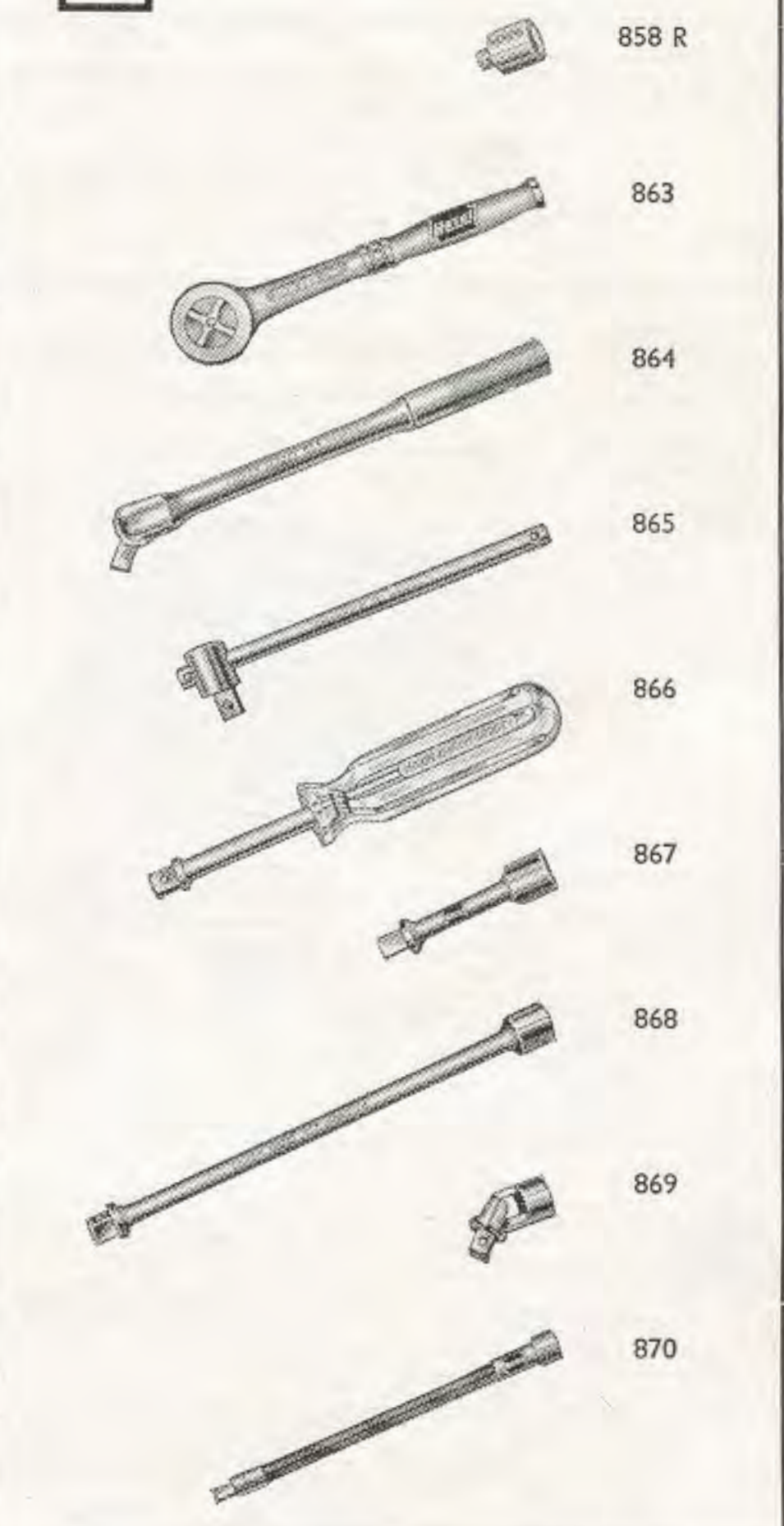

Bestell-Nr.	Bezeichnung	Verchromt Köpfe geschliffen
858 RI	Reduziereinsatz 1/4" <input type="checkbox"/> massiv 3/8" <input type="checkbox"/> hohl	3.20
858 RII	Reduziereinsatz 3/8" <input type="checkbox"/> massiv 1/4" <input type="checkbox"/> hohl	3.40
863	Umschaltknarre 4 1/2"	17.20
863 E	Komplettes Einsatzteil mit Drehknopf und Federring	10.50
864	Gelenkgriff 6"	8.80
865	Schiebegriff 5"	3.40
866	Vierkantknebel 5"	5.60
867	Verlängerung 2"	3.20
868	Verlängerung 6"	4.10
869	Kardangelenk	7.—
870	biegsame Verlängerung 6"	5.60



Steckschlüsselsätze CHROM-VANADIUM

mit Sechskant-Einsätzen

880-
881

3/8"



Metr. Maße

Bestell-Nr.	Inhalt		Verchromt Köpfe geschliffen
	Einsätze 6-kant	Betätigungs- Werkzeuge	
880	9 10 11 12 13 14 15 16 17 18 19 20 21 22	8811 8813 8814 8815 8816 8820 8821-3, 6, 12	130.80
881	wie 880 zusätzlich 6 7 8	wie 880	137.80

Amerik. Maße

880 A	1/4 5/16 3/8 7/16 1/2 9/16 5/8 11/16 3/4	8811 8813 8814 8815 8816 8820 8821-3, 6, 12	115.80
-------	--	--	--------



Steckschlüsselsätze CHROM-VANADIUM

mit Zwölfkant-Einsätzen

880 Z-
882 Z

3/8"



Metr. Maße

Bestell-Nr.	Inhalt		Verchromt Köpfe geschliffen
	Einsätze 12-kant	Betätigungs- Werkzeuge	
880 Z	9 10 11 12 13 14 15 16 17 18 19 20 21 22	8811 8813 8814 8815 8816 8820 8821-3, 6, 12	130.80
881 Z	wie 880 Z zusätzlich 6-Kant- Einsätze 6 7 8	wie 880 Z	137.80

Amerik. Maße

881 AZ	3/8 7/16 1/2 9/16 19/32 5/8 11/16 3/4 25/32 13/16 7/8	8811 8813 8814 8815 8816 8820 8821-3, 6, 12	123.20
--------	--	--	--------

882 AZ	wie 881AZ zusätzlich 6-Kant- Einsätze 1/4 5/16	wie 881 AZ	127.80
--------	--	------------	--------

Engl. Maße

880 WZ	1/8 3/16 1/4 5/16 3/8 7/16 1/2	8811 8813 8814 8815 8816 8820 8821-3, 6, 12	112.20
--------	---	--	--------

Amerik. u. engl. Maße

880 AWZ	3/8 7/16 1/2 9/16 19/32 5/8 11/16 3/4 25/32 13/16 7/8 A 1/8 3/16 1/4 5/16 3/8 7/16 1/2 W	8811 8813 8814 8815 8816 8820 8821-3, 6, 12	142.—
---------	---	--	-------



Steckschlüsselsätze CHROM-VANADIUM

mit Sechskant-Einsätzen

883-
884

3/8"



Metr. Maße

Bestell-Nr.	Inhalt		Verchromt Köpfe geschliffen
	Einsätze 6-kant	Betätigungs- Werkzeuge	
883	6 7 8 9 10 11 12 13 14 15 16 17 18 19 20 21 22	8813 8814 8821-6	75.20
884	wie 883	wie 883 zusätzlich 8816	98.—

Amerik. Maße

884 A	1/4 5/16 3/8 7/16 1/2 9/16 5/8 11/16 3/4	8813 8814 8816 8821-6	76.20
-------	--	-----------------------------	-------



Steckschlüsselsätze CHROM-VANADIUM

mit Zwölfkant-Einsätzen

883 Z-
884 Z

3/8"

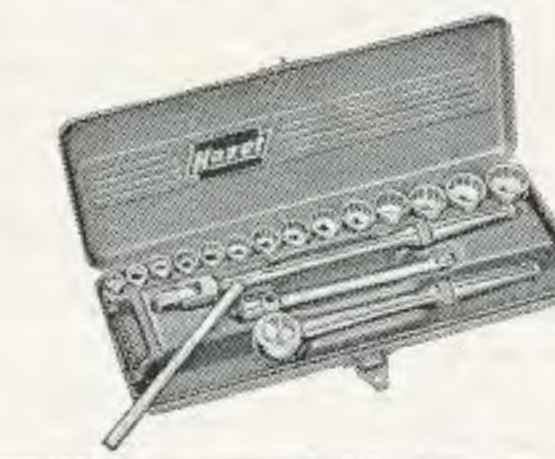

Metr. Maße

Bestell-Nr.	Inhalt		Verchromt Köpfe geschliffen
	Einsätze 12-kant	Betätigungs- Werkzeuge	
883 Z	9 10 11 12 13 14 15 16 17 18 19 20 21 22	8813 8814 8821-6	68.40
884 Z	wie 883 Z	wie 883 Z zusätzlich 8816	91.20

Amerik. Maße

884 AZ	3/8 7/16 1/2 9/16 19/32 5/8 11/16 3/4 25/32 13/16 7/8 15/16	8813 8814 8816 8821-6	86.80
--------	--	-----------------------------	-------

Engl. Maße

884 WZ	1/8 3/16 1/4 5/16 3/8 7/16 1/2	8813 8814 8816 8821-6	72.60
--------	---	-----------------------------	-------

Amerik. u. engl. Maße

884 AWZ	3/8 7/16 1/2 9/16 5/8 3/4 7/8 A 1/8 3/16 1/4 5/16 3/8 7/16 1/2 W	8813 8814 8816 8821-6	90.60
---------	---	-----------------------------	-------



Steckschlüsselsätze CHROM-VANADIUM

mit Sechskant- und
Zwölfkant-Einsätzen

888 Z

3/8"

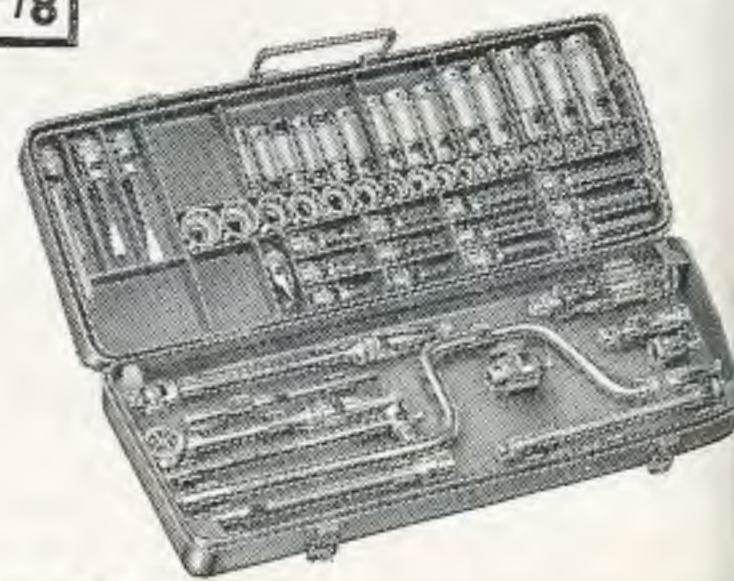

Metr. Maße

Bestell-Nr.	Inhalt	Verchromt Köpfe geschliffen
888 Z	Sechskant-Einsätze: 6 7 8 Zwölfkant-Einsätze: 9 10 11 12 13 14 15 16 17 18 19 20 21 22 Zwölfkant-Einsätze, extra tief: 9 10 11 12 13 14 15 16 17 18 19 20 21 22 Einsätze für Innen- Sechskantschrauben: 3 4 5 6 7 8 9 10 12 auswechselbare Schraubenzieher- Einsätze: 6 8 10 Schraubenzieher- Einsatz, fest: 17 Schraubenzieher- Einsätze für Kreuz- schlitzschrauben: Größe 2 3 4 Betätigungswerkzeuge: 8811 8812 8813 8814 8815 8816 8819 8820 8821-3, 6, 8, 12 8830 858 RI	332.80

Amerik. Maße

888 AZ	wie 888 Z, jedoch Sechskant-Einsätze: 1/4 5/16 Zwölfkant-Einsätze: 3/8 7/16 1/2 9/16 19/32 5/8 11/16 3/4 25/32 13/16 7/8 15/16 Zwölfkant-Einsätze, extra tief: 3/8 7/16 1/2 9/16 19/32 5/8 11/16 3/4 13/16 7/8	298.80
--------	---	--------

Engl. Maße

888 WZ	Zwölfkant-Einsätze: 1/8 3/16 1/4 5/16 3/8 7/16 1/2 Zwölfkant-Einsätze, extra tief: 1/8 3/16 1/4 5/16 3/8 7/16 1/2 auswechselbare Schraubenzieher- Einsätze: 6 8 10 Schraubenzieher- Einsatz, fest: 17 Schraubenzieher- Einsätze für Kreuz- Schlitzschrauben: Größe 2 3 4 Betätigungswerkzeuge wie 888 Z	237.40
--------	--	--------

Hazel Sechskant-Einsätze
CHROM-VANADIUM

880

3/8



Metr. Maße

Bestell-Nr.	mm/Zoll	Verchromt Köpfe geschl.
880-06	6	2.30
07	7	
08	8	
09	9	
10	10	
11	11	
12	12	
13	13	
14	14	2.40
15	15	
16	16	
17	17	3.—
18	18	
19	19	
20	20	
21	21	3.20
22	22	

Amerik. Maße

880 A-08	1/4	2.30
10	5/16	
12	3/8	
14	7/16	
16	1/2	
18	9/16	2.40
20	5/8	
22	11/16	
24	3/4	3.—

Hazel Zwölfkant-Einsätze
CHROM-VANADIUM

880 Z

3/8



Metr. Maße

880 Z-09	9	2.30
10	10	
11	11	
12	12	
13	13	
14	14	2.40
15	15	
16	16	
17	17	3.—
18	18	
19	19	
20	20	
21	21	3.20
22	22	

Amerik. Maße

880 AZ-11	11/32	2.30
12	3/8	
14	7/16	
16	1/2	
18	9/16	2.40
19	19/32	
20	5/8	
22	11/16	3.—
24	3/4	
25	25/32	3.20
26	13/16	
28	7/8	
30	15/16	

Engl. Maße

880 WZ-04	1/8	2.30
06	3/16	
08	1/4	
10	5/16	
12	3/8	
14	7/16	
16	1/2	

Hazel Zwölfkant-Einsätze
CHROM-VANADIUM

880 TZ

extra tief

3/8



Metr. Maße

Bestell-Nr.	mm/Zoll	Verchromt Köpfe geschliffen
880 TZ-09	9	3.40
10	10	
11	11	
12	12	
13	13	
14	14	
15	15	3.80
16	16	
17	17	
18	18	
19	19	4.—
20	20	
21	21	
22	22	4.20
23	23	
24	24	4.50
25	25	
26	26	4.80
27	27	
28	28	5.20
29	29	
30	30	5.40
31	31	
32	32	5.40
33	33	

Amerik. Maße

880 TAZ-12	3/8	3.40
14	7/16	
16	1/2	3.80
18	9/16	
19	19/32	4.—
20	5/8	
22	11/16	4.20
24	3/4	
26	13/16	4.50
28	7/8	
30	15/16	4.80
32	1	
34	1 1/8	5.20
36	1 1/4	
38	1 1/2	5.40
40	1 3/4	

Engl. Maße

880 TWZ-04	1/8	3.40
06	3/16	
08	1/4	3.80
10	5/16	
12	3/8	
14	7/16	4.80
16	1/2	

Hazel Einsätze für Innen-
sechskantschrauben
CHROM-VANADIUM

880

3/8

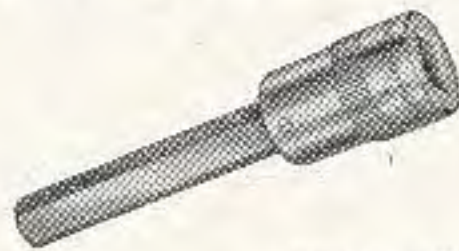

Metr. Maße auswechselbar

Bestell-Nr.	mm/Zoll	Kompl.	Bestell-Nr.	lose Klinge
8801-03	3	3.80	8801-030	-.60
04	4	4.—	040	-.80
05	5			
06	6			
07	7	4.20	070	1.—
08	8	4.50	080	1.20
09	9	4.80	090	1.50
10	10	5.20	100	1.80
12	12	5.70	120	2.40

Amerik. Maße

8801 A-04	1/8	3.80	8801A-040	-.60
05	5/32	4.—	050	-.80
06	3/16			
07	7/32			
08	1/4	4.20	080	1.—
10	5/16	4.50	100	1.20
12	3/8	4.80	120	1.50

Hazel Schraubenzieher-
Einsätze
CHROM-VANADIUM

880

3/8

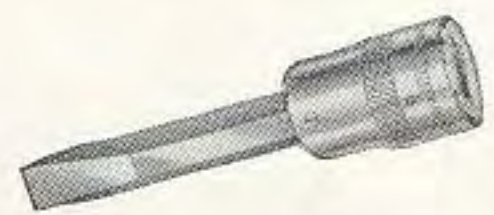

auswechselbar

Bestell-Nr.	mm	Kompl.	Bestell-Nr.	lose Klinge
8803-6	6	5.40	8803-60	2.20
8	8	5.90	80	2.60
10	10	6.20	100	2.80
fest				
Bestell-Nr.	mm	Kompl.		
8804-17	17	2.50		

Hazel Kreuzschlitzschraubenzieher-
Einsätze
CHROM-VANADIUM

880

3/8



auswechselbar

Bestell-Nr.	Phillips-Größe	Kompl.	Bestell-Nr.	lose Klinge
8806-2	2	5.70	8806-20	2.50
3	3	5.90	30	2.80
4	4	6.50	40	3.40

Hazel Betätigungswerkzeuge
CHROM-VANADIUM

880

3/8

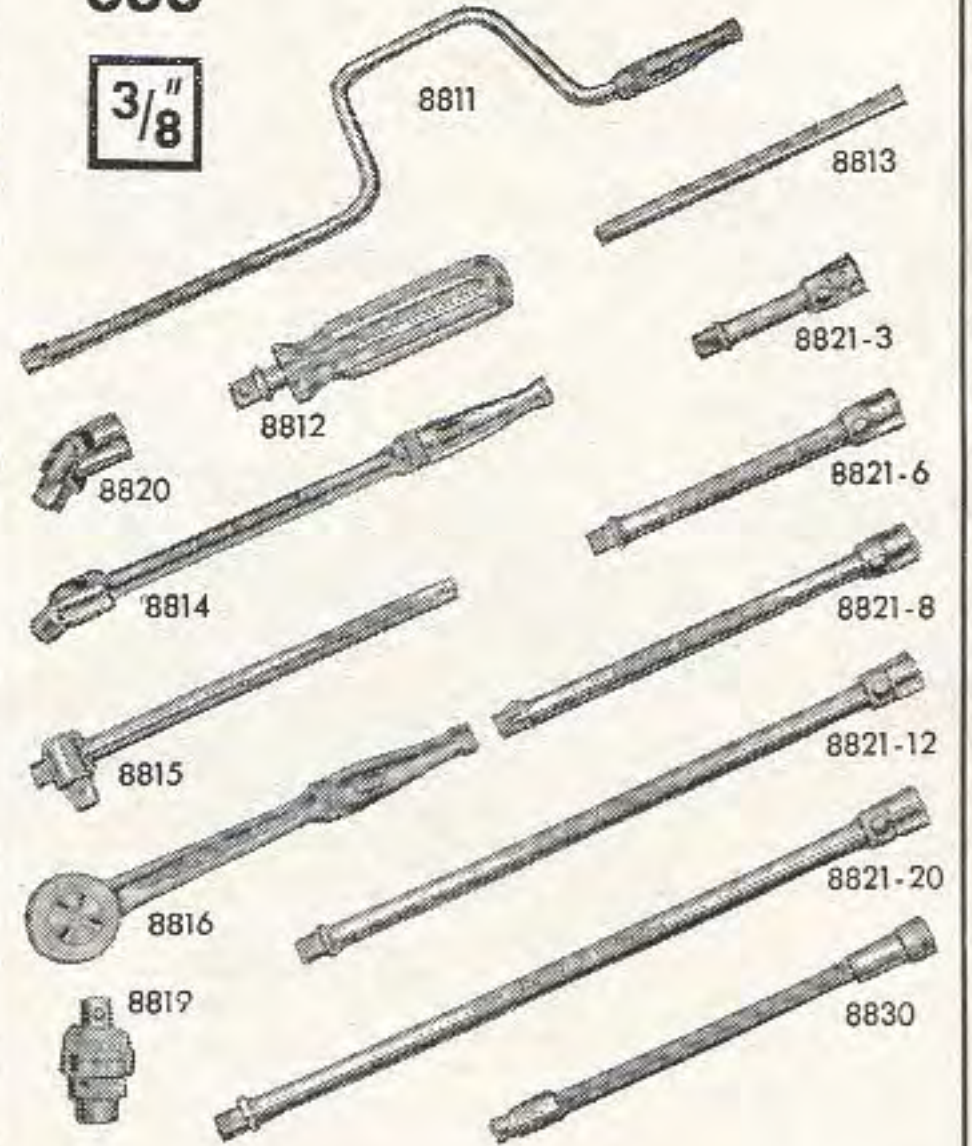

Bestell-Nr.	Bezeichnung	Verchromt Köpfe geschliffen
8811	Schwungwinde 18"	8.10
8812	Steckgriff 5"	7.—
8813	Stecker 6"	1.70
8814	Gelenkgriff 9 1/2"	11.70
8815	Schiebegriff 8"	5.60
8816	Umschaltknarre 40 Zähne, 8"	22.90
8816 E	kompl. Einsatzteil mit Drehknopf und Federring	13.80
8819	Aufsteckknarre 20 Zähne	20.60
8820	Kardangeln	8.—
8821-3	Verlängerung 3"	4.40
6	Verlängerung 6"	4.80
8	Verlängerung 8"	5.60
12	Verlängerung 12"	6.20
20	Verlängerung 20"	8.20
8830	biegs. Verlängerung 8"	7.—



Steckschlüsselsätze CHROM-VANADIUM

900-
906

mit Sechskant-Einsätzen

1/2"

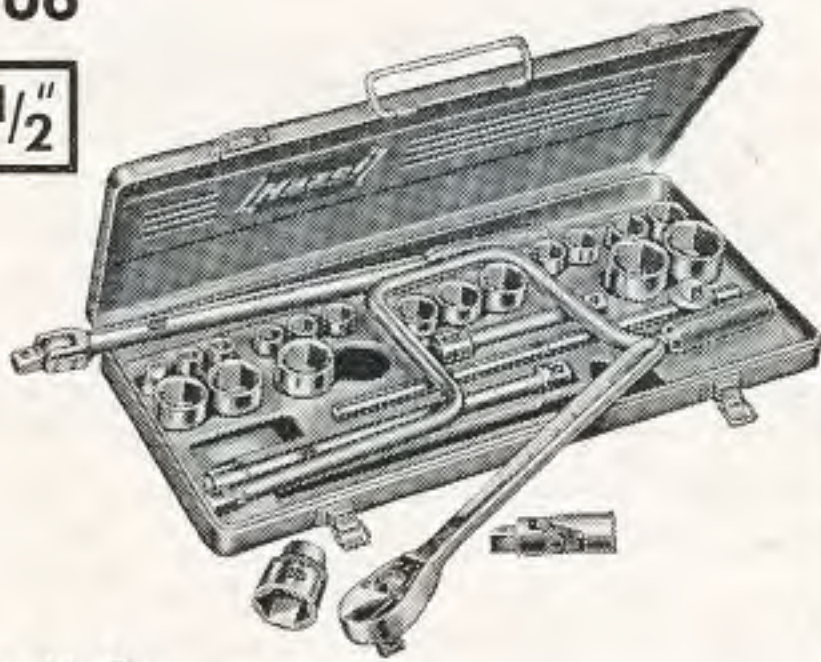

Metr. Maße

Bestell-Nr.	Inhalt		Verchromt Köpfe geschliffen
	Einsätze 6-kant	Betätigungs- Werkzeuge	
900	12 13 14 15 16 17 18 19 20 21 22 23 24 26 27 28 30 32	911 915 916 917 918 920 980-13	122.80
901	wie 900	wie 900 zusätzlich 914-15	137.60
904	wie 900 zusätzlich 10 11	wie 900	127.80
905	wie 900 zusätzlich 10 11	wie 900 zusätzlich 914-15	142.60
906	10 11 12 13 14 15 17 19 22 24 27 30 32	911 915 916 918 920	97.—



Steckschlüsselsätze CHROM-VANADIUM

900 Z-
906 Z

mit Zwölfkant-Einsätzen

1/2"

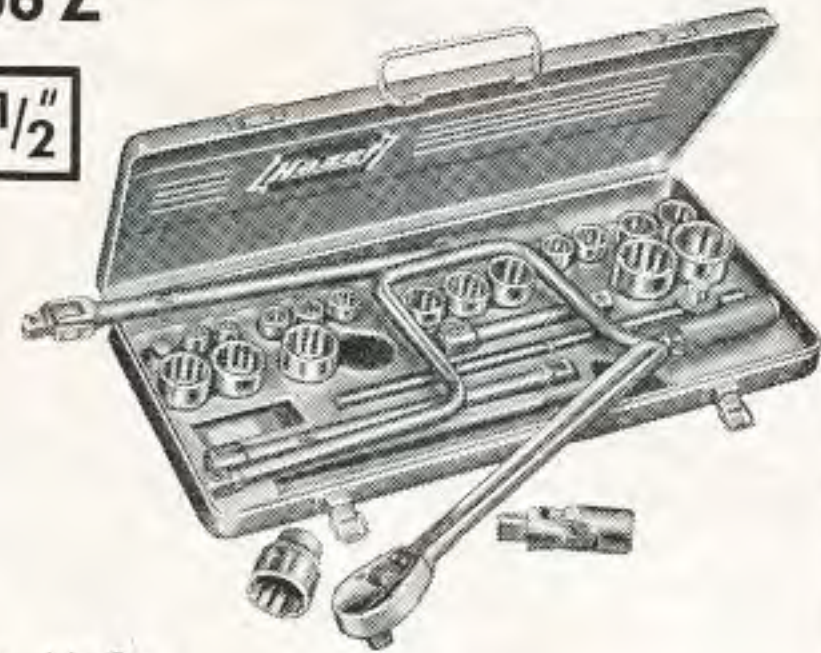

Metr. Maße

Bestell-Nr.	Inhalt		Verchromt Köpfe geschliffen
	Einsätze 12-kant	Betätigungs- Werkzeuge	
900 Z	12 13 14 15 16 17 18 19 20 21 22 23 24 26 27 28 30 32	911 915 916 917 918 920 980-13	122.80
901 Z	wie 900 Z	wie 900 Z zusätzlich 914-15	137.60
904 Z	wie 900 Z zusätzlich 10 11	wie 900 Z	127.80
905 Z	wie 900 Z zusätzlich 10 11	wie 900 Z zusätzlich 914-15	142.60
906 Z	10 11 12 13 14 15 17 19 22 24 27 30 32	911 915 916 918 920	97.—



Steckschlüsselsätze CHROM-VANADIUM

900 Z-
906 Z

mit Zwölfkant-Einsätzen

1/2"

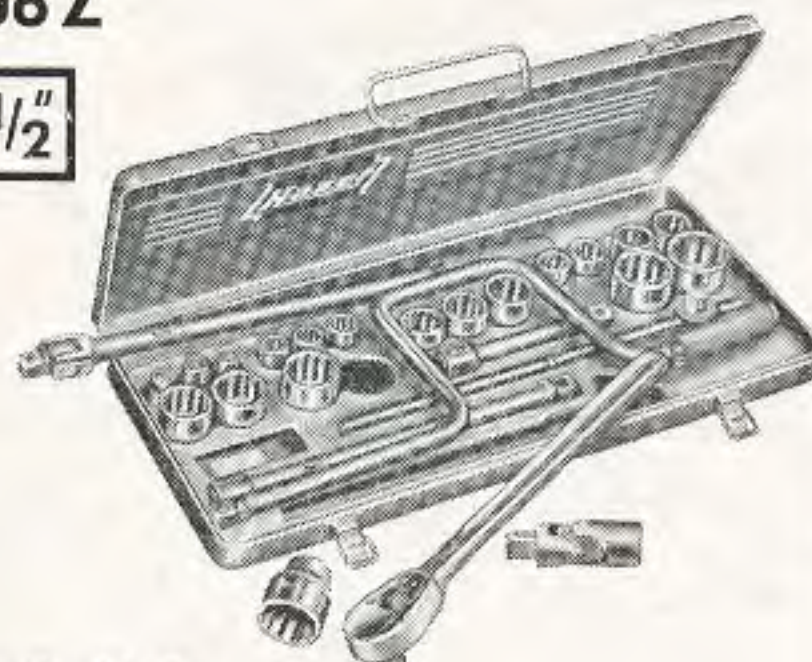

Amerik. Maße

Bestell-Nr.	Inhalt		Verchromt Köpfe geschliffen
	Einsätze 12-kant	Betätigungs- Werkzeuge	
900 AZ	3/8 7/16 1/2 9/16 19/32 5/8 11/16 3/4 25/32 13/16 7/8 15/16 31/32 1 11/16 1 1/8 13/16 1 1/4	911 915 916 917 918 920 980-13	122.—
901 AZ	wie 900 AZ	wie 900 AZ zusätzlich 914-15	136.80
906 AZ	3/8 7/16 1/2 9/16 5/8 11/16 3/4 7/8 15/16 1 11/16 1 1/4	911 915 916 918 920	93.60

Engl. Maße

900 WZ	3/16 1/4 5/16 3/8 7/16 1/2 9/16 5/8 11/16 3/4	911 915 916 917 918 920 980-13	95.80
901 WZ	wie 900 WZ	wie 900 WZ zusätzlich 914-15	110.60

Amerik. u. engl. Maße

900 AWZ	1/2 9/16 5/8 11/16 3/4 25/32 7/8 31/32 1 11/16 A 3/16 1/4 5/16 3/8 7/16 1/2 9/16 5/8 W	911 915 916 917 918 920 980-13	119.40
901 AWZ	wie 900 AWZ	wie 900 AWZ zusätzlich 914-15	134.20

Metr., amerik. u. engl. Maße

900 AWM	10 11 12 13 14 15 16 17 18 19 20 21 22 7/16 1/2 9/16 19/32 5/8 11/16 3/4 25/32 7/8 15/16 1 A 3/16 1/4 5/16 3/8 7/16 1/2 9/16 5/8 11/16 3/4 W extra tiefe 21 26	911 915 916 917 918	169.—
901 AWM	wie 900 AWM	wie 900 AWM zusätzlich 914-15	183.80



Steckschlüsselsatz CHROM-VANADIUM

902
AWM

mit Zwölfkant-Einsätzen

1/2"

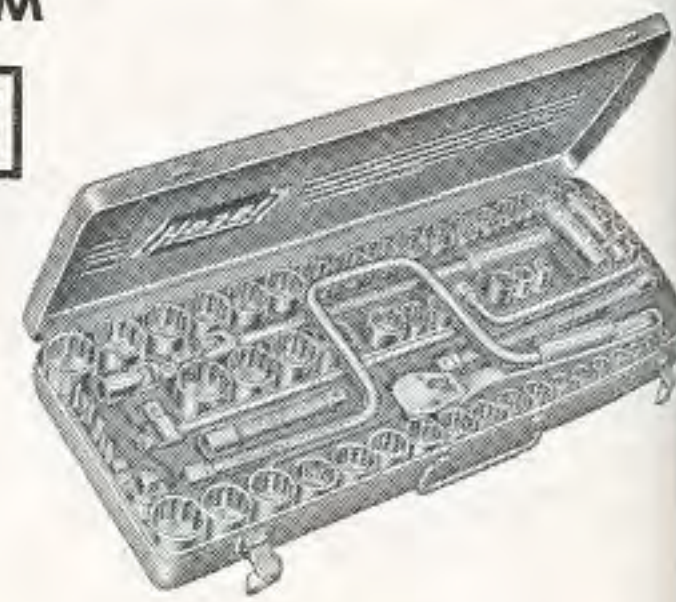

Metr., amerik. u. engl. Maße

Bestell-Nr.	Inhalt		Verchromt Köpfe geschliffen
	Einsätze 12-kant	Betätigungs- Werkzeuge	
902 AWM	10 11 12 13 14 15 16 17 18 19 20 21 22 23 24 25 26 27 28 29 30 32 33 3/8 7/16 1/2 9/16 19/32 5/8 11/16 3/4 25/32 13/16 7/8 15/16 31/32 1 11/16 1 1/8 13/16 1 1/4 A 3/16 1/4 5/16 3/8 7/16 1/2 9/16 5/8 11/16 3/4 W extra tief 21	911 913 914-15 915 916 917 918 920 958 R II 1058 R I 980-13 980-19 980-24 962	319.20



Steckschlüsselsätze CHROM-VANADIUM

930-
944

mit Sechskant-Einsätzen

1/2"



Metr. Maße

Bestell-Nr.	Inhalt		Verchromt Köpfe geschliffen
	Einsätze 6-kant	Betätigungs- Werkzeuge	
930	12 13 14 15 16 17 18 19 20 21 22 23 24 26 27 28 30 32	916 918	96.—
934	wie 930 zusätzlich 10 11	wie 930	101.—
940	12 13 14 15 16 17 18 19 20 21 22	916 918	62.60
944	wie 940 zusätzlich 10 11	wie 940	67.60

Hazel Steckschlüsselsätze
CHROM-VANADIUM

mit Zwölfkant-Einsätzen

930 Z-
944 Z

1/2"



Metr. Maße

Bestell-Nr.	Inhalt		Verchromt Köpfe geschliffen
	Einsätze 12-kant	Betätigungs- Werkzeuge	
930 Z	12 13 14 15 16 17 18 19 20 21 22 23 24 26 27 28 30 32	916 918	96.—
934 Z	wie 930 Z + 10 11	wie 930 Z	101.—
940 Z	12 13 14 15 16 17 18 19 20 21 22	916 918	62.60
944 Z	wie 940 Z + 10 11	wie 940 Z	67.60

Amerik. Maße

930 AZ	3/8 7/16 1/2 9/16 19/32 5/8 11/16 3/4 25/32 13/16 7/8 15/16 31/32 1 1 1/16 1 1/8 1 3/16 1 1/4	916 918	95.40
940 AZ	3/8 7/16 1/2 9/16 19/32 5/8 11/16 3/4 25/32 13/16 7/8	916 918	61.90

Engl. Maße

940 WZ	3/16 1/4 5/16 3/8 7/16 1/2 9/16 5/8 11/16 3/4	916 918	66.60
--------	---	------------	-------

Amerik. u. engl. Maße

930 AWZ	1/2 9/16 5/8 11/16 3/4 25/32 7/8 31/32 1 1 1/16 A 3/16 1/4 5/16 3/8 7/16 1/2 9/16 5/8 W	916 918	92.60
---------	---	------------	-------

Hazel Steckschlüsselsätze
CHROM-VANADIUM

mit Sechskant-Einsätzen

931-
941

1/2"

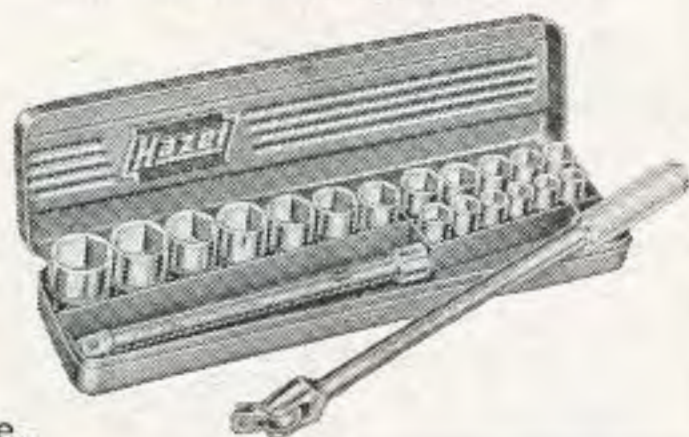

Metr. Maße

Bestell-Nr.	Inhalt		Verchromt Köpfe geschliffen
	Einsätze 6-kant	Betätigungs- Werkzeuge	
931	12 13 14 15 16 17 18 19 20 21 22 23 24 26 27 28 30 32	914-15 918	91.80
941	12 13 14 15 16 17 18 19 20 21 22	914-15 918	58.60

Hazel Steckschlüsselsätze
CHROM-VANADIUM

mit Zwölfkant-Einsätzen

931 Z-
945 Z

1/2"

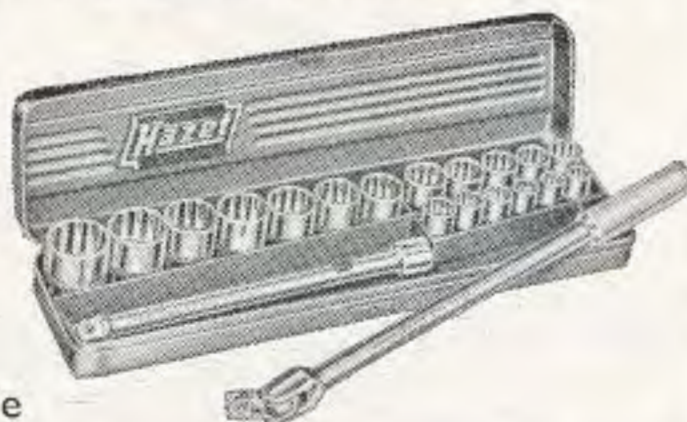

Metr. Maße

Bestell-Nr.	Inhalt		Verchromt Köpfe geschliffen
	Einsätze 12-kant	Betätigungs- Werkzeuge	
931 Z	12 13 14 15 16 17 18 19 20 21 22 23 24 26 27 28 30 32	914-15 918	91.80
935 Z	wie 931 Z + 10 11	wie 931 Z	96.80
941 Z	12 13 14 15 16 17 18 19 20 21 22	914-15 918	58.60
945 Z	wie 941 Z + 10 11	wie 941 Z	63.60

Amerik. Maße

931 AZ	3/8 7/16 1/2 9/16 19/32 5/8 11/16 3/4 25/32 13/16 7/8 15/16 31/32 1 1 1/16 1 1/8 1 3/16 1 1/4	914-15 918	90.90
941 AZ	3/8 7/16 1/2 9/16 19/32 5/8 11/16 3/4 25/32 13/16 7/8	914-15 918	57.90

Engl. Maße

941 WZ	3/16 1/4 5/16 3/8 7/16 1/2 9/16 5/8 11/16 3/4	914-15 918	62.60
--------	---	---------------	-------

Amerik. und engl. Maße

931 AWZ	1/2 9/16 5/8 11/16 3/4 25/32 7/8 31/32 1 1 1/16 A 3/16 1/4 5/16 3/8 7/16 1/2 9/16 5/8 W	914-15 918	88.20
---------	---	---------------	-------

Hazel Steckschlüsselsätze
CHROM-VANADIUM

mit Zwölfkant-Einsätzen

950 Z

1/2"

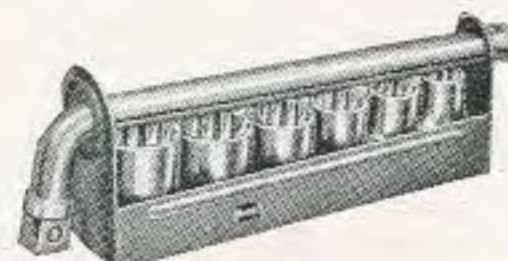

Metr. Maße

950 Z	13 14 16 17 19 22	913	23.—
Amerik. Maße			
950 AZ	7/16 1/2 9/16 5/8 11/16 3/4	913	22.—
Engl. Maße			
950 WZ	3/16 1/4 5/16 3/8 7/16 1/2	913	23.60

Hazel Sechskant-Einsätze
CHROM-VANADIUM

900

1/2"



Metr. Maße

Bestell-Nr.	mm	Verchromt Köpfe geschliffen
900 - 10	10	2.50
11	11	
12	12	
13	13	2.60
14	14	
15	15	
16	16	3.20
17	17	
18	18	
19	19	3.40
20	20	
21	21	
22	22	3.90
23	23	
24	24	
25	25	4.80
26	26	
27	27	
28	28	5.10
29	29	
30	30	
32	32	

Hazel Zwölfkant-Einsätze
CHROM-VANADIUM

900 Z

1/2"



Metr. Maße

Bestell-Nr.	mm	Verchromt Köpfe geschliffen
900 Z - 10	10	2.50
11	11	
12	12	
13	13	2.60
14	14	
15	15	
16	16	3.20
17	17	
18	18	
19	19	3.40
20	20	
21	21	
22	22	3.90
23	23	
24	24	
25	25	4.80
26	26	
27	27	
28	28	5.10
29	29	
30	30	
32	32	
33	33	



**Zwölfkant-Einsätze
CHROM-VANADIUM**

900 Z

1/2"



Amerik. Maße

Bestell-Nr.	Zoll	Verchromt Köpfe geschliffen
900 AZ - 12	3/8	2.50
14	7/16	
16	1/2	
18	9/16	2.60
19	19/32	
20	5/8	
22	11/16	3.20
24	3/4	
25	25/32	3.40
26	13/16	
28	7/8	
30	15/16	
31	31/32	3.90
32	1	
34	1 1/16	4.80
36	1 1/8	
38	1 3/16	
40	1 1/4	5.10

Engl. Maße

Bestell-Nr.	Zoll	Verchromt Köpfe geschliffen
900 WZ - 06	3/16	2.50
08	1/4	
10	5/16	2.60
12	3/8	3.20
14	7/16	3.40
16	1/2	3.90
18	9/16	
20	5/8	4.80
22	11/16	
24	3/4	5.10



**Zwölfkant-Einsätze
CHROM-VANADIUM**

900 TZ

extra tief

1/2"



Metr. Maße

Bestell-Nr.	mm	Verchromt Köpfe geschliffen
900 TZ - 21	21	5.90
26	26	6.50
30	30	7.60

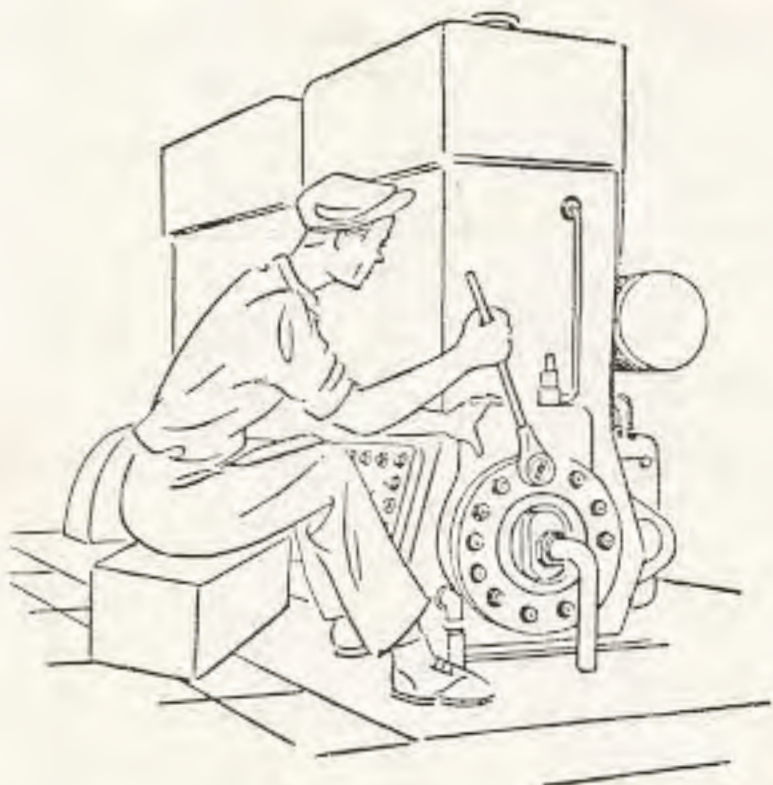

**Betätigungswerkzeuge
CHROM-VANADIUM**

**911-
980**

1/2"

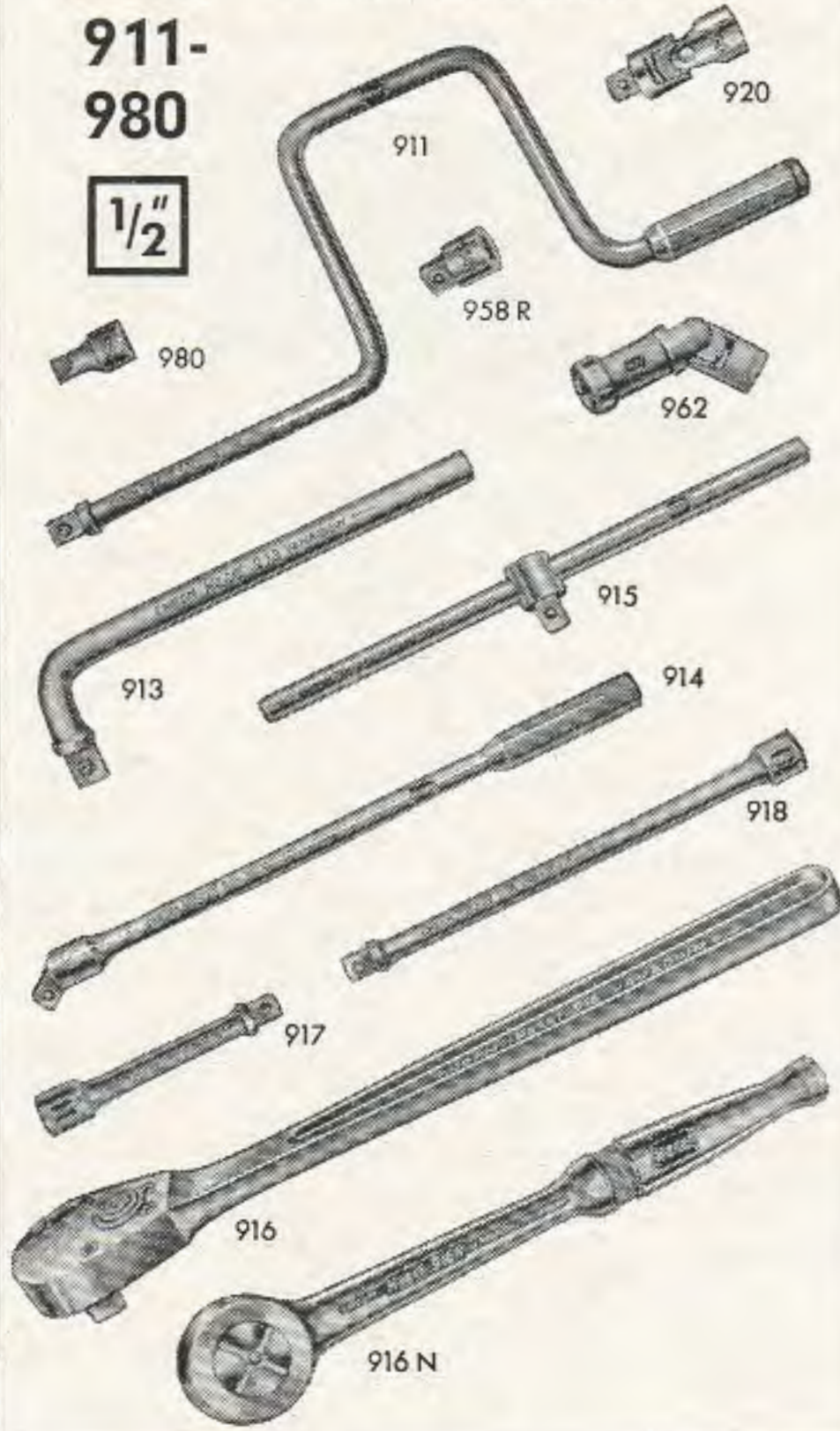

Bestell-Nr.	Bezeichnung	Verchromt Köpfe geschliffen
911	Schwunggriff 16 1/2"	8.50
913	Winkelgriff 7 1/2"	3.40
914 - 15	Winkelgriff mit Gelenk 15"	14.80
914 - 18	Winkelgriff mit Gelenk 18"	16.50
915	T-Griff mit verschieb- barem Gleitstück 12"	6.60
916	Umschaltknarre 28 Zähne, serienmäßig in Sortimenten, 12"	19.40
916 N	Umschaltknarre 50 Zähne, nur auf Wunsch in Sortimenten, 10"	31.—
916 NE	kompl. Einsatzteil mit Drehknopf und Federring für Umschaltknarre 916 N	19.20
917	Verlängerung 5"	3.30
918	Verlängerung 10"	4.40
919	T-Griff-Schlüssel mit verschiebbar. Griff, für VW, s. Seite 43	9.50
920	Universalgelenk 2 1/2" mit Innen-Arretierung	8.—
921	Innensechskant-Einsatz 8 mm, für VW, s. Seite 43	4.70
922	dito 10 mm, für VW, s. Seite 43	4.90
958 RI	Reduzier- <input type="checkbox"/> 1/2" <input type="checkbox"/> massiv einsatz <input type="checkbox"/> 3/8" <input type="checkbox"/> hohl	3.80
958 RII	Reduzier- <input type="checkbox"/> 3/8" <input type="checkbox"/> massiv einsatz <input type="checkbox"/> 1/2" <input type="checkbox"/> hohl	4.40
962	Zündkerzenschlüssel- Einsatz mit Kardan- gelenk 21 mm SW	10.—
980 - 13	Schraubenzieher-Eins. Klingenbreite 13 mm Klingenstärke 2 mm	2.40
980 - 19	Schraubenzieher-Eins. Klingenbreite 19 mm Klingenstärke 3 mm	2.50
980 - 24	Schraubenzieher-Eins. Klingenbreite 24 mm Klingenstärke 4 mm	2.60



**Sechskant-Einsätze
für Innensechskant-
schrauben
CHROM-VANADIUM**

985

1/2"



Metr. Maße

Bestell-Nr.	mm	Verchromt Köpfe geschliffen
985 - 05	5	3.80
06	6	3.80
08	8	4.—
10	10	4.20
12	12	4.40
14	14	4.80
17	17	5.20
19	19	5.60



**Sechskant-Einsätze
für Innensechskant-
schrauben
CHROM-VANADIUM**

985 K

1/2"

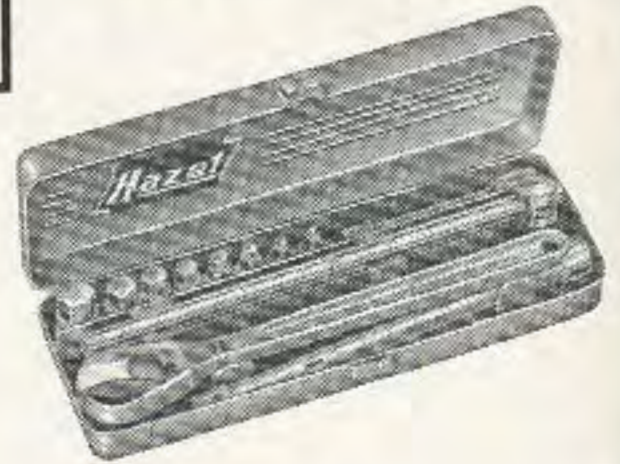

Satz mit Betätigungswerkzeugen im Kasten

Bestell-Nr.	Inhalt	Verchromt Köpfe geschliffen
985 K	8 Einsätze für Innensechskantschrauben 5 6 8 10 12 14 17 19 Betätigungswerkzeuge: 915 916 917 918	79.20



Hazel Steckschlüsselsätze
CHROM-VANADIUM

1000- mit Sechskant-Einsätzen

1011

3/4"

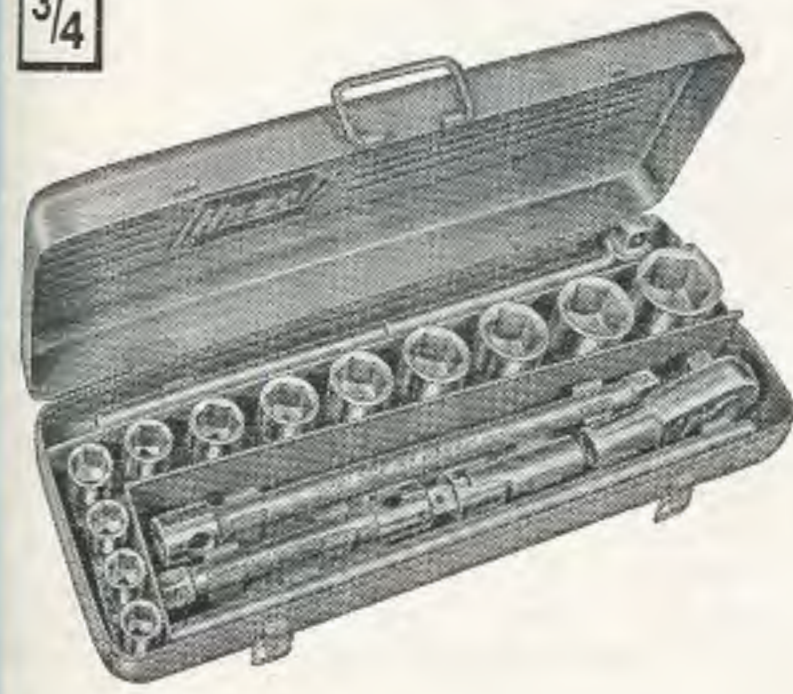

Metr. Maße

Bestell-Nr.	Inhalt		Verchromt Köpfe geschliffen
	Einsätze 6-kant	Betätigungs- Werkzeuge	
1000	22 24 27 30 32 36 38 41 46 50	1014 1015 1016 1017 1018 1020	219.80
1002	wie 1000 zusätzlich 55 60	wie 1000	266.40
1011	22 24 27 30 32 36 38 41 46 50	1014 1016 1017 1018	184.60

Hazel Steckschlüsselsätze
CHROM-VANADIUM

1000 Z- mit Zwölfkant-Einsätzen

1012 Z

3/4"



Metr. Maße

Bestell-Nr.	Inhalt		Verchromt Köpfe geschliffen
	Einsätze 12-kant	Betätigungs- Werkzeuge	
1000 Z	22 24 27 30 32 36 38 41 46 50	1014 1015 1016 1017 1018 1020	219.80
1002 Z	wie 1000 Z zusätzlich 6-Kant- Einsätze 55 60	wie 1000 Z	266.40
1011 Z	22 24 27 30 32 36 38 41 46 50	1014 1016 1017 1018	184.60
1012 Z	23 26 29 32 35 38 42 46 50	1014 1015 1016 1017 1018	197.60

Hazel Steckschlüsselsätze
CHROM-VANADIUM

1000 Z- mit Zwölfkant-Einsätzen

1012 Z

3/4"



Amerik. Maße

Bestell-Nr.	Inhalt		Verchromt Köpfe geschliffen
	Einsätze 12-kant	Betätigungs- Werkzeuge	
1000 AZ	7/8 15/16 1 1 1/16 1 1/8 1 3/16 1 1/4 1 5/16 1 3/8 1 7/16 1 1/2 1 5/8 1 3/4 1 13/16 1 7/8 2	1014 1015 1016 1017 1018 1020	270.80
1011 AZ	wie 1000 AZ	1014 1016 1017 1018	235.60
1012 AZ	1 1/16 1 1/8 1 1/4 1 3/8 1 7/16 1 1/2 1 5/8 1 13/16 2	1014 1015 1016 1017 1018	202.40

Engl. Maße

1000 WZ	1/2 9/16 5/8 11/16 3/4 13/16 7/8 1 1 1/8	1014 1015 1016 1017 1018 1020	207.—
1011 WZ	wie 1000 WZ	1014 1016 1017 1018	171.80

**Einsätze und Betätigungs-Werkzeuge
mit Stiftsicherung**

Die Stiftsicherung verhindert ein Abrutschen der Einsätze. Dadurch werden Betätigungs-Werkzeuge und Einsätze praktisch zu einem Werkzeug.

Die Einsätze haben eine breite, griffige Rändelung und sind in der Höhe bzw. Tiefe abgestuft.

Die Verlängerungen sind am Kopfende durchgebohrt. Dadurch sind sie mittels Stecker als feste T-Griffe verwendbar.

Die Betätigungs-Werkzeuge sind besonders stark.

Der Schiebegriff ist in der Mitte mit einer Einrastrippe versehen, um das Gleitstück festzuhalten. Eine Haltevorrichtung am Ende des Schiebegriffs verhindert ein Verkanten.

Die Knarre in ihrer verstärkten Konstruktion kann wahlweise auf Rechts- oder Linksgang eingestellt werden. Sie ist stabil und unverwundlich.

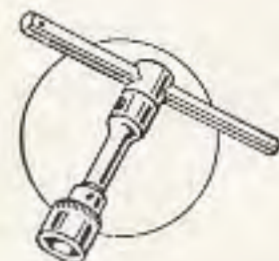

Hazel Sechskant-Einsätze
CHROM-VANADIUM

1000 mit Stiftsicherung

3/4"



Metr. Maße

Bestell-Nr.	mm / Zoll	Verchromt Köpfe geschliffen
1000 - 22	22	4.30
24	24	4.70
27	27	5.80
30	30	7.50
32	32	8.10
36	36	8.50
38	38	8.90
41	41	10.40
46	46	11.70
50	50	12.80
55	55	20.80
60	60	25.80

Hazel Zwölfkant-Einsätze
CHROM-VANADIUM

1000 Z mit Stiftsicherung

3/4"



Metr. Maße

1000 Z - 22	22	4.30
23	23	4.30
24	24	4.70
25	25	4.70
26	26	5.20
27	27	5.80
28	28	5.80
29	29	7.50
30	30	7.50
32	32	8.10
33	33	8.10
35	35	8.50
36	36	8.50
38	38	8.90
41	41	10.40
42	42	10.40
46	46	11.70
50	50	12.80

Amerik. Maße

1000 AZ - 28	7/8	4.30
30	15/16	4.70
31	31/32	4.70
32	1	4.70
34	1 1/16	5.80
36	1 1/8	7.50
38	1 3/16	7.50
40	1 1/4	8.10
42	1 5/16	8.10
44	1 3/8	8.50
46	1 7/16	8.50
48	1 1/2	8.90
50	1 9/16	9.40
52	1 5/8	10.40
54	1 11/16	10.40
56	1 3/4	10.40
58	1 13/16	11.70
60	1 7/8	11.70
64	2	12.80

Engl. Maße

1000WZ - 16	1/2	4.30
18	9/16	4.70
20	5/8	5.80
22	11/16	7.50
24	3/4	8.10
26	13/16	8.50
28	7/8	8.90
32	1	10.40
36	1 1/8	11.70



Betätigungswerkzeuge CHROM-VANADIUM

1000

mit Stiftsicherung

3/4"

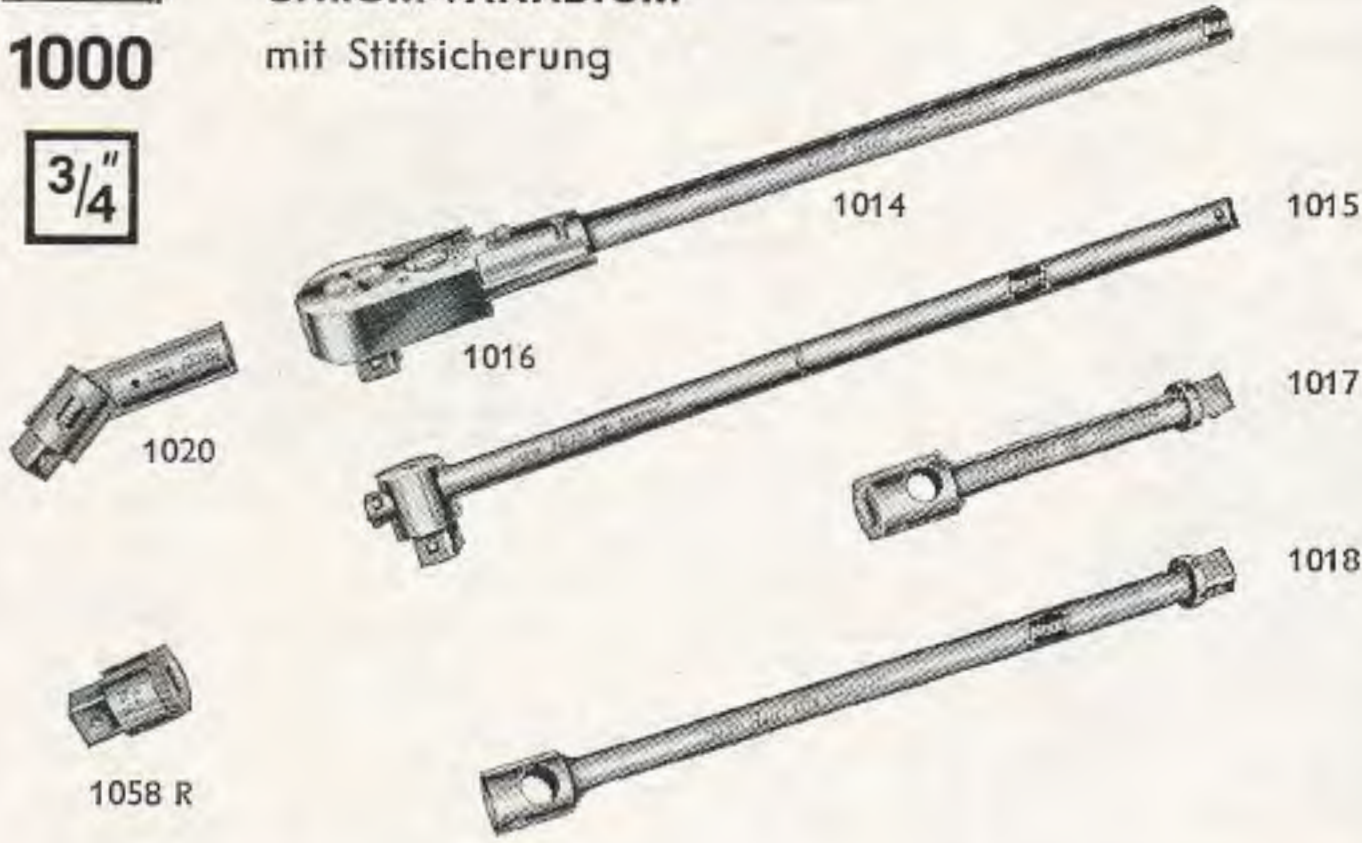

Bestell-Nr.	Bezeichnung	Verchromt Köpfe geschliffen
1014	Stecker 20" 20 mm Ø	11.10
1015	Schiebegriff 20" 20 mm Ø	18.30
1016	Knarrenkopf 6"	37.60
1017	Verlängerung 8 1/2" 20 mm Ø	8.80
1018	Verlängerung 17" 20 mm Ø	11.80
1020	Gelenkstück 5" 38 mm Ø	16.90
1056	Einsatz 36 mm für VW, s. Seite 43	8.50
1058 RI	Reduziereinsatz 1/2" <input type="checkbox"/> massiv	5.60
	3/4" <input type="checkbox"/> hohl	
1058 RII	Reduziereinsatz 3/4" <input type="checkbox"/> massiv	4.80
	1/2" <input type="checkbox"/> hohl	



Werkzeugausrüstungen CHROM-VANADIUM

1100

für Traktoren

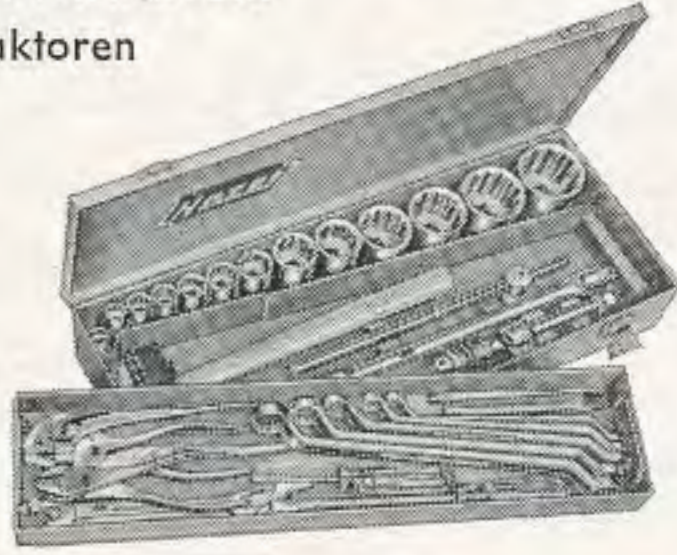

in hausfarbenen HAZET-Metallkästen

Kastengröße:
575 x 220 x 95 mm

Bestell-Nr.	Sortimente einschl. Metallkasten	Gewicht kg	Verchromt
1100	Metr. 35teilig	14	259.—
1100 A	Amerik. 35teilig	14	259.—

INHALTSÜBERSICHT

Nr.	Bezeichnung	Metr. Sort. 35teilig HAZET 1100	Amerik. Sort. 35teilig HAZET 1100 A
450	Gabelschlüssel	12 x 13 14 x 15 20 x 22	7/16 x 1/2 9/16 x 5/8 3/4 x 7/8
630	Ringschlüssel, gekröpft	10 x 11 12 x 13 16 x 17 18 x 19 20 x 22	3/8 x 7/16 1/2 x 9/16 5/8 x 11/16 3/4 x 25/32 13/16 x 7/8
900Z	Zwölfkant-Einsätze 1/2" <input type="checkbox"/> Antrieb	13 14 16 17 19 22 25	1/2 9/16 5/8 11/16 3/4 7/8 1
1000Z	Zwölfkant-Einsätze 3/4" <input type="checkbox"/> Antrieb	30 32 36 41 46 50	1 1/8 1 1/4 1 1/2 1 5/8 1 13/16 2
2140	Hammer	500 g	—
2141	Engl. Hammer	—	1 lbs.

Für alle Sortimente:

731-5	1 Meißel 150 x 15	917	Verlängerung 5"
746-1	1 Körner 120 x 10	920	Universalgelenk
760-3	1 Universalzange 9 1/2"		
830-1	1 Schraubenz. 75 x 5		2 Betätigungswerkzeuge
830-9	1 dito 150 x 8		3/4" <input type="checkbox"/> Antrieb
	4 Betätigungswerkzeuge	1015	Schiebegriff 20"
	1/2" <input type="checkbox"/> Antrieb	1017	Verlängerung 8 1/2"
914-15	Winkelgriff 15"	1801-2	1 Seitenschneider 6 1/2"
915	T-Griff 12"	1850-3	1 Kombizange 7"



Werkzeugausrüstungen CHROM-VANADIUM

1100-1

für Traktoren

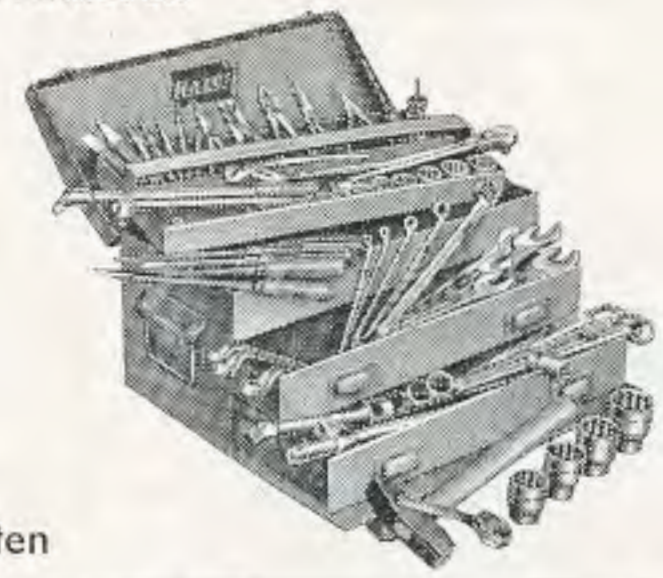

in hausfarbenen
HAZET-Metallkästen

Kastengröße:
545 x 260 x 290 mm

Bestell-Nr.	Sortimente einschl. Werkzeugkasten	Gewicht kg	Verchromt
1100-1	Metr. 74teilig	36	630.—
1100-1 A	Amerik. 74teilig	36	617.—
1100-1 W	Engl. 70teilig	36	630.—

INHALTSÜBERSICHT

Nr.	Bezeichnung	Metr. Sort. 74teilig HAZET 1100-1	Amerik. Sort. 74teilig HAZET 1100-1 A	Engl. Sort. 70teilig HAZET 1100-1 W
430	Steckschlüssel, massiv	8 x 9 10 x 11 12 x 13	— — —	— — —
450	Gabelschlüssel	6 x 7 8 x 9 9 x 10 10 x 11 14 x 15 14 x 17 17 x 19 19 x 22 22 x 24 24 x 27 30 x 36	1/4 x 5/16 5/16 x 3/8 3/8 x 7/16 1/2 x 9/16 9/16 x 5/8 5/8 x 11/16 5/8 x 3/4 3/4 x 25/32 3/4 x 7/8 15/16 x 1	1/16 x 3/32 3/32 x 1/8 1/8 x 3/16 3/16 x 1/4 1/4 x 5/16 5/16 x 3/8 3/8 x 7/16 7/16 x 1/2 1/2 x 9/16 9/16 x 5/8 5/8 x 3/4 3/4 x 7/8
630	Ringschlüssel, gekröpft	6 x 7 8 x 9 10 x 11 12 x 13 14 x 15 16 x 17 18 x 19 20 x 22 21 x 23 24 x 26 25 x 28 27 x 30 32 x 36	1/4 x 5/16 3/8 x 7/16 1/2 x 9/16 19/32 x 11/16 5/8 x 11/16 5/8 x 3/4 3/4 x 25/32 13/16 x 7/8 15/16 x 1	1/8 x 3/16 3/16 x 1/4 1/4 x 5/16 5/16 x 3/8 3/8 x 7/16 7/16 x 1/2 1/2 x 9/16 9/16 x 5/8 5/8 x 3/4 3/4 x 7/8 7/8 x 1
900 Z	Zwölfkanteinsätze 1/2" <input type="checkbox"/> Antrieb	10 11 14 17 19 22 24 27 30 32	3/8 7/16 1/2 9/16 19/32 5/8 3/4 7/8 15/16 1 1 1/16 1 1/8	3/16 1/4 3/8 7/16 9/16 5/8 3/4
1000 Z	Zwölfkanteinsätze 3/4" <input type="checkbox"/> Antrieb	36 38 41 46	1 1/4 1 7/16 1 1/2 1 5/8 1 13/16	1 1/2 1 1/2
2140	Hämmer	300 1000g	—	—
2141	Hämmer	—	3/4 2 lbs.	3/4 2 lbs.
2147	Fühlerlehre	metr.	amerik.	metr.

Für alle Sortimente:

650-20	2 Reifenheber 20"	915	T-Griff 12"
730-3	1 Flachmeißel 150 x 18	916	Umschaltknarre 12"
740-3	1 Kreuzmeißel 150 x 8	917	Verlängerung 5"
745-13	1 Durchschläger 120x5	920	Universalgelenk
745-15	1 dito 120 x 7	980-13	Schraubenzieher- Einsatz 13 x 2
745-17	1 dito 120 x 9		
746-1	1 Körner 120 x 10		2 Betätigungswerkzeuge
760-3	1 Universalzange 9 1/2"		3/4" <input type="checkbox"/> Antrieb
815-2	1 Schraubenzieher 125 x 7	1015	Schiebegriff 20"
815-3	1 dito 150 x 9	1017	Verlängerung 8 1/2"
815-5	1 dito 200 x 11	1801-2	1 Seitenschneider 6 1/2"
820-3	1 Schaber 200		2 Spezialzangen für Seegersicherungen
832-2	1 Elektr.-Schrauben- zieher 80 x 3	1846b-2	innen, abgewinkelt
	7 Betätigungswerkzeuge	1846c-2	außen, gerade
	1/2" <input type="checkbox"/> Antrieb	1850-3	1 Kombizange 7"
911	Schwunggriff 16 1/2"	1976	1 Magnetsucher
914-15	Winkelgriff 15"	2142	1 Leichtmetallhammer
		2154	1 Rollbandmaß 2 m



Werkzeugsatz CHROM-VANADIUM

für FORDSON-Traktoren

1102

in Plastic-Tasche

1102 A

Amerik. 18teilig

93.—



**Werkzeugsätze
CHROM-VANADIUM**

**1130-
1135** kombiniert



in hausfarbenen
HAZET-Metallkästen

Bestell-Nr.	Sortimente einschl. Metallkasten	Gewicht kg	Verchromt
1130 M	Metr. 49teilig	12	262.—
1130 A	Amerik. 39teilig	10	212.—
1130 W	Engl. 31teilig	9,5	192.—
1135 M	Metr. 34teilig	6,9	172.—
1135 A	Amerik. 29teilig	7,1	166.—
1135 W	Engl. 24teilig	6,3	148.—

INHALTSÜBERSICHT

Nr.	Bezeichnung	Metr. Sort. 49teilig HAZET 1130 M	Amerik. Sort. 39teilig HAZET 1130 A	Engl. Sort. 31teilig HAZET 1130 W
450	Gabelschlüssel	6 x 7 8 x 9 10 x 11 12 x 13 14 x 15 16 x 17 18 x 19 20 x 22 21 x 23 24 x 26 25 x 28 27 x 32	1/4 x 5/16 3/8 x 7/16 1/2 x 9/16 19/32 x 11/16 5/8 x 3/4 25/32 x 7/8 15/16 x 1 1 1/16 x 1 1/8	1/8 x 3/16 3/16 x 1/4 1/4 x 5/16 5/16 x 3/8 3/8 x 7/16 7/16 x 1/2 1/2 x 9/16 5/8 x 3/4
630	Ringschlüssel, gekröpft	6 x 7 8 x 9 10 x 11 12 x 13 14 x 15 16 x 17 18 x 19 20 x 22 21 x 23 24 x 26 25 x 28 27 x 32	1/4 x 5/16 3/8 x 7/16 1/2 x 9/16 5/8 x 11/16 3/4 x 25/32 13/16 x 7/8 15/16 x 1 1 1/16 x 1 1/8	1/8 x 3/16 3/16 x 1/4 1/4 x 5/16 5/16 x 3/8 3/8 x 7/16 7/16 x 1/2 1/2 x 9/16 5/8 x 3/4
900Z	Zwölfkanteinsätze 1/2" □ Antrieb	10 11 12 13 14 15 16 17 18 19 20 21 22 23 24 26 27 28 30 32	3/8 7/16 1/2 9/16 19/32 5/8 11/16 3/4 25/32 13/16 7/8 15/16 31/32 1 11/16 1 1/8 1 3/16 1 1/4	3/16 1/4 5/16 3/8 7/16 1/2 9/16 5/8 11/16 3/4

Nr.	Bezeichnung	Metr. Sort. 34teilig HAZET 1135 M	Amerik. Sort. 29teilig HAZET 1135 A	Engl. Sort. 24teilig HAZET 1135 W
450	Gabelschlüssel	6 x 7 8 x 9 10 x 11 12 x 13 14 x 15 16 x 17 18 x 19 20 x 22	3/8 x 7/16 1/2 x 9/16 19/32 x 11/16 5/8 x 3/4 25/32 x 7/8 15/16 x 1	1/8 x 3/16 3/16 x 1/4 1/4 x 5/16 5/16 x 3/8 3/8 x 7/16 7/16 x 1/2
630	Ringschlüssel, gekröpft	6 x 7 8 x 9 10 x 11 12 x 13 14 x 15 16 x 17 18 x 19 20 x 22	3/8 x 7/16 1/2 x 9/16 5/8 x 11/16 3/4 x 25/32 13/16 x 7/8 15/16 x 1	1/8 x 3/16 3/16 x 1/4 1/4 x 5/16 5/16 x 3/8 3/8 x 7/16 7/16 x 1/2
900Z	Zwölfkanteinsätze 1/2" □ Antrieb	10 11 12 13 14 15 16 17 18 19 20 21 22	7/16 1/2 9/16 19/32 5/8 11/16 3/4 25/32 13/16 7/8 15/16 1	3/16 1/4 5/16 3/8 7/16 1/2 9/16

Für alle Sortimente:
5 Betätigungswerkzeuge
1/2" □ Antrieb
915 T-Griff 12"
916 Umschaltknarre 12"
917 Verlängerung 5"
918 Verlängerung 10"
920 Universalgelenk



**Werkzeugsatz
CHROM-VANADIUM**

1140 kombiniert

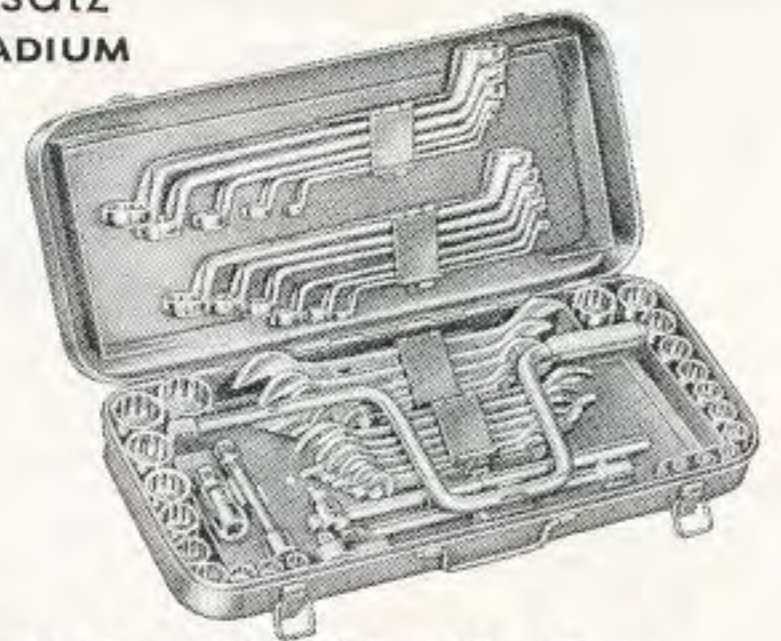

im hausfarbenen
HAZET-Metallkasten

Kastengröße: 495 x 220 x 90mm

Bestell-Nr.	Inhalt	Verchromt
450 A	6 Gabelschlüssel 3/8 x 7/16 1/2 x 9/16 19/32 x 11/16 5/8 x 3/4 25/32 x 7/8 15/16 x 1	
450 W	5 Gabelschlüssel 1/8 x 3/16 1/4 x 5/16 3/8 x 7/16 1/2 x 9/16 5/8 x 3/4	
630 A	6 Ringschlüssel, gekröpft 3/8 x 7/16 1/2 x 9/16 5/8 x 11/16 3/4 x 25/32 13/16 x 7/8 15/16 x 1	
630 W	5 Ringschlüssel, gekröpft 1/8 x 3/16 1/4 x 5/16 3/8 x 7/16 1/2 x 9/16 5/8 x 3/4	
900 AZ	11 Zwölfkant-Einsätze 1/2" □ Antrieb 3/8 7/16 1/2 9/16 5/8 11/16 3/4 25/32 7/8 15/16 1	
900 WZ	10 Zwölfkant-Einsätze 1/2" □ Antrieb 3/16 1/4 5/16 3/8 7/16 1/2 9/16 5/8 11/16 3/4	
	6 Betätigungswerkzeuge 1/2" □ Antrieb	
911	Schwunggriff 16 1/2"	
915	T-Griff 12"	
916	Umschaltknarre 12"	
917	Verlängerung 5"	
918	Verlängerung 10"	
920	Universalgelenk	
1140 AW		49teilig 273.—



**Werkzeugsatz
CHROM-VANADIUM**

1150 kombiniert



im hausfarbenen
HAZET-Metallkasten

Kastengröße: 575 x 220 x 85mm

179-8	1 verstellb. Schraubenschlüssel 8"	
450	12 Gabelschlüssel 6 x 7 8 x 9 10 x 11 12 x 13 14 x 15 16 x 17 18 x 19 20 x 22 21 x 23 24 x 26 25 x 28 27 x 32	
630	12 Ringschlüssel, gekröpft 6 x 7 8 x 9 10 x 11 12 x 13 14 x 15 16 x 17 18 x 19 20 x 22 21 x 23 24 x 26 25 x 28 27 x 32	
760-3	1 Universalzange 9 1/2"	
830-3	1 Werkstattschraubenzieher 100 x 6	
830-6	1 dito 125 x 7	
830-9	1 dito 150 x 8	
834-1	1 Schraubenzieher für Vergaser 25 x 5	
1850-3	1 Kombizange 7"	
2140-3	1 Schlosserhammer 300 g	
1150		32teilig 208.—



Kraftseitenschneider SPEZIALSTAHL

1801

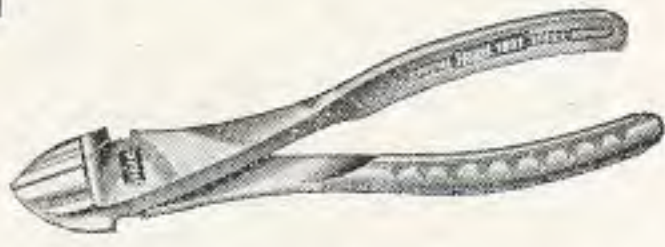

Bestell-Nr.	mm/Zoll		Hochglanz verchromt
1801 - 0	130	5	9.90
1	145	6	10.40
2	165	6 1/2	12.60
3	200	8	15.90

mit Handschutz-Isolierung 10 000 Volt

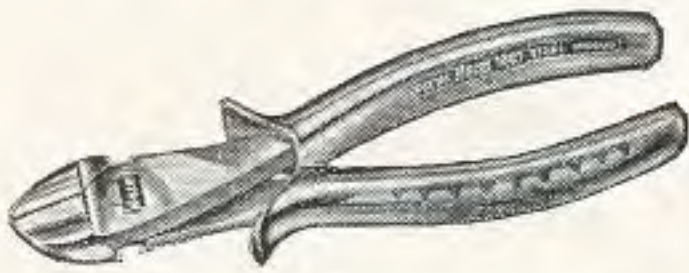

1801 - 00	130	5	12.20
11	145	6	13.—
22	165	6 1/2	15.50
33	200	8	19.30



Kraftseitenschneider CHROM-VANADIUM

1802

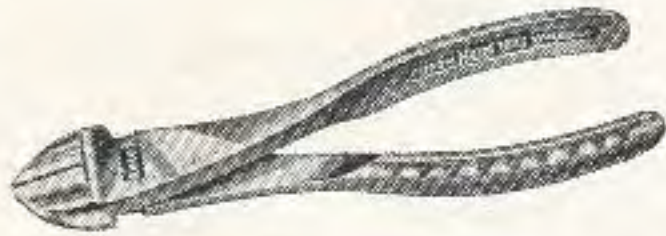

1802 - 1	145	6	12.50
2	170	7	14.—
3	200	8	18.40

mit Handschutz-Isolierung 10 000 Volt

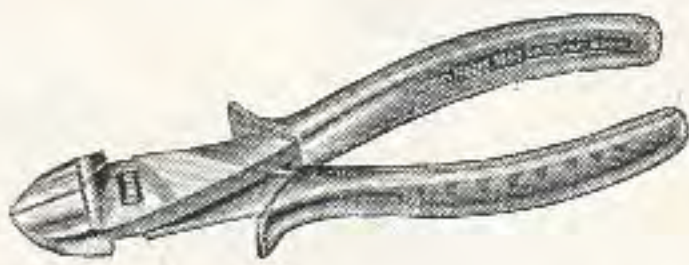

1802 - 11	145	6	15.—
22	170	7	16.80
33	200	8	21.80



Seitenschneider SPEZIALSTAHL schwedische Form

1803

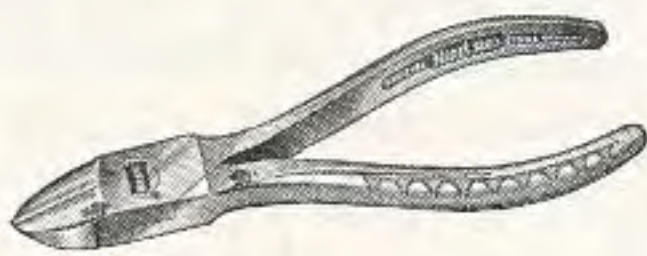

1803 - 0	115	4 1/2	8.—
1	130	5	9.20
2	145	6	10.20
3	160	6 1/2	11.40

mit Handschutz-Isolierung 10 000 Volt



1803 - 00	115	4 1/2	9.90
11	130	5	11.30
22	145	6	12.60
33	160	6 1/2	14.10



Kraftvorschneider SPEZIALSTAHL

1807

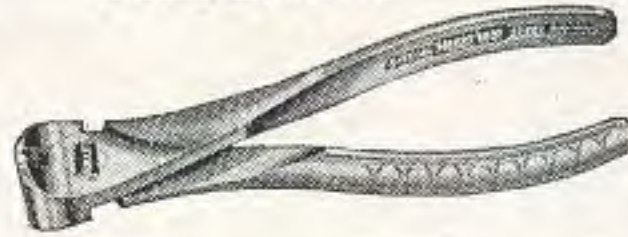

Bestell-Nr.	mm/Zoll		Hochglanz verchromt
1807 - 0	130	5	11.40
1	160	6 1/2	13.80
2	200	8	18.90

mit Handschutz-Isolierung 10 000 Volt

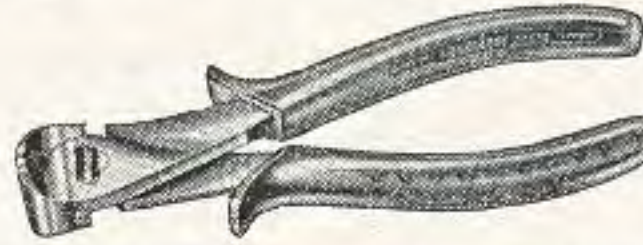

1807 - 00	130	5	13.70
11	160	6 1/2	16.30
22	200	8	21.80



Flachzangen SPEZIALSTAHL

1811

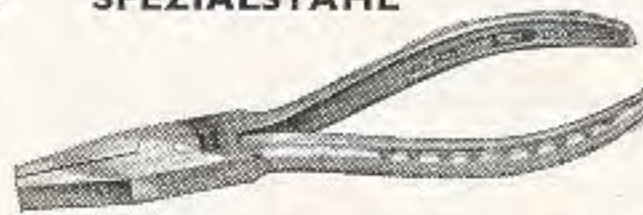

1811 - 1	120	5	6.10
2	140	5 1/2	6.90
3	160	6 1/2	7.50
4	180	7	8.50

mit Handschutz-Isolierung 10 000 Volt

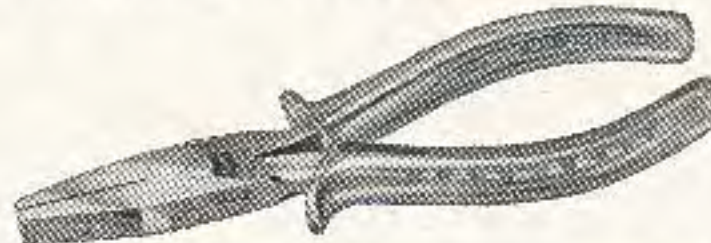

1811 - 11	120	5	8.20
22	140	5 1/2	9.20
33	160	6 1/2	9.90
44	180	7	11.10



Rundzangen SPEZIALSTAHL

1821

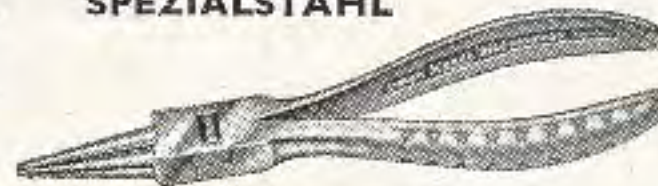

1821 - 1	120	5	6.10
2	140	5 1/2	6.90
3	160	6 1/2	7.50
4	180	7	8.50

mit Handschutz-Isolierung 10 000 Volt

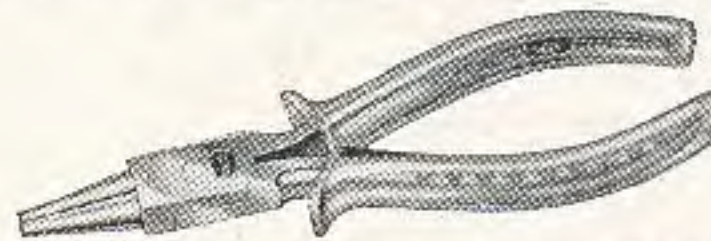

1821 - 11	120	5	8.20
22	140	5 1/2	9.20
33	160	6 1/2	9.90
44	180	7	11.10



Langbeckzangen SPEZIALSTAHL

1815

flach



1815 - 1	130	5	7.—
2	160	6 1/2	8.10

mit Handschutz-Isolierung 10 000 Volt

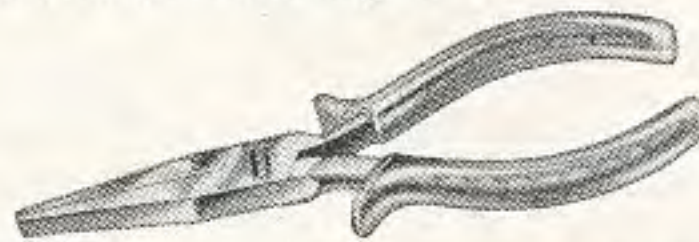

1815 - 11	130	5	9.10
22	160	6 1/2	10.80



Langbeckzangen SPEZIALSTAHL

1825

rund



Bestell-Nr.	mm/Zoll		Hochglanz verchromt
1825 - 1	130	5	7.—
2	160	6 1/2	8.10

mit Handschutz-Isolierung 10 000 Volt

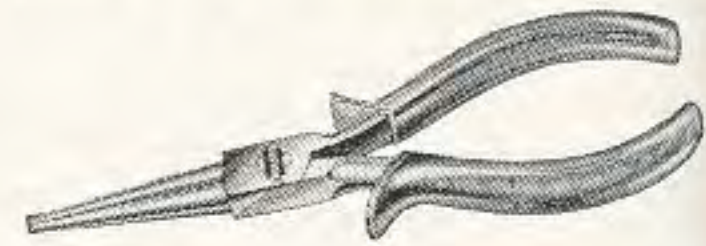

1825 - 11	130	5	9.10
22	160	6 1/2	10.80



Long-Grip-Zangen CHROM-VANADIUM

1841

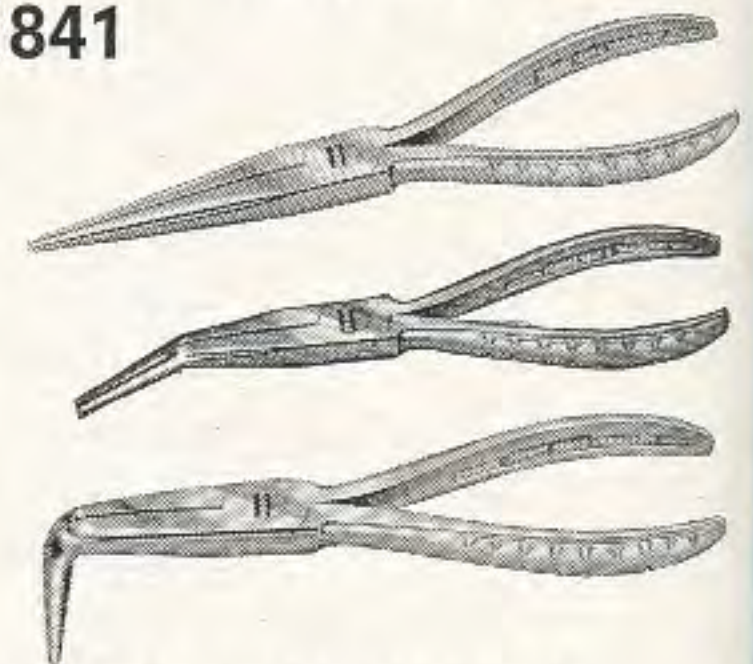

mit geraden ovalspitzen Backen

1841 a - 1	145	5 1/2	9.60
2	170	7	10.60
3	210	8	12.80

stumpfwinklig gebogen (35°)

1841 b - 3	210	8	13.50
------------	-----	---	-------

rechtwinklig gebogen

1841 c - 3	210	8	13.50
------------	-----	---	-------

mit Handschutz-Isolierung 10 000 Volt

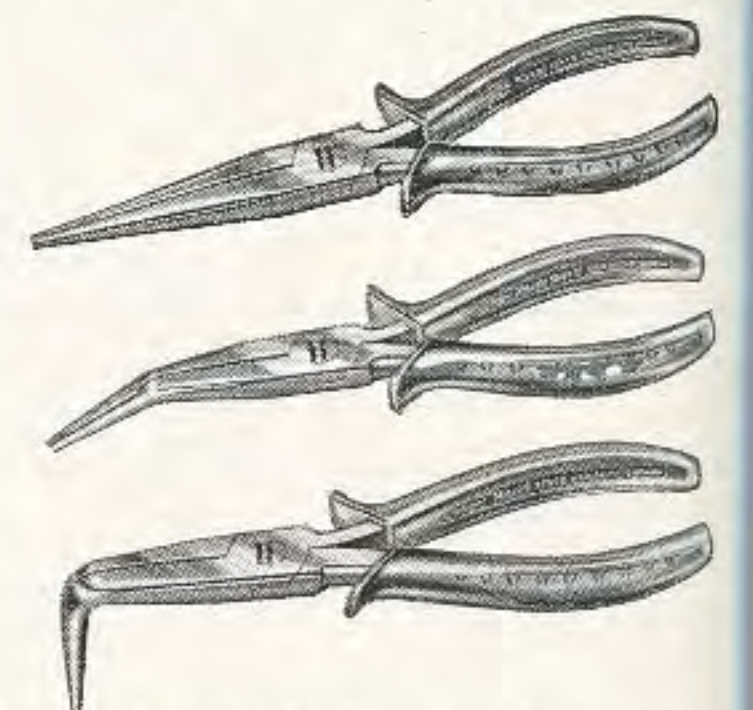

mit geraden ovalspitzen Backen

1841 a - 11	145	5 1/2	11.90
22	170	7	13.—
33	210	8	15.40

stumpfwinklig gebogen (35°)

1841 b - 33	210	8	16.10
-------------	-----	---	-------

rechtwinklig gebogen

1841 c - 33	210	8	16.10
-------------	-----	---	-------



Splintenausziehzange CHROM-VANADIUM

1842

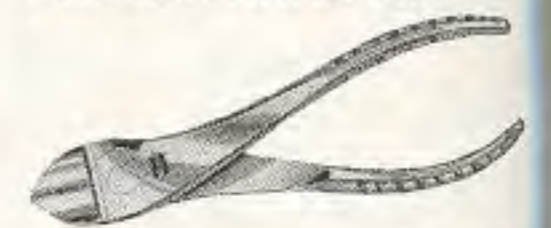

1842	170	7	14.50
------	-----	---	-------



**Spezialzangen
CHROM-VANADIUM**

1846 für Seegersicherungen

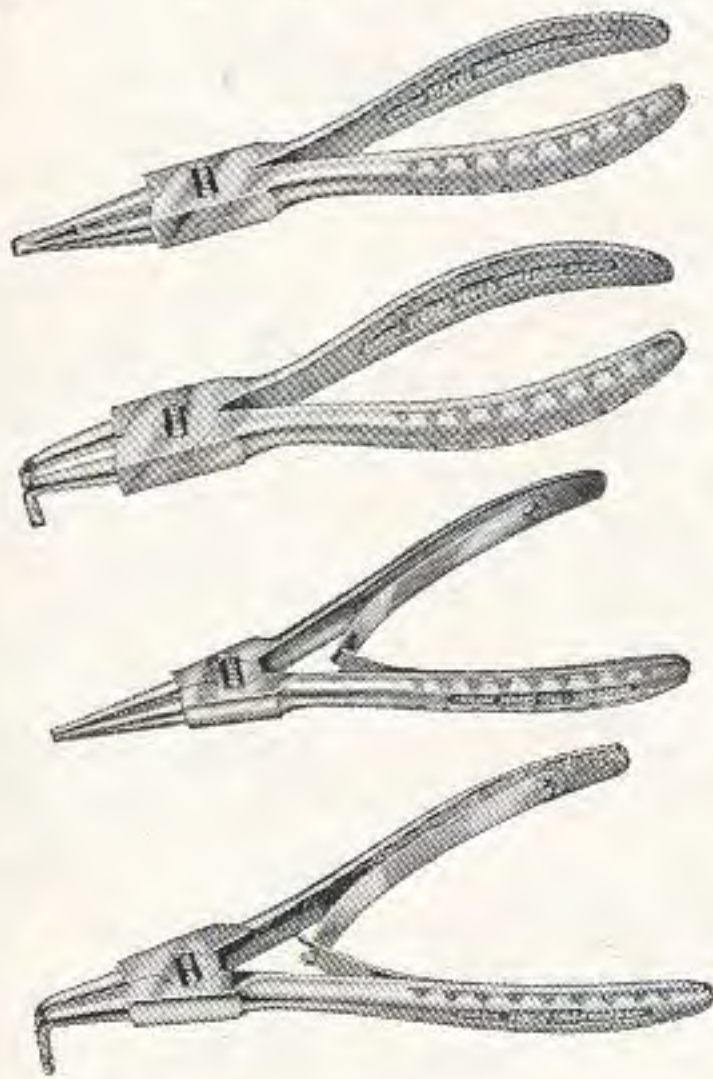

gerade – für Innensicherungen

Bestell-Nr.	mm/Zoll	Hochglanz verchromt
1846 a - 1	130 5	10.50
2	170 7	12.40
3	220 8 ¹ / ₂	16.50

abgewinkelt – für Innensicherungen

1846 b - 1	130 5	12.—
2	170 7	13.80
3	220 8 ¹ / ₂	17.50

gerade – für Außensicherungen

1846 c - 1	130 5	11.40
2	170 7	12.60
3	220 8 ¹ / ₂	16.30

abgewinkelt – für Außensicherungen

1846 d - 1	130 5	12.—
2	170 7	14.—
3	220 8 ¹ / ₂	17.50



**Batterie- und
Mutternzange
CHROM-VANADIUM**

1848

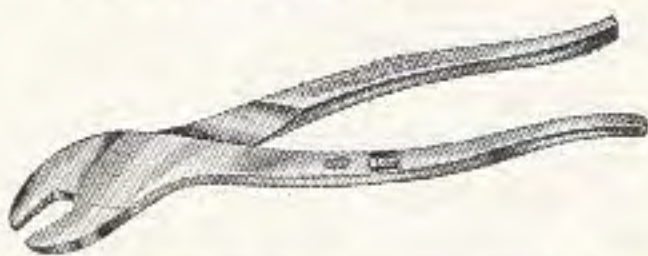

1848	200 8	10.50
------	-------	-------



**Kombinationszangen
SPEZIALSTAHL**

1850

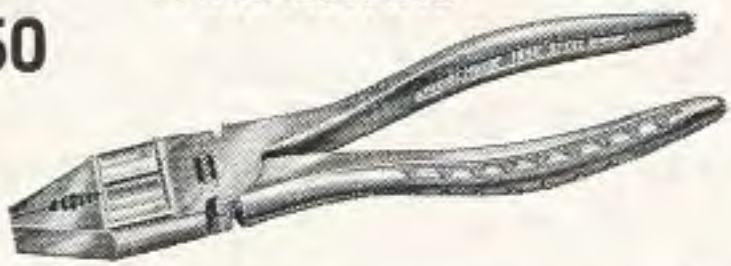

Bestell-Nr.	mm/Zoll	Hochglanz verchromt	Ver- chromt
1850 - 1	120 4 ¹ / ₂	7.—	6.50
2	160 6	7.50	6.90
3	180 7	8.60	7.90
4	210 8	9.90	9.10

mit Handschutz-Isolierung
10 000 Volt



1850 - 11	120 4 ¹ / ₂	8.90	8.40
22	160 6	9.80	9.20
33	180 7	11.20	10.50
44	210 8	12.80	12.—



**Universal-
Figureschere
CHROM-VANADIUM**

1852 mit Feder

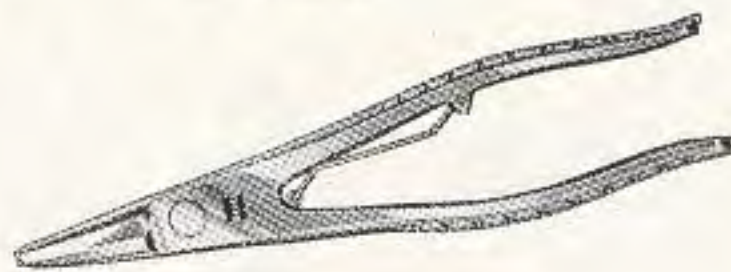

Bestell-Nr.	mm/Zoll	Hochglanz verchromt	Ver- chromt
1852	210 8	17.80	16.20



**Kombinationszangen
CHROM-VANADIUM**

1855

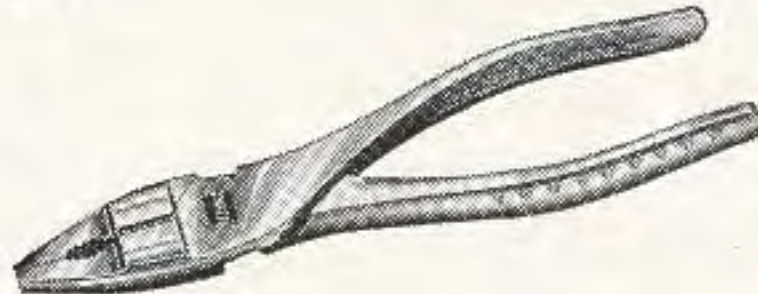

Bestell-Nr.	mm/Zoll	Hochglanz verchromt
1855 - 1	160 6	13.40
2	180 7	14.70
3	210 8	16.50

mit Handschutz-Isolierung
10 000 Volt

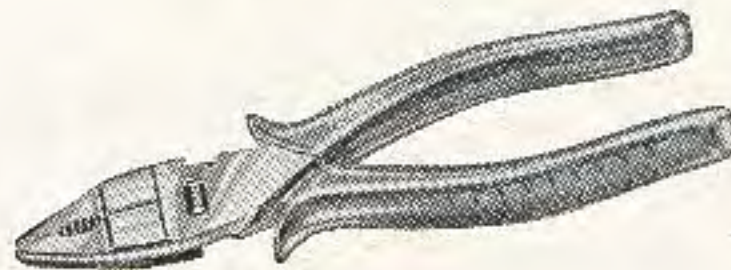

1855 - 11	160 6	16.—
22	180 7	17.60
33	210 8	19.90



**Zangen
CHROM-VANADIUM**

1800



Satz auf Dekorations- und Verkaufstafel

Bestell-Nr.	Inhalt	Preis
DV 1800 - 1	je 2 Zangen: 759 760 - 1 760 - 3 760 - 33 1801 - 2 1803 - 2 1807 - 1 1841 a - 3 1841 b - 3 1841 c - 3 1841 b - 33 1846 a - 2 1846 b - 2 1846 c - 2 1846 d - 2 1850 - 3 1850 - 33 1852 = 36teilig	453.20



**Ausbeul-
werkzeugsätze
SPEZIALSTAHL**

**1900
1905**



Kastengröße:
575 x 220 x 65 mm

in hausfarbenen HAZET-Metallkästen

Best.-Nr.	Inhalt	Preis
1911	Handfaust	
1912	Handfaust	
1913	Handfaust	
1933 a	Kotflügel-Biege- zange	
1935	Ausbeul- und Schlichthammer	
1938 K	Spann- und Schlichthammer	
1940	Schlicht- und Treibhammer	
1900	Kleiner Ausbeulsatz, 7tlg.	136.—
1911	Handfaust, Kommaform	
1912	Handfaust	
1913	Handfaust	
1928	Löffeleisen	
1931	Biegeeisen	
1934	Karosseriefeile	
1935	Ausbeul- und Schlichthammer	
1938 K	Spann- und Schlichthammer	
1940	Schlicht- und Treibhammer	
1948	Gummi- und Hand- hammer, kombiniert	
1905	Standard-Ausbeulsatz, 10tlg.	207.—



**Ausbeulwerkzeugsatz
SPEZIALSTAHL**

1910

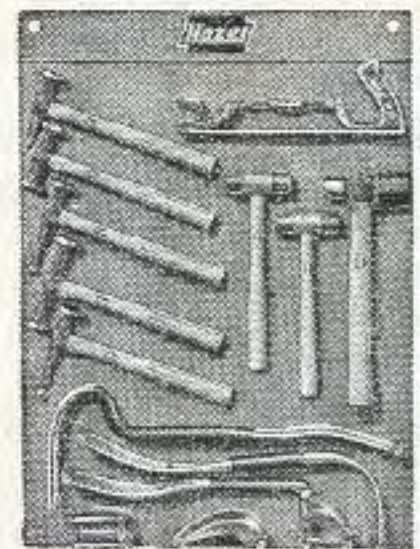

auf hausfarbener HAZET-Metallwandtafel

Tafelgröße: 870 x 635 mm

Best.-Nr.	Inhalt	Preis
1911	Handfaust	
1912	Handfaust	
1913	Handfaust	
1928	Löffeleisen	
1929	Ausbeul-Hebeleisen	
1930	Ausbeul-Hebeleisen	
1934	Karosseriefeile	
1935	Ausbeul- und Schlichthammer	
1938 K	Spann- und Schlichthammer	
1940	Schlicht- und Treibhammer	
1941	dito	
1942	Schlicht- und Spitzhammer	
1948	Gummi- und Hand- hammer, kombiniert	
1950-4	Plastic-Hammer, 35 mm	
1950-5	Plastic-Hammer, 40 mm	
1910 T	15teilig	308.—



Ausbeulwerkzeugsätze SPEZIALSTAHL

1910



in hausfarbenen HAZET-Metallkästen

Kastengröße: 540 x 200 x 225 mm

Best.-Nr.	Inhalt	Preis
	wie 1910 T, jedoch zusätzl. 900 Z Zwölfkanteinsätze 1/2" □ Antrieb 10 11 12 13 14 17 19	
	916 Umschaltknarre 12"	
	917 Verlängerung 5"	

1910 K	24teilig	359.—
--------	----------	-------

	wie vor, jedoch mit Zwölfkanteinsätzen amerik. Maße 3/8 7/16 1/2 9/16 5/8 11/16 3/4 "	
--	---	--

1910KA	24teilig	359.—
--------	----------	-------

	wie vor, jedoch mit Zwölfkanteinsätzen engl. Maße 3/16 1/4 5/16 3/8 7/16 1/2 9/16	
--	---	--

1910KW	24teilig	362.—
--------	----------	-------



Ausbeulwerkzeuge SPEZIALSTAHL

1911-
1918

moderne Formen

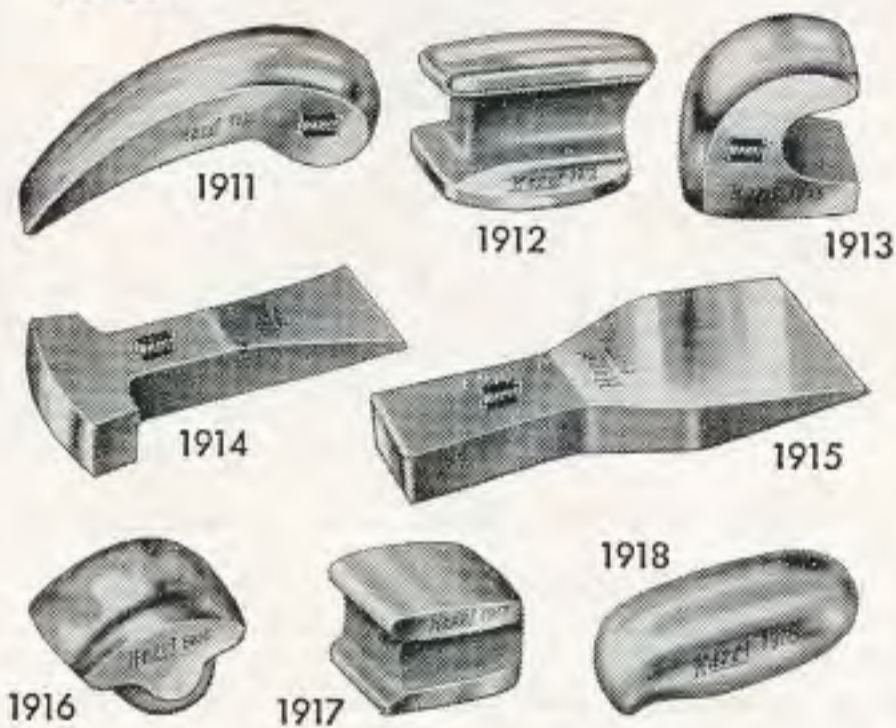

Best.-Nr.	Bezeichnung	Preis
1911	Handfaust, Kommaform, Bahnlänge 140 mm, Breite 55 mm	19.40
1912	Handfaust, 80 x 70 mm und 100 x 45 mm, Höhe 58 mm	19.90
1913	Handfaust, Spezialform, 60 x 70 mm, Höhe 70 mm	19.40
1914	Handfaust, Beilform, 65 x 25 mm und 50 x 8 mm, Höhe 140 mm	12.40
1915	Handfaust, kräftige Ausführung, 75 x 6 mm und 45 x 25 mm, Höhe 190 mm	23.20
1916	Handfaust, 70 x 60 mm, Höhe 50 mm	14.30
1917	Handfaust, 70 x 60 mm, Höhe 40 mm	14.30
1918	Handfaust, 110 x 65 mm, Höhe 25 mm	14.30



Ausbeulwerkzeuge SPEZIALSTAHL

1919-
1924



Best.-Nr.	Bezeichnung	Preis
1919	Handfaust, Zehenform, 115 x 55 mm, Höhe 28 mm	14.30
1920	Universal-Handfaust, 70 x 50 mm u. 60 x 45 mm, Höhe 60 mm	21.10
1921	Handfaust, halbrund, 80 x 60 mm, Höhe 35 mm	13.10
1922	Handfaust, Diaboloform, 55 mm Ø, Höhe 58 mm	13.30
1923	Handfaust, kräftige Ausf. 110 x 60 mm, Höhe 45 mm	21.50
1924	Handfaust, gebogen	39.80



Ausbeulwerkzeuge SPEZIALSTAHL

1926-
1934



1926	Löffeleisen, 30 x 20 x 130 mm Arbeitsfläche, 290 mm lang	11.—
1927	Löffeleisen, 52 x 150 mm Arbeitsfläche, 310 mm lang	14.—
1928	Löffeleisen, 60 x 30 x 200 mm Arbeitsfläche, 390 mm lang	18.30
1929	Ausbeul-Hebeleisen, 60 x 40 x 200 mm, gekröpft und geschweift, 425 mm lg.	23.40
1930	Ausbeul-Hebeleisen, wie vor, jedoch stark gekröpft und doppelgeschweift, 525 mm lang	27.70
1931	Biegeeisen mit Ledereinsatz, 420 mm lang	9.80
1933a	Kotflügel-Biegezange mit beweglichem Spannungring, 300 mm lang	7.60
1933b	Bördelzange, 300 mm lang	7.—
1934	Karosseriefeilenhalter, verstellbar, mit Feilenblatt	30.60
1934a	Feilenblatt, grob	10.50



Ausbeulwerkzeuge SPEZIALSTAHL

1935-
1948

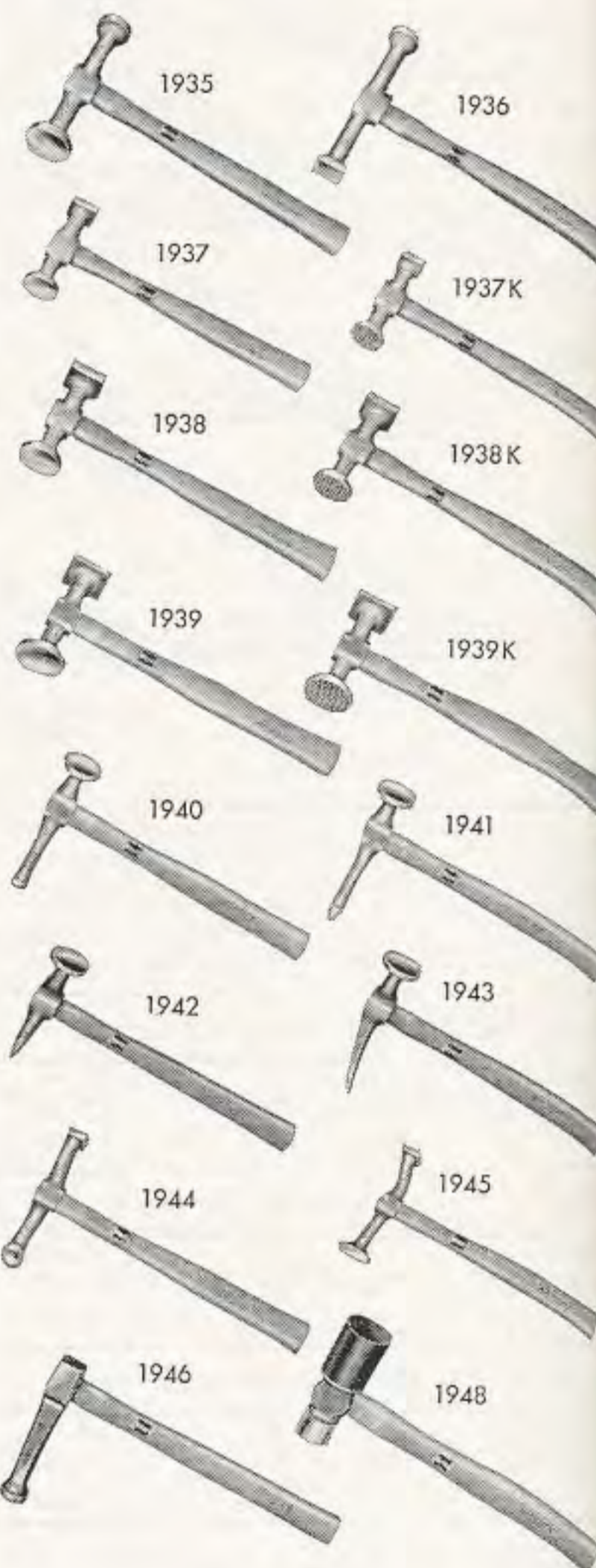

Bestell-Nr.	Bezeichnung	Bahn mm	Preis
1935	Ausbeul- u. Schlichthammer, 150 mm	○ 33 ○ 44	12.40
1936	Spann- u. Ausschlichthammer, 165 mm	○ 32 □ 25	12.40
1937	Spann- und Schlichthammer, 100 mm	□ 25 ○ 32	10.50
1937 K	dto., jedoch die runde Bahn kariert gefräst	□ 25 ○ 32	14.—
1938	Spann- und Schlichthammer, 105 mm	□ 35 ○ 40	12.50
1938 K	dto., jedoch die runde Bahn kariert gefräst	□ 35 ○ 40	15.30
1939	Spann- und Schlichthammer, 110 mm	□ 41 ○ 46	14.—
1939 K	dto., jedoch die runde Bahn kariert gefräst	□ 41 ○ 46	16.80
1940	Schlicht- und Treibhammer, 160 mm	○ 41 ○ 20	12.40
1941	dto., jedoch eichel-förmige Bahn	○ 41 ○ 20	12.40
1942	Schlicht- und Spitzhammer, 130 mm	○ 41	12.40
1943	Schlicht- und Pinnhammer, 160 mm	○ 41	13.80
1944	Schlicht- und Schweifhammer, 150 mm	□ 27/23 □ 38/20	13.80
1945	dto., jedoch gekreuzt	□ 27/23 □ 38/20	13.80
1946	Tiefhammer, 175 mm	○ 30	12.40
1948	Gummi- und Handhammer, kombiniert	○ 50 ○ 36	19.90

Hazel Plastic-Hämmer mit auswechselbaren Einsätzen
1950



Bestell-Nr.	mm	Preis
1950 - 1	22 ∅	5.10
2	27 ∅	6.—
3	32 ∅	7.90
4	35 ∅	9.60
5	40 ∅	12.30
6	50 ∅	17.50
7	60 ∅	24.10

Hazel Lose Einsätze aus durchsichtigem Kunststoff
1950



Montage: Die losen Einsätze werden im Wasser vorgewärmt und durch einige Hammerschläge auf den Zapfen des Mittelstückes getrieben

Bestell-Nr.	mm	Preis per Paar
1950 - 22	22 ∅	2.—
27	27 ∅	2.80
32	32 ∅	3.70
35	35 ∅	5.30
40	40 ∅	6.20
50	50 ∅	10.90
60	60 ∅	14.80

Hazel Klebschlag-Hammer DBP-Nr. 1088888 und Auslandspatente mit dauerplastischer Füllmasse für materialschonende Schläge
1959-3



Bestell-Nr.	mm	Preis
1959 - 3	280	33.50

Hazel Karosserie-Blechsneider
1960



mit 1 Ersatzmesser

Bestell-Nr.	mm	Preis
1960	275	22.90

Lose Ersatzmesser

1960 - 1		7.20
----------	--	------

Hazel Außen-Ausbeulgerät
1965



mit 10 Anlötschlaufen und 2 Bolzen

Bestell-Nr.	Bezeichnung	Preis p. 10 Stck.
1965 - 1	Anlötschlaufen	5.80
1965 - 2	Bolzen	2.80

Hazel Magnetsucher 400 g Haftfähigkeit mit Permanent-Magnet, Transparentheft
1976



Bestell-Nr.	mm	Preis
1976	520	17.80

Hazel Metallsägebogen verstellbar
1980



Bestell-Nr.	mm	Preis
1980	475	11.80

Lose Sägeblätter, einseit., 2% Wolfram legiert

1980 B - 1	225 x 16 x 0,8	-.70
2	300 x 16 x 0,8	-.80

Hazel Metallsägebogen feststehend
1981



Bestell-Nr.	mm	Preis
1981	460	7.90

Lose Sägeblätter, einseit., 2% Wolfram legiert

1980 B - 2	300 x 16 x 0,8	-.80
------------	----------------	------

Hazel Verkaufs- und Ausstellungsschränke
2000

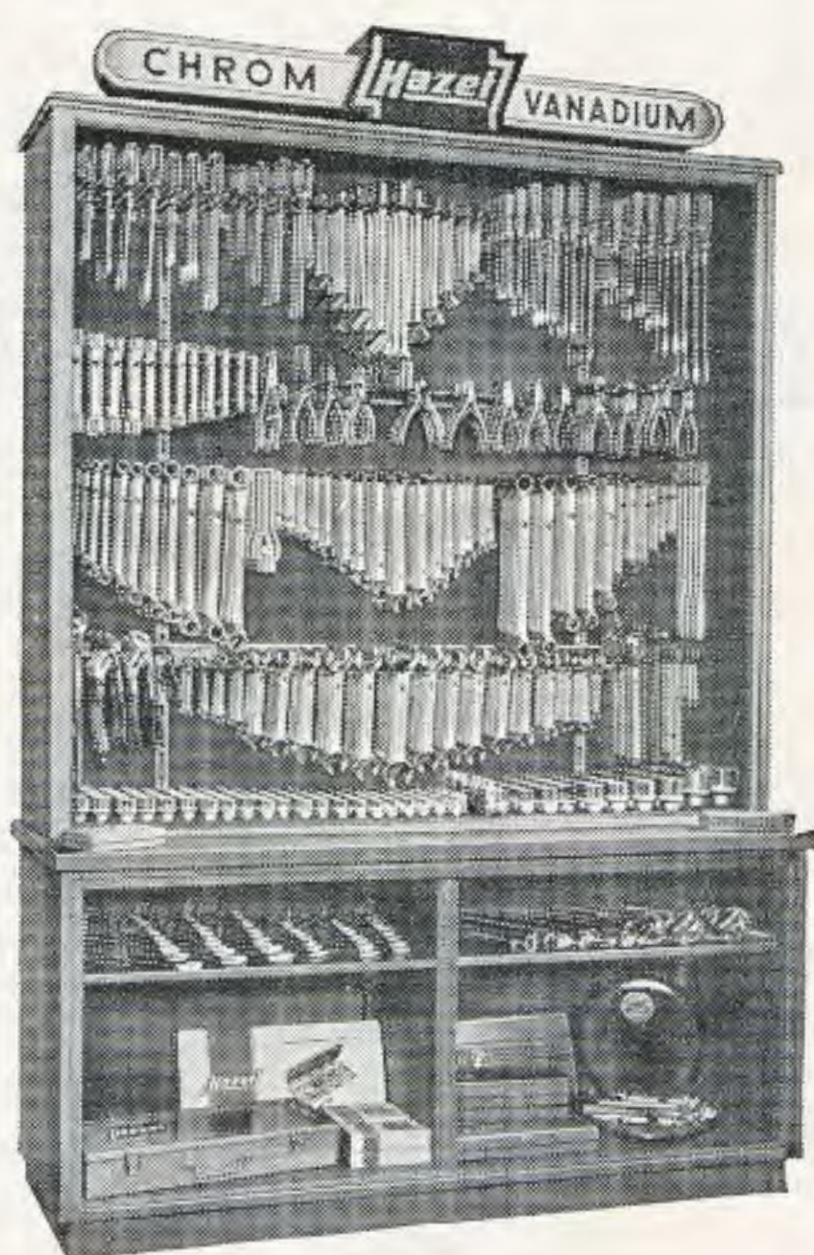

mit verschiedenen Werkzeug-Sortimenten in metrischen, amerikanischen und englischen Maßen

Preise auf Anfrage

Hazel Sechskant-Stiftschlüssel CHROM-VANADIUM
2100



für Innensechskantschrauben

Metr. Maße		
Bestell-Nr.	mm/Zoll	Glanzvernickelt
2100 - 02	2	-.72
03	3	-.76
04	4	-.84
05	5	-.92
06	6	1.16
07	7	1.36
08	8	1.52
09	9	1.72
10	10	1.84
12	12	2.32
14	14	3.20
17	17	5.40
19	19	7.20
22	22	9.60

Amerik. Maße		
Bestell-Nr.	mm/Zoll	Glanzvernickelt
2100 A - 05	5/64	-.72
06	3/32	-.76
08	1/8	-.76
10	5/32	-.84
12	3/16	-.92
14	7/32	1.04
16	1/4	1.16
20	5/16	1.52
24	3/8	1.84
32	1/2	2.58
36	9/16	3.20
40	5/8	4.62
48	3/4	6.78

Sätze in Plastic-Taschen
Metr. Maße

Bestell-Nr.	Inhalt	Glanzvernickelt
2100 / 7 P	2 - 8	8.40
2100 / 10 P	2 - 12	17.50
2100 / 14 P	2 - 22	44.80

Amerik. Maße

2100 / 9 AP	5/64 - 3/8	13.30
2100 / 11 AP	5/64 - 9/16	20.—
2100 / 13 AP	5/64 - 3/4	32.20

Hazel Sechskant-Stiftschlüssel CHROM-VANADIUM
2110



für Innensechskantschrauben

Metr. Maße		
Bestell-Nr.	mm/Zoll	Glanzvernickelt
2110 - 02	2	1.30
03	3	1.50
04	4	1.60
05	5	1.90
06	6	2.40
07	7	2.80
08	8	2.90
09	9	3.20
10	10	3.30
12	12	4.50

Amerik. Maße

2110 A - 05	5/64	1.30
06	3/32	1.30
08	1/8	1.50
10	5/32	1.60
12	3/16	1.90
14	7/32	2.10
16	1/4	2.30
20	5/16	3.—
24	3/8	3.30
32	1/2	4.60



Ergänzungswerkzeuge für Sortimente

2120-2135

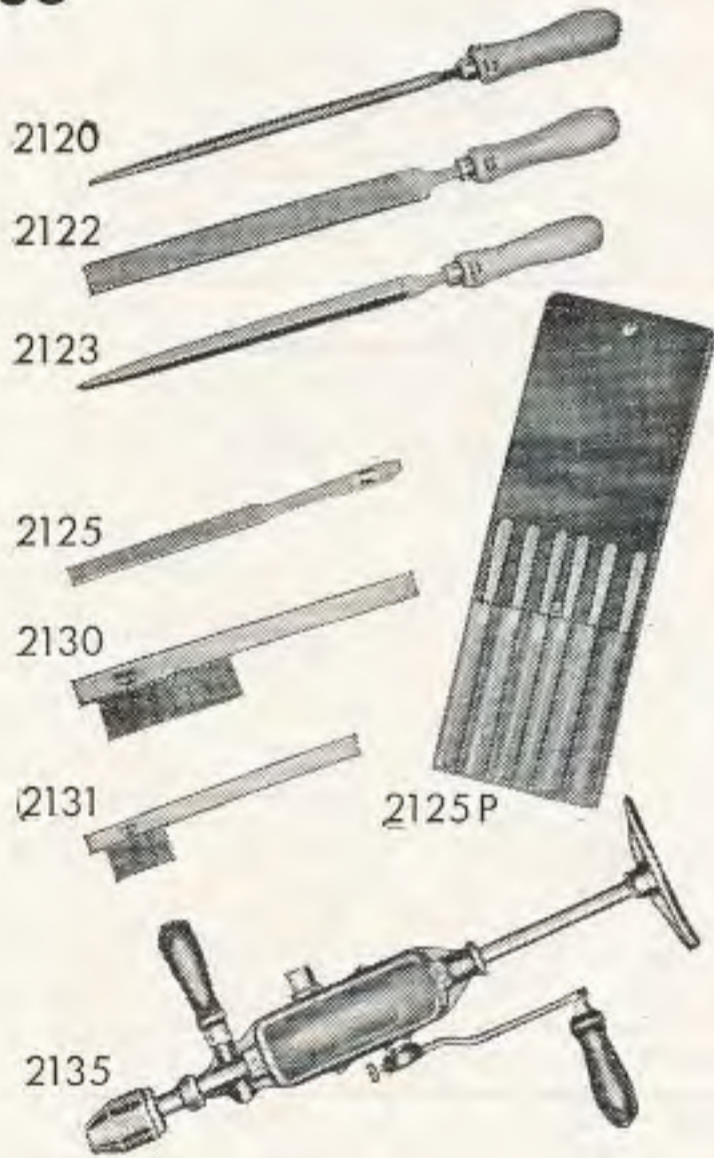

Bestell-Nr.	Bezeichnung	Preis
2120 - 8	Rundfeile 8"	3.80
10	Rundfeile 10"	4.90
2122 - 5	Flachfeile 5"	2.70
8	Flachfeile 8"	3.70
10	Flachfeile 10"	5.—
2123 - 6	Dreikantfeile 6"	3.30
8	Dreikantfeile 8"	3.80
10	Dreikantfeile 10"	5.20
2125	Kontaktfeile	1.20
2125 P	Kontaktfeilen-Satz in Plastic-Tasche	7.70
2130	Drahtbürste	1.40
2131	Zündkerzenbürste	1.—
2135	Handbohrmaschine	47.70



Ergänzungswerkzeuge für Sortimente

2140-2143

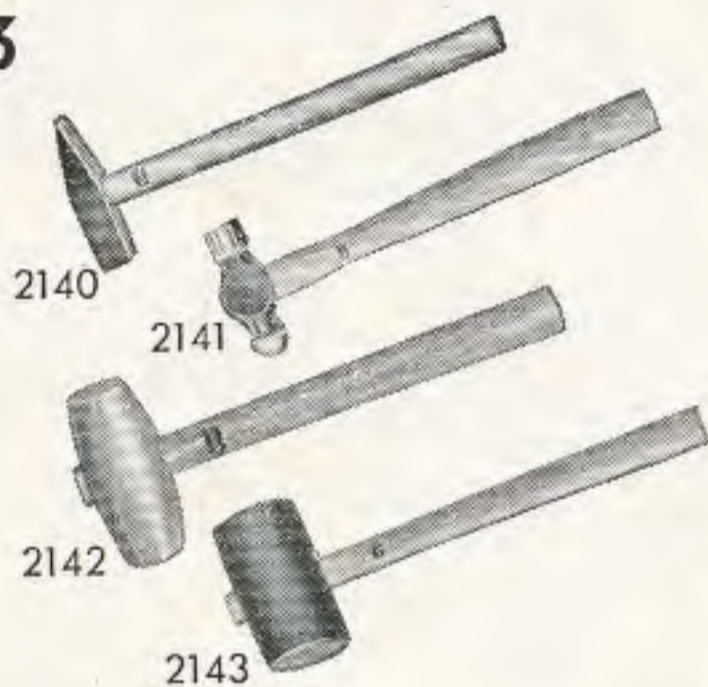

2140 - 2	Schlosserhammer 200 g	3.80
3	dto. 300 g	4.40
4	dto. 400 g	4.70
5	dto. 500 g	5.50
10	dto. 1000 g	8.60
2141 - 1	Engl. Hammer 3/4 lbs.	5.50
2	dto. 1 lbs.	5.80
4	dto. 2 lbs.	9.70
2142	Leichtmetallhammer 500 g	10.80
2143	Gummihammer 90 x 50 mm 500 g	6.70



Ergänzungswerkzeuge für Sortimente

2146-2161

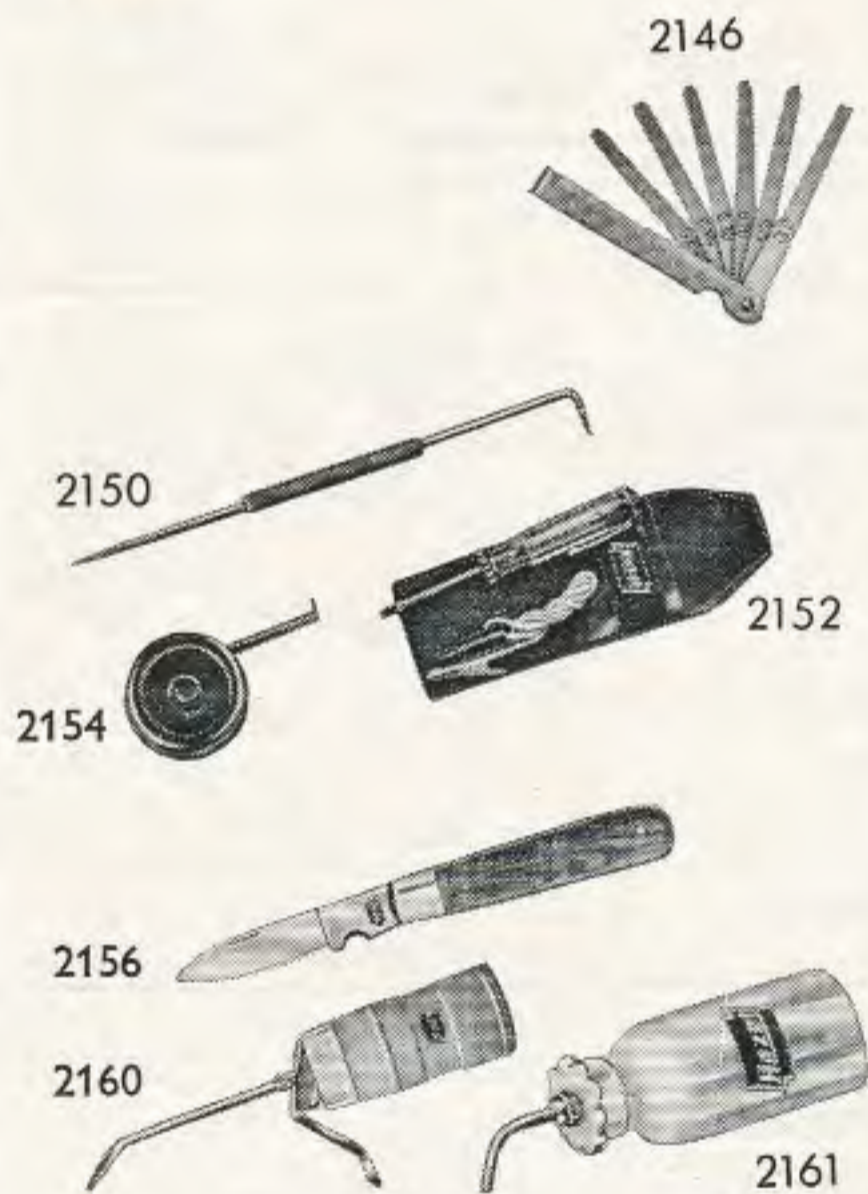

Bestell-Nr.	Bezeichnung	Preis
2146	Fühlerblattlehre 6teilig für VW	2.50
2147	dto., 20teilig „Spion“	7.40
2147 A	dto., SAE-Maße	8.30
2150	Reißnadel	3.30
2152	Prüflampe (Schraubenzieher mit Prüflampe u. Anschlußkabel) im Etui	4.50
2154	Rollbandmaß, 2 m	2.20
2156	Kabelmesser	4.70
2160	Ölspritzkanne	7.60
2161	Kännchen für Öl oder Caramba, „Ölboy“	4.—



Klein-Rohrabschneider für Rohre aus Kupfer, Messing und sonstigen NE-Metallen

2180

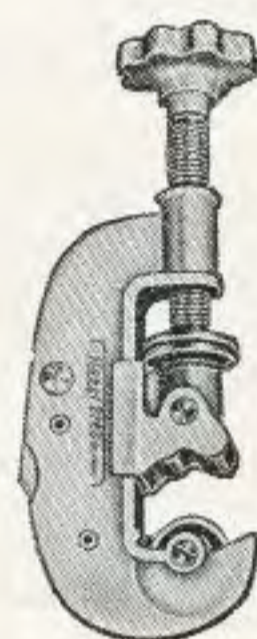

Bestell-Nr.	Bezeichnung	Preis
2180	für Rohre bis 25 mm = 1" Außendurchmesser	26.30
2180 - 1	Ersatzrädchen 20 x 4,8 x 5,1 mm	4.10
2180 - 2	Ersatzbolzen für Rädchen	-.45



Bördelgerät

2190

für Bremsleitungen usw., mit auswechselbaren, scharnierten Spannbacken und Vorrichtung zur Oberflächenglättung des Öffnungswinkels

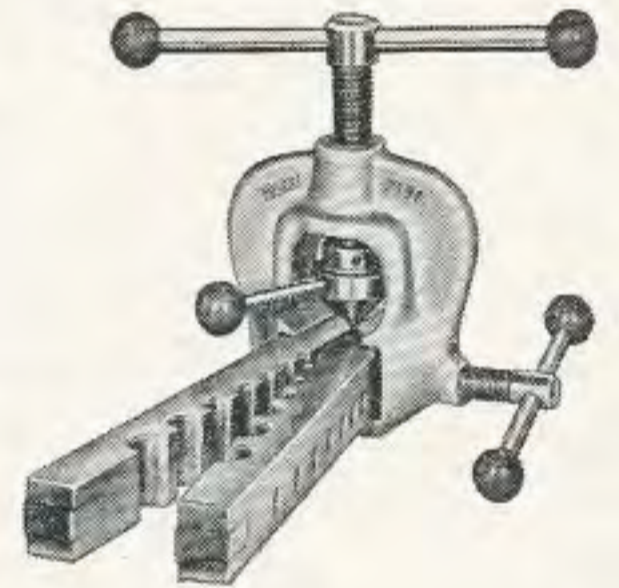

Bestell-Nr.	mit Spannbacken	Preis
2190	mm	46.—
2190 A	Zoll	46.—

Ersatz-Spannbacken

2190 - 1	4 4,75 6 8 10 12 14	27.50
2190 - 2	3/16 1/4 5/16 3/8 7/16 1/2 5/8 A	27.50



Hazel
2500 A

Assistent

Werkzeug-, Material- und Montagewagen



für den innerbetrieblichen
rationalen Transport

DBP Nr. 949640
und Auslandspatente

mit Werkzeugsortiment
CHROM-VANADIUM
für Volkswagen

Maße: 930 x 650 x 330 mm

Bestell-Nr.	Sortiment einschl. Werkzeugwagen	Gewicht kg	Verchromt
2500 A 1/71	71 teilig, 1 Zwischenkasten	36	617.—
2500 A 2/71	71 teilig, 2 Zwischenkästen	40	662.—
2500 A 1/61	61 teilig, 1 Zwischenkasten	37	833.—
2500 A 2/61	61 teilig, 2 Zwischenkästen	41	878.—
2500 A 1 L	Werkzeugwagen, leer mit 1 Zwischenkasten	22	252.—
2500 A 2 L	Werkzeugwagen, leer mit 2 Zwischenkästen	26	297.—

INHALTSÜBERSICHT HAZET 2500 A1/71 bzw. 2500 A2/71

450	5 Gabelschlüssel 6 x 7 8 x 10 10 x 14 12 x 14 22 x 27	922	1 Innensechskant-Einsatz 10 mm
450	6 dito, je 2 Stück 9 x 11 14 x 17 17 x 19	1802-2 1855-2	1 Seitenschneider 7" 1 Kombizange 7"
605	2 Gabel-Ringschlüssel, kurz 13 x 13 15 x 15	2100	1 Sechskant- Stiftschlüssel 8
615	1 Starter- und Block- schlüssel 11 x 13	2120-8 2122-8	1 Rundfeile 8" 1 Flachfeile 8"
630	4 Ringschlüssel, gekröpft 6 x 7 8 x 10 12 x 14 17 x 19	2125 2130	1 Kontaktfeile 1 Drahtbürste
650-12	2 Reifenheber 12"	2140-3 2140-5	1 Hammer 300 g 1 dito 500 g
731-5	1 Flachmeißel 150 x 15	2143	1 Gummihammer 90 x 50
745-10	1 Durchschläger 120 x 2	2146	1 Fühlerlehre, 6tlg.
746-2	1 Körner 120 x 12	2150	1 Reißnadel
760-3	1 Universalzange 9 1/2"	2152	1 Prüflampe
811-3	1 Werkstattschrauben- zieher 100 x 6	2161	2 Ölkännchen
811-9	1 dito 150 x 8	2505	1 Spezial-Zündkerzen- schlüssel DBGM
813-2	1 Elektrikerschrauben- zieher 80 x 3	2509	1 Spezial-Ringschlüssel 10 x 14
814-2	1 Kreuzschlitzschrauben- zieher für Phillips- Schrauben Nr. 5-10	2513-24	2 Gabelschlüssel, gerade u. gebogen, je 1 Stück, 24 mm
821-1	1 Dreikantschaber 150	2513-27	2 dito 27 mm
834-3	1 Schraubenzieher für Vergaser 25 x 8	2513-32	2 dito 32 mm
900	6 Sechskanteinsätze 1/2" □ Antrieb 10 11 13 14 15 17	2527-13 2527-14	1 Steckschlüssel 13 mm 1 dito 14 mm
915	1 T-Griff 12"	2559-24	1 Öldruckschalter- schlüssel 24 mm
916	1 Umschaltnarre 12"	2561	1 Ringschlüssel 21 x 36
917	1 Verlängerung 5"	2565	1 Spezialschlüssel für Zylinderkopfmuttern 15 mm
918	1 Verlängerung 10"	2567	1 Spezialschlüssel für den Öldienst
921	1 Innensechskant-Einsatz 8 mm		

INHALTSÜBERSICHT HAZET 2500 A1/61 bzw. 2500 A2/61

605	2 Gabel-Ringschlüssel, kurz, 13 x 13 15 x 15	922	1 Innensechskant-Einsatz 10 mm
615	1 Starter- und Block- schlüssel 11 x 13	1015 1056	1 Schiebegriff 500 mm 1 Einsatz 36 mm
630	1 Ringschlüssel, gekröpft 17 x 19	2505	1 Spezial-Zündkerzen- schlüssel DBGM
790-1	1 Kolbenringzange 50-100	2507 2509	1 Dorn 1 Spezial-Ringschlüssel 10 x 14
798	1 Schlauchklemmzng.		
900	8 Sechskanteinsätze 1/2" □ Antrieb 10 11 13 14 15 17 19 30	2511 2512	1 Führungsplatte 1 Hebelverlängerung
911	1 Schwungwinde	2513-27	2 Gabelschlüssel, gerade u. gebogen, je 1 Stück, 27 mm
915	1 T-Griff 12"	2513-32	2 dito 32 mm
917	1 Verlängerung 5"	2514	1 T-Griff-Schlüssel
918	1 Verlängerung 10"	2519	1 Führungsdorn
919	1 T-Griffschlüssel	2520-10	1 Ventil-Einstell-Lehre 0,10 mm
921	1 Innensechskant-Einsatz 8 mm	2520-20	1 dito 0,20 mm

INHALTSÜBERSICHT (Fortsetzung) HAZET 2500 A1/61 bzw. A2/61

2523-75	1 Kolbenring- Spannband 75 mm	2559-24	1 Öldruckschalter- Schlüssel 24 mm
2523-77	1 dito 77 mm	2559-27	1 dito 27 mm
2524	1 Kerbstemmer	2560	1 Spezialringschlüssel 27 x 36 mm
2525K	1 Sprengringzange	2565	1 Spezialschlüssel für Zylinderkopfmuttern 15 mm
2527-13	1 Steckschlüssel 13 mm	2566	1 Spezialschlüssel für Schalter des Scheiben- wischer-Motors
2527-14	1 dito 14 mm	2567	1 Spezialschlüssel für den Öldienst
2530a	1 Dorn für Achsschenkel- bolzen 7,9 mm Ø	2570	1 Ventileinschleifer
2530b	1 dito 5,9 mm Ø	2572	1 Spezialschlüssel für Brennstoffhahn
2531	1 Dorn für Achsschenkel- bolzenbuchsen 17,5 mm Ø	2575/3	3 Kreuzschlitzschrauben- zieher (814-2, -3, -4)
2531a	1 dito 21,5 mm Ø	2576	1 Sprengringzange
2533	1 Dorn für Bundbolzen- buchsen 17,9 mm Ø	2590	1 Drehmomentschlüssel
2533a	1 dito 19,9 mm Ø		

Hazel

2500 E

„Tourist“

Werkzeugsätze für Volkswagen

CHROM-VANADIUM

im Ersatzrad unterzubringen

DBP und Auslandspatente

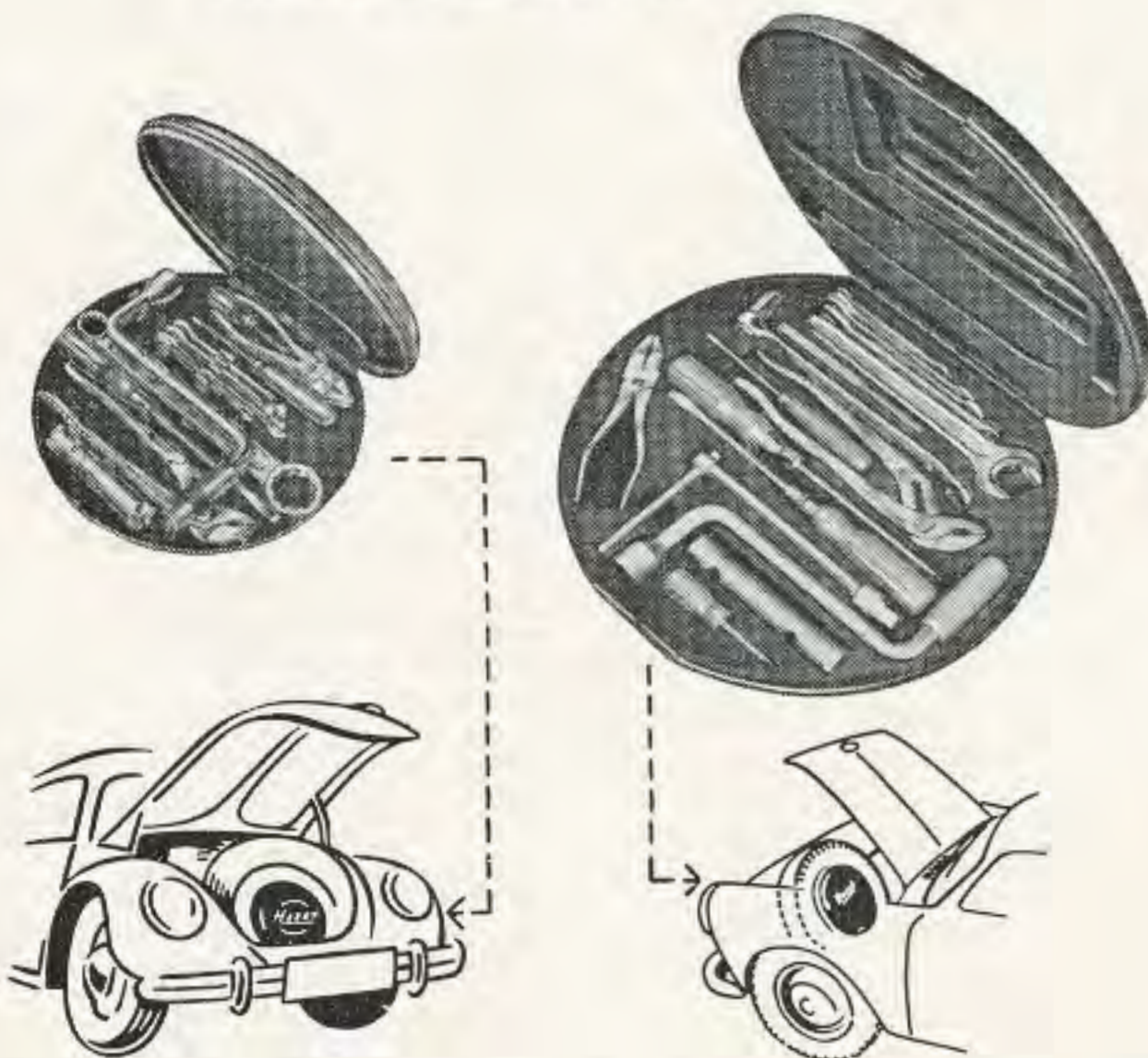

für VW 1200

für VW 1500 Limousine,
VW-Variant und Ghia

2500 E

2500 E-2

Bestell-Nr.	Sortimente einschl. Behälter	Gewicht kg	Verchromt
2500 E	12teilig im Metallbehälter	3,5	Preise auf Anfrage
2500 E-2	16teilig im Kunststoffbehält.	3,3	

INHALTSÜBERSICHT HAZET 2500 E

450	1 Gabelschlüssel 7 x 8	811-9	1 Schraubenzieher 150 x 8
450	1 dito 10 x 12	813-2	1 dito 80 x 3
605	1 Gabel-Ringschlüssel, kurz, 13 x 13	814-02a	1 Kreuzschlitzschrau- benzieher für Phillips-Schrauben Nr. 5-10
605	1 dito 14 x 14	1850-2	1 Kombizange 6"
760-3	1 Universalzange 9 1/2"	2561	1 Ringschlüssel 21 x 36
764	1 Zündkerzenschlüssel		
772	1 Radschraubenkurbel		

INHALTSÜBERSICHT HAZET 2500 E-2

450	1 Gabelschlüssel 7 x 8	814-02a	1 Kreuzschlitzschrau- benzieher für Phillips-Schrauben Nr. 5-10
450	1 dito 9 x 11	1850-2	1 Kombizange 6"
450	1 dito 10 x 14	2125	1 Kontaktfeile
600	1 Gabel-Ringschlüssel, lang, 13 x 13	2504	1 Zündkerzenschlüssel 19 und 21 mm
760-3	1 Universalzange 9 1/2"	2527-13	1 Steckschlüssel 13 mm
772	1 Radschraubenkurbel	2567	1 Spezialschlüssel für den Öldienst
811-6	1 Schraubenzieher 125 x 7		1 Gabelschlüssel 27 mm, DIN 894
813-2	1 dito 80 x 3		
814-3	1 Kreuzschlitzschrau- benzieher für Phillips-Schrauben Nr. 12-16		



Werkzeugsatz CHROM-VANADIUM

2500 K

für Volkswagen

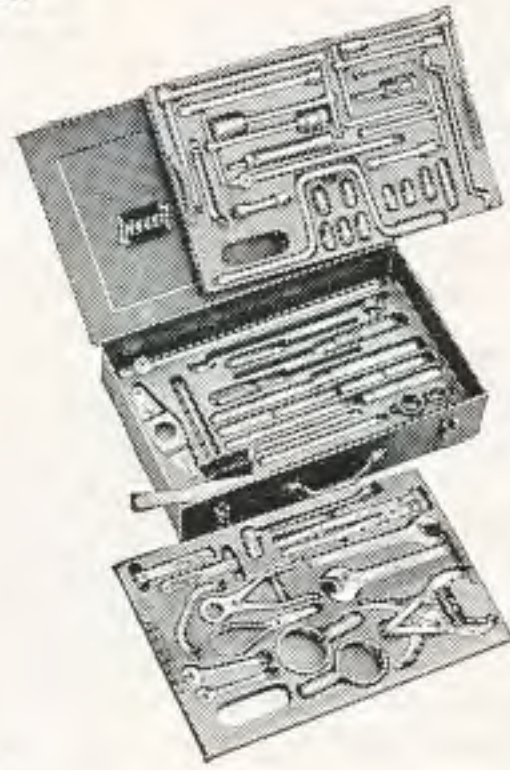

im verschließbaren,
hausfarbenen
HAZET-Metallkasten

Kastengröße: 570 x 370 x 130 mm

Bestell-Nr.	Inhalt	Verchromt
605	2 Gabel-Ringschlüssel, kurz 13 x 13 15 x 15	2520-20 1 dito 0,20 mm
615	1 Starter- und Blockschlüssel 11 x 13	2523-75 1 Kolbenring-Spannband 75 mm
630	1 Ringschlüssel, gekröpft 17 x 19	2523-77 1 dito 77 mm
790-1	1 Kolbenringzange 50-100	2524 1 Kerbstemmer
798	1 Schlauchklemmenzange	2525 K 1 Sprengringzange
900	8 Sechskanteinsätze 1/2" □ Antrieb 10 11 13 14 15 17 19 30	2527-13 1 Steckschlüssel 13 mm
911	1 Schwungwinde	2527-14 1 dito 14 mm
915	1 T-Griff 12"	2530 a 1 Dorn für Achsschenkelbolzen 7,9 mm Ø
917	1 Verlängerung 5"	2530 b 1 dito 5,9 mm Ø
918	1 Verlängerung 10"	2531 1 Dorn für Achsschenkelbolzenbuchsen 17,5 mm Ø
919	1 T-Griff-Schlüssel	2531 a 1 dito 21,5 mm Ø
921	1 Innensechskant-Einsatz 8 mm	2533 1 Dorn für Bundbolzenbuchsen 17,9 mm Ø
922	1 dito 10 mm	2533 a 1 dito 19,9 mm Ø
1015	1 Schiebegriff 500 mm	2559-24 1 Öldruckschalterschlüssel 24 mm
1056	1 Einsatz 36 mm	2559-27 1 dito 27 mm
2505	1 Spezial-Zündkerzenschlüssel DBGM	2560 1 Spezialringschlüssel 27 x 36 mm
2507	1 Dorn	2565 1 Spezialschlüssel für Zylinderkopfmutter 15 mm
2509	1 Spezial-Ringschlüssel 10 x 14	2566 1 Spezialschlüssel für Schalter des Scheibenwischer-Motors
2511	1 Führungsplatte	2567 1 Spezialschlüssel für den Öldienst
2512	1 Hebelverlängerung	2570 1 Ventileinschleifer
2513-27	2 Gabelschlüssel, gerade u. gebogen, je 1 Stück, 27 mm	2572 1 Spezialschlüssel für Brennstoffhahn
2513-32	2 dito 32 mm	2575/3 3 Kreuzschlitzschraubenzieher (814-2, -3, -4)
2514	1 T-Griff-Schlüssel	2576 1 Sprengringzange
2519	1 Führungsdorn	2590 1 Drehmomentschlüssel
2520-10	1 Ventil-Einstell-Lehre 0,10 mm	

2500 K/61

61 teilig

737.—



Werkzeugsatz CHROM-VANADIUM

2500 T

für Volkswagen

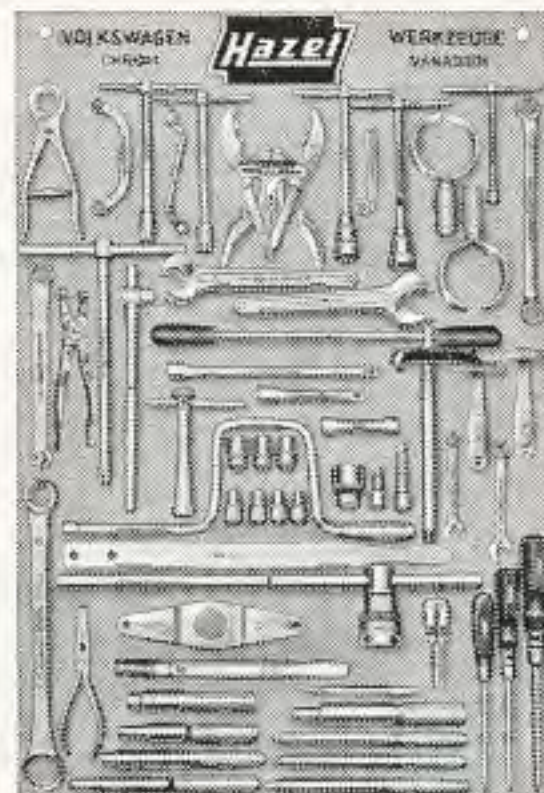

auf hausfarbener
HAZET-Metallwandtafel

Tafelgröße: 960 x 630 mm

Inhalt wie 2500 K/61

2500 T/61

61 teilig

662.—



Werkzeugsätze CHROM-VANADIUM

2500 P

für Volkswagen



in Plastic-Tasche

Bestell-Nr.	Inhalt	Verchromt
2500 P/13	13teilig	68.50
2500 P/17	17teilig für VW 1500	99.60

INHALTSÜBERSICHT

HAZET 2500 P/13

450	3 Gabelschlüssel 8 x 9 10 x 14 17 x 19	811-6	1 Schraubenzieher 125 x 7 mm
600	1 Gabel-Ringschlüssel, lang, 14 x 14	813-3	1 dito 100 x 3,5 mm
760-3	1 Universalzange 9 1/2"	1850-2	1 Kombizange 6"
764	1 Zündkerzenschlüssel	2125	1 Kontaktfeile
772	1 Radschraubenkurbel	2131	1 Zündkerzenbürste
		2561	1 Ringschlüssel 21 x 36 mm

INHALTSÜBERSICHT

HAZET 2500 P/17

450	3 Gabelschlüssel 7 x 8 9 x 11 10 x 14	814-3	1 Kreuzschlitzschraubenzieher für Phillips-Schrauben Nr. 12-16
600	1 Gabel-Ringschlüssel, lang, 13 x 13	814-02a	1 dito Nr. 5-10
760-3	1 Universalzange 9 1/2"	1850-2	1 Kombizange 6"
764	1 Zündkerzenschlüssel	2125	1 Kontaktfeile
772	1 Radschraubenkurbel	2513-24	2 Gabelschlüssel, gerade u. gebogen, je 1 Stück, 24 mm
811-6	1 Schraubenzieher 125 x 7	2527-13	1 Steckschlüssel 13 mm
813-2	1 dito 80 x 3	2567	1 Spezialschlüssel für den Öldienst



Werkzeugausrüstung CHROM-VANADIUM

2500 WA

für Volkswagen



im verschließbaren,
hausfarbenen
HAZET-Metallkasten

Kastengröße: 420 x 200 x 150 mm

Bestell-Nr.	Inhalt	Verchromt
450	4 Gabelschlüssel 8 x 9 10 x 14 17 x 19 22 x 27	2130 1 Drahtbürste
605	2 Gabel-Ringschlüssel, kurz, 13 x 13 15 x 15	2140-5 1 Hammer 500 g
615	1 Starter- und Blockschlüssel 11 x 13	2142 1 Leichtmetallhammer 500 g
630	1 Ringschlüssel, gekröpft, 17 x 19	2146 1 Fühlerlehre, 6 tlg.
730-3	1 Flachmeißel 150 x 18	2505 1 Spezial-Zündkerzenschlüssel DBGM
745-10	1 Durchschläger 120 x 2	2509 1 Spezial-Ringschlüssel 10 x 14
760-3	1 Universalzange 9 1/2"	2513-27 2 Gabelschlüssel, gerade u. gebogen, je 1 Stück, 27 mm
811-1	1 Schraubenzieher 75 x 5	2514 1 T-Griff-Schlüssel
811-9	1 dito 150 x 8	2527-13 1 Steckschlüssel 13 mm
813-2	1 dito 80 x 3	2527-14 1 dito 14 mm
900	4 Sechskanteinsätze 1/2" □ Antrieb 10 11 14 17	2559-24 1 Öldruckschalterschlüssel 24 mm
915	1 T-Griff 12"	2560 1 Spezialringschlüssel 27 x 36
919	1 T-Griff-Schlüssel	2562 1 Steckschlüssel 27 x 30
921	1 Innensechskant-Einsatz 8 mm	2562 D 1 Dorn dazu, 12 mm
1801-2	1 Seitenschneider 6 1/2"	2567 1 Spezialschlüssel für den Öldienst
1850-3	1 Kombizange 7"	2572 1 Spezialschlüssel für Brennstoffhahn
2122-5	1 Flachfeile 5"	2575/3 3 Kreuzschlitzschraubenzieher (814-2, -3, -4)
2123-6	1 Dreikantfeile 6"	

2500 WA/45

45teilig

292.—



**Spezialwerkzeuge
CHROM-VANADIUM**

2500

insbesondere für
Arbeiten an Volkswagen

Bestell-Nr. mm Verchromt

Ringschlüssel
doppelseitig gekröpft



630 17 x 19 5.20

Kolbenringzange



790 - 1 50 - 100 8.90

Sechskant-Einsätze

1/2"



900 - 10	10	2.50
11	11	2.50
13	13	2.50
14	14	2.60
15	15	2.60
17	17	3.20
19	19	3.20
30	30	4.80

Schwungwinde

1/2"

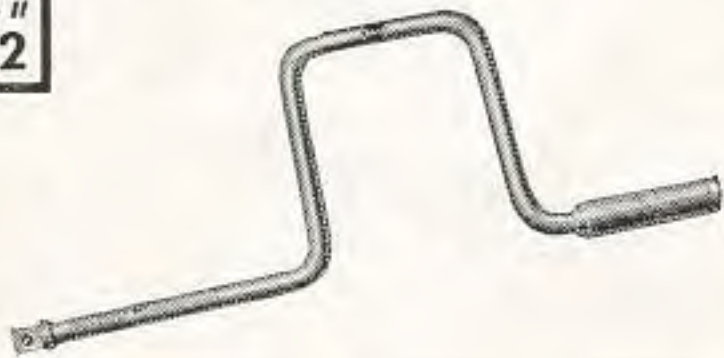

911 8.50

Schiebegriff

1/2"



915 6.60

Verlängerungen

1/2"



917 125 3.30
918 250 4.40

T-Griff-Schlüssel

1/2"

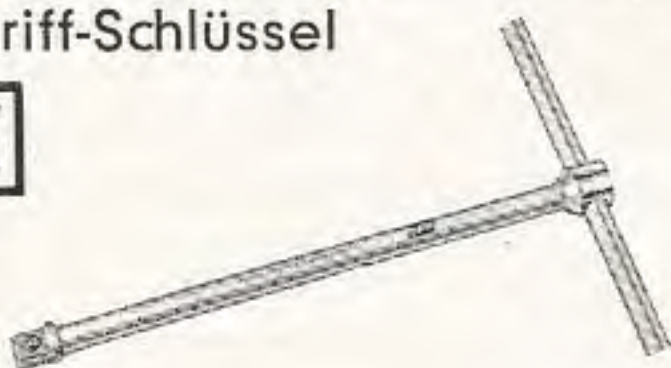

919 9.50

Innensechskant-Einsätze

1/2"



921 8 4.70
922 10 4.90



**Spezialwerkzeuge
CHROM-VANADIUM**

2500

insbesondere für
Arbeiten an Volkswagen

Bestell-Nr. mm Verchromt

Spezial-Zündkerzenschlüssel
für VW 1200 und VW 1500

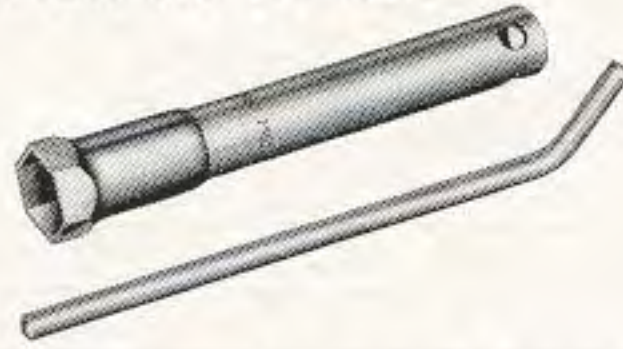

2502 21 4.60

Spezial-Zündkerzenschlüssel
für VW 1500-Ghia

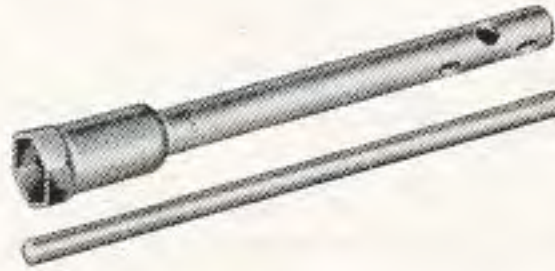

2503 21 6.60

Zündkerzenschlüssel

verstellbar (DBGM)
mit abgewinkeltem Dorn
für sämtliche VW-Typen



2505 21 10.40

Dorn
für Kolbenbolzen



2507 12.—

Spezial-Ringschlüssel
für Ölkühler und Vergaser



2509 10 x 14 9.—

**Werkzeug für Schwungscheibe
und Hinterachse**

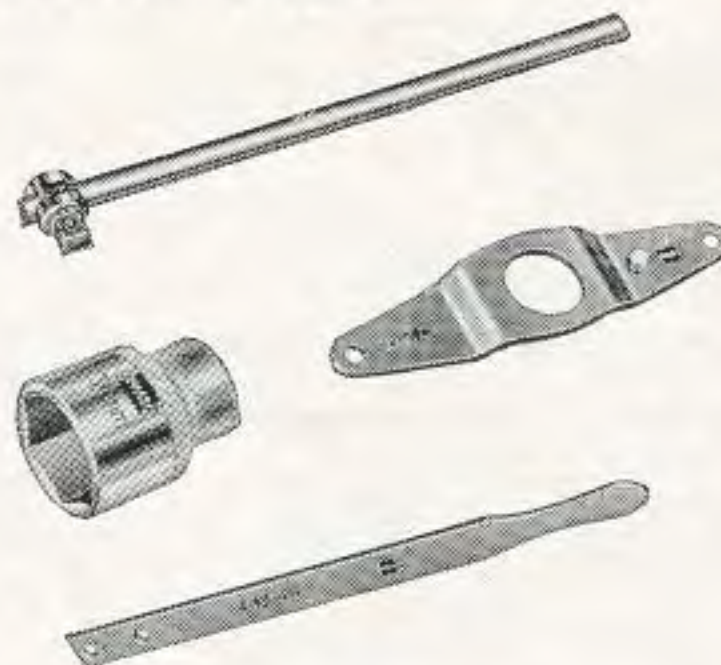

2510 bestehend aus:

1015	Schiebegriff 500 mm	18.30
1056	Einsatz 36 mm	8.50
2511	Führungsplatte	8.60
2512	Hebel- verlängerung	7.80



**Spezialwerkzeuge
CHROM-VANADIUM**

2500

insbesondere für
Arbeiten an Volkswagen

Bestell-Nr. mm Verchromt

Einseitige Gabelschlüssel
gerade und gebogen



2513 - 24 a	24 mm, gerade	3.10
24 b	24 mm, gebogen	3.10
2513 - 27 a	27 mm, gerade	3.20
27 b	27 mm, gebogen	3.20
2513 - 32 a	32 mm, gerade	4.—
32 b	32 mm, gebogen	4.—

T-Griff-Schlüssel

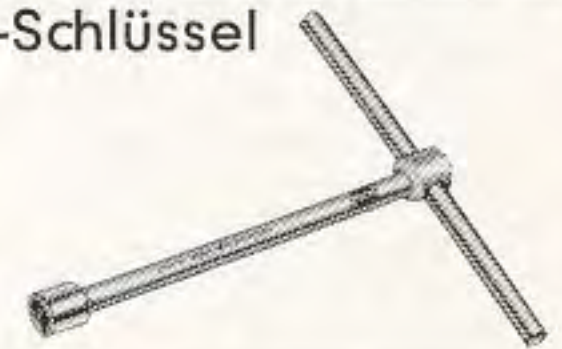

Bestell-Nr.	Innen- Vierkant mm	Länge mm	Verchromt
2514	8	150	8.20
2514 - 1	8	300	9.20

Führungsdorn

zum Zentrieren der Kupplungsscheibe



2519 11.40

Ventileinstell-Lehren
mit 10 Reserveblättchen



2520 - 10	0,10	5.80
20	0,20	5.80
30	0,30	5.80

Kolbenring-Spannbänder



Bestell-Nr.	für Kolben	Verchromt
2523 - 75	75 - 76 mm	11.40
77	77 - 78 mm	11.40
83	83 mm	12.20

Kerbstemmer



Bestell-Nr.	Verchromt
2524	4.20

Sprengringzange

für Antriebswelle und Kurbelwelle

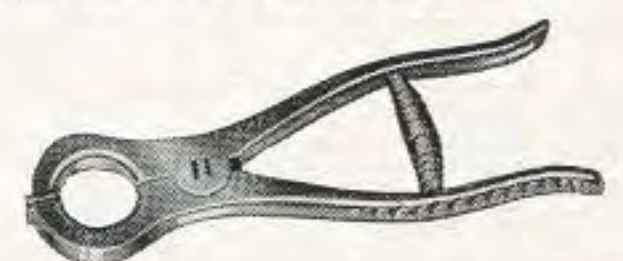

2525 K 31.—

Ersatzbacken dazu

2525 K - 1 per Paar 6.70



Spezialwerkzeuge CHROM-VANADIUM

2500

insbesondere für
Arbeiten an Volkswagen

Bestell-Nr.	mm	Verchromt
-------------	----	-----------

Steckschlüssel mit Kugelgelenk



2527 - 13	13	15.40
14	14	15.40

Dorne



Bestell-Nr.	für	Verchromt
-------------	-----	-----------

2530 a	Achsschenkelbolzen 7,9 mm Ø	11.80
2530b	dto., 5,9 mm Ø	11.80
2531	Achsschenkelbolzen- buchsen 17,5 mm Ø	11.80
2531a	dto., 21,5 mm Ø	11.80
2533	Bundbolzenbuchsen 17,9 mm Ø	11.80
2533a	dto., 19,9 mm Ø	13.20

Öldruckschalter-Schlüssel mit Kugelgelenk

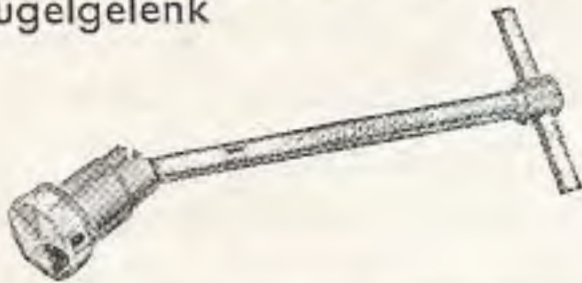

Bestell-Nr.	mm	Verchromt
-------------	----	-----------

2559 - 24	24	18.—
27	27	18.—

Spezialringschlüssel

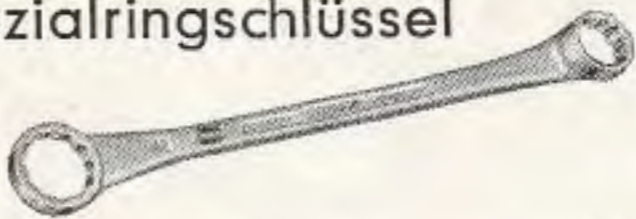

2560	27 x 36	16.40
------	---------	-------

Ringschlüssel



21er Seite um 15° abgewinkelt

2561	21 x 36	11.30
------	---------	-------

Steckschlüssel



2562	27 x 30	3.80
------	---------	------

Dorn dazu



2562 D	12 Ø	1.40
--------	------	------

Speziialschlüssel für Zylinderkopfmuttern



2565	15	11.30
------	----	-------

Speziialschlüssel für Schalter des Scheibenwischer-Motors



2566		4.50
------	--	------



Spezialwerkzeuge CHROM-VANADIUM

2500

insbesondere für
Arbeiten an Volkswagen

Bestell-Nr.	mm	Verchromt
-------------	----	-----------

Speziialschlüssel für den Öldienst

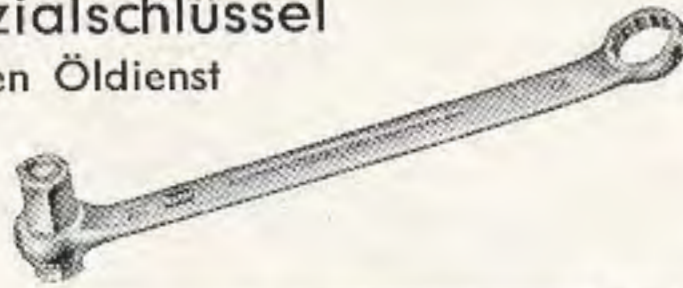

2567	17 x 21	11.60
------	---------	-------

Speziialschlüssel

für Ventileinstellung, DBGM
mit Schraubenzieher, speziell für VW 1500

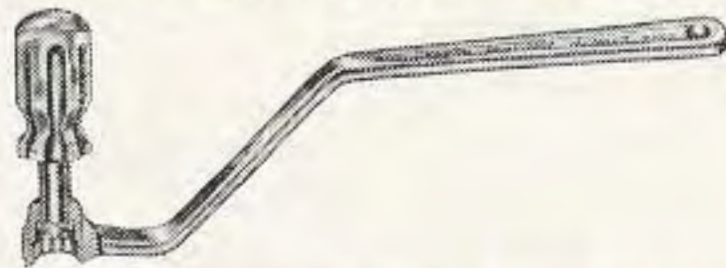

2568	13	17.20
------	----	-------

Speziialschlüssel

für die Rollenlenkung, DBGM



für VW 1500
Ringschlüssel-Seite für VW 1200

2569	17 x 17	19.60
------	---------	-------

Ventileinschleifer mit Saugnapf



Bestell-Nr.	Saugfläche	Preis
2570	25 mm Ø	2.60

Speziialschlüssel für Brennstoffhahn

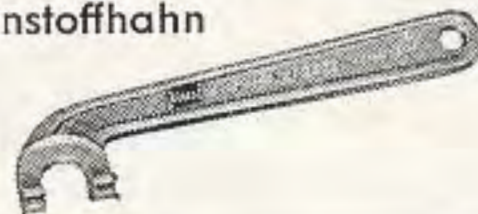

Bestell-Nr.	Verchromt
-------------	-----------

2572	5.70
------	------

Kreuzschlitz-Schraubenzieher- satz



Bestell-Nr.	bestehend aus	Preis
2575 / 3	Nr. 814-2,-3,-4	16.30

Sprengringzange für Kolbenbolzensicherungen



Bestell-Nr.	Verchromt
-------------	-----------

2576	10.30
------	-------

Drehmomentschlüssel

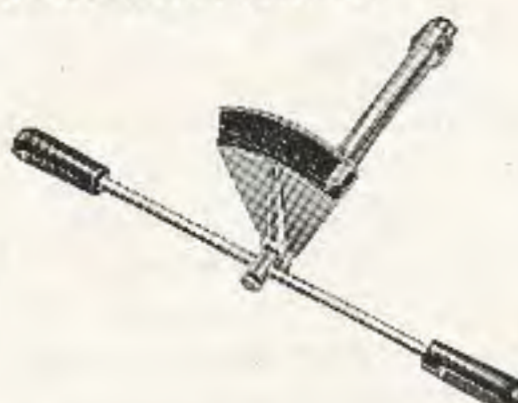

bis 6 mkg
maximal

2590	83.80
------	-------



Spezialwerkzeuge CHROM-VANADIUM

2700

insbesondere für Arbeiten
an Mercedes-Fahrzeugen

Bestell-Nr.	mm	Verchromt
-------------	----	-----------

Ventileinstellschlüssel Maulstellung 0 und 30°



325	14 x 14	4.50
-----	---------	------

Speziialschlüssel

für Ventileinstellung, DBGM
mit Schraubenzieher



327	14	35.—
-----	----	------

Speziialschlüssel

für Ventileinstellung, DBGM
mit Schraubenzieher, speziell für Unimog

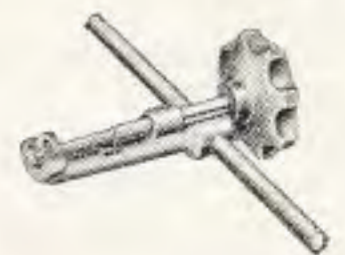

328	14	30.80
-----	----	-------

Gelenk-Zündkerzenschlüssel mit Gelenkspannfeder

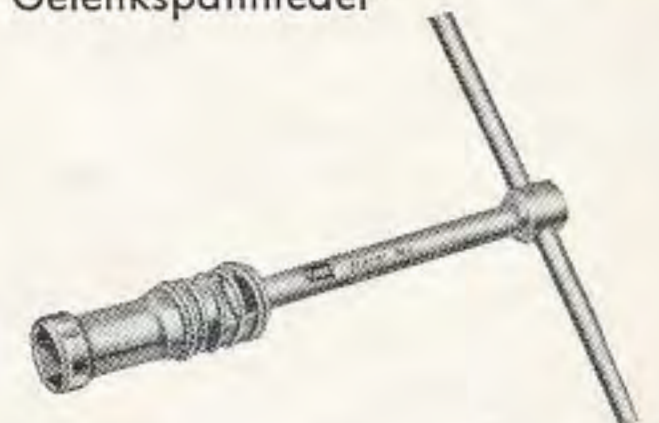

762	21	11.70
-----	----	-------

Gelenk-Zündkerzenschlüssel mit Kugelgelenk

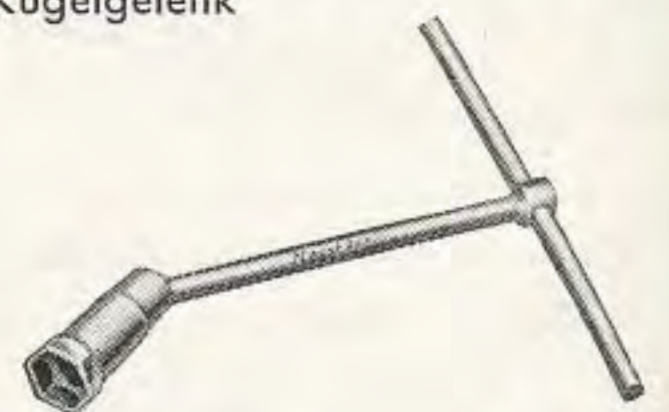

767	21	7.40
-----	----	------

Zwölfkant-Einsätze extra tief

3/8



880 TZ - 14	14	4.—
17	17	4.80
19	19	5.20

Stecker für verschiedene Betätigungswerkzeuge



8813	8 Ø	1.70
------	-----	------



**Spezialwerkzeuge
CHROM-VANADIUM**

2700

insbesondere für Arbeiten
an Mercedes-Fahrzeugen

Bestell-Nr.	Zoll	Verchromt
-------------	------	-----------

Schiebegriff

3/8"



8815		5.60
------	--	------

Kardangelenk

3/8"

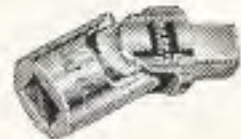

8820		8.—
------	--	-----

Verlängerungen

3/8"

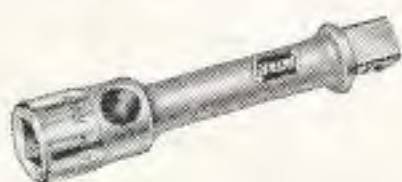

8821 - 3	3"	4.40
6	6"	4.80
8	8"	5.60

Reduzier-Einsatz

3/8"



958 R II	3/8 x 1/2"	4.40
----------	------------	------

**Spezial-Doppelgelenkschlüssel
für Ölwanne**

3/8"



Bestell-Nr.	mm	Verchromt
2722	6	29.10

Sechskant-Stiftschlüssel

(Innensechskant-Schlüssel) nach DIN 911



Bestell-Nr.	mm	Glanzvernickelt
2729	14	3.10

**Spezial-Gelenkschlüssel
für Innensechskantschrauben**

3/8"



Bestell-Nr.	mm	Verchromt
2739	5	16.—
2740	6	16.80



**Spezialwerkzeuge
CHROM-VANADIUM**

2700

insbesondere für Arbeiten
an Mercedes-Fahrzeugen

Bestell-Nr.	mm	Verchromt
-------------	----	-----------

**Kurz-Gelenkschlüssel
mit Zwölfkant**

3/8"



2742	14	24.10
------	----	-------

**Spezienschlüssel
für Register-Vergaser**

3/8"



2743	12	13.70
------	----	-------

**Spezienschlüssel
für Einspritzleitung**

3/8"



2745	17	14.30
------	----	-------

Innensechskant-Schlüssel

3/8"



2747	5	6.80
2748	6	7.20
2749	8	6.70
2750	10	7.20

**Spezienschlüssel
für den Öldienst**



2760	14 x 17	10.20
------	---------	-------

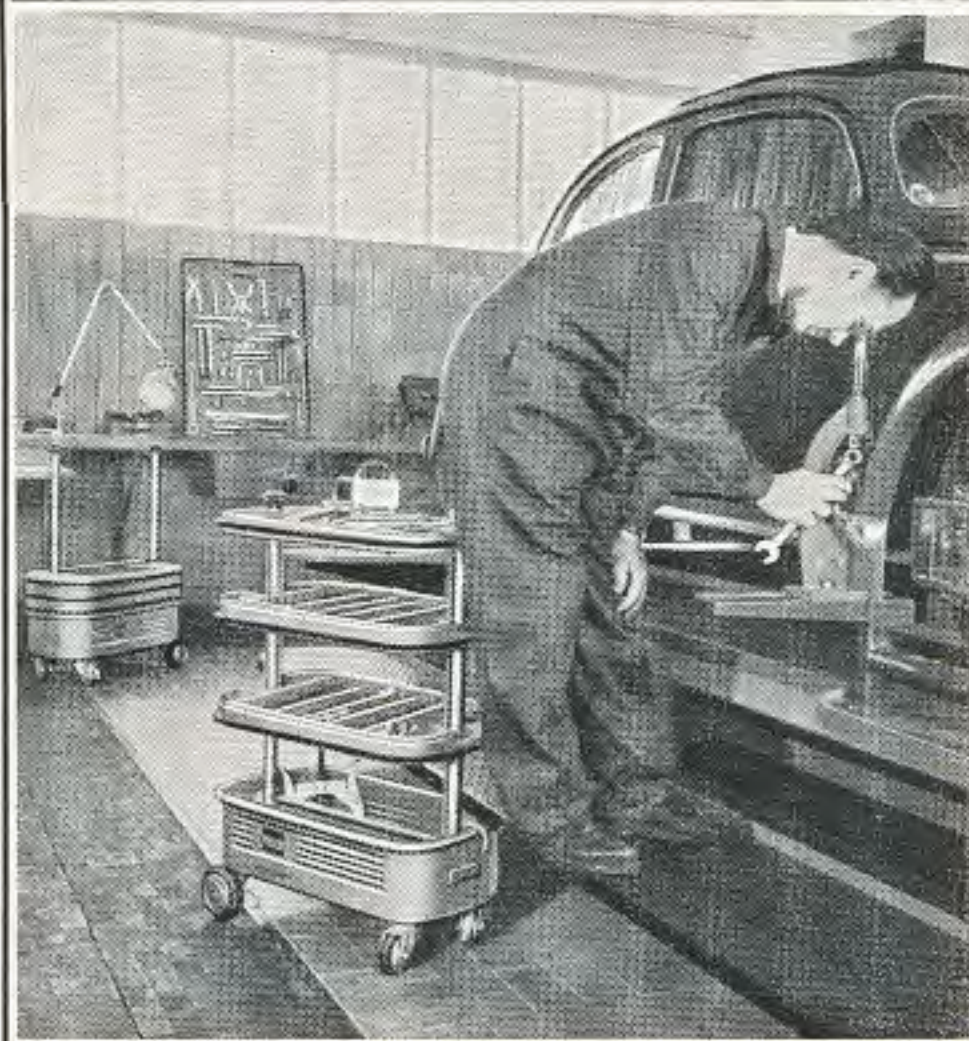

**Spezialwerkzeuge
CHROM-VANADIUM**

2800

insbesondere für Arbeiten
an Mercedes-Fahrzeugen

Bestell-Nr.	Inhalt	Verchromt
-------------	--------	-----------

Ratschen-Garnitur

3/8"



im hausfarbenen
HAZET-Metallkasten

880	2 Sechskanteinsätze	7 8 mm
880Z	8 Zwölfkanteinsätze	9 10 11 12 14 17 19 22 mm
8813	1 Stecker	8 mm Ø
8815	1 Schiebegriff	8"
8816	1 Umschaltknarre	8"
8820	1 Kardangelenk	
8821	2 Verlängerungen	6 8"
958R II	1 Reduzierstück	3/8 x 1/2"

2800	17teilig	93.20
------	----------	-------

Monteur-Satz

3/8"

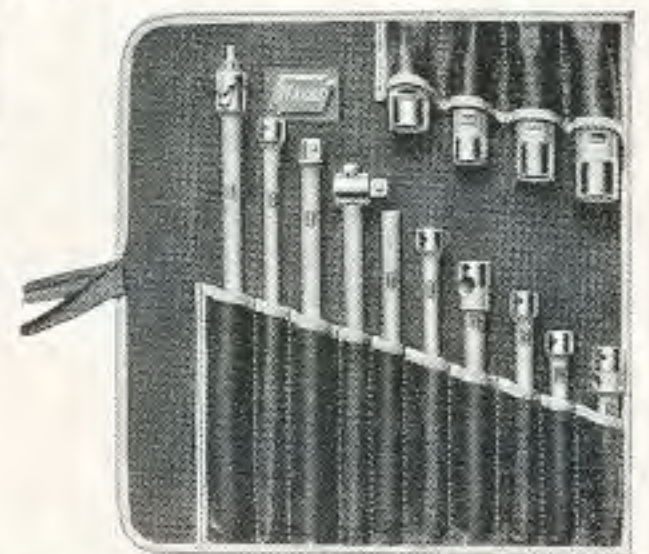

in Plastic-Tasche

880TZ	3 Zwölfkanteinsätze, extra tief,	14 17 19 mm
8813	1 Stecker	8 mm Ø
8815	1 Schiebegriff	8"
8820	1 Kardangelenk	
8821	3 Verlängerungen	3 6 8"
958R II	1 Reduzierstück	3/8 x 1/2"
2739	1 Speziell-Gelenkschlüssel für Innensechskantschrauben	5 mm
2747	1 Innensechskant-Schlüssel	5 mm
2748	1 dito	6 mm
2749	1 dito	8 mm
2750	1 dito	10 mm

2804	15teilig	98.20
------	----------	-------

Monteur-Satz

3/8"

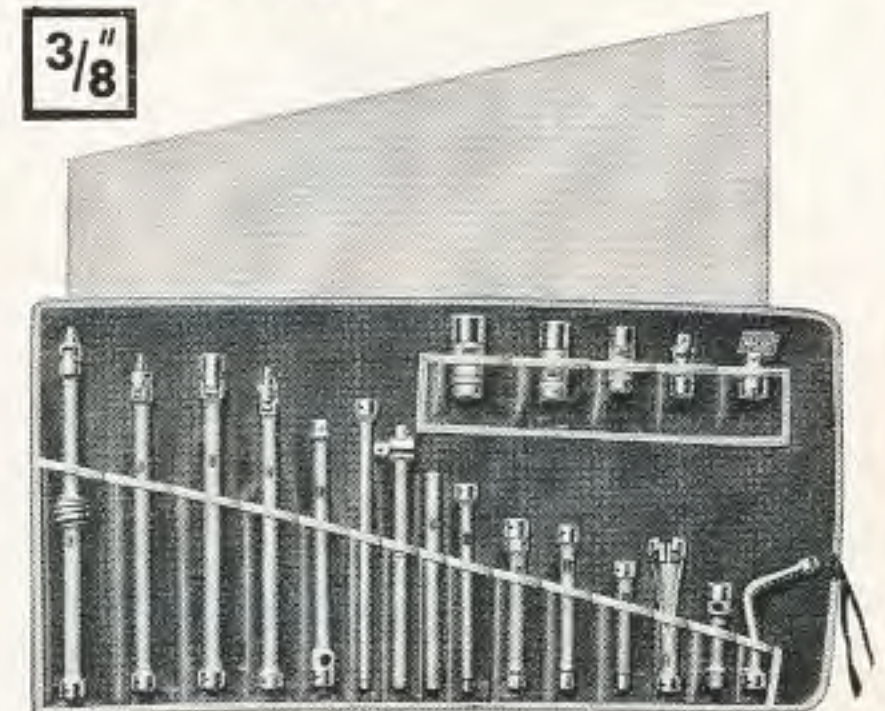

in Plastic-Tasche

Inhalt wie Sortiment 2804 jedoch zusätzlich		
2722	1 Doppel-Gelenkschlüssel	6 mm
2740	1 Gelenkschlüssel	6 mm
2742	1 dito	14 mm
2743	1 Speziell-Schlüssel	12 kant, 12 mm
2745	1 dito,	17 mm

2805	20teilig	202.—
------	----------	-------



Spezialwerkzeuge CHROM-VANADIUM

2800

insbesondere für Arbeiten
an Mercedes-Fahrzeugen

Bestell-Nr.	Inhalt	Verchromt
-------------	--------	-----------

Zwergsatz für Vergaser, Radio usw.

1/4"

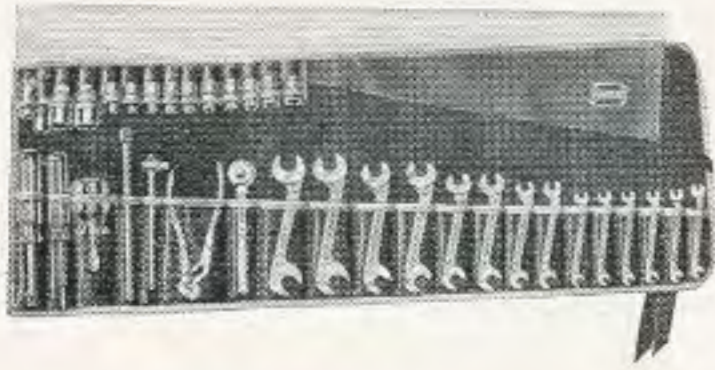

in Plastic-Tasche

330	14 Gabelschlüssel		
	3,5 x 4	4 x 3,5	
	4,5 x 5	5 x 4,5	
	5,5 x 6	6 x 5,5	
	7 x 8	8 x 7	
	9 x 10	10 x 9	
	11 x 12	12 x 11	
	13 x 14	14 x 13	
760-1	1 Universalzange 4 1/2"		
833-1	1 Elektrikerschraubenzieher 60 x 2,5		
834-2	1 Vergaserschraubenzieher 25 x 6		
850	10 Sechskanteinsätze 1/4" □ Antrieb 4 4,5 5 5,5 6 7 8 9 10 11		
858RI	1 Reduzierstück 1/4 x 3/8"		
858RII	1 dito 3/8 x 1/4"		
863	1 Umschaltknarre 4 1/2"		
865	1 Schiebegriff 5"		
866	1 Vierkantkegel 5"		
867	1 Verlängerung 2"		
868	1 Verlängerung 6"		
869	1 Kardangelenke		

2806	35teilig	129.60
------	----------	--------

An- und Abnehmersatz



in Spaltleder-Tasche

450	5 Gabelschlüssel		
	6 x 7	8 x 9	10 x 11
	12 x 14	17 x 19	
760-1	1 Universalzange 4 1/2"		
814-02 a	1 Kreuzschlitzschraubenzieher für Phillips-Schrauben Nr. 5-10		
834-2	1 Vergaserschraubenzieher 25 x 6		
837-2	1 Zündkerzenprüfer 100 x 5		
	1 Schlauchbandstift		
	1 Kerzenlehre Bosch EFK		
	1 Spezialtaschenlampe		

2807	12teilig	51.60
------	----------	-------



Spezialwerkzeuge CHROM-VANADIUM

2900

insbesondere für Arbeiten
an BMW-Fahrzeugen

Bestell-Nr.	Inhalt	Verchromt
-------------	--------	-----------

Bordwerkzeugsatz für Pkw



in Plastic-Tasche

450	3 Gabelschlüssel		
	8 x 10	14 x 17	19 x 22
760-3	1 Universalzange 9 1/2"		
2911	1 Zündkerzenschlüssel, komb.		
2920	1 Schraubenzieher 100 x 4		
2921	1 dito 125 x 7		

2900	7teilig	33.90
------	---------	-------

Bordwerkzeugsatz, lose

450	5 Gabelschlüssel		
	7 x 9	8 x 10	11 x 12
	14 x 17	19 x 22	
760-3	1 Universalzange 9 1/2"		
2910	1 Ringschlüssel		
	14 mm gekröpft		
	17 mm gerade		
2911	1 Zündkerzenschlüssel, komb.		
2920	1 Schraubenzieher 100 x 4		
2921	1 dito 125 x 7		
2923	1 Kombizange 6"		

2902	11teilig	44.10
------	----------	-------



Spezialwerkzeuge CHROM-VANADIUM

insbesondere für Arbeiten
an BMW-Fahrzeugen

Einzelwerkzeuge

Bestell-Nr.	mm	Preis
-------------	----	-------

Ringschlüssel

Maß 14 mm gekröpft
Maß 17 mm gerade



2910	14 x 17	4.20
------	---------	------

Zündkerzenschlüssel, komb.

Maß 14 mm für
Zylinderkopfbefestigung
Maß 21 mm für
Zündkerzen



2911	14 und 21	7.60
------	-----------	------

Kurbel für Wagenheber und Radmuttern mit Radkappenabzieher



2912		9.—
------	--	-----



Spezialwerkzeuge CHROM-VANADIUM

2900

insbesondere für Arbeiten
an BMW-Fahrzeugen

Bestell-Nr.	mm	Preis
-------------	----	-------

Schlüssel für Ringmuttern



2913		4.80
------	--	------

Gabelschlüssel für Motorrad



2915	8 x 10	1.50
2916	9 x 11	1.60
2917	12 x 14	1.70
2918	14 x 17	2.—
2919	19 x 22	2.40

Schraubenzieher



2920	100 x 4	2.70
2921	125 x 7	4.70

Ringschlüssel für Motorrad

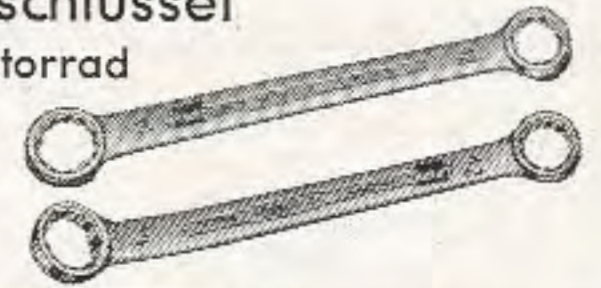

2922	12 x 14, gerade	2.60
2922a	12 x 14, gebogen	2.70

Kombinationszange

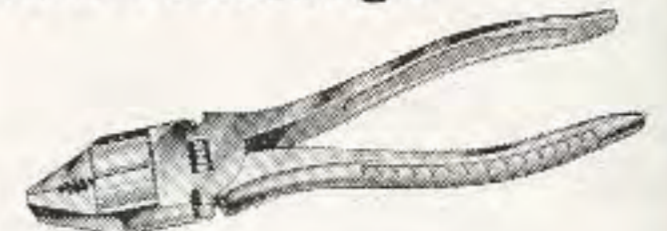

2923	6"	6.90
------	----	------

Maulschlüssel

flach gestanzt, für Motorrad

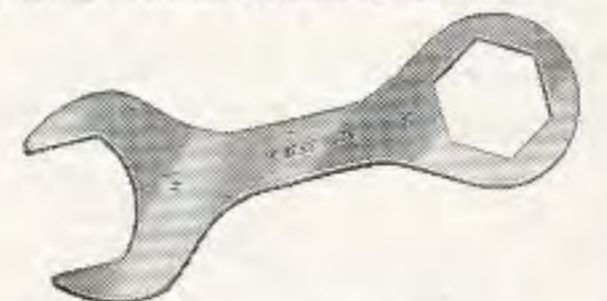

2924	36 x 41	3.50
------	---------	------

Gabel-Ringschlüssel

flach gestanzt, für Motorrad

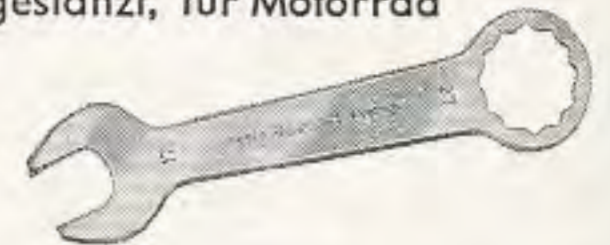

2925	17 x 27	2.60
------	---------	------

Gabelschlüssel

17er Seite um 20° abgewinkelt



2926	17 x 19	2.90
------	---------	------

Magnetschlüssel

310

Sätze am Ring
Metr. Maße

Bestell-Nr.	Inhalt				Gewicht g	Glanz- vernickelt	
310/11	8 Schlüssel				40	2.50	
	Nr.	1	2	3			4
	mm	4	4,5	5			5,5
	Nr.	5	6	7			8
	mm	6	6,5	7			7,5
1 Fühlerlehre, 1 Schraubenzieher, 1 Kontaktfeile							

Amerik. Maße

Bestell-Nr.	Inhalt				Gewicht g	Glanz- vernickelt		
310/11A	8 Schlüssel				55	3.30		
	Zoll	$\frac{3}{16}$	$\frac{7}{32}$	$\frac{1}{4}$			$\frac{9}{32}$	
		$\frac{5}{16}$	$\frac{11}{32}$	$\frac{3}{8}$			$\frac{7}{16}$	
	1 Fühlerlehre, 1 Schraubenzieher, 1 Kontaktfeile							

Satz mit Doppelriet
Metr. Maße

Bestell-Nr.	Inhalt				Gewicht g	Glanz- vernickelt	
311/10	8 Schlüssel				40	2.—	
	Nr.	1	2	3			4
	mm	4	4,5	5			5,5
	Nr.	5	6	7			8
	mm	6	6,5	7			7,5
1 Fühlerlehre, 1 Schraubenzieher							

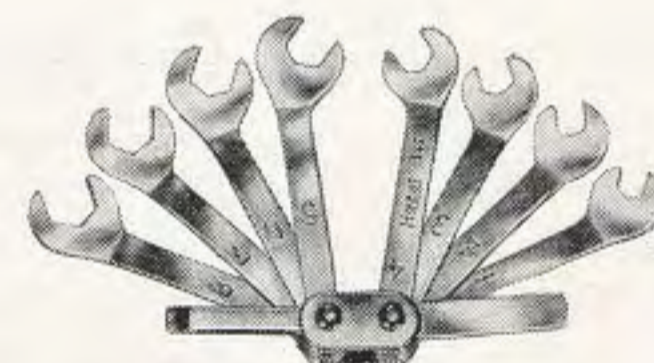
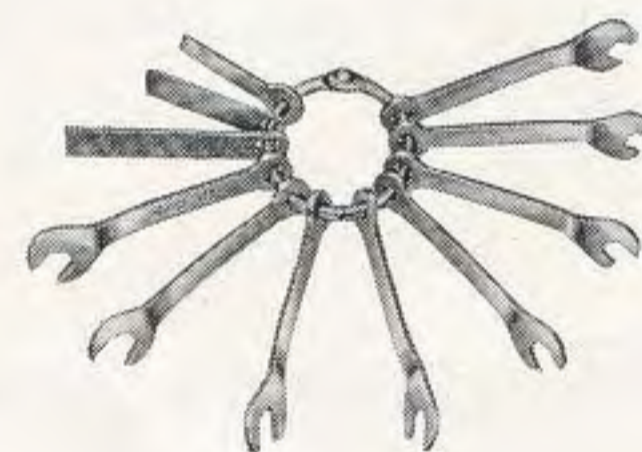

Gripzangen

754-757

Das bisher bekannte HAZET-Gripzangen-Sortiment wurde um 6 neue Zangen erweitert.

Die Modelle HAZET 754 E, 755 E und 757 E-10 sind mit dem neuen Mechanismus für **Einhandbedienung** versehen (DBP und Auslands-Patente), dessen Betätigung die nebenstehenden Abbildungen veranschaulichen.

Eine echte Einhandbetätigung und 50% Zeitersparnis gegenüber der normalen Gripzange.

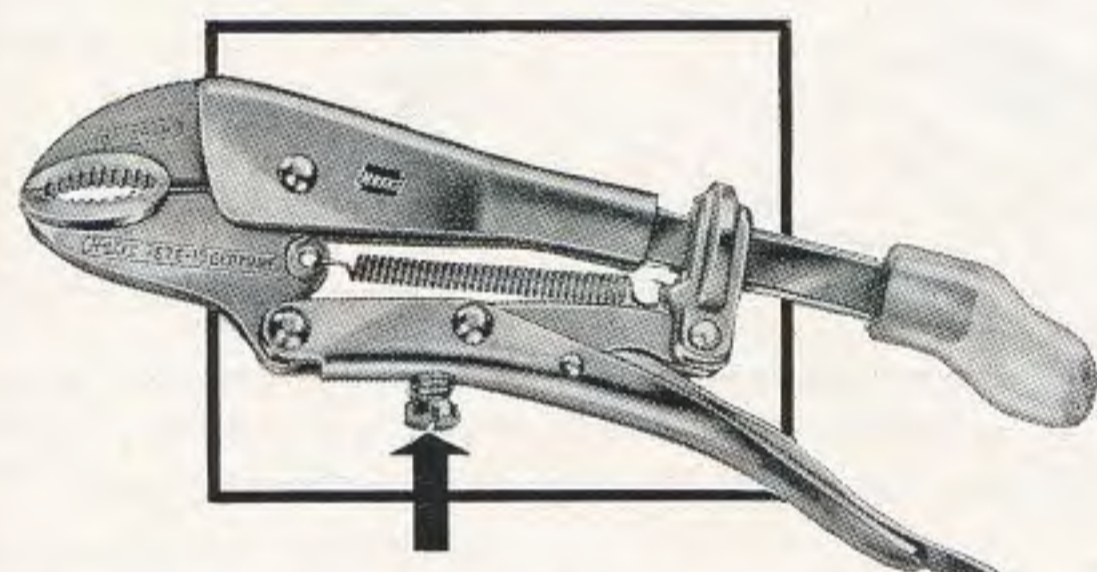

Der eingestellte Normal-Spanndruck kann durch diese Schraube, dem Verwendungszweck entsprechend, verändert werden.

Die beiden Modelle HAZET 754 und 754 E haben **parallel** spannende Backen im Einstellbereich von **0-50 mm** wie auch in der Spannbewegung.

Die **parallele Backenführung** in Verbindung mit dem **extrem großen Spannbereich** ermöglicht sicheres Spannen bei vielfältiger Anwendung, z. B. beim Greifen von Werkstücken mit parallelen Flächen, beim Zusammenpressen von Platten, bei der Verwendung als Schraubenschlüssel usw.

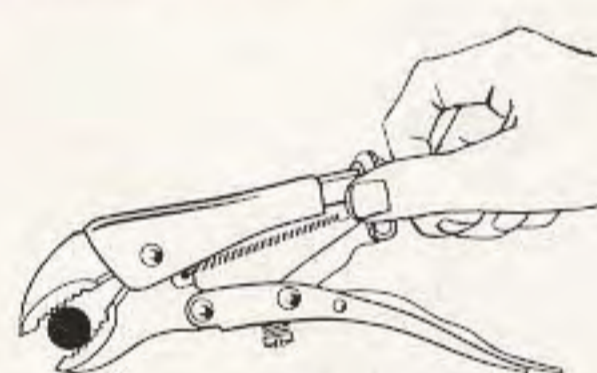

Schieber zurückziehen,
Zange öffnet sich.

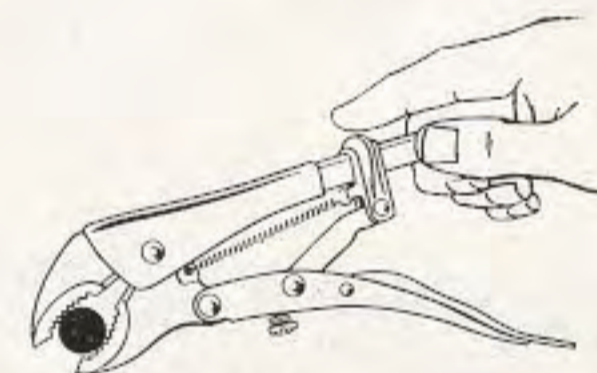

Schieber loslassen, Zange
stellt sich automatisch ein.

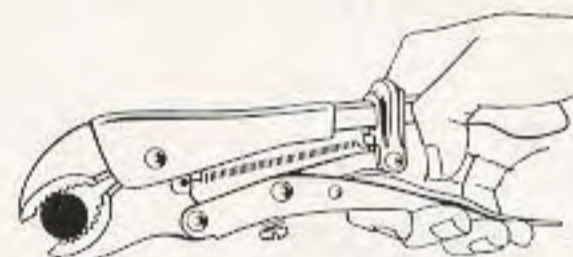

Zusammendrücken, Zange
spannt fest wie ein Schraub-
stock.

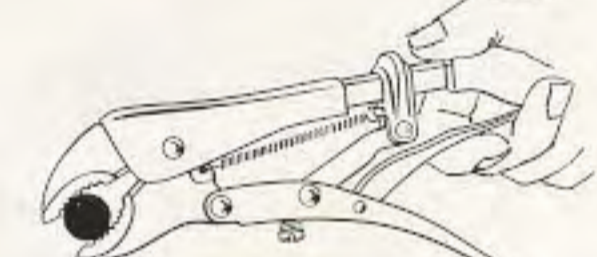

Durch Druck auf den Löse-
hebel wird das Werkstück
wieder freigegeben.

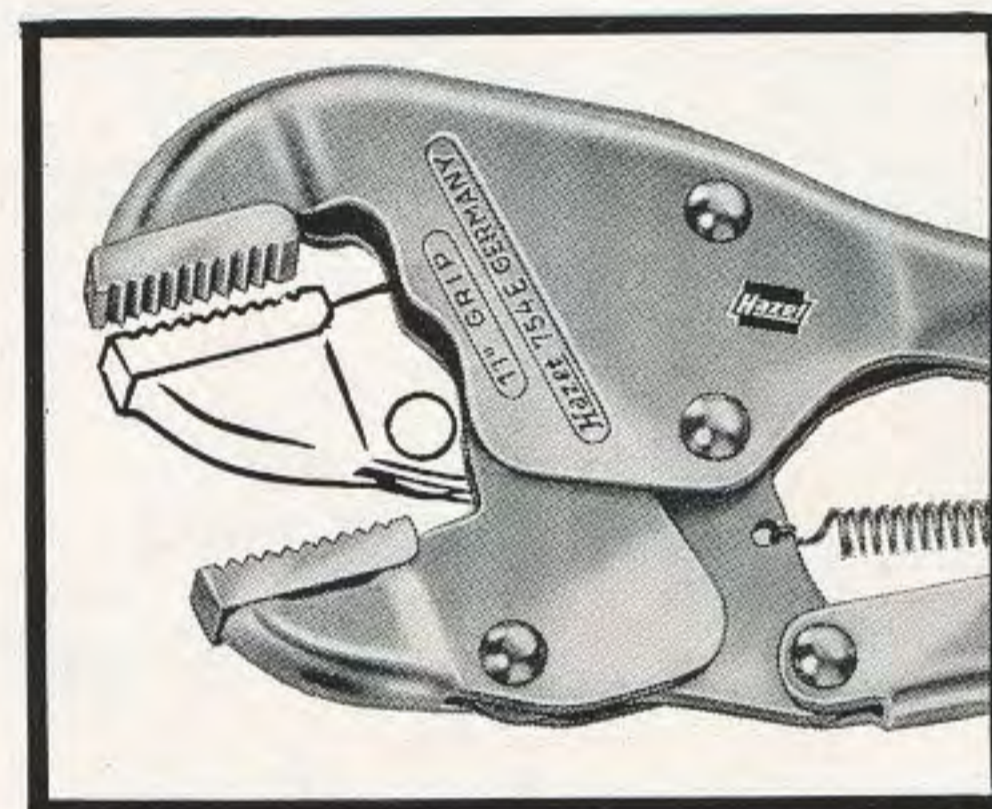



NEUAUFNAHMEN

Parallel spannende Gripzangen

754

ganz aus Stahlblech geprägt, mit aufgeschweißten, gehärteten, **geraden** Stahlbacken. Mit Schnell-Lösehebel. Kräftige Werkstattausführung. Alle beanspruchten Teile sind gehärtet.

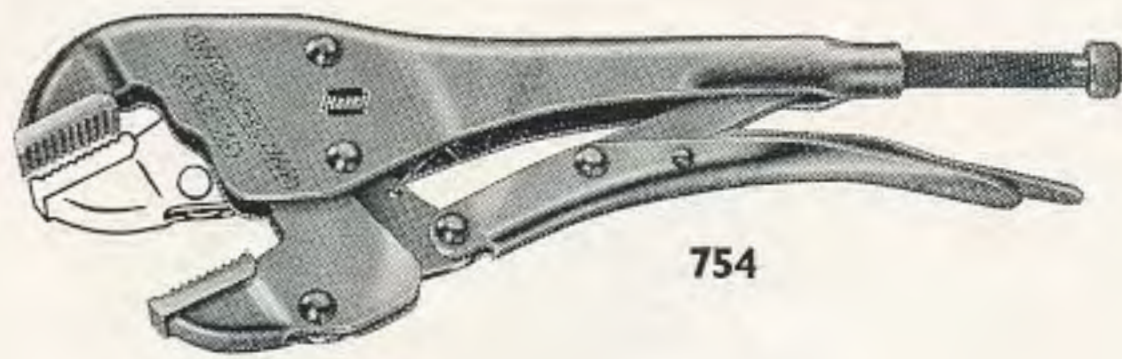

754

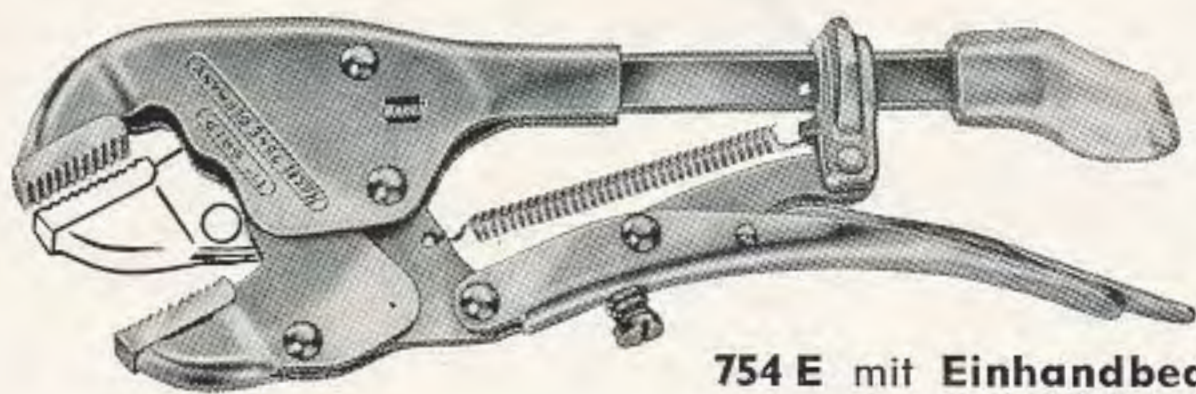

754 E mit Einhandbedienung

Bestell-Nr.	Länge		Gewicht g	Glanz-vernickelt
	mm	Zoll		
754	250	10	670	18.20
754 E	280	11	730	20.80

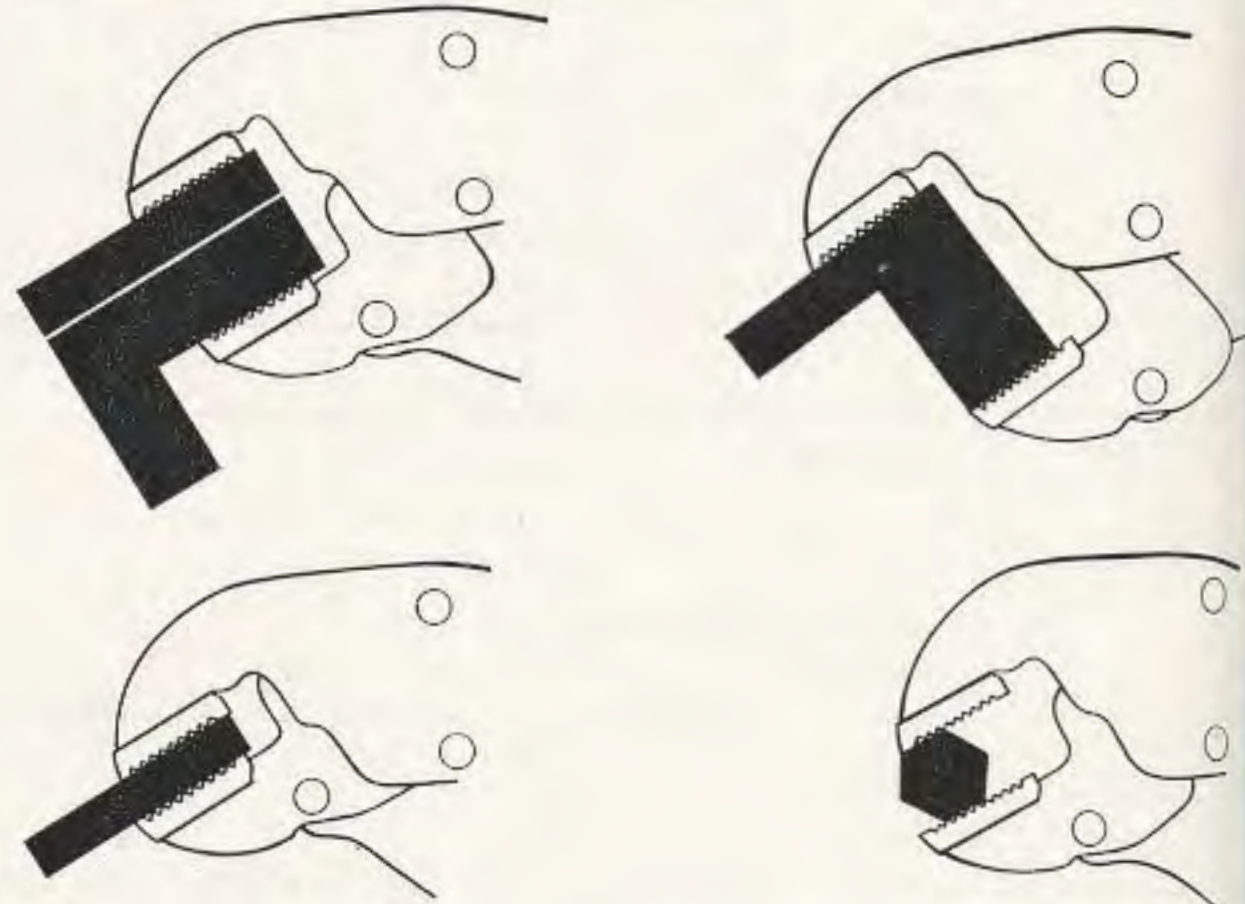

Gripzangen

755

mit geschmiedeten Backen aus CHROM-VANADIUM-Stahl – eine Backe **gerade**, eine Backe **halbrund**. Mit Schnell-Lösehebel. Kräftige Werkstattausführung. Universell verwendbar zum **Festhalten** beim Bohren, Schleifen, Schweißen usw., als **Schraubzwinde** beim Anreißen, bei Schablonenarbeiten, als **Schraubenschlüssel**, **Haltegriff**, **Feilkloben**

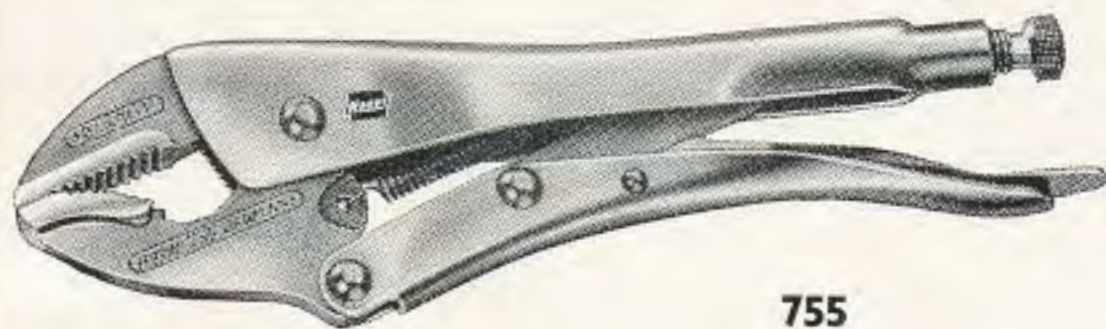

755

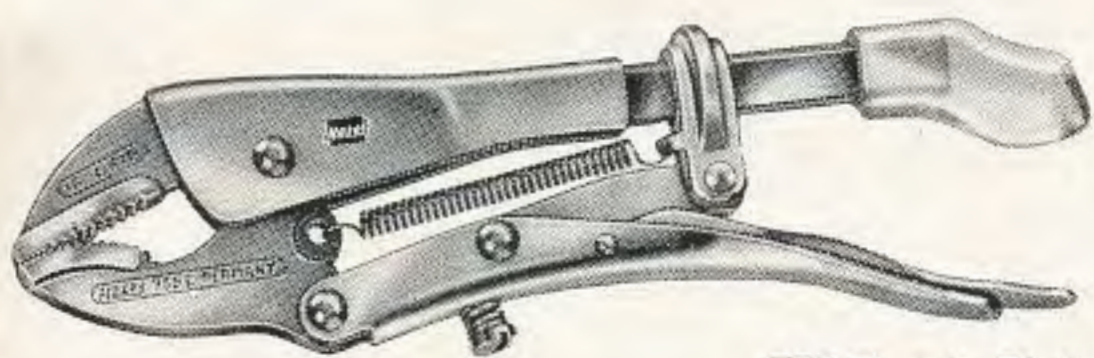

755 E mit Einhandbedienung

Bestell-Nr.	Länge		Gewicht g	Glanz-vernickelt
	mm	Zoll		
755	250	10	515	10.80
755 E	250	10	600	16.80

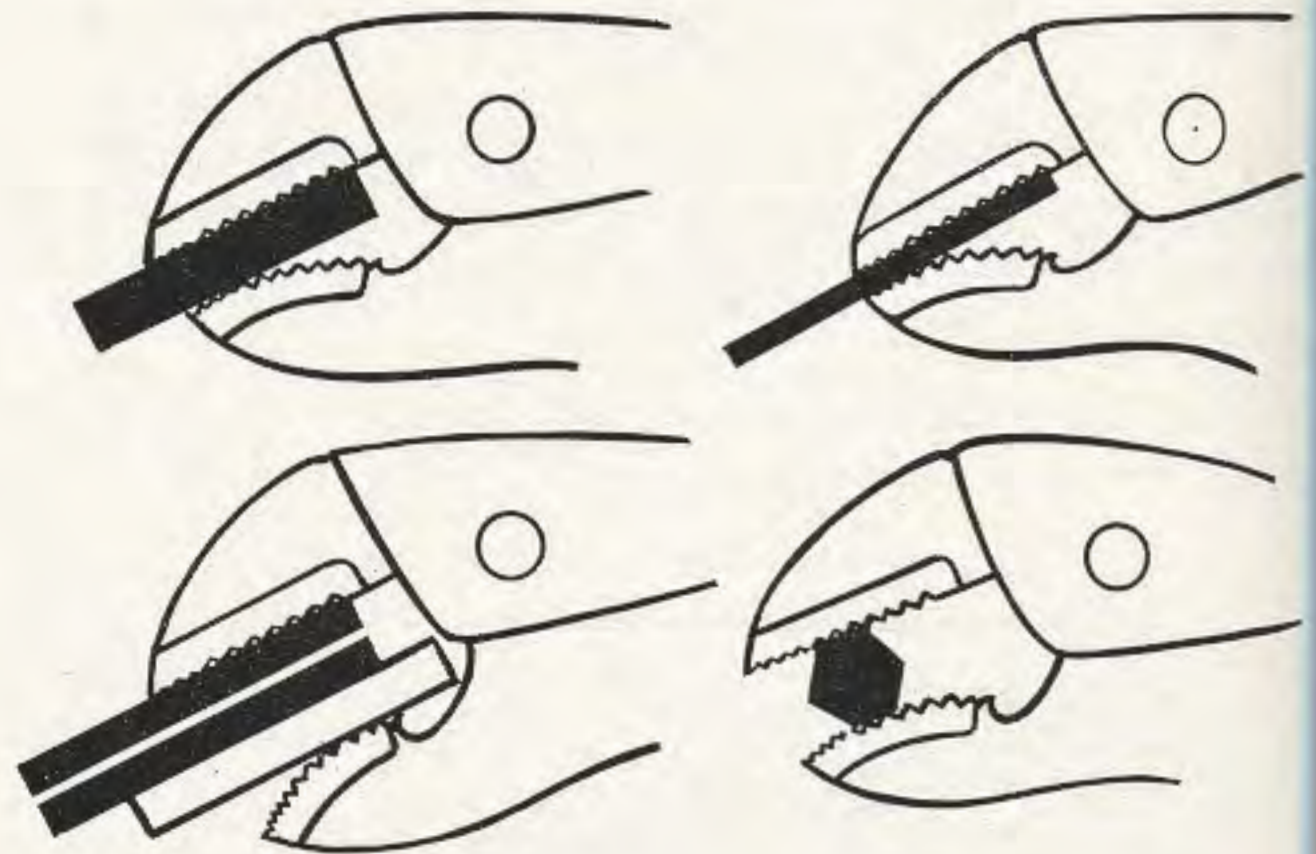

Gripzange

757

mit geschmiedeten Backen aus CHROM-VANADIUM-Stahl – **kombinierte Maulform**, die ein sicheres Spannen von **Rund-** und **Flach-**Profilen ermöglicht – DBGM. Mit Schnell-Lösehebel. Kräftige Werkstattausführung.

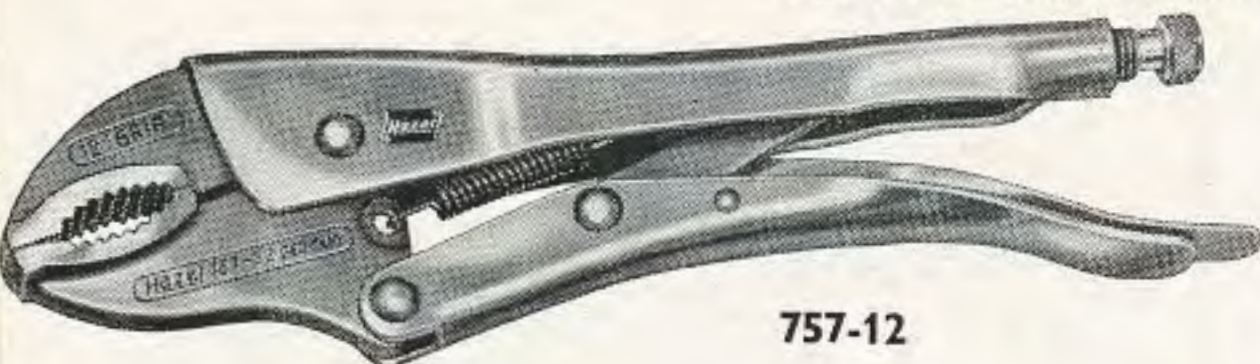

757-12

Bestell-Nr.	Länge		Gewicht g	Glanz-vernickelt
	mm	Zoll		
757-12	300	12	990	16.20

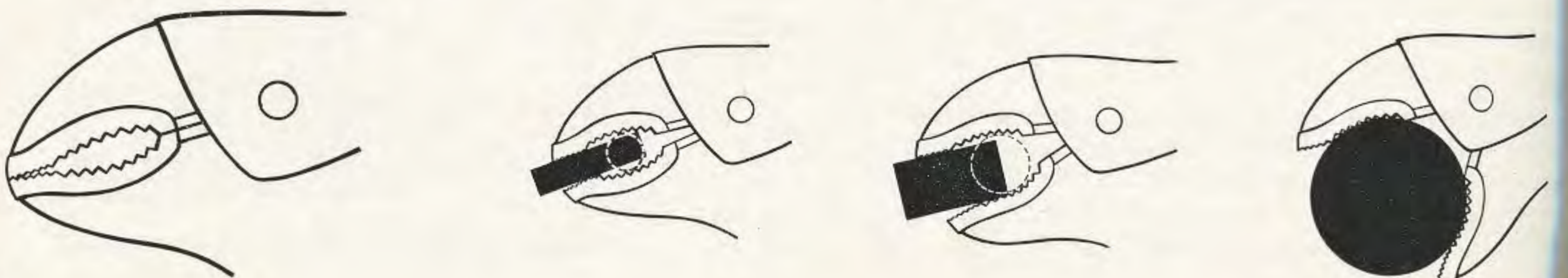

NEUAUFNAHMEN



Gripzange

757

mit geschmiedeten Backen aus CHROM-VANADIUM-Stahl – beide Backen **halbrund** – mit Schnell-Lösehebel. Kräftige Werkstattausführung. Universell verwendbar.

Bestell-Nr.	Länge		Gewicht g	Glanz- vernickelt
	mm	Zoll		
757 E-10	250	10	600	16.80

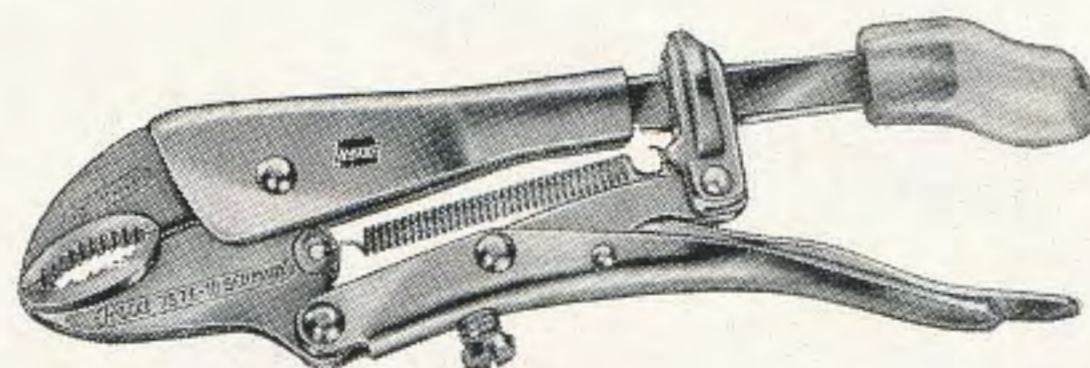

757 E-10 mit Einhandbedienung

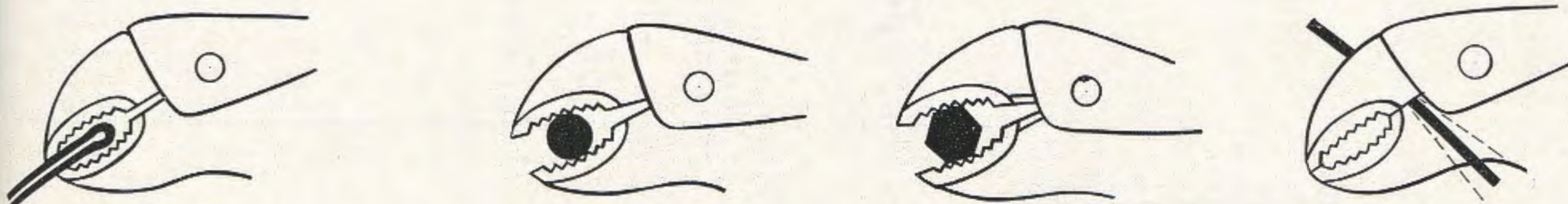

Außerdem stehen Ihnen die seit Jahren bekannten HAZET Universal- und Schweißer-Gripzangen sowie die Gripzange für sperrige Werkstücke (HAZET 756, 757-7, 757-10, 758-1 und 758-2) zur Verfügung – siehe Seite 19 –.

Türfederzange

799

zum Entfernen und Einsetzen von Türfedern für VW 1500, Opel, Ford, BMW, usw.

Bestell-Nr.	mm	Länge Zoll	Gewicht g	Verchromt
799	210	8	70	7.80

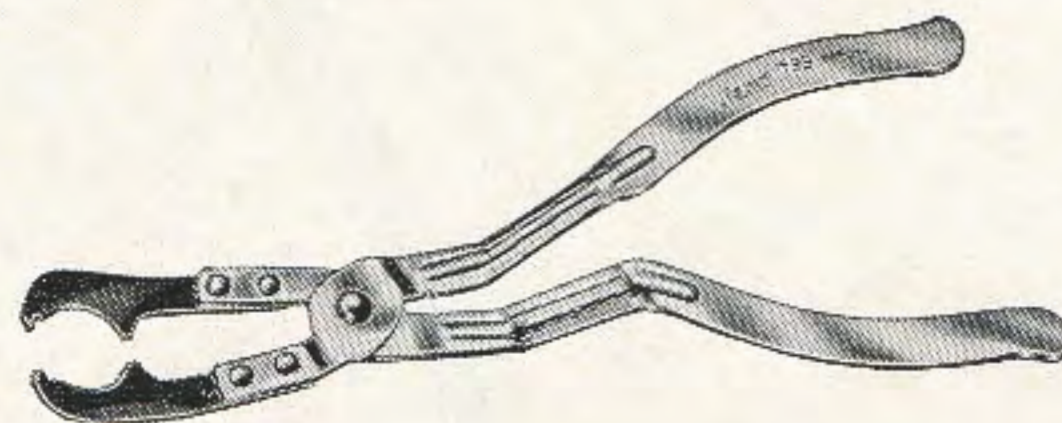

Spezialschlüssel

839

für Schalter des Scheibenwischer-Motors an Opel-Wagen

Transparentheft

Bestell-Nr.	Sechskant mm	Klingenlänge mm	Gewicht g	Glanz- vernickelt
839 - 09	9	60	70	5.90
10	10	60	80	6.20
14	14	60	100	8.30

CHROM-VANADIUM

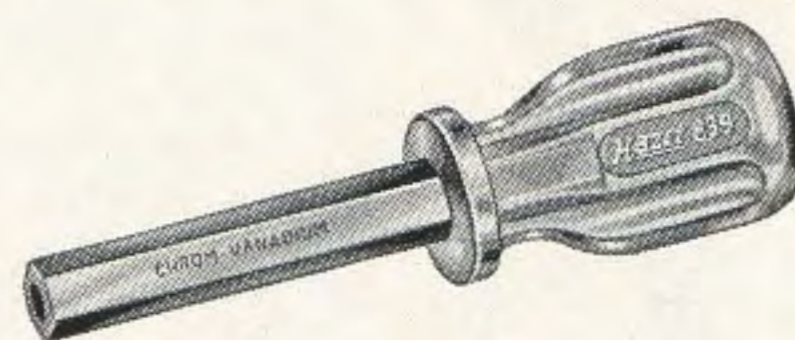

Abisolierzangen

1860

für alle Drahtstärken

mit Stellschraube

Bestell-Nr.	mm	Länge Zoll	Gewicht g	Verchromt Köpfe poliert
1860 - 1	150	6	100	11.80

SPEZIALSTAHL

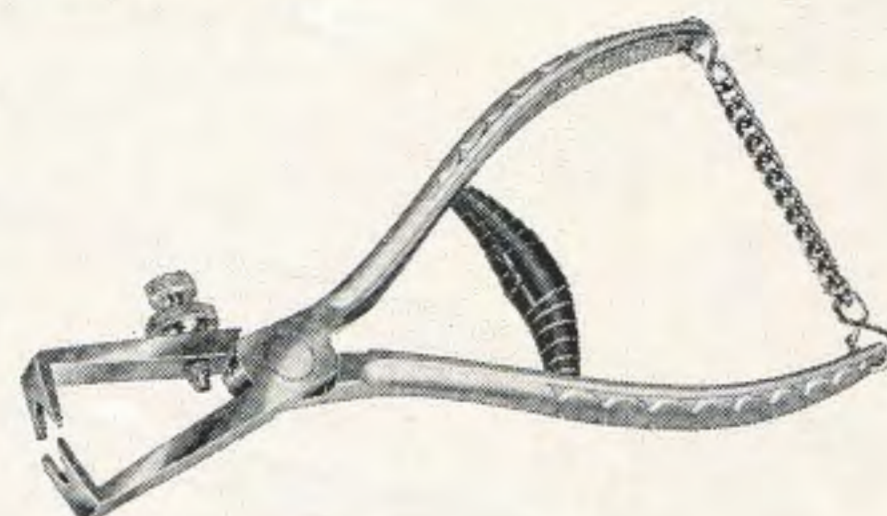

mit Stellschraube, Feder und Kette

1860 - 2	150	6	110	12.60
-----------------	-----	---	-----	--------------



NEUAUFNAHMEN

2111-2112

Vielzahnschlüssel

für XZN-Schrauben, die serienmäßig in Fahrzeug-Getrieben eingebaut sind

CHROM-VANADIUM

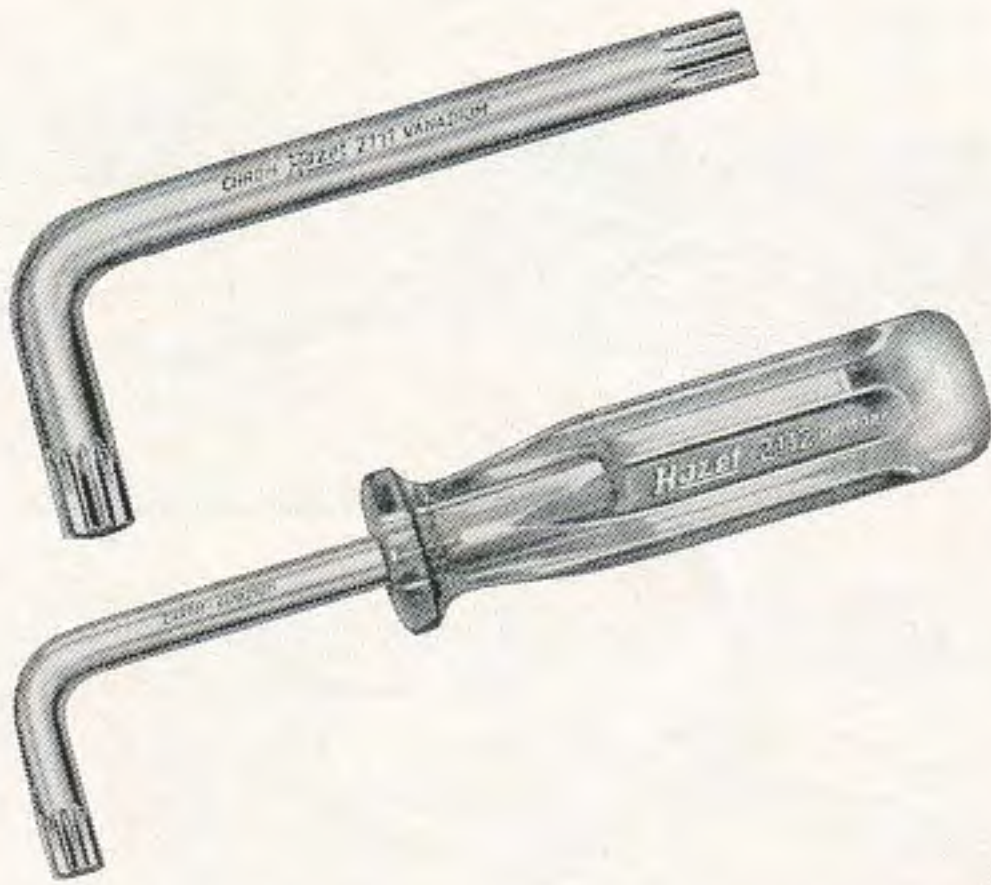

gebogen, beide Enden gefräst

Bestell-Nr.	für Schrauben M	Länge mm	Gewicht g	Glanzvernickelt
2111 - 05	5	72	15	1.60
06	6	80	20	1.80
08	8	90	40	2.40
10	10	100	90	3.60
12	12	112	120	4.50
14	14	125	180	6.60
16	16	140	200	7.80

gebogen, ein Ende gefräst, mit transparentem Heft

Bestell-Nr.	für Schrauben M	Klingenlänge mm	Gewicht g	Glanzvernickelt
2112 - 05	5	35	22	2.20
06	6	35	40	2.60
08	8	45	60	3.50
10	10	55	130	4.80
12	12	67	165	5.90

2126

Gewindefeilen

zum Nachfeilen beschädigter Außen- und Innengewinde

SPEZIALSTAHL



Metr. Maße

Bestell-Nr.	Steigung mm	Metr. Gewinde	Länge		Gewicht g	Preis
			mm	Zoll		
2126	0,80	5	230	9	120	15.20
	1,00	6 u. 7				
	1,25	8 u. 9				
	1,50	10 u. 11				
	1,75	12				
	2,00	14 u. 16				
	2,50	18, 20 u. 22				
	3,00	24 u. 27				

Amerik. Maße

Bestell-Nr.	Gänge auf 1 Zoll	S A E / USS Gewinde	Länge		Gewicht g	Preis
			mm	Zoll		
2126 A	24	5/16 u. 3/8	230	9	120	15.20
	20	7/16 u. 1/2				
	18	9/16 u. 5/8				
	16	3/4				
	14	7/8 u. 1				
	13	—				
	12	1 1/8, 1 1/4, 1 3/8 u. 1 1/2				
	11	—				

Engl. Maße

Bestell-Nr.	Gänge auf 1 Zoll	Whitworth-Gewinde	Länge		Gewicht g	Preis
			mm	Zoll		
2126 W	26	3/16	230	9	120	15.20
	24	3/16 u. 7/32				
	20	1/4				
	18	5/16				
	16	3/8				
	14	7/16				
	12	1/2 u. 9/16				
	11	5/8 u. 11/16				

2165

Hebeleisen

zum Abheben des Zylinderkopfes, Lösen festgerosteter Teile, Ein- und Austreiben von Lagern und Lagerschalen, Ein- und Ausbau der Federn, Bolzen, Zahnräder usw.

CHROM-VANADIUM

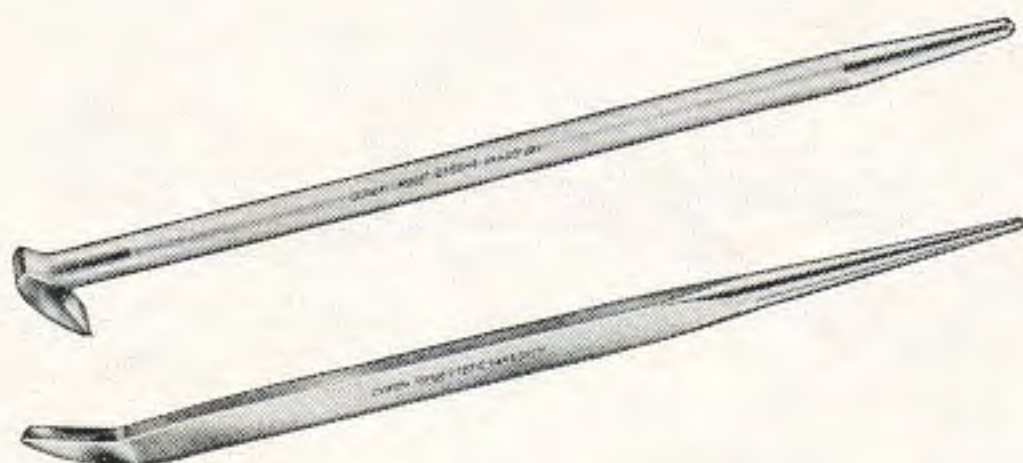

Bestell-Nr.	Länge		Gewicht g	Glanzvernickelt
	mm	Zoll		
2165 - 1	400	16	480	9.80

2165 - 2	400	16	490	9.—
----------	-----	----	-----	-----

NEUAUFNAHMEN



2200

Schraubendreher-Einsätze

CHROM-VANADIUM

und Kombinationsstücke

für Elektro- und Preßluftschrauber

aus hochlegiertem CHROM-VANADIUM-Stahl für allerhöchste Beanspruchung.
Größte Maßgenauigkeit der Spitzen und Schneiden.

Schraubendreher-Einsätze (Bits)

für Innensechskantschrauben

$1/4$ " Sechskant-Antrieb

Bestell-Nr.	Innensechskant-Schlüsselweite mm	Für Schrauben DIN 912	Ganze Länge mm	Preis
2203 - 1	3	M 4	25	2.90
2	4	M 5	34	2.90
3	5	M 6	34	2.90
4	6	M 8	34	2.90
5	8	M 10	34	3.90
6	10	M 12	34	4.30



$5/16$ " Sechskant-Antrieb

Bestell-Nr.	Innensechskant-Schlüsselweite mm	Für Schrauben DIN 912	Ganze Länge mm	Preis
2205 - 1	3	M 4	25	3.90
2	4	M 5	34	3.90
3	5	M 6	34	3.90
4	6	M 8	34	3.90
5	8	M 10	34	3.90
6	10	M 12	34	4.60

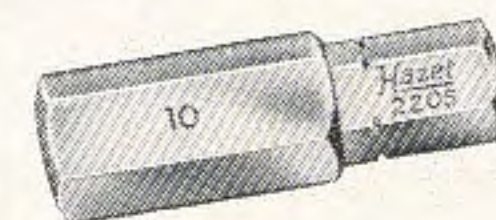

für Schlitzschrauben

$1/4$ " Sechskant-Antrieb

Bestell-Nr.	Klingenbreite mm	Klingenstärke mm	Ganze Länge mm	Preis
2209 - 1	4	0,55	38	2.40
2	5	0,75	38	2.40
3	6	0,90	38	2.40
4	7	0,90	38	2.40
5	8	1,10	38	3.70
6	8	1,50	38	3.70
7	10	1,15	38	3.70
8	10	1,50	38	3.70



$5/16$ " Sechskant-Antrieb

Bestell-Nr.	Klingenbreite mm	Klingenstärke mm	Ganze Länge mm	Preis
2211 - 1	5	0,75	38	2.60
2	6	0,90	38	2.60
3	7	0,90	38	2.60
4	8	1,10	38	2.60
5	8	1,50	38	2.60
6	10	1,15	38	3.80
7	10	1,50	38	3.80
8	12	1,15	38	5.40
9	12	1,90	38	5.40
10	14	1,95	38	5.40
11	14	2,40	38	5.40



für Kreuzschlitzschrauben,

Spitzen PHILLIPS-RECESS nach DIN 5261

$1/4$ " Sechskant-Antrieb

Bestell-Nr.	Größe Nr.	Ganze Länge mm	Preis
2215 - 1	1	25	1.90
2	2	25	1.90
3	2	50	2.30
4	3	32	3.50
5	4	32	3.80



$5/16$ " Sechskant-Antrieb

Bestell-Nr.	Größe Nr.	Ganze Länge mm	Preis
2217 - 1	1	32	2.90
2	2	32	2.90
3	3	32	2.90
4	4	38	2.90





NEUAUFNAHMEN

2200

Schraubendreher-Einsätze

CHROM-VANADIUM

und Kombinationsstücke

für Elektro- und PreBluftschauber

Kombinationsstücke

zur Aufnahme von Schraubendreher-Einsätzen zum Einsetzen in Elektro- und PreBluftschauber

mit äußerst präziser Paßform, zur weitgehenden Schonung von Schraube, Gerät und Werkstück.

Durch Verwendung von Kombinationsstücken rationelle Ausnutzung des Verschleißteiles.

Leichtes Auswechseln der Einsätze bei weiterer Verwendung des Kombinationsstückes ergeben Senkung der Betriebskosten.

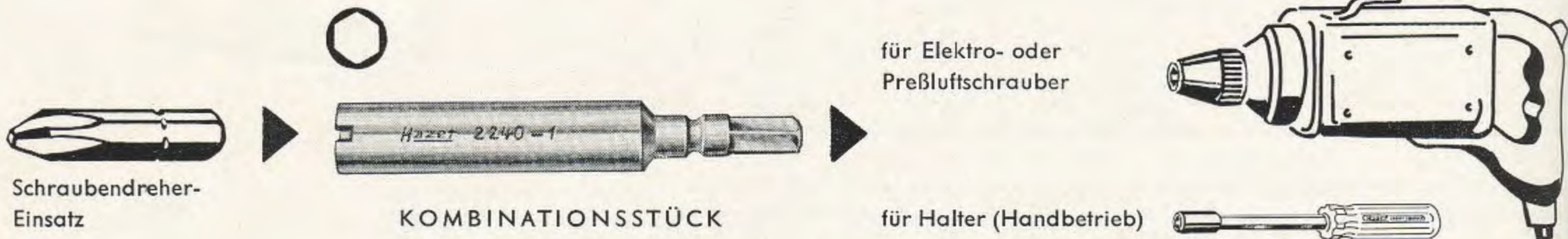

für Schraubendreher-Einsätze mit 1/4" Sechskant-Antrieb

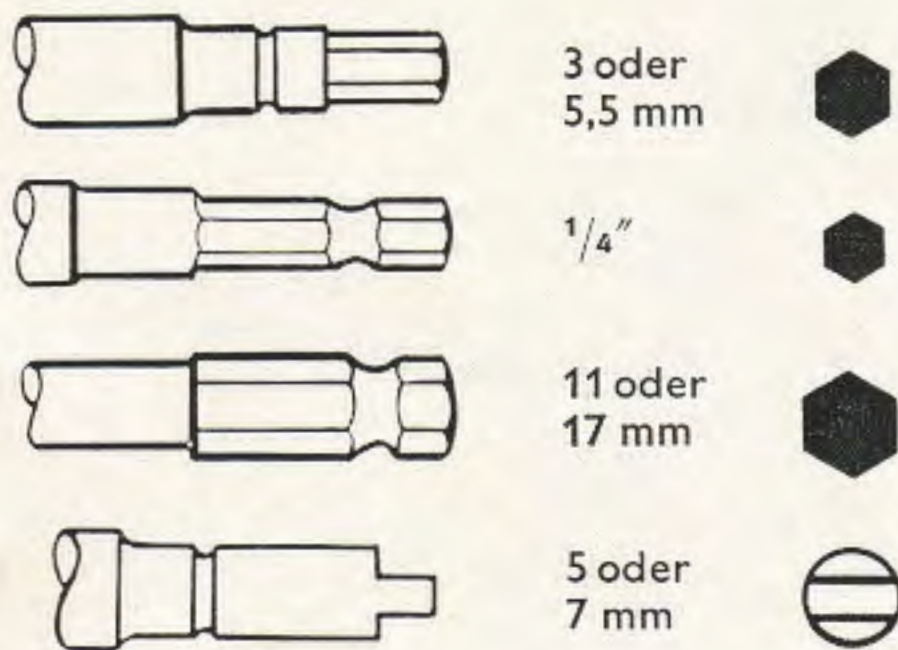

Bestell-Nr.	Länge mm	Antrieb	für Elektro- und PreBluftschauber	Preis
2240 - 1	57	3 mm	BOSCH-Elektroschauber	14.60
2	70	5,5 mm	BOSCH-Elektroschauber, Metabo u. a.	14.60
2242 - 1	57	1/4"	Elektro- und PreBluftschauber BLACK & DECKER, STANLEY, THOR, VAN DORN usw.	11.80
2244 - 1	70	11 mm	Elektro- und PreBluftschauber AEG, BOSCH, FEIN, BLACK & DECKER, STANLEY usw.	11.80
2	70	17 mm	FEIN	17.80
2246 - 1	57	5 mm	FEIN-Elektroschauber	11.80
2	70	7 mm	FEIN-Elektroschauber	14.60

für Schraubendreher-Einsätze mit 5/16" Sechskant-Antrieb



2250 - 1	70	11 mm	Elektro- und PreBluftschauber AEG, BOSCH, FEIN, BLACK & DECKER, STANLEY usw.	13.80
2	70	17 mm	FEIN	18.90

Schraubendreher-Einsatz-Halter

für Handbetrieb, Transparentheft

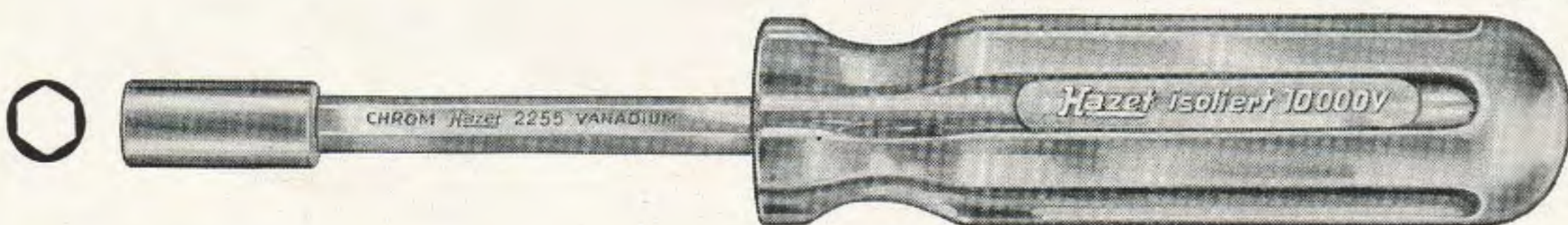

für Schraubendreher-Einsätze mit 1/4" oder 5/16" Sechskant-Antrieb

Bestell-Nr.	für Einsätze mit Sechskant-Antrieb	Klingenlänge mm	Ganze Länge mm	Preis
2255	1/4"	75	180	8.40
2256	5/16"	100	200	8.80

Schraubendreher-Einsätze

und Kombinationsstücke

CHROM-VANADIUM

2200

für Elektro- und Preßluftschrauber

Schraubendreher-Einsätze und Halter für Handbetrieb

Satz in Plastic-Tasche

$\frac{1}{4}$ " Sechskant-Antrieb

Bestell-Nr.	Inhalt	Gewicht g	Preis
2260	2203 3 Schraubendreher-Einsätze für Innensechskantschrauben, Schlüsselweite 4, 6, 8 mm 2209 3 Schraubendreher-Einsätze für Schlitzschrauben 4×0,55, 6×0,90, 8×1,10 mm 2215 2 Schraubendreher-Einsätze für Kreuzschlitzschrauben Größe Nr. 1 und 2 2255 1 Halter $\frac{1}{4}$ " Sechskant-Antrieb	275	33.60

Weitere Neuheiten, Ergänzungen und Änderungen

sind unter folgenden Artikel-Nummern ausführlich beschrieben:

Bestell-Nr.	Bezeichnung	siehe Seite
100-101	Großer Werkzeugschrank, Inhaltsänderung bei allen Sortimenten	3
102	Großer Werkzeugschrank, wie Sortiment 100, ohne Ausbeulwerkzeuge	3
103	Großer Werkzeugschrank, wie Sortiment 102, zusätzlich $\frac{3}{4}$ " □ Einsätze und Betätigungswerkzeuge	3
110	Kleiner Werkzeugschrank, Inhaltsänderung bei allen Sortimenten	4
110 AWM	Kleiner Werkzeugschrank, neues Sortiment, mit metr., amerik. und engl. Maßen kombiniert (Ersatz für 100 AWM)	4
130	Werkbank mit Aufsatzschrank, Inhaltsänderung bei allen Sortimenten	5
150	Werkzeugkoffer „Juwel“, Inhaltsänderung bei allen Sortimenten	5 u. 6
150-1	Werkzeugkoffer „Juwel“, neues Sortiment für Baumaschinen	5 u. 6
152	Werkzeugkoffer „Juwel“, jedoch mit 4 Schubfächern	5 u. 6
161-15 162-15	Werkzeugwagen „Assistent“, neues Sortiment für Baumaschinen	7 u. 8
179 V	Verstellbare Schraubenschlüssel in verchromter Ausführung	9
616 T	Spezialschlüssel für den Öldienst auf Arbeitstafel	14
798-1 798-2	Schlauchklemmenzangen mit Feststellvorrichtung und einstellbarer Maulöffnung für verschieden große Schlauchklemmen	21
837-1	Zündkerzenprüfer, spitz, mit Schutzkappe	24
902 AWM	Steckschlüsselsatz, neues Sortiment, metr., amerik. und engl. Maße kombiniert	30
2500 A/71 2500 A/61	Werkzeugsortimente für Volkswagen, in Werkzeugwagen „Assistent“, mit 1 Zwischenkasten oder 2 Zwischenkästen	41
2500 E-2	Werkzeugsatz für Volkswagen (VW 1500) im Kunststoffbehälter, im Ersatzrad unterzubringen	41
2500 P/17	Werkzeugsatz für Volkswagen (VW 1500) in Plastic-Tasche	42
2502	Spezial-Zündkerzenschlüssel für VW 1200 und VW 1500	43
2503	Spezial-Zündkerzenschlüssel für VW 1500 - Ghia	43
2505	Verstellbarer Zündkerzenschlüssel DBGM für sämtliche VW-Typen	43
2513-24	Zwei Gabelschlüssel, 24 mm, gerade und gebogen, für VW 1500	43
2514-1	T-Griff-Schlüssel, 300 mm, für VW 1500	43
2520-30	Ventileinstell-Lehre, 0,30 mm, für VW 1500	43
2523-83	Kolbenring-Spannband, 83 mm, für VW 1500	43
2568	Spezialschlüssel für Ventileinstellung mit Schraubenzieher für VW 1500	44
2569	Spezialschlüssel für die Rollenlenkung am VW 1200 und VW 1500	44
2926	Gabelschlüssel, 17×19 mm, für BMW	46

Gestrichen:

180, 610 A, 610 W, 2501, 2715, 2716, 2717, 2718, 2719, 2723, 2724, 2725, 2727, 2730, 2731, 2914, 2932.

Weiterhin sind eine Anzahl nicht gängiger Sortimente bei den Schränken, Kästen und Werkzeugwagen sowie einige Sätze bei den Gabelschlüsseln, Ringschlüsseln und Werkzeugtaschen gestrichen worden.



Gegenüberstellung

deutscher, amerikanischer, englischer, norwegischer, französischer und schwedischer Maße für Schraubenschlüssel – grau unterlegte Maße sind Bestellmaße

Metrische Maße								Amerikanische Maße						Englische Maße					
Maulweite Nennmaß mm	Gewinde-Durchmesser							Maulweiten		Gewinde-Durchmesser					Schlüssel- weite		BSW großer 6 kant BS 192	BSF u. BSW kleiner 6 kant BS 1083	BA
	Deutsche Maße DIN		Norwegisch Metrisch	Französisch Metrisch	Schwedisch SMS		USS			Americ. Stand.									
	Me- trisch	Whit- worth			Metrisch klein 1427	Metrisch groß 1425		Whitworth klein 1428	Whitworth groß 1426	Schrauben und Muttern nach SAE	Schrauben und Muttern	Kopf- schrauben	Schrauben und Muttern	Kopf- schrauben	mm	Zoll			
3															2,97	.117			10
3,5	1,7														3,33	.131			9
4	2		1,7		2,3			3,97	5/32					0, 1	3,86	.152			8
4,5	2,3				2,6			4,76	3/16					2, 3	4,37	.172			7
5	2,6		2,3	3	3										4,90	.193			6
								5,20	13/64										
5,5	3							5,56	7/32						5,59	.220			5
								5,99	15/64						6,30	.248			4
6	3,5	1/8	3	3,5	3,5	3		6,35	1/4					4	6,50	.256	1/16	3/32	
								6,75	17/64										
7	4		3,5	4	4	3,5		7,14	9/32						7,16	.282			3
				4,5				7,50	19/64						7,54	.297	3/32	1/8	
8			4	5	5	4		7,94	5/16		1/8	1/8	5, 6		8,23	.324			2
															8,64	.340	1/8	3/16	
9	5	3/16	5	5,5	5			8,73	11/32				8		9,27	.365			1
10	6		5,5	6	6			9,52	3/8			3/16	10		10,49	.412			0
								10,32	13/32										
11	7	1/4	6,7		7	6	1/4	11,11	7/16	1/4		1/4	12,1/4	1/4	11,30	.445	3/16	1/4	
12				7	8			12,70	1/2	5/16	1/4	5/16		5/16					
13							5/16	1/4							13,33	.525	1/4	5/16	
14	8	5/16	8	8	8			14,29	9/16	3/8		3/8	5/16	3/8					
15					10		3/8	5/16	15,08	19/32		5/16			15,24	.600	5/16	3/8	
16				9				15,88	5/8	7/16		7/16	3/8	7/16					
17	10	3/8	9 10	10	10			17,46	11/16		3/8								
18					12		7/16	3/8							18,03	.710	3/8	7/16	
19	12	7/16	11	11				19,05	3/4	1/2		1/2	7/16	1/2					
20								19,84	25/32		7/16								
20,5	Zünd- kerzen M 14							20,64	13/16			9/16	1/2	9/16	20,83	.820	7/16	1/2	
21				12	14		1/2	7/16											
22	14	1/2	12 14		12 14			22,22	7/8	9/16	1/2	5/8	9/16	5/8					
23				14			1/2	23,81	15/16	5/8					23,34	.920	1/2	9/16	
24	16				16		5/8	24,61	31/32		9/16								
25								25,40	1	11/16		3/4	5/8	3/4	25,65	1.010	9/16	5/8	
26	Zünd- kerzen M 18			16															
27	18	5/8	16		18	16		26,99	1 1/16	3/4	5/8								
28							3/4	5/8	28,57	1 1/8		7/8	3/4	7/8	27,94	1.100	5/8	11/16	
29				18															
30	20				20			30,15	1 3/16						30,48	1.200	11/16	3/4	
32	22	3/4	18 20	20	22	18 20		31,75	1 1/4	7/8	3/4	1							

Gegenüberstellung

deutscher, amerikanischer, englischer, norwegischer, französischer und schwedischer Maße für Schraubenschlüssel – grau unterlegte Maße sind Bestellmaße

Maulweite Nennmaß mm	Metrische Maße								Amerikanische Maße					Englische Maße						
	Gewinde-Durchmesser								Maulweiten		Gewinde-Durchmesser					Schlüssel- weite		BSW großer 6 kant BS 192	BSF u. BSW kleiner 6 kant BS 1083	BA
	Deutsche Maße DIN		Norwegisch Metrisch	Französisch Metrisch	Schwedisch SMS		Schrauben und Muttern nach SAE	USS			Americ. Stand.		mm	Zoll						
Me- trisch	Whit- worth	klein 1427			groß 1425	klein 1428		groß 1426	mm	Zoll	Schrauben und Muttern	Kopf- schrauben			Schrauben und Muttern	Kopf- schrauben				
33							7/8	3/4	33,34	1 5/16				7/8	1	33,02	1.300	3/4	7/8	
35				22					34,92	1 3/8			1 1/8			35,31	1.390	13/16	15/16	
36	24	7/8	22 24		22 24				36,51	1 7/16	1	7/8								
37						1	7/8									37,59	1.480	7/8	1	
38				24					38,10	1 1/2			1 1/4	1	1 1/8					
41	27	1	27		27				41,28	1 5/8	1 1/8	1	1 3/8			40,13	1.580	15/16	1 1/16	
42				27		1 1/8	1		42,86	1 11/16				1 1/8	1 1/4	42,42	1.670	1	1 1/8	
									44,45	1 3/4										
46	30	1 1/8	30	30	30				46,04	1 13/16	1 1/4	1 1/8								
47						1 1/4	1 1/8		47,62	1 7/8				1 1/4		47,24	1.860	1 1/8	1 1/4	
50	33	1 1/4	33	33	33				50,80	2	1 3/8	1 1/4								
52						1 3/8	1 1/4		52,39	2 1/16				1 3/8		52,07	2.050	1 1/4	1 3/8	
54				36																
55	36	1 3/8	36		36				55,56	2 3/16	1 1/2	1 3/8								
56						1 1/2	1 3/8		57,15	2 1/4				1 1/2		56,39	2.220	1 3/8	1 1/2	
58				39																
60	39	1 1/2	39		39	1 5/8	1 1/2		60,32 61,91	2 3/8 2 7/16		1 1/2			1 5/8					
63				42																
65	42	1 5/8	42		42	1 3/4	1 5/8		65,09	2 9/16		1 5/8				65,53	2.580	1 5/8	1 3/4	
67				45					66,68	2 5/8				1 3/4						
70	45	1 3/4	45		45	1 7/8	1 3/4		69,85	2 3/4		1 3/4				70,10	2.760	1 3/4	2	
71				48					71,44	2 13/16				1 7/8						
75	48	1 7/8	48		48	2	1 7/8		74,61	2 15/16		1 7/8								
77				52					76,20	3				2						
80	52	2	52		52	2			79,38	3 1/8		2				80,01	3.150	2	2 1/4	
82				56																
85	56	2 1/4	56		56	2 1/4			85,72	3 3/8				2 1/4						
88				60					88,90	3 1/2		2 1/4								
90	60		60		60											90,17	3.550	2 1/4	2 1/2	
94				64																
95	64	2 1/2	64		64	2 1/2			95,25	3 3/4				2 1/2						
100	68		68	68	68				98,42	3 7/8		2 1/2				98,81	3.890	2 1/2	2 3/4	
105	72	2 3/4	72	72	72	2 3/4			104,78	4 1/8				2 3/4		106,17	4.180	2 3/4	3	
110	76	3	76	76	76	3			107,95	4 1/4		2 3/4								
115	80		80		80				114,30	4 1/2				3		115,06	4.530	3	3 1/4	
116				80					117,48	4 5/8		3								
120	85	3 1/4	84		85	3 1/4										123,19	4.850	3 1/4	3 1/2	
130	90	3 1/2	89		90	3 1/2			127,00	5		3 1/4				131,57	5.180	3 1/2	3 3/4	
135	95	3 3/4	94		95	3 3/4			136,52	5 3/8		3 1/2								
145	100	4	99		100	4			146,05	5 3/4		3 3/4				140,92	5.550	3 3/4	4	
150	105		104		105															
155	110	4 1/4	109		110	4 1/4			155,57	6 1/8		4								

	Seite		Seite		Seite
A	Abzieher	20	K	Kabelmesser	40
	Abisolierzangen	49		Kardangelenke	27, 29, 32, 34
	Achtkant-Einsätze	27		Karosserie-Blechsneider	39
	Assistent	7, 8, 41		Karosserie-Werkzeuge	37-39
	Aufsatzschrank	5		Klebschlag-Hammer	39
	Aufsteckknarre	29		Kleingabelschlüssel	10
	Aufsteckrohre für Ringschlüssel	17		Klein-Rohrabschneider	40
	Ausbeulwerkzeuge	37-39		Knarrenschlüssel	27, 29, 32, 34
	Ausstellungsschrank	39		Körner	18, 19
B	Batterie-Werkzeuge	21, 37		Kolbenringspannbänder	20, 43
	Betätigungswerkzeuge für Einsatzkästen	27, 29, 32, 34		Kolbenringzangen	20, 43
	Bits	51		Kombinationsstücke	52
	Blechscher	37		Kombinationszangen	37
	Blockschlüssel	14		Kraftseitenschneider	36
	BMW-Spezialwerkzeuge	46		Kraftvorschneider	36
	Bördelgerät	40		Kreuzmeißel	18, 19
	Bremsfederzangen	21		Kreuzschlitzschraubenzieher	23, 24
D	Dekorations- und Verkaufstafeln, Ständer	10, 12-19, 37, 42		Kreuzschlitzschraubenzieher- Einsätze	29, 51
	Doppelmaulschlüssel	9-12, 44, 46		Kreuzschlüssel	18
	Drahtbürste	40	L	Lagerschaber	24
	Drehmomentschlüssel	44		Langbeckzangen	36
	Drehstifte	10		Leichtmetallhammer	40
	Dreikantschaber	24		Lenkradabzieher	20
	Durchschläger	18, 19		Löffelschaber	24
E	Einsätze	27-33, 51-53		Long-Grip-Zangen	36
	Einsatzkästen	27-33	M	Magnetschlüssel	47
	Einschleifer für Ventile	20		Magnetsucher	39
	Elektriker-Schraubenzieher	23, 24		Maulschlüssel	9-12, 43, 44, 46
	Elektro-, Preßluftschrauber- Einsatzprogramm	51-53		Meißel	18, 19
	Englische Hämmer	40		Mercedes-Spezialwerkzeuge	44-46
	Ersatzrad-Kappe mit Werkzeug für VW	41		Metallsägebogen	39
F	Feilen	40		Monteursätze (Volkswagen-, Mercedes- und BMW- Spezialwerkzeuge)	41, 42, 45, 46
	Figurenschere	37		Montiereisen	18
	Flachmeißel	18, 19		Motorradfahrer-Werkzeugsatz	23
	Flachzangen	36	N	Neuaufnahmen	47-53
	Fordson-Traktorentasche	34	O	Opel-Spezialwerkzeuge	14, 47
	Fühlerblattlehren	40		Oldienstschlüssel	14, 44, 45
G	Gabelschlüssel	9-12, 43, 44, 46		Oldruckschalterschlüssel	44
	Gabel-Ringschlüssel	12-13		Olkännchen	40
	Gegenstützvorrichtung	20	P	Plastic-Hämmer	39
	Gelenkschlüssel	17, 18		Polklemmenabzieher	21
	Gewindefeilen	50		Polklemmenreinigungsbürste	21
	Grip-Zangen	19, 47-49		Polklemmenzange	21
	Gummihämmer	39, 40		Popular-Kreuzschlüssel	18
H	Hämmer	38-40		Preßluft-, Elektroschrauber- Einsatzprogramm	51-53
	Halter für Schraubendreher- Einsätze	52		Prüflampe	40
	Handbohrmaschine	40	R	Radabzieher	20
	HAZET-Assistent	7, 8, 41		Radmutternschlüssel	18, 19, 20
	HAZET-Tourist	41		Radschraubenkurbel	20
	Hebeleisen	50		Reduziereinsätze	27, 32, 34
	Herrenfahrer- Werkzeugtaschen	23, 42, 46		Reifenheber	18
	Hohlschaber	24		Reißnadel	40
I	Innenauszieher	20		Reklameständer und Reklametafeln	10, 12-19, 37, 42
	Innensechskant-Einsätze	29, 32, 51		Ringschlüssel	14-17
	Innensechskant-Stiftschlüssel	39		Rohrabschneider	40
	Isolierte Hämmer	39		Rollbandmaß	40
	Isolierte Schraubenzieher	24		Rollgabelschlüssel	9
	Isolierte Zangen	19, 36, 37		Rundzangen	36
			S	Sägebogen	39
				Säureprüfer	21
				Sechskant-Einsätze	27-33
				Sechskant-Einsatzkästen	27-33
				Sechskant-Steckschlüssel	10
				Sechskant-Stiftschlüssel	39
				Seitenschneider	36
				Spannbänder für Kolbenringe	20, 43
				Spezielschlüssel für Oldienst	14, 44, 45
				Spezialwerkzeuge für BMW-Wagen	46
				Spezialwerkzeuge für Mercedes-Wagen	44-46
				Spezialwerkzeuge für Opel-Wagen	14, 49
				Spezialwerkzeuge für Volkswagen	41-44
				Spezialzangen für Seegersicherungen	37
				Splintauszehzange	36
				Splintentreiber	18, 19
Sch	Schaber	24			
	Schlauchklemmenzangen	21			
	Schlosserhämmer	40			
	Schnellspann-Universalzange	19			
	Schränke (verschiedene Ausführungen)	3-5, 39			
	Schraubenausdreher	24			
	Schraubendreher-Einsätze	29, 51			
	Schraubendreher-Einsatz-Halter	52			
	Schraubenzieher	23-24			
	Schrauber-Einsatzprogramm	51-53			
	Schweißer-Grip-Zange	19			
	Schwere Ringschlüssel	17	St	Starter- und Blockschlüssel	14
				Steckschlüssel	10
				Steckschlüssel-Einsätze	27-33
				Steckschlüssel-Einsatzkästen	27-33
				Stehbolzenauszieher	24
				Stiftschlüssel für Innensechskant	39
				Stiftschlüssel, Vielzahn	50
T	Taschen für Herrenfahrer	23, 42, 46			
	Tasche für Motorradfahrer	23			
	Taschen für Volkswagen-, Mercedes- und BMW-Werkzeugsätze	42, 45, 46			
	Tourist-Radkappe	41			
	Traktorensätze	34			
	Türfederzange	49	U	Umschaltknarren	27, 29, 32, 34
U	Universal-Figurenschere	37		Universal-Figureschere	37
	Universal-Grip-Zangen	19		Universal-Grip-Zangen	19
	Universal-Radabzieher	20		Universal-Radabzieher	20
	Universal-Zangen	19		Universal-Zangen	19
V	Ventileinschleifer	20			
	Ventileinstellschlüssel	9, 44			
	Ventileinstellschraubenzieher	9, 24, 44			
	Ventilfederhebezange	20			
	Ventilfederspannapparat	20			
	Ventilkeilpistole	20			
	Verkaufsschrank	39			
	Verkaufsständer und Verkaufs- tafeln	10, 12-19, 37, 42			
	Verstellbare Schlüssel	9			
	Vielzahnschlüssel	50			
	Volkswagen-Ersatzradkappe mit Werkzeug	41			
	Volkswagen-Spezialwerkzeuge	41-44			
	Volkswagen-Werkzeugwagen, -Kästen,- Tafeln und -Taschen	41-42			
	Vorschneider	36	W	Wasserpumpenzangen	19
W	Werbe- und Verkaufstafeln, Ständer	10, 12-19, 37, 42		Werbe- und Verkaufstafeln, Ständer	10, 12-19, 37, 42
	Werkbank	5		Werkbank	5
	Werkzeug- Ausrüstungen	21-23, 34-35, 41-42		Werkzeug- Ausrüstungen	21-23, 34-35, 41-42
	Werkzeug-Kästen 5-6, 21-23, 34-35, 41-42			Werkzeug-Kästen 5-6, 21-23, 34-35, 41-42	
	Werkzeug-Koffer	5-6		Werkzeug-Koffer	5-6
	Werkzeugsätze	23, 35, 41, 42, 45, 46		Werkzeugsätze	23, 35, 41, 42, 45, 46
	Werkzeug-Schränke	3-5, 39		Werkzeug-Schränke	3-5, 39
	Werkzeugwagen HAZET-Assistent	7, 8, 41		Werkzeugwagen HAZET-Assistent	7, 8, 41
	Winkelschraubenzieher	24		Winkelschraubenzieher	24
Z	Zangen	19-21, 36-37, 47-49			
	Zellenprüfer	21			
	Zündkerzenbürste	40			
	Zündkerzenprüfer	24			
	Zündkerzenschlüssel	19, 43			
	Zwölfkant-Einsätze	28-33			
	Zwölfkant-Einsatzkästen	28-33			
	Zwölfkant-Gelenkschlüssel	17-18			

Hazet

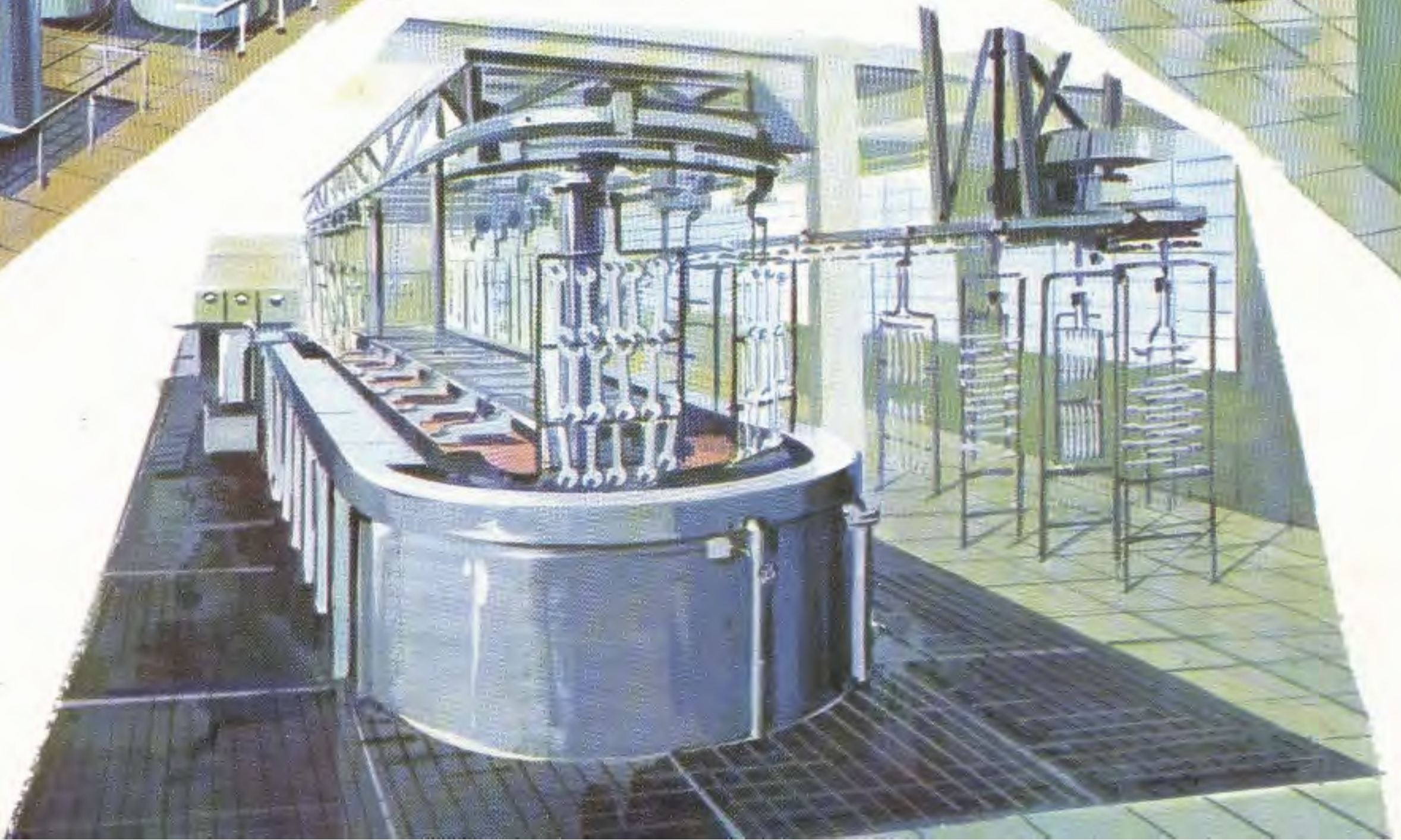
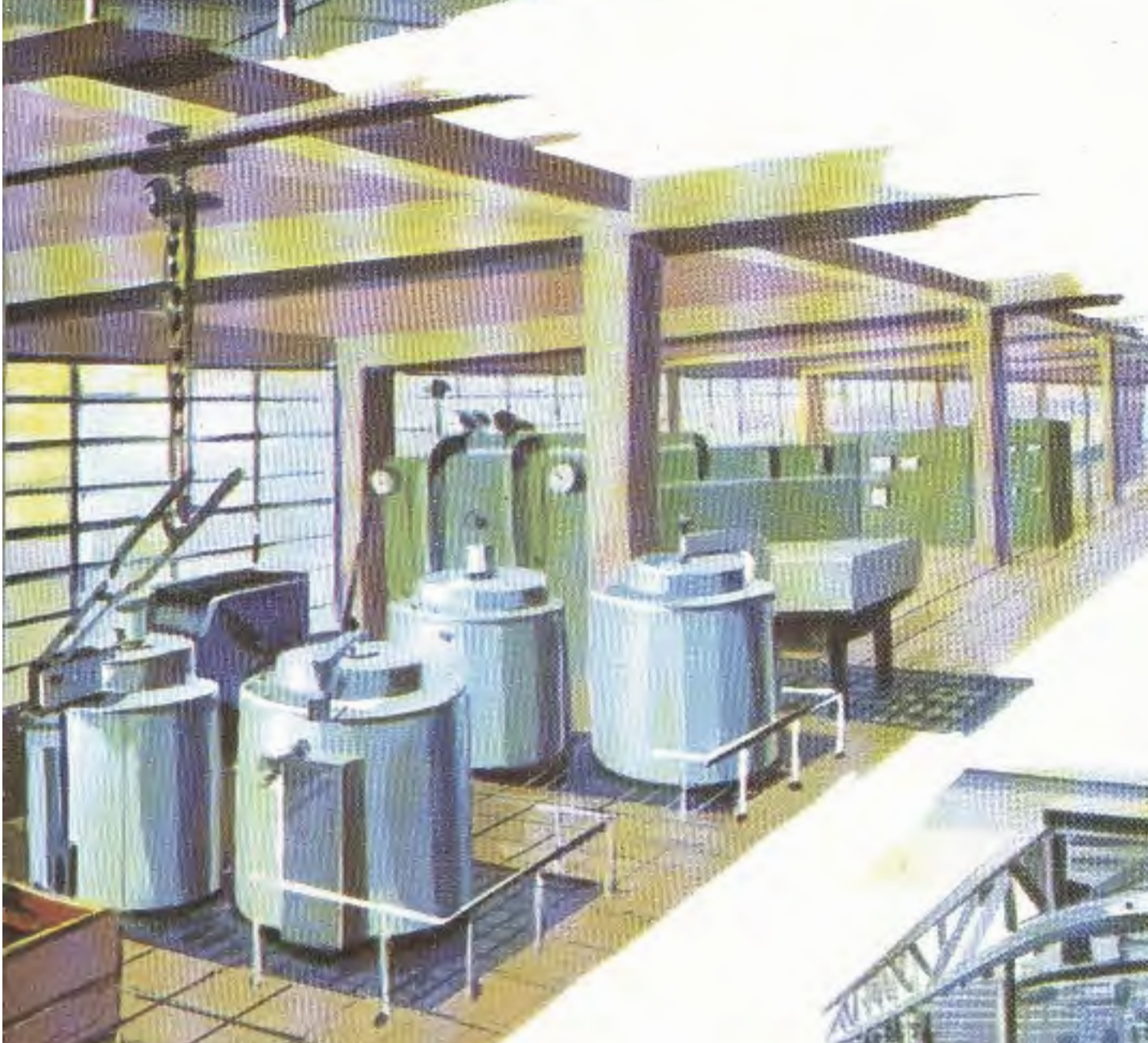
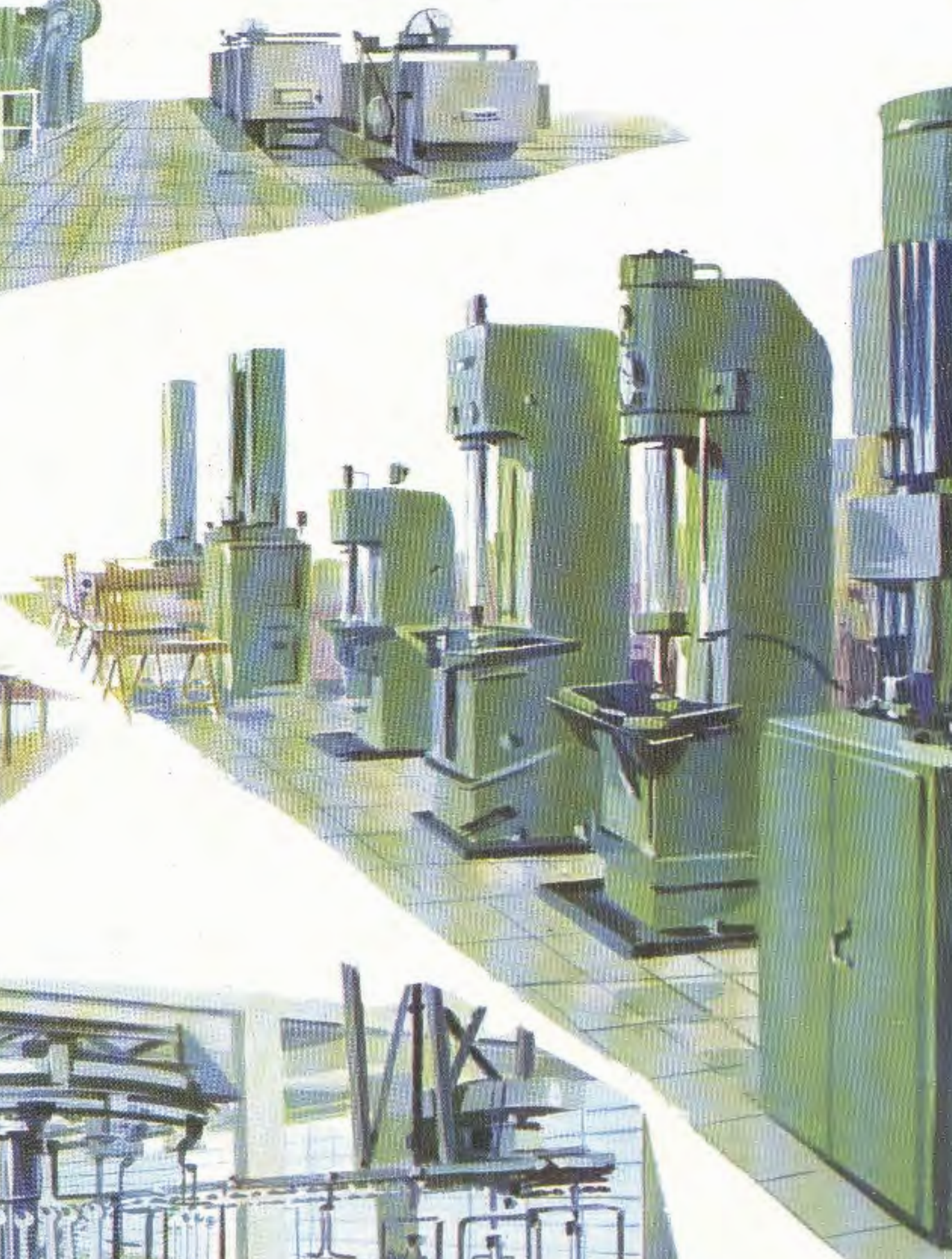
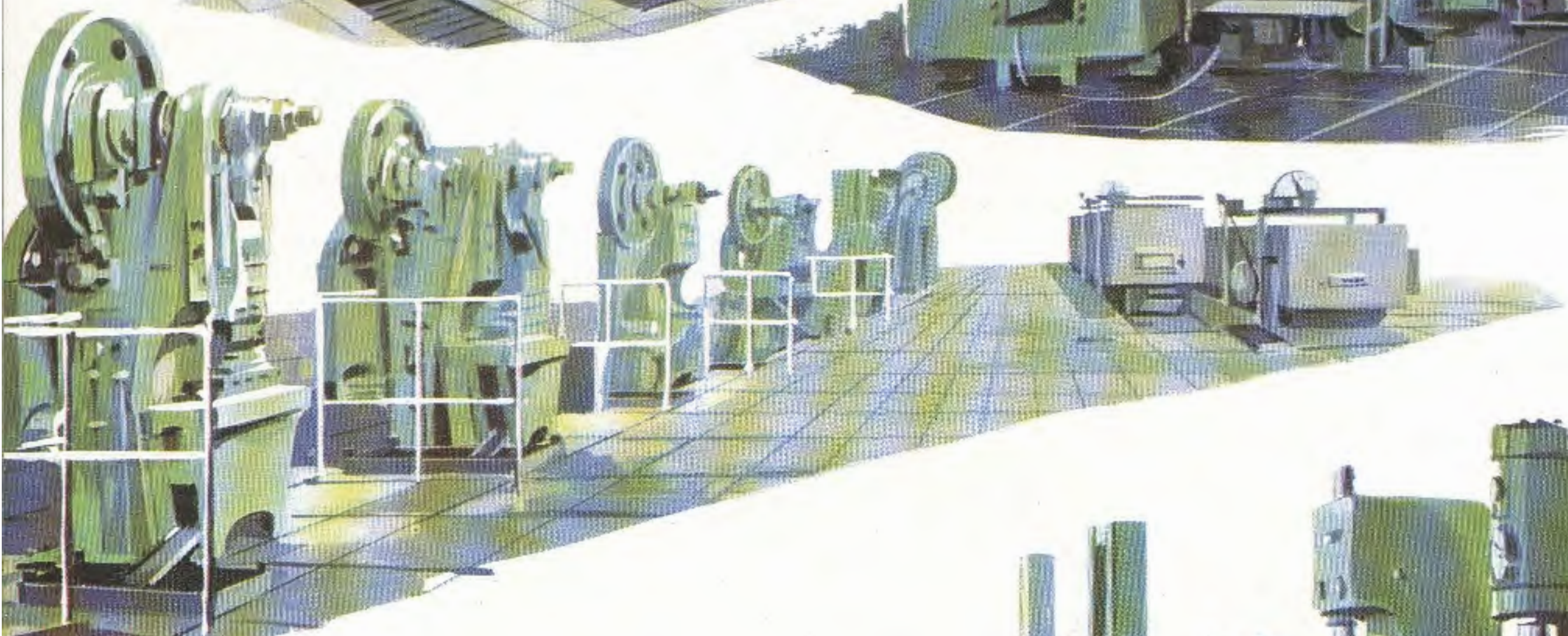

Hazet

