



CHROM-VANADIUM





REMSCHEID



HAZET

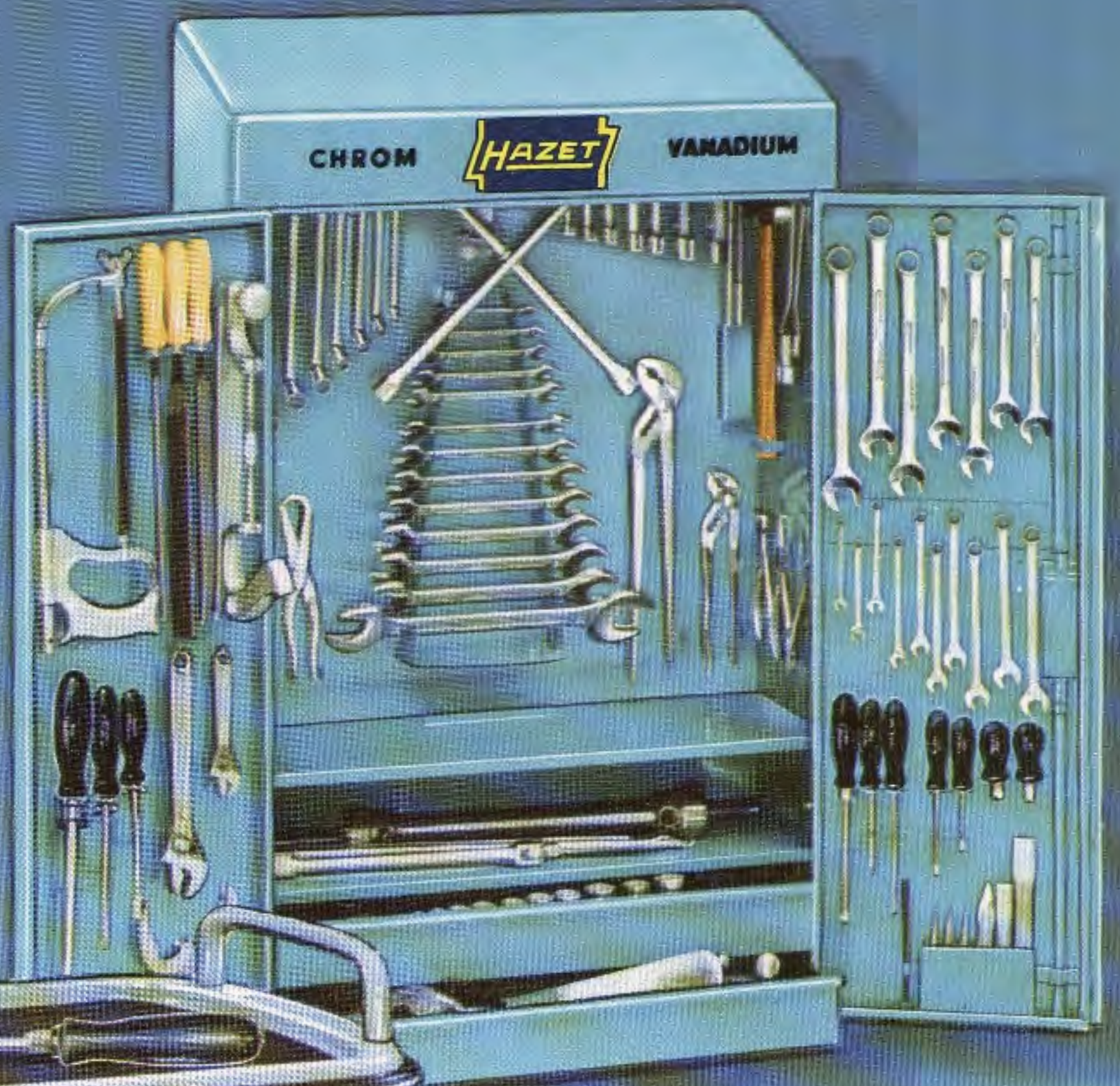



Inhaltsübersicht

(alphabetisches und numerisches Inhaltsverzeichnis siehe Seiten 192–194)



No.		Bezeichnung	Seite
100–172 HD		Werkzeugschränke, Werkzeugbänke, Werkzeugkoffer, Werkzeugwagen HAZET-„Assistent“, Sortimente	5–25
179–452		Schraubenschlüssel, Steckschlüssel, Maulschlüssel	26–33
600–635		Ring-Maulschlüssel, Ringschlüssel, Öldienstschlüssel	34–40
640–720		Ringschlüssel, schwer, Gelenkschlüssel, Reifenheber, Kreuzschlüssel	41–44
730–767		Meißel, Körner, usw., Gripzangen, Universalzangen, Zündkerzenschlüssel	45–48
769–789		Radmutternschlüssel, Abzieher	49–55
790–846		Kolbenringzangen, Ventilwerkzeuge, Batteriedienstwerkzeuge, Werkzeugausrüstungen, Schraubendreher	55–68
850–1107 S		Steckschlüssel-Werkzeug-Programm 1/4, 3/8, 1/2, 3/4, 1" □ Kraft-Steckschlüssel-Programm 1/4, 3/8, 1/2, 5/8, 3/4, 1" □	69–91

No.		Bezeichnung	Seite
1500–1550		Werkzeugausrüstungen kombiniert	92–95
1801–1897		Zangen	96–103
1900–2123		Karosseriewerkzeuge, Kunststoffhämmer, Absetzzangen, Lochzangen, Werkzeugwände, Winkelschraubendreher, usw.	103–111
2125–2351		Ergänzungswerkzeuge, Ölfilterschlüssel, Rohrabschneider, Bördelgeräte, Schraubendreher-Einsätze (Bits), usw.	112–120
2500–3432		Spezialwerkzeuge für VOLKSWAGEN-AUDI, DAIMLER-BENZ, BMW, OPEL, PORSCHE, FORD	121–156
3600–4410		Spezialwerkzeuge für FIAT, PEUGEOT, RENAULT, CHRYSLER-SIMCA, CITROËN, BRITISH LEYLAND, VOLVO, SAAB, MAZDA, HONDA, MITSUBISHI	157–177
4500–4521		Vergaser-Werkzeuge	178–181
6000 CT		Drehmoment-Schraubendreher- und Drehmoment-Schlüssel-Programm	182–189



100



Werkzeugschrank, zweitürig,
aus Stahlblech,
Schubfächer auf
Teleskopschienen laufend
mit Werkzeugsortiment
aus **CHROM-VANADIUM**

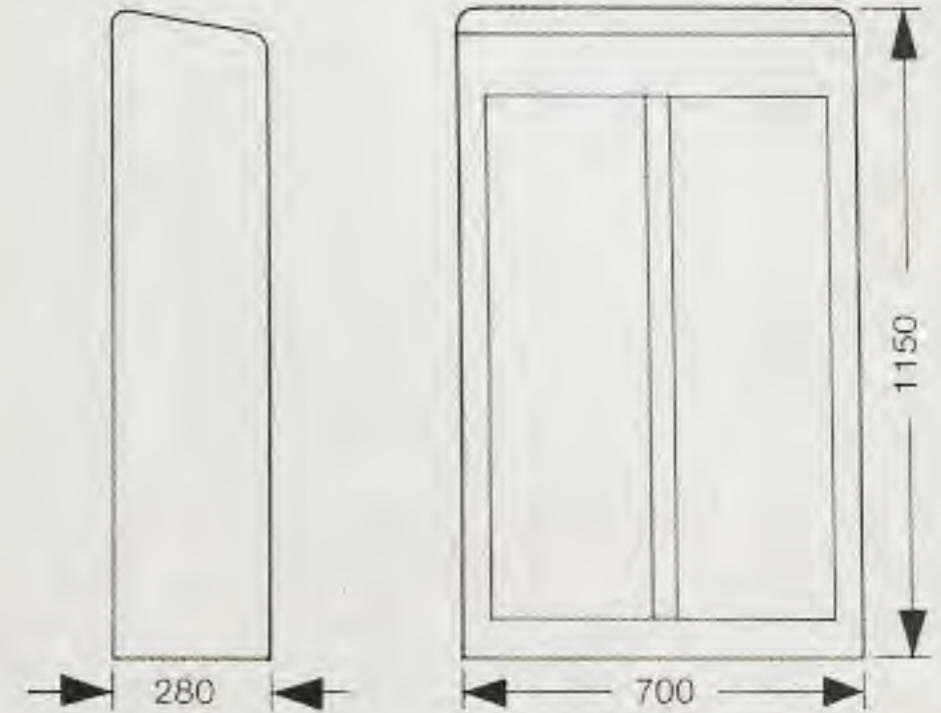

Großer Werkzeugschrank
mit Werkzeugsortiment 0-100/139
Metrisch, 139teilig

100

No. 100/139 komplett mit Sortiment 77 kg
No. 0-100/139 Sortiment ohne Schrank 39 kg
No. 100 L Schrank, leer 38 kg

No.	Inhalt	No.	Inhalt	No.	Inhalt
179 V-6 179 V-10	Verstellbarer Einmaulschlüssel 6" dito 10"	761	Zündkerzenschlüssel 20,8 x 26 mm	916 SP	Umschaltknarre 10. ^{3/4} "
430/7	Doppelsteckschlüssel, massiv 8 x 9 10 x 11 12 x 13 14 x 15 16 x 17 18 x 19 20 x 22	769-1	Radmutternschlüssel 24 x 27 mm	917-5	Verlängerung 5"
433	Drehstifte 0619 2032	769-3	Radmutternschlüssel 32 x 38 mm	918	Verlängerung 10"
450/13	Doppelmaulschlüssel 6 x 7 8 x 9 10 x 11 12 x 13 14 x 15 16 x 17 18 x 19 20 x 22 21 x 23 24 x 26 25 x 28 27 x 32 36 x 41	769-4	Drehstange 19 mm ø	920	Universalgelenk
450/8 Rd	Doppelmaulschlüssel in Klemmhalter 6 x 7 8 x 9 10 x 11 12 x 13 14 x 15 16 x 17 18 x 19 20 x 22	790-1	Kolbenringzange 50-100 mm	980-13	Schraubendreher-Einsatz 13 x 2 mm
600/17	Ring-Maulschlüssel, lang 6 7 8 9 10 11 12 13 14 15 16 17 18 19 20 21 22	796	Bremsfedernzange	1801-2	Seitenschneider 6. ^{1/2} "
630/12	Doppelringschlüssel, tief gekröpft 6 x 7 8 x 9 10 x 11 12 x 13 14 x 15 16 x 17 18 x 19 20 x 22 21 x 23 24 x 26 25 x 28 27 x 32	832-1	Elektriker-Schraubendreher 50 x 2,5 mm	1807-1	Vornschneider 6. ^{1/4} "
650-20	Reifenheber 20", 2 Stück	832-4	dito 100 x 4 mm	1841 a-3	Langbeckzange 8" Zangen für Sicherungsringe
705 V	Kreuzschlüssel für Pkw 17 x 19 x ¹¹ / ₁₆ x 22	832-6	dito 150 x 4,5 mm	1846 a-2	innen, gerade, 7"
730-3	Flachmeißel 150 x 18 mm	834-3	Schraubendreher für Vergaser, 25 x 8 mm	1846 c-2	außen, gerade, 7"
730-6	dito 200 x 24 mm	835-2	Schraubendreher für Kreuzschlitzschrauben, Gr. 2	1850-3	Kombizange 7. ^{1/4} "
740-3	Kreuzmeißel 150 x 6 mm	835-3	dito, Gr. 3	1852	Figurenschere 8. ^{3/4} "
745 a-2	Durchtreiber 120 x 2 mm	836-2	Werkstatt-Schraubendreher 125 x 6,5 mm	1911	Handfaust
745 a-4	dito 120 x 4 mm	836-4	dito 175 x 10 mm	1912	Handfaust
746-2	Körner 120 x 12 mm	836-6	dito 250 x 16 mm	1913-1	Handfaust
760-1	Universalzange 4. ^{1/2} "	900 Z	Doppelsechskant-Einsätze ¹ / ₂ " □ Antrieb	1928	Löffeleisen
760-3	dito 9. ^{1/2} "		10 12 13 14 15 16	1931	Biegeeisen
760-4	dito 15. ^{1/2} "		17 18 19 20 21 22	1934	Karosseriefeile
			23 24 26 27 28 30	1935	Ausbeul- und Schlichthammer
			32	1938 K	Spann- und Schlichthammer
			Betätigungswerkzeuge ¹ / ₂ " □ Antrieb	1940	Schlicht- und Treibhammer
		911	Schwunggriff 16. ^{1/2} "	1948	Gummi- und Handhammer
		914-15	Gelenkgriff 15"	1980	Metallsägebogen, verstellbar
		915	Schiebegriff 12"	2120-10	Rundfeile 10"
				2122-10	Flachfeile 10"
				2123-10	Dreikantfeile 10"
				2125	Kontaktfeilen, 2 Stück
				2140-3	Schlosserhammer 300 g



Großer Werkzeugschrank

mit Werkzeugsortiment 0-100 A/134
Amerikanisch, 134teilig

100 A

No. 100 A/134 komplett mit Sortiment 76 kg
No. 0-100 A/134 Sortiment ohne Schrank 38 kg
No. 100 L Schrank, leer 38 kg

No.	Inhalt	No.	Inhalt	No.	Inhalt
179 V-6 179 V-10	Verstellbarer Einmaulschlüssel 6" dito 10"	760-1 760-3 760-4	Universalzange 4.1/2" dito 9.1/2" dito 15.1/2"	916 SP 917-5 918	Umschaltknarre 10.3/4" Verlängerung 5" Verlängerung 10"
450 A	Doppelmaulschlüssel 1/4 x 5/16 5/16 x 3/8 5/16 x 13/32 3/8 x 7/16 1/2 x 9/16 9/16 x 5/8 19/32 x 11/16 5/8 x 3/4 25/32 x 13/16 7/8 x 15/16 15/16 x 1 1 x 1.1/8 1.1/16 x 1.1/4	761 769-1 769-3 769-4	Zündkerzenschlüssel 13/16 x 1 Radmutternschlüssel 15/16 x 1.1/16 dito 1.1/4 x 1.1/2 Drehstange 19 mm ø	920 980-13 1801-2 1807-1 1841 a-3	Universalgelenk Schraubendreher-Einsatz 13 x 2 mm Seitenschneider 6.1/2" Vornschneider 6.1/4" Langbeckzange 8"
450 A/8 Rd	Doppelmaulschlüssel in Klemmhalter 1/4 x 5/16 5/16 x 3/8 3/8 x 7/16 1/2 x 9/16 19/32 x 11/16 5/8 x 3/4 25/32 x 7/8 15/16 x 1	790-1 796 832-1 832-4 832-6	Kolbenringzange 50-100 mm Bremsfedernzange Elektriker-Schraubendreher 50 x 2,5 mm dito 100 x 4 mm dito 150 x 4,5 mm	1846 a-2 1846 c-2 1850-3 1852	Zangen für Sicherungsringe innen, gerade, 7" außen, gerade, 7" Kombizange 7.1/4" Figureschere 8.3/4"
600 A	Ring-Maulschlüssel, lang 1/4 5/16 3/8 7/16 1/2 9/16 5/8 11/16 3/4 13/16 7/8 15/16 1	834-3 835-2 835-3 836-2 836-4 836-6	Schraubendreher für Vergaser, 25 x 8 mm Schraubendreher für Kreuzschlitzschrauben, Gr. 2 dito, Gr. 3 Werkstatt-Schraubendreher 125 x 6,5 mm dito 175 x 10 mm dito 250 x 16 mm	1911 1912 1913-1 1928 1931 1934	Handfaust Handfaust Handfaust Löffeleisen Biegeeisen Karosseriefeile
603 A	Ring-Maulschlüssel, kurz 1/4 5/16 3/8 7/16 1/2 9/16 5/8 11/16 3/4	900 AZ	Doppelsechskant-Einsätze 1/2" □ Antrieb 3/8 7/16 1/2 9/16 19/32 5/8 11/16 3/4 25/32 13/16 7/8 15/16 31/32 1 1.1/16 1.1/8 1.3/16 1.1/4	1935 1938 K 1940 1948 1980	Ausbeul- und Schlichthammer Spann- und Schlichthammer Schlicht- und Treibhammer Gummi- und Handhammer Metallsägebogen, verstellbar
630 A	Doppelringschlüssel tief gekröpft 1/4 x 5/16 3/8 x 7/16 7/16 x 1/2 1/2 x 9/16 19/32 x 11/16 5/8 x 11/16 5/8 x 3/4 3/4 x 25/32 13/16 x 7/8 15/16 x 1 1 x 1.1/8 1.1/16 x 1.1/4	911 914-15 915	Betätigungswerkzeuge 1/2" □ Antrieb Schwunggriff 16.1/2" Gelenkgriff 15" Schiebegriff 12"	2120-10 2122-10 2123-10 2125 2141-1	Rundfeile 10" Flachfeile 10" Dreikantfeile 10" Kontaktfeilen, 2 Stück Englischer Hammer 3/4 lbs.
650-20	Reifenheber 20", 2 Stück				
705 A	Kreuzschlüssel für Pkw 5/8 x 11/16 x 3/4 x 7/8				
730-3 730-6	Flachmeißel 150 x 18 mm dito 200 x 24 mm				
740-3	Kreuzmeißel 150 x 6 mm				
745 a-2 745 a-4	Durchtreiber 120 x 2 mm dito 120 x 4 mm				
746-2	Körner 120 x 12 mm				



Großer Werkzeugschrank

mit Werkzeugsortiment 0-101/142
Metrisch, 142teilig

101

No. 101/142 komplett mit Sortiment 85 kg
No. 0-101/142 Sortiment ohne Schrank 47 kg
No. 100 L Schrank, leer 38 kg

Inhalt wie Sortiment 0-100/139, **zusätzlich:**

781-5 m	Radnabenabzieher	2135	Handbohrmaschine	2160	Ölspritzkännchen 150 ccm
---------	------------------	------	------------------	------	--------------------------



Großer Werkzeugschrank

mit Werkzeugsortiment 0-101 A/137
Amerikanisch, 137teilig

101 A

No. 101 A/137 komplett mit Sortiment 84 kg
No. 0-101 A/137 Sortiment ohne Schrank 46 kg
No. 100 L Schrank, leer 38 kg

Inhalt wie Sortiment 0-100 A/134, **zusätzlich:**

781-5 m	Radnabenabzieher	2135	Handbohrmaschine	2160	Ölspritzkännchen 150 ccm
---------	------------------	------	------------------	------	--------------------------



102
103



Werkzeugschrank, zweitürig,
aus Stahlblech,
Schubfächer auf
Teleskopschienen laufend
mit Werkzeugsortimenten
aus **CHROM-VANADIUM**

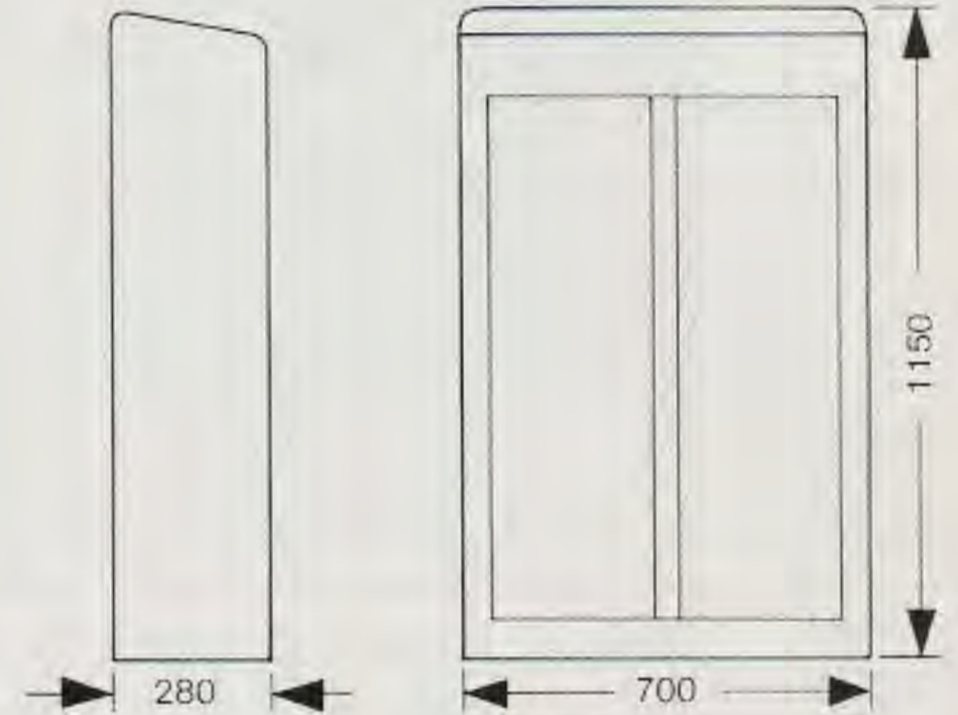

102

Großer Werkzeugschrank
mit Werkzeugsortiment 0-102/129
Metrisch, 129teilig

No. 102/129 komplett mit Sortiment 68 kg
No. 0-102/129 Sortiment ohne Schrank 30 kg
No. 100 L Schrank, leer 38 kg

No.	Inhalt	No.	Inhalt	No.	Inhalt
179 V-6 179 V-10	Verstellbarer Einmaulschlüssel 6" dito 10"	746-2	Körner 120 x 12 mm		Betätigungswerkzeuge 1/2" □ Antrieb
430/7	Doppelsteckschlüssel, massiv 8 x 9 10 x 11 12 x 13 14 x 15 16 x 17 18 x 19 20 x 22	760-1 760-3 760-4	Universalzange 4.1/2" dito 9.1/2" dito 15.1/2"	911	Schwunggriff 16.1/2"
433	Drehstifte 0619 2032	761	Zündkerzenschlüssel 20,8 x 26 mm	914-15	Gelenkgriff 15"
450/13	Doppelmaulschlüssel 6 x 7 8 x 9 10 x 11 12 x 13 14 x 15 16 x 17 18 x 19 20 x 22 21 x 23 24 x 26 25 x 28 27 x 32 36 x 41	769-1 769-3 769-4	Radmutternschlüssel 24 x 27 mm Radmutternschlüssel 32 x 38 mm Drehstange 19 mm ø	915	Schiebegriff 12"
450/8 Rd	Doppelmaulschlüssel in Klemmhalter 6 x 7 8 x 9 10 x 11 12 x 13 14 x 15 16 x 17 18 x 19 20 x 22	790-1 796	Kolbenringzange 50-100 mm Bremsfedernzange	916 SP	Umschaltknarre 10.3/4"
600/17	Ring-Maulschlüssel, lang 6 7 8 9 10 11 12 13 14 15 16 17 18 19 20 21 22	832-1 832-4 832-6	Elektriker-Schraubendreher 50 x 2,5 mm dito 100 x 4 mm dito 150 x 4,5 mm	917-5	Verlängerung 5"
630/12	Doppelringschlüssel, tief gekröpft 6 x 7 8 x 9 10 x 11 12 x 13 14 x 15 16 x 17 18 x 19 20 x 22 21 x 23 24 x 26 25 x 28 27 x 32	834-3 835-2 835-3	Schraubendreher für Vergaser, 25 x 8 mm Schraubendreher für Kreuzschlitzschrauben, Gr. 2 dito, Gr. 3	918	Verlängerung 10"
650-20	Reifenheber 20", 2 Stück	836-2 836-4 836-6	Werkstatt-Schraubendreher 125 x 6,5 mm dito 175 x 10 mm dito 250 x 16 mm	920	Universalgelenk
705 V	Kreuzschlüssel für Pkw 17 x 19 x 11/16 x 22	900 Z	Doppelsechskant-Einsätze 1/2" □ Antrieb 10 12 13 14 15 16 17 18 19 20 21 22 23 24 26 27 28 30 32	980-13	Schraubendreher-Einsatz 13 x 2 mm
730-3 730-6	Flachmeißel 150 x 18 mm dito 200 x 24 mm			1801-2	Seitenschneider 6.1/2"
740-3	Kreuzmeißel 150 x 6 mm			1807-1	Vornschneider 6.1/4"
745 a-2	Durchtreiber 120 x 2 mm			1841 a-3	Langbeckzange 8" Zangen für Sicherungsringe
745 a-4	dito 120 x 4 mm			1846 a-2	innen, gerade, 7"
				1846 c-2	außen, gerade, 7"
				1850-3	Kombizange 7.1/4"
				1852	Figureschere 8.3/4"
				1980	Metallsägebogen, verstellbar
				2120-10	Rundfeile 10"
				2122-10	Flachfeile 10"
				2123-10	Dreikantfeile 10"
				2125	Kontaktfeilen, 2 Stück
				2140-3	Schlosserhammer 300 g



103

Großer Werkzeugschrank
mit Werkzeugsortiment 0-103/140
Metrisch, 140teilig

No. 103/140 komplett mit Sortiment 73 kg
No. 0-103/140 Sortiment ohne Schrank 35 kg
No. 100 L Schrank, leer 38 kg

Inhalt wie Sortiment 0-102/129, **zusätzlich:**

1000 Z	Doppelsechskant-Einsätze, 3/4" □ Antrieb, 22 24 27 32 36 38 41 46 50 Betätigungswerkzeuge, 3/4" □ Antrieb: 1015 Schiebegriff 20" 1017-8 Verlängerung 8.1/2"
--------	--



110



Werkzeugschrank, zweitürig,
aus Stahlblech

mit Werkzeugsortimenten
aus **CHROM-VANADIUM**

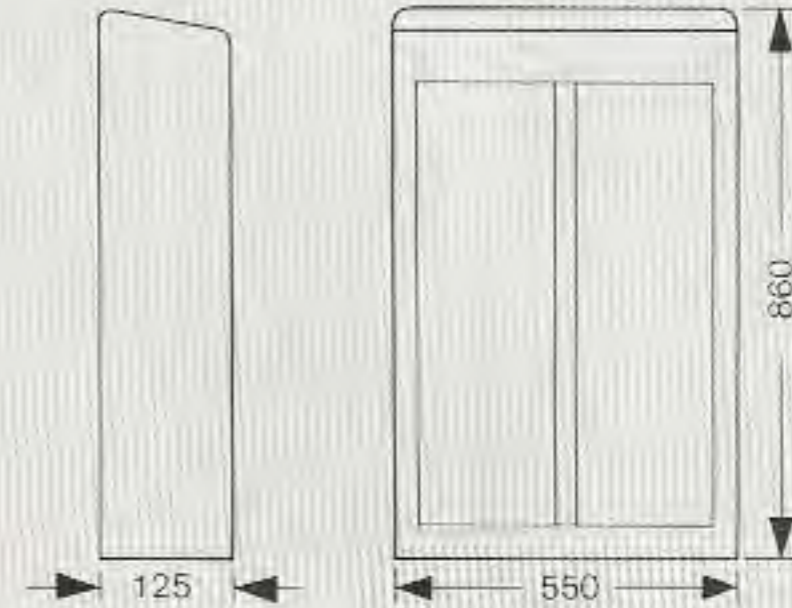

Kleiner Werkzeugschrank

mit Werkzeugsortiment 0-110/95

Metrisch, 95teilig

110

- No. 110/95** komplett mit Sortiment 30 kg
- No. 0-110/95** Sortiment ohne Schrank 17 kg
- No. 110 L** Schrank, leer 13 kg

No.	Inhalt	No.	Inhalt	No.	Inhalt
179-6	Verstellbarer Einmaulschlüssel 6"	746-2	Körner 120 x 12 mm		Betätigungswerkzeuge
179-10	dito 10"	760-1	Universalzange 4.1/2"		1/2" □ Antrieb
450/12	Doppelmaulschlüssel	760-3	dito 9.1/2"	915	Schiebegriff 12"
	6 x 7 8 x 9 10 x 11	761	Zündkerzenschlüssel	916 SP	Umschaltknarre 10.3/4"
	12 x 13 14 x 15 16 x 17		20,8 x 26 mm	917-5	Verlängerung 5"
	18 x 19 20 x 22 21 x 23	818-3	Winkelschraubendreher	918	Verlängerung 10"
	24 x 26 25 x 28 27 x 32		150 x 8 mm	920	Universalgelenk
600	Ring-Maulschlüssel, lang	821-1	Dreikanthohlschaber 150 mm	980-13	Schraubendreher-Einsatz
	10 11 12 13 14 17	825-1	Flachschaber 200 mm		13 x 2 mm
	19 22	830-2	Werkstatt-Schraubendreher	1801-2	Seitenschneider 6.1/2"
630/12	Doppelringschlüssel, tief gekröpft		125 x 5,5 mm	1841 a-3	Langbeckzange 8"
	6 x 7 8 x 9 10 x 11	830-8	dito 150 x 8 mm	1848	Batterie- und Mutternzange 8"
	12 x 13 14 x 15 16 x 17	830-13	dito 200 x 10 mm	1850-3	Kombizange 7.1/4"
	18 x 19 20 x 22 21 x 23	832-2	Elektriker-Schraubendreher	1852	Figurenschere 8.3/4"
	24 x 26 25 x 28 27 x 32		75 x 2,5 mm	1981	Metallsägebogen
650-20	Reifenheber 20", 2 Stück	832-6	dito 150 x 4,5 mm	2120-8	Rundfeile 8"
730-3	Flachmeißel 150 x 18 mm	900 Z	Doppelsechskant-Einsätze	2122-10	Flachfeile 10"
740-3	Kreuzmeißel 150 x 6 mm		1/2" □ Antrieb	2123-8	Dreikantfeile 8"
745 a-2	Durchtreiber 120 x 2 mm		10 11 12 13 14 15	2125	Kontaktfeilen, 3 Stück
745 a-3	dito 120 x 3 mm		16 17 18 19 20 21	2131	Zündkerzenbürste
745 a-4	dito 120 x 4 mm		22 23 24 25 26 27	2140-3	Schlosserhammer 300 g
745 a-5	dito 120 x 5 mm		28 30 32		



Kleiner Werkzeugschrank

mit Werkzeugsortiment 0-110 A/92

Amerikanisch, 92teilig

110 A

- No. 110 A/92** komplett mit Sortiment 30 kg
- No. 0-110 A/92** Sortiment ohne Schrank 17 kg
- No. 110 L** Schrank, leer 13 kg

No.	Inhalt	No.	Inhalt	No.	Inhalt
179-6	Verstellbarer Einmaulschlüssel 6"	745 a-2	Durchtreiber 120 x 2 mm		Betätigungswerkzeuge
179-10	dito 10"	745 a-3	dito 120 x 3 mm		1/2" □ Antrieb
450 A	Doppelmaulschlüssel	745 a-4	dito 120 x 4 mm	915	Schiebegriff 12"
	1/4 x 5/16 5/16 x 13/32	745 a-5	dito 120 x 5 mm	916 SP	Umschaltknarre 10.3/4"
	3/8 x 7/16 1/2 x 9/16	746-2	Körner 120 x 12 mm	917-5	Verlängerung 5"
	9/16 x 5/8 19/32 x 11/16	760-1	Universalzange 4.1/2"	918	Verlängerung 10"
	5/8 x 3/4 25/32 x 13/16	760-3	dito 9.1/2"	920	Universalgelenk
	7/8 x 15/16 15/16 x 1	761	Zündkerzenschlüssel 13/16 x 1	980-13	Schraubendreher-Einsatz
	1 x 1.1/8 1.1/16 x 1.1/4	818-3	Winkelschraubendreher		13 x 2 mm
			150 x 8 mm	1801-2	Seitenschneider 6.1/2"
600 A	Ring-Maulschlüssel, lang	821-1	Dreikanthohlschaber 150 mm	1841 a-3	Langbeckzange 8"
	3/8 7/16 1/2 9/16	825-1	Flachschaber 200 mm	1848	Batterie- und Mutternzange 8"
	5/8 11/16 3/4 7/8	830-2	Werkstatt-Schraubendreher	1850-3	Kombizange 7.1/4"
630 A	Doppelringschlüssel,		125 x 5,5 mm	1852	Figurenschere 8.3/4"
	tief gekröpft	830-8	dito 150 x 8 mm	1981	Metallsägebogen
	1/4 x 5/16 3/8 x 7/16	830-13	dito 200 x 10 mm	2120-8	Rundfeile 8"
	7/16 x 1/2 1/2 x 9/16	832-2	Elektriker-Schraubendreher	2122-10	Flachfeile 10"
	19/32 x 11/16 5/8 x 11/16		75 x 2,5 mm	2123-8	Dreikantfeile 8"
	5/8 x 3/4 3/4 x 25/32	832-6	dito 150 x 4,5 mm	2125	Kontaktfeilen, 3 Stück
	13/16 x 7/8 15/16 x 1	900 AZ	Doppelsechskant-Einsätze	2131	Zündkerzenbürste
	1 x 1.1/8 1.1/16 x 1.1/4		1/2" □ Antrieb	2141-1	Englischer Hammer 3/4 lbs.
			3/8 7/16 1/2 9/16 19/32		
650-20	Reifenheber 20", 2 Stück		5/8 11/16 3/4 25/32 13/16		
730-3	Flachmeißel 150 x 18 mm		7/8 15/16 31/32 1 1.1/16		
740-3	Kreuzmeißel 150 x 6 mm		1.1/8 1.3/16 1.1/4		



**110
AWM**



Werkzeugschrank, zweitürig,
aus Stahlblech

mit Werkzeugsortiment
aus **CHROM-VANADIUM**

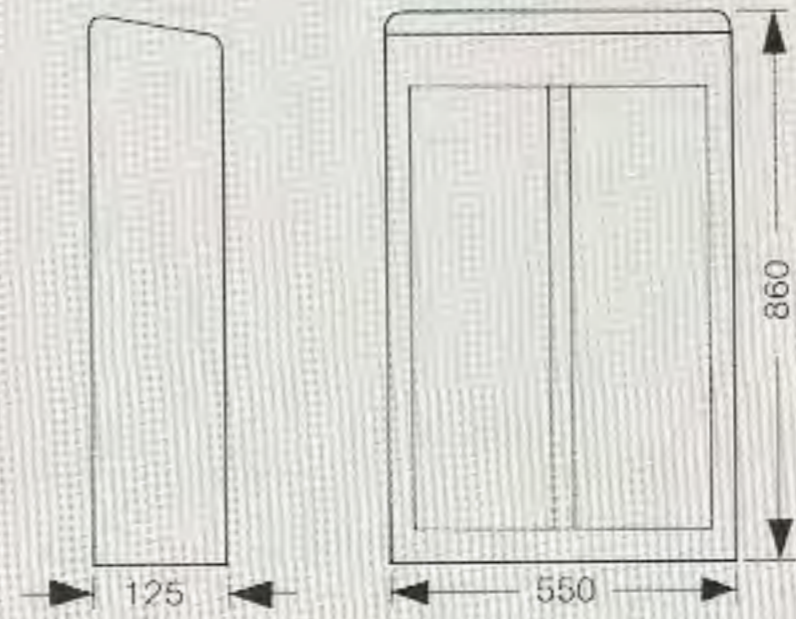

Kleiner Werkzeugschrank

mit Werkzeugsortiment 0-110 AWM/100
Metrische, amerikanische und englische
Maße kombiniert, 100teilig

No. 110 AWM/100 komplett mit Sortiment 27 kg
No. 0-110 AWM/100 Sortiment ohne Schrank 14 kg
No. 110 AWM L Schrank, leer 13 kg

110 AWM

No.	Inhalt	No.	Inhalt	No.	Inhalt
179-6 179-10	Verstellbarer Einmaulschlüssel 6" dito 10"	730-3	Flachmeißel 150 x 18 mm	900 Z	Doppelsechskant-Einsätze 1/2" □ Antrieb
450/8	Doppelmaulschlüssel 6 x 7 8 x 9 10 x 11 12 x 13 14 x 15 16 x 17 18 x 19 20 x 22	740-3	Kreuzmeißel 150 x 6 mm	10 11 12 13 14 15 16 17 18 19 20 21 22	
450A/6-3	Doppelmaulschlüssel 3/8 x 7/16 1/2 x 9/16 19/32 x 11/16 5/8 x 3/4 25/32 x 7/8 15/16 x 1	745 a-2	Durchtreiber 120 x 2 mm	900 AZ	dito 3/8 7/16 1/2 9/16 5/8 11/16 3/4 25/32 13/16 7/8
450 W/6	Doppelmaulschlüssel 1/8 x 3/16 3/16 x 1/4 1/4 x 5/16 5/16 x 3/8 3/8 x 7/16 7/16 x 1/2	745 a-3	dito 120 x 3 mm	900 WZ	dito 3/16 1/4 5/16 3/8 7/16 1/2
630/8	Doppelringschlüssel, tief gekröpft 6 x 7 8 x 9 10 x 11 12 x 13 14 x 15 16 x 17 18 x 19 20 x 22	745 a-4	dito 120 x 4 mm		
630 A/6	Doppelringschlüssel, tief gekröpft 3/8 x 7/16 1/2 x 9/16 5/8 x 11/16 3/4 x 25/32 13/16 x 7/8 15/16 x 1	745 a-5	dito 120 x 5 mm		
630 W/5	Doppelringschlüssel, tief gekröpft 1/8 x 3/16 1/4 x 5/16 5/16 x 3/8 7/16 x 1/2 9/16 x 5/8	746-2	Körner 120 x 12 mm		
		760-1	Universalzange 4. 1/2"		
		760-3	dito 9. 1/2"		
		761	Zündkerzenschlüssel 20,8 x 26 mm		Betätigungswerkzeuge 1/2" □ Antrieb
		818-3	Winkelschraubendreher 150 x 8 mm	915	Schiebegriff 12"
		821-1	Dreikantschaber 150 mm	916 SP	Umschaltknarre 10. 3/4"
		825-1	Flachschaber 200 mm	917-5	Verlängerung 5"
		830-2	Werkstatt-Schraubendreher 125 x 5,5 mm	918	Verlängerung 10"
		830-8	dito 150 x 8 mm	920	Universalgelenk
		830-13	dito 200 x 10 mm	980-13	Schraubendreher-Einsatz 13 x 2 mm
		832-2	Elektriker-Schraubendreher 75 x 2,5 mm	1801-2	Seitenschneider 6. 1/2"
		832-6	dito 150 x 4,5 mm	1841 a-3	Langbeckzange 8"
				1848	Batterie- und Mutterzange 8"
				1850-3	Kombizange 7. 1/4"
				1852	Figureschere 8. 3/4"
				2125	Kontaktfeile



**Werkzeug-
Schränke**



**schaffen
Ordnung**



110
Ta



Werkzeugschrank, zweitürig,
aus Stahlblech,

mit Tankstellen-
Werkzeugsortiment
aus **CHROM-VANADIUM**

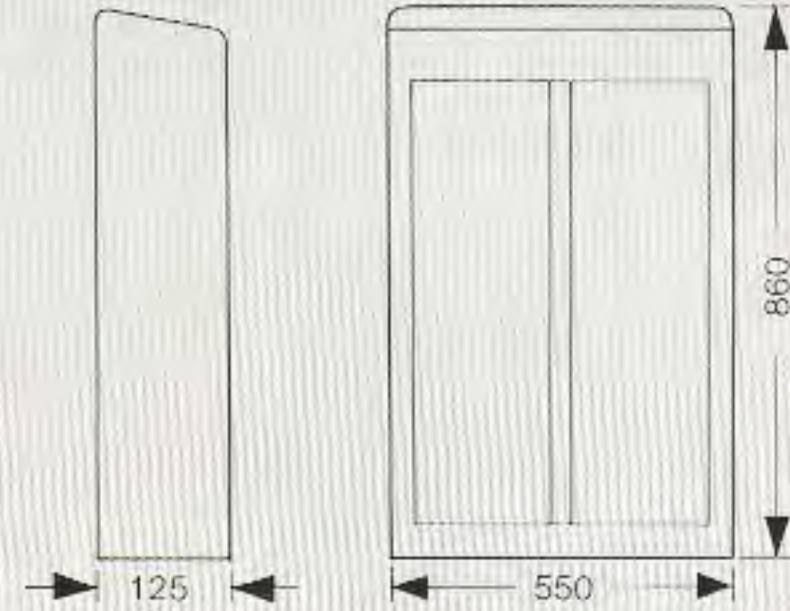

Kleiner Werkzeugschrank

mit Werkzeugsortiment 0-110 Ta/69
Metrisch, 69teilig

110 Ta

No. 110 Ta/69 komplett mit Sortiment 27 kg
No. 0-110 Ta/69 Sortiment ohne Schrank 14 kg
No. 110 Ta L Schrank leer 13 kg

No.	Inhalt	No.	Inhalt	No.	Inhalt
450	Doppelmaulschlüssel 6x7 8x9 10x11 12x13 14x15 16x17 18x19 20x22 21x23 24x26 25x28 30x32	760-3	Universalzange 9.1/2"	920	Universalgelenk
618	Öldienst-Spezienschlüssel für Ford und andere Wagen	765	Zündkerzenschlüssel 20,8 x 26 mm	958 R-2	Reduzier-Einsatz 3/8" ■, 1/2" □
625	Doppelringschlüssel, flach gekröpft 9x11 10x11 12x13 14x15 17x19 22x24	830-5	Werkstatt-Schraubendreher 125 x 6,5 mm	985	Schraubendreher-Einsätze für Innensechskantschrauben 8 12 14 mm
650-16	Reifenheber 16", 2 Stück	830-8	dito 150 x 8 mm	1058 R-2	Reduzier-Einsatz 3/4" ■, 1/2" □
705 V	Kreuzschlüssel für Pkw 17 x 19 x 11/16 x 22 mm	900	Sechskant-Einsätze 1/2" □ Antrieb 10 12 13 14 15 16 17 18 19 20 21 22 23 24 25 26 28 30 32	1850-3	Kombizange 7.1/4"
731-5	Flachmeißel 150 x 15 mm	915	Betätigungswerkzeuge 1/2" □ Antrieb	2120-10	Rundfeile 10"
741-4	Kreuzmeißel 150 x 7 mm	916 SP	Schiebegriff 12"	2122-10	Flachfeile 10"
745-3	Durchtreiber 120 x 3 mm	917-5	Umschaltknarre 10.3/4"	2140-2	Schlosserhammer 200 g
745-4	dito 120 x 4 mm	918	Verlängerung 5"	2140-5	dito 500 g
745 a-2	dito 120 x 2 mm		Verlängerung 10"	2170	Bandschlüssel
				2505-1	Spezial-Zündkerzenschlüssel 20,8 mm
				2567	Öldienst-Spezienschlüssel für Volkswagen
				2760	dito für Daimler-Benz





130



Werkbank mit 2 Untersätzen auf verstellbaren Füßen

Aufsatzschrank mit Aluminiumrolladen

Sämtliche Werkzeugplätze farbig schabloniert

Werkbank:

2000 mm lang
800 mm tief
860 mm hoch

Aufsatzschrank:

1800 mm lang
160 mm tief
850 mm hoch

Zur Montage an die Werkbank kann ein Parallelschraubstock HAZET 2175-2 mitgeliefert werden. Siehe Seite 113



Werkbank und Aufsatzschrank

130

mit Werkzeugsortiment 0-130/106 M
Metrisch, 106teilig

- No. 130/106** Werkbank und Aufsatzschrank mit 106 Werkzeugen 254 kg
- No. 130/106 MS** Aufsatzschrank mit 106 Werkzeugen 74 kg
- No. 0-130/106 M** Sortiment ohne Werkbank, ohne Schrank 30 kg
- No. 130 L** Werkbank, leer 180 kg
- No. 130 SL** Aufsatzschrank, leer 44 kg

No.	Inhalt	No.	Inhalt	No.	Inhalt
179 V-6 179 V-10	Verstellbarer Einmaulschlüssel 6" dito 10"	760-1	Universalzange 4.1/2"		Betätigungswerkzeuge 1/2" □ Antrieb
430/7	Doppelsteckschlüssel, massiv 8x9 10x11 12x13 14x15 16x17 18x19 20x22	760-3	dito 9.1/2"	911	Schwunggriff 16.1/2"
433	Drehstifte, 0619 2032	760-4	dito 15.1/2"	914-15	Gelenkgriff 15"
450/12	Doppelmaulschlüssel 6x7 8x9 10x11 12x13 14x15 16x17 18x19 20x22 21x23 24x26 25x28 27x32	761	Zündkerzenschlüssel 20,8x26 mm	915	Schiebegriff 12"
600	Ring-Maulschlüssel, lang 10 11 12 13 14 17 19 22	790-1	Kolbenringzange 50-100 mm	916 SP	Umschaltknarre 10.3/4"
630/12	Doppelringschlüssel, tief gekröpft 6x7 8x9 10x11 12x13 14x15 16x17 18x19 20x22 21x23 24x26 25x28 27x32	796	Bremsfedernzange	917-5	Verlängerung 5"
650-20	Reifenheber 20", 2 Stück	832-1	Elektriker-Schraubendreher 50 x 2,5 mm	918	Verlängerung 10"
750 V	Kreuzschlüssel für Pkw 17 x 19 x 11/16 x 22 mm	832-4	dito 100 x 4 mm	920	Universalgelenk
730-3	Flachmeißel 150 x 18 mm	832-6	dito 150 x 4,5 mm	980-13	Schraubendreher-Einsatz 13 x 2 mm
730-6	dito 200 x 24 mm	834-3	Schraubendreher für Vergaser, 25x8 mm	1801-2	Seitenschneider 6.1/2"
740-3	Kreuzmeißel 150 x 6 mm	835-2	Schraubendreher für Kreuzschlitzschrauben, Gr. 2	1807-1	Vornschneider 6.1/4"
745 a-2	Durchtreiber 120 x 2 mm	835-3	dito, Gr. 3	1850-3	Kombizange 7.1/4"
745 a-4	dito 120 x 4 mm	836-2	Werkstatt-Schraubendreher 125 x 6,5 mm	1852	Figureschere 8.3/4"
746-2	Körner 120 x 12 mm	836-4	dito 175 x 10 mm	1950-4	Plastik-Hammer 105 x 35 mm
		836-6	dito 250 x 16 mm	1980	Metallsägebogen, verstellbar
		900 Z	Doppelsechskant-Einsätze 1/2" □ Antrieb	2120-10	Rundfeile 10"
			12 13 14 15 16 17	2122-10	Flachfeile 10"
			18 19 20 21 22 23	2123-10	Dreikantfeile 10"
			24 26 27 28 30 32	2125	Kontaktfeilen, 3 Stück
				2140-3	Schlosserhammer 300 g



Werkbank und Aufsatzschrank

130-1

mit Werkzeugsortiment 0-130-1/121 M
Metrisch, 121teilig

No. 130-1/121	Werkbank und Aufsatzschrank mit 121 Werkzeugen	266 kg
No. 130-1/121 MS	Aufsatzschrank mit 121 Werkzeugen	86 kg
No. 0-130-1/121 M	Sortiment ohne Werkbank, ohne Schrank	42 kg
No. 130 L	Werkbank, leer	180 kg
No. 130 SL	Aufsatzschrank, leer	44 kg

No.	Inhalt	No.	Inhalt	No.	Inhalt
179 V-6	Verstellbarer Einmaulschlüssel 6"	760-1	Universalzange 4.1/2"		Betätigungswerkzeuge
179 V-10	dito 10"	760-3	dito 9.1/2"		1/2" □ Antrieb
		760-4	dito 15.1/2"	911	Schwunggriff 16.1/2"
430/7	Doppelsteckschlüssel, massiv			914-15	Gelenkgriff 15"
	8x9 10x11 12x13	761	Zündkerzenschlüssel	915	Schiebegriff 12"
	14x15 16x17 18x19		20,8 x 26 mm	916 SP	Umschaltknarre 10.3/4"
	20x22			917-5	Verlängerung 5"
433	Drehstifte, 0619 2032	769-1	Radmutternschlüssel	918	Verlängerung 10"
			24 x 27 mm	920	Universalgelenk
450/12	Doppelmaulschlüssel	769-3	dito 32 x 38 mm	980-13	Schraubendreher-Einsatz
	6x7 8x9 10x11				13 x 2 mm
	12x13 14x15 16x17	769-4	Drehstange 18 mm φ	1801-2	Seitenschneider 6.1/2"
	18x19 20x22 21x23			1807-1	Vornschneider 6.1/4"
	24x26 25x28 27x32	790-1	Kolbenringzange 50-100 mm	1850-3	Kombizange 7.1/4"
600	Ring-Maulschlüssel, lang			1852	Figureschere 8.3/4"
	10 11 12 13 14 17	796	Bremsfedernzange	1911	Handfaust
	19 22			1912	Handfaust
630/12	Doppelringschlüssel	832-1	Elektriker-Schraubendreher	1913-1	Handfaust
	tief gekröpft		50 x 2,5 mm		
	6x7 8x9 10x11	832-4	dito 100 x 4 mm	1928	Löffeleisen
	12x13 14x15 16x17	832-6	dito 150 x 4,5 mm	1931	Biegeeisen
	18x19 20x22 21x23			1934	Karosseriefeile
	24x26 25x28 27x32	834-3	Schraubendreher für Vergaser,		
650-20	Reifenheber 20", 2 Stück		25 x 8 mm	1935	Ausbeul- und Schlichthammer
705 V	Kreuzschlüssel für Pkw	835-2	Schraubendreher für	1938 K	Spann- und Schlichthammer
	17 x 19 x 11/16 x 22 mm		Kreuzschlitzschrauben, Gr. 2	1940	Schlicht- und Treibhammer
730-3	Flachmeißel 150 x 18 mm	835-3	dito, Gr. 3	1948	Gummi- und Handhammer
730-6	dito 200 x 24 mm			1950-4	Plastik-Hammer 105 x 35 mm
740-3	Kreuzmeißel 150 x 6 mm	836-2	Werkstatt-Schraubendreher		
745 a-2	Durchtreiber 120 x 2 mm		125 x 6,5 mm	1980	Metallsägebogen, verstellbar
745 a-4	dito 120 x 4 mm	836-4	dito 175 x 10 mm		
746-2	Körner 120 x 12 mm	836-6	dito 250 x 16 mm	2120-10	Rundfeile 10"
		900 Z	Doppelsechskant-Einsätze	2122-10	Flachfeile 10"
			1/2" □ Antrieb	2123-10	Dreikantfeile 10"
			12 13 14 15 16 17	2125	Kontaktfeilen, 3 Stück
			18 19 20 21 22 23	2135	Handbohrmaschine
			24 26 27 28 30 32	2140-3	Schlosserhammer 300 g
				2160	Ölspritzkännchen 150 ccm





152



Werkzeugkoffer aus Stahlblech

5 Schubladen auf Teleskopschienen laufend, weit ausziehbar, mit Sicherung gegen Herausfallen. Vorderseiten-Abdeckplatte einschiebbar unter die unterste Schublade. Seitliche Traggriffe versenkt. 1 Schublade mit 2 langen, versetzbaren Trennblechen und 1 Schublade mit 2 kurzen, versetzbaren Trennblechen unterteilt. Alle Schubladen sind hinten mit Schlitzprofil bestückt. Seitliche Schlitzprofile und Trennbleche sind auf Wunsch lieferbar

mit Werkzeugsortimenten aus **CHROM-VANADIUM**

Maße: 635 x 350 x 410 mm



Werkzeugkoffer „Juwel“

mit Werkzeugsortiment 0-10/138 für **Motorenschlosser**
Metrisch, 138teilig

152

No. 152

Werkzeugkoffer „Juwel“
leer

28 kg

No. 0-10/138

Großes Sortiment
Metrisch, 138teilig

29 kg

No.	Inhalt	No.	Inhalt	No.	Inhalt
179-6	Verstellbarer Einmaulschlüssel 6"	761	Zündkerzenschlüssel 20,8 x 26 mm		Betätigungswerkzeuge 1/2" □ Antrieb
179-10	dito 10"				
450/12	Doppelmaulschlüssel 6 x 7 8 x 9 10 x 11 12 x 13 14 x 15 16 x 17 18 x 19 20 x 22 21 x 23 24 x 26 25 x 28 27 x 32	830-2	Werkstatt-Schraubendreher 125 x 5,5 mm	911	Schwunggriff 16. 1/2"
		830-5	dito 125 x 6,5 mm	914-15	Gelenkgriff 15"
		830-8	dito 150 x 8 mm	915	Schiebegriff 12"
		833-1	Elektriker-Schraubendreher 50 x 2,5 mm	916 SP	Umschaltknarre 10. 3/4"
				917-5	Verlängerung 5"
600	Ring-Maulschlüssel, lang 10 11 12 13 14 17 19 22	834-3	Schraubendreher für Vergaser, 25 x 8 mm	918	Verlängerung 10"
				920	Universalgelenk
		835-1	Schraubendreher für Kreuzschlitzschrauben, Gr. 1	980-13	Schraubendreher-Einsatz 13 x 2 mm
		835-2	dito, Gr. 2		
615/3	Starter- und Blockschlüssel 11 x 13 14 x 17 19 x 22	835-3	dito, Gr. 3	1000 Z	Doppelsechskant-Einsätze 3/4" □ Antrieb
		835-4	dito, Gr. 4		22 24 27 30 32 36
		835-02	dito, kurz, Gr. 2		38 41 46 50
630/8	Doppelringschlüssel, tief gekröpft 6 x 7 8 x 9 10 x 11 12 x 13 14 x 15 16 x 17 18 x 19 20 x 22	836-5	Werkstatt-Schraubendreher 200 x 13 mm		Betätigungswerkzeuge 3/4" □ Antrieb
		836-6	dito 250 x 16 mm	1014	Drehstange 20"
				1015	Schiebegriff 20"
635/7	Doppelringschlüssel, kurz 6 x 7 8 x 9 10 x 11 12 x 13 14 x 15 16 x 17 18 x 19	850	Sechskant-Einsätze 1/4" □ Antrieb	1016	Knarrenkopf 6"
			4 4,5 5 5,5 6 7	1017-8	Verlängerung 8. 1/2"
			8 9 10 11	1018	Verlängerung 17"
				1021	Gelenkstück
730-6	Flachmeißel 200 x 24 mm		Betätigungswerkzeuge 1/4" □ Antrieb	1801-2	Seitenschneider 6. 1/2"
731-2	dito 125 x 11 mm	863 P	Umschaltknarre 4. 1/2"	1807-1	Vornschneider 6. 1/4"
731-5	dito 150 x 15 mm	864	Gelenkgriff 6"	1841 a-3	Langbeckzange 8"
740-3	Kreuzmeißel 150 x 6 mm	865	Schiebegriff 5"	1850-3	Kombizange 7. 1/4"
741-1	dito 130 x 4 mm	866	Steckgriff 5"	1852	Figureschere 8. 3/4"
745 a-3	Durchtreiber 120 x 3 mm	867	Verlängerung 2"		
745 a-5	dito 120 x 5 mm	868	Verlängerung 6"	1950-4	Plastik-Hammer 105 x 35 mm
746-1	Körner 120 x 10 mm	869	Universalgelenk	1980	Metallsägebogen, verstellbar
746-2	dito 120 x 12 mm			2125	Kontaktfeilen, 3 Stück
		900 Z	Doppelsechskant-Einsätze 1/2" □ Antrieb	2130	Drahtbürste
760-1	Universalzange 4. 1/2"		12 13 14 15 16 17	2131	Zündkerzenbürste
760-3	dito 9. 1/2"		18 19 20 21 22 23	2140-5	Schlosserhammer 500 g
760-4	dito 15. 1/2"		24 26 27 28 30 32	2147	Fühlerblattlehre 20teilig

Weitere Sortimente für Werkzeugkoffer „Juwel“ 152

No. 0-10 A/123	für Motorenschlosser mit amerikanischen Maßen (Inhalts-Übersicht siehe Seite 21)	123teilig	25 kg
No. 0-14/103	für Baumaschinen mit metrischen Maßen (Inhalts-Übersicht siehe Seite 23)	103teilig	33 kg
No. 0-14 A/83	für Baumaschinen mit amerikanischen Maßen (Inhalts-Übersicht siehe Seite 24)	83teilig (für Caterpillar usw.)	28 kg



Assistent

161

162

Werkzeug-, Material- und Montagewagen

der Bewährte

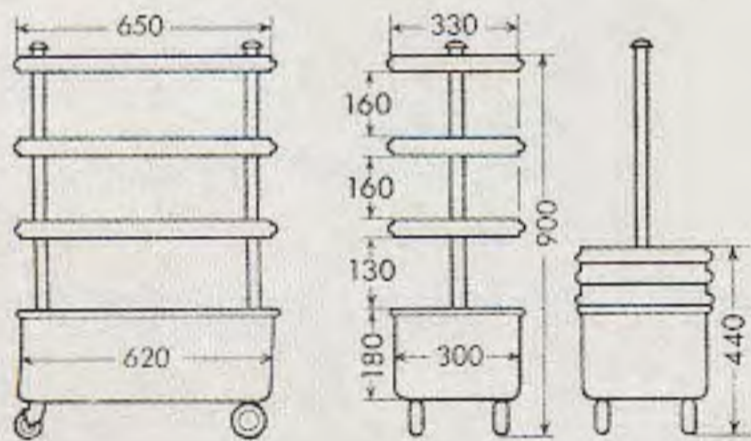

Für den innerbetrieblichen rationellen Transport

161 mit einem Zwischenkasten

162 mit zwei Zwischenkästen

Geräumiger Unterkasten mit Trennwand

Elastische Gummistoßkanten an Tischplatte und Zwischenkästen

Vier vollgummibereifte Doppelkugellagerrollen, davon zwei Lenkrollen (mit Schmutz- und Fadenschutz);

beide sind in **Längs- und Querrichtung** feststellbar

Leichtes Absenken der Tischplatte und Werkzeugfächer, verschließbar

Die Säulen sind mit Bohrungen versehen zum Einstecken der bewährten Zusatzgeräte Leuchte 161-5, Scheibenhalter 161-8 und 161-9

No. 161	Werkzeugwagen, leer mit 1 Zwischenkasten	19 kg
No. 162	Werkzeugwagen, leer mit 2 Zwischenkästen	23 kg

Sortimente und Inhaltsübersicht siehe Seiten 20-25

HAZET*Assistent***166 TS**

Werkzeug-, Material- und Montagewagen

DBP und Auslandspatente

mit herausnehmbaren Säulen

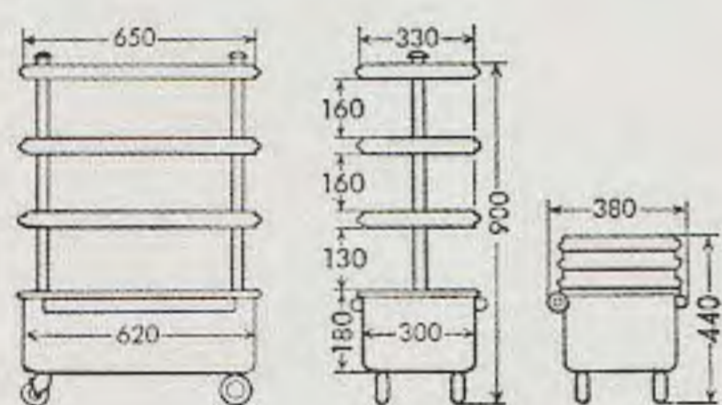
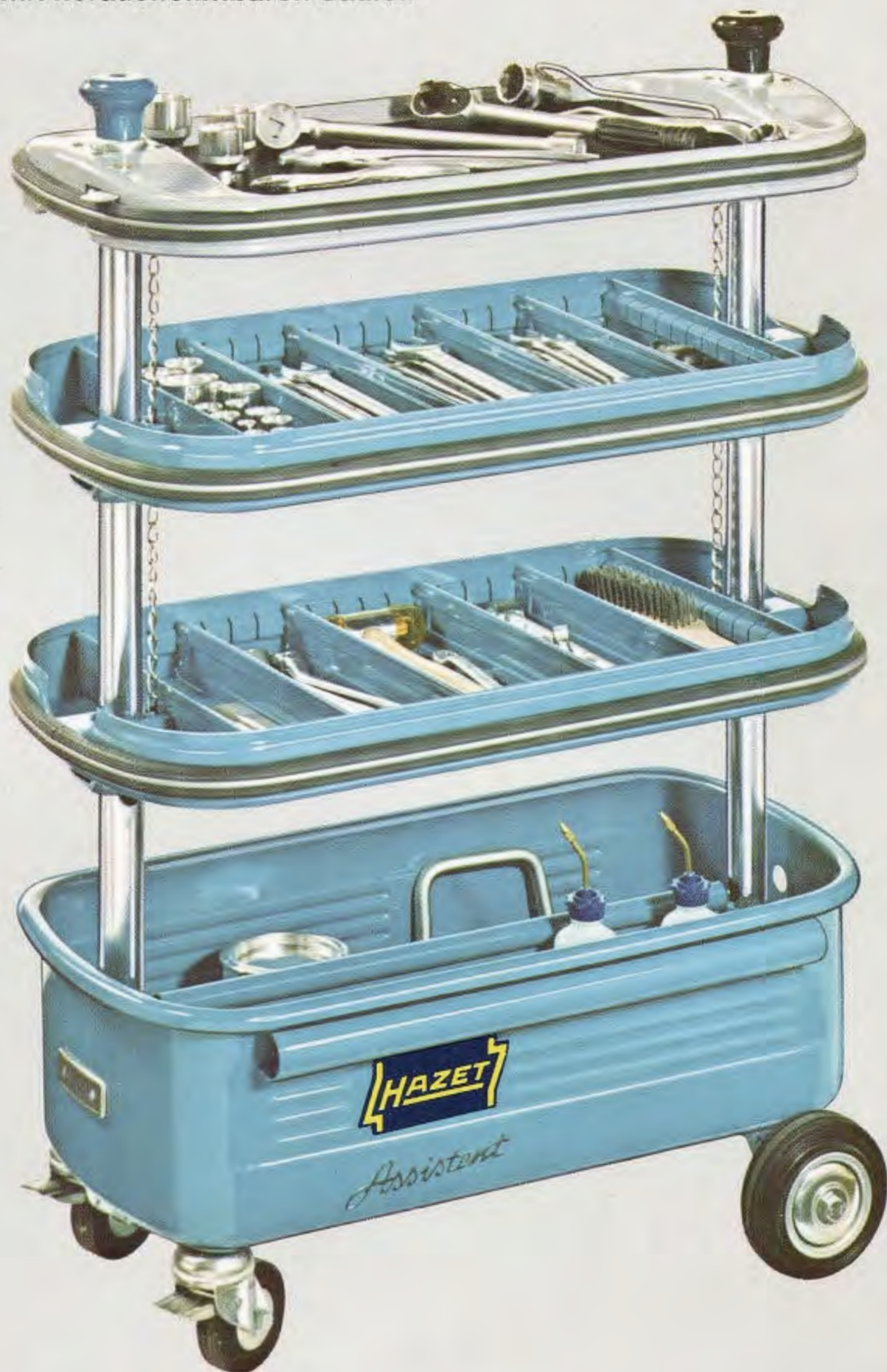

Diese Ausführung ist eine Weiterentwicklung des überall seit vielen Jahren bewährten Werkzeugwagens HAZET-„Assistent“ (siehe Seite 14)

Der Werkzeugwagen hat eine Zentralverriegelung durch Zylinderschloß

Er ist verschließbar sowohl bei stehenden Säulen, die dann nicht entnommen werden können, als auch bei herausgenommenen Säulen. Zum Herausnehmen der Säulen das Zylinderschloß durch Schlüsseldrehung öffnen und Sperrhebel nach außen schieben. Nach Linksdrehen der Knöpfe lassen sich die Rohrsäulen herausnehmen. Umgekehrt werden sie eingesetzt

Der HAZET-„Assistent“ wird geöffnet, indem man die Tischplatte hochhebt. Sie rastet ein und sitzt sofort fest. Hochziehen nur bei offenem Schloß und Entriegelung

Die Säulen können in die Rohrhülsen am Unterkasten geschoben und durch Drehen der Rändelknöpfe festgespannt werden. Sie sind sicher untergebracht und dienen gleichzeitig als Tragegriffe. Jeder Handwerker und Monteur kann den HAZET-„Assistent“ überall mit hinnehmen

No. 166 TS

Werkzeugwagen, leer
mit herausnehmbaren Säulen
mit 2 Zwischenkästen 24 kg

Sortimente und Inhaltsübersicht siehe Seiten 20-25

HAZET*Assistent***171**

Werkzeug-, Material- und Montagewagen

DBP und Auslandspatente

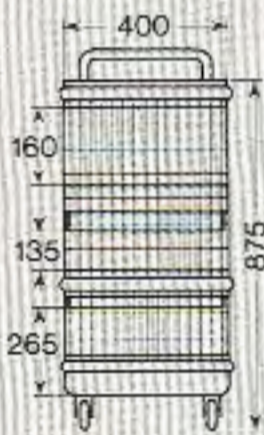
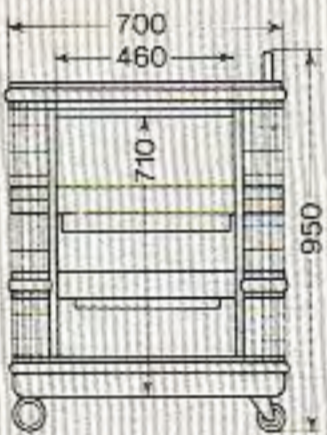
der kleine Große

Selbsttragende, stabile, geschweißte Konstruktion
 Leicht zu fahren durch vier vollgummibereifte Doppelkugellagerrollen, davon zwei Lenkrollen (mit Schmutz- und Fadenschutz);

beide sind in Längs- und Querrichtung feststellbar

Ein breiter Handgriff an der Tischplatte ermöglicht bequemes Fahren

Bewährte elastische Gummistoßkanten

Tiefgezogene Tischplatte

Zwei Zwischenkästen, die durch je vier feste Quertrennbleche in Fächer eingeteilt sind. Geräumige Schublade unter dem oberen Zwischenkasten, 55 mm hoch. Die Fächereinteilung der Schublade ist speziell für die Unterbringung von Steckschlüssel-Einsätzen geeignet

Unterer Zwischenkasten mit flachem Zugfach zur Unterbringung von Lehren, Reißnadeln und Kleinteilen

Reichlich bemessener und deshalb arbeitserleichternder Zwischenraum zwischen Unterkasten und Zwischenkästen

Leichtgängige und funktionssichere Jalousie an der Vorderfront, verschließbar. An allen Stellen leicht zugänglich durch Öffnen von oben bis unten

Durch Gitterverkleidung volle Einsicht und guter Lichteinfall rundum

In der Tischplatte sind Aufnahmebohrungen zum Einstecken der bewährten Zusatzgeräte Leuchte 161-5, Scheibhalter 161-8 und 161-9

No. 171

Werkzeugwagen,
 der kleine Große, leer
 mit 2 Zwischenkästen

31 kg

Sortimente und Inhaltsübersicht siehe Seiten 20-25

HAZET*Assistent***172 HD**

Werkzeug-, Material- und Montagewagen

DBP und Auslandspatente

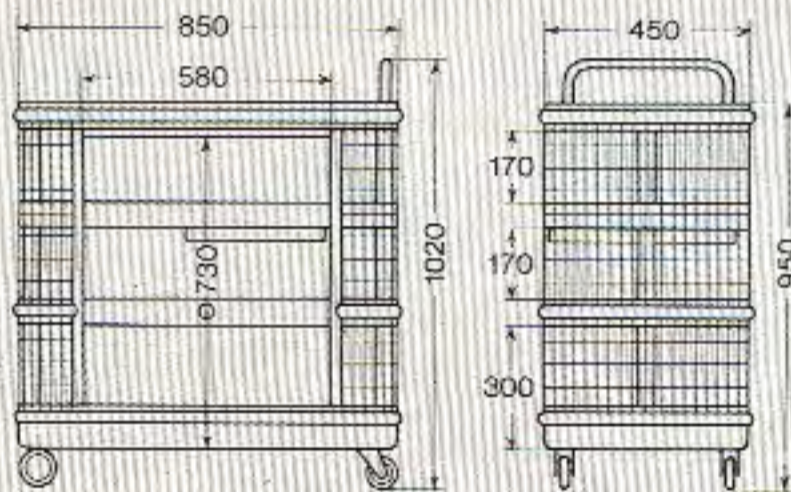
der Große in schwerer Ausführung

Außergewöhnlich stabile HAZET-Konstruktion

Vier leichtrollende, vollgummibereifte Doppelkugellagerrollen, zwei davon allseitig lenkbar und **beide** in **Längs- und Querrichtung** feststellbar (mit Schmutz- und Fadenschutz). Ein breiter Handgriff an der Tischplatte ermöglicht bequemes Fahren

Bewährte elastische Gummistoßkanten an Tischplatte, einem Zwischenkasten und Unterkasten. Tiefgezogene Tischplatte

Zwischenkästen und Tischplatte mit den Rohrsäulen fest verbunden

Der oberste Zwischenkasten ist mit einem **Zugfach** versehen, das Lehren, Reißnadeln und sonstige Kleinteile aufnimmt

Durch Gitterverkleidung volle Einsicht und guter Lichteinfall rundum

Sehr praktischer Zentralverschluß mit Zylinderschloß Vorderfront ganz zu öffnen durch Hochziehen der oberen und Absenken der unteren Jalousie. Selbst sperrige Teile sind sehr gut unterzubringen, besonders im Unterkasten

In der Tischplatte sind zwei Aufnahmebohrungen zum Einstecken der bewährten Zusatzgeräte Leuchte 161-5, Scheibhalter 161-8 und 161-9

Schraubstock HAZET 2175-1 (siehe Seite 113) ist ebenfalls mühelos anzubringen. Bohrungen für die Befestigungsschrauben in der Tischplatte

Umsteckbare Trennwände für beliebige Facheinteilung

No. 172 HD

Werkzeugwagen,
der Große, leer,
mit 2 Zwischenkästen 49 kg

Sortimente und Inhaltsübersicht siehe Seiten 20-25



Für Werkzeugwagen 161, 162 und 166 TS:

Zwischenkasten

160-0

ohne Trennbleche, mit Aufhängeketten
(u. a. zur Erweiterung der Ausführung 161 auf 162)

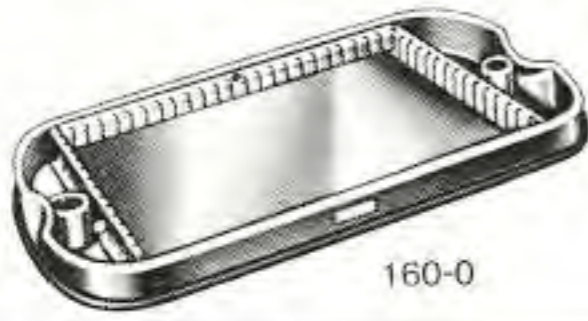

No.			kg
160-0		620 x 330 x 65 mm innen	3,6



Für Werkzeugwagen 161, 162, 166 TS und 171:

Einzelteile

**160-01-
160-060**

No.			kg
160-01		Kette, 24 Glieder, für 161	0,04
160-01 Lg		dito, 31 Glieder, für 162/166 TS	0,05
160-02		Rohrsäule für Scheibenradseite, für 161/162	0,9
160-03		Rohrsäule für Lenkrollenseite, für 161/162	0,9
160-04		Satz Indexgehäuse, komplett für 161/162	0,4
160-05 b		Feststellknopf blau für 161/162	0,1
160-05 s		dito schwarz für 161/162	0,1
160-06		Hutmutter für 161/162	0,02
160-07		Klemmscheibe für 161/162	0,02
160-08		Schloßstange für 161/162	0,5
160-08 a		Vorhangschloß mit 2 Schlüsseln für 161/162/171	0,06
160-09		Scheibenrad für 161/162/166 TS/171	0,75
160-011		Lenkrolle mit Feststeller für 161/162/166 TS/171	0,65
160-012		Gummimatte für 161/162/166 TS	0,2
160-013		Gummiprofil mit Füller für Tischplatte oder Zwischenkasten für 161/162/166 TS	0,33
160-060		Tischplatte komplett für 161/162	3,1



Für Werkzeugwagen 161, 162 und 166 TS:

Schlitzprofilschienen und

**160-1-
160-7**

Trennbleche

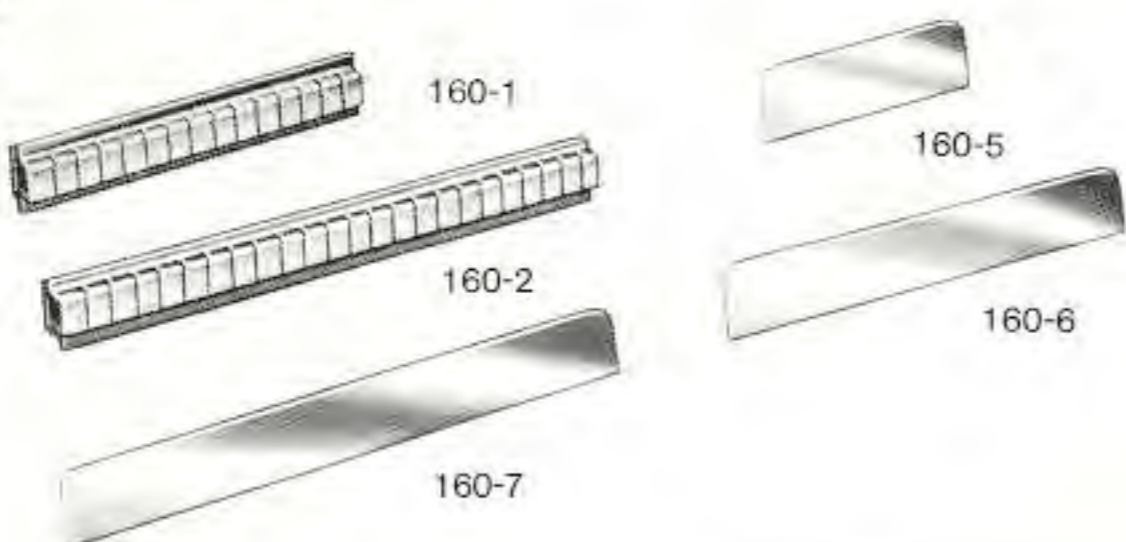

No.			kg
160-1		Schlitzprofilschiene 310 mm lg.	0,4
160-2		Schlitzprofilschiene 480 mm lg.	0,6
160-5		Trennblech 150 mm lang	0,06
160-6		Trennblech 310 mm lang	0,1
160-7		Trennblech 480 mm lang	0,2



Für Werkzeugwagen 161, 162, 166 TS, 171, 172 HD:

Leuchte

161-5

mit 2 m Kabel und Stecker
mit 3 Gelenken, dadurch nach allen Seiten
und in der Höhe verstellbar. Der Arbeitsplatz
kann somit immer gut ausgeleuchtet werden



No.			kg
161-5		zusammengelegt 600 mm lang	1,4



Für Werkzeugwagen 161, 162, 166 TS, 171, 172 HD:

Scheibenhalter

161-8

mit Gummisaugern für Glasscheiben
und glatte Teile

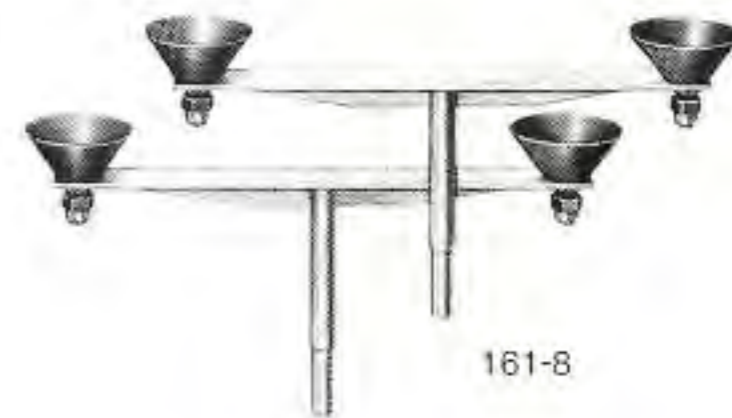

Haltevorrichtungen in die Rohrsäulen des HAZET-„Assistent“ einsetzen, Glasscheibe fest auf Gummisauger drücken, wodurch Luft entweicht, festhalten und gleichzeitig Hutmuttern anziehen. Unterdruck hält dann die Scheibe fest

No.	per Paar		kg
161-8		300 mm lang	0,6



Für Werkzeugwagen 161, 162, 166 TS, 171, 172 HD:

Scheibenhalter DBGM

161-9

für schwere, gewölbte Scheiben

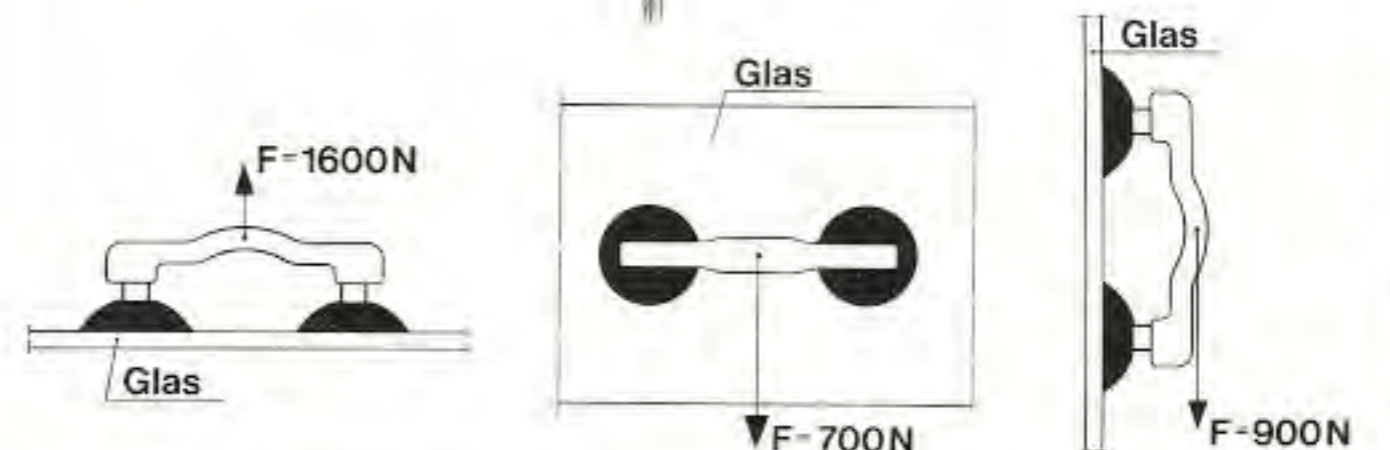
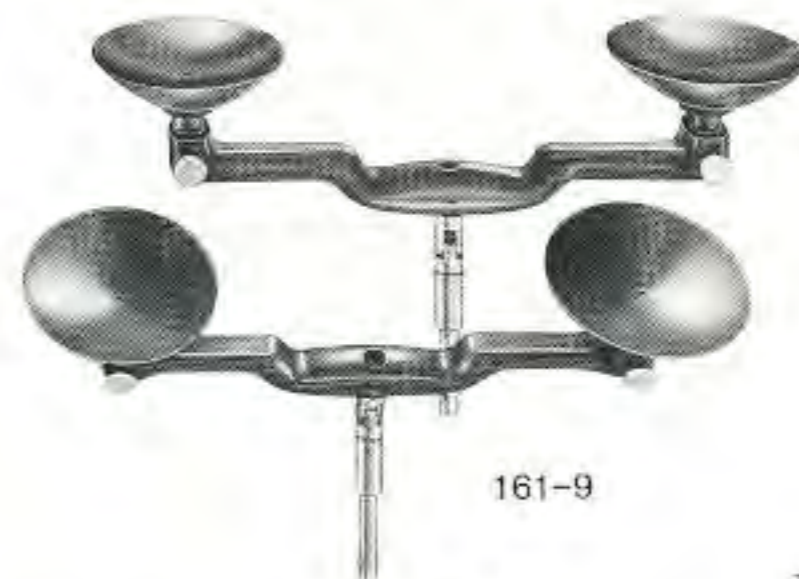

Die großen (130 mm ϕ) Saugnäpfe ermöglichen eine Anwendung sowohl am Pkw als auch am Lkw

Durch Abziehen über eine Kugelraste von dem Gelenk-Ständer ist dieser Halter mit dem angeformten Handgriff besonders zum Transportieren und Einsetzen von Scheiben geeignet

161-9		470 mm lang	2,0
-------	--	-------------	-----



Für Werkzeugwagen 166 TS:
Einzelteile

**166-04-
166-060**

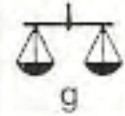
No.			 g
166-04		Satz Indexgehäuse, komplett	410
166-05 b		Feststellknopf blau, mit Klemmstange	310
166-05 s		dito, schwarz	310
166-08 a		Zylinderschloß mit 4 Schlüsseln	100
166-060		Tischplatte komplett	3700



Für Werkzeugwagen 171:
Einzelteile

**171-031-
171-1**

171-031		Kunststoff-Jalousie, komplett	1700
171-1		Plastikschale für Zugfach	270



Für Werkzeugwagen 172 HD:
Einzelteile

**172-08-
172-5**

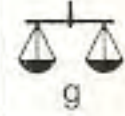
No.			 g
172-08 a		Zylinderschloß komplett, mit 4 Schlüsseln	280
172-08 b		Zylinder allein, mit 4 Schlüsseln und 2 Schrauben	90
172-09		Scheibenrad	890
172-011		Lenkrolle mit Feststeller	1400
172-030		Untere Kunststoff-Jalousie	780
172-031		Obere Kunststoff-Jalousie	1200
172-031 a		Griffleiste für obere Jalousie	500
172-1		Plastikschale für Zugfach	270
172-5		Trennblech 395 mm lang	200

Weitere Einzelteile lieferbar





Werkzeugsortimente

wahlweise für die Werkzeugwagen HAZET-„Assistent“
162, 166 TS, 171 und 172 HD



Motorschlosser

Großes Sortiment 99teilig

0-10/99

No.	Inhalt	No.	Inhalt	No.	Inhalt
330	Doppelmaulschlüssel, klein 3,5 x 4 4 x 3,5 4,5 x 5 5 x 4,5 5,5 x 6 6 x 5,5 7 x 8 8 x 7 9 x 10 10 x 9 11 x 12 12 x 11	830-5	Werkstatt-Schraubendreher 125 x 6,5 mm	900 Z	Doppelsechskant-Einsätze 1/2" □ Antrieb 10 12 13 14 15 16 17 18 19 20 21 22 23 24 26 27 28 30 32
450/12	Doppelmaulschlüssel 6 x 7 8 x 9 10 x 11 12 x 13 14 x 15 16 x 17 18 x 19 20 x 22 21 x 23 24 x 26 25 x 28 27 x 32	830-13	Werkstatt-Schraubendreher 200 x 10 mm		
625/8	Doppelringschlüssel, flach gekröpft 6 x 7 8 x 9 10 x 11 12 x 13 14 x 15 16 x 17 18 x 19 20 x 22	832-3	Elektriker-Schraubendreher 100 x 3,5 mm		
730-3	Flachmeißel 150 x 18 mm	833-1	Elektriker-Schraubendreher 50 x 2,5 mm	911	Betätigungswerkzeuge 1/2" □ Antrieb Schwunggriff 16.1/2"
740-3	Kreuzmeißel 150 x 6 mm	834-3	Schraubendreher für Vergaser, 25 x 8 mm	915	Schiebegriff 12"
745 a-2	Durchtreiber 120 x 2 mm	850	Sechskant-Einsätze 1/4" □ Antrieb 4 4,5 5 5,5 6 7 8 9 10 11	916 SP	Umschaltknarre 10.3/4"
746-2	Körner 120 x 12 mm			917-5	Verlängerung 5"
748 b-3	Splinttreiber 150 x 3 mm			918	Verlängerung 10"
748 b-4	dito 150 x 4 mm	863 P	Umschaltknarre 4.1/2"	920	Universalgelenk
748 b-5	dito 150 x 5 mm	864	Gelenkgriff 6"	980-13	Schraubendreher-Einsatz 13 x 2 mm
760-1	Universalzange 4.1/2"	865	Schiebegriff 5"	1801-2	Seitenschneider 6.1/2"
760-3	dito 9.1/2"	866	Steckgriff 5"	1850-3	Kombizange 7.1/4"
761	Zündkerzenschlüssel 20,8 x 26 mm	867	Verlängerung 2"	1950-4	Plastik-Hammer 105 x 35 mm
		868	Verlängerung 6"	2125	Kontaktfeile
		869	Universalgelenk	2130	Drahtbürste
				2140-5	Schlosserhammer 500 g
				2147	Fühlerblattlehre 20teilig
				2161	Kännchen für Öl, 150 ccm
				2161	Kännchen für Caramba 150 ccm



Motorschlosser

Großes Sortiment 138teilig
auch im Werkzeugkoffer
„Juwel“ 152 lieferbar
siehe Seite 13

0-10/138

No.	Inhalt	No.	Inhalt	No.	Inhalt
179-6	Verstellbarer Einmaulschlüssel 6"	830-2	Werkstatt-Schraubendreher 125 x 5,5 mm		Betätigungswerkzeuge 1/2" □ Antrieb
179-10	dito 10"	830-5	dito 125 x 6,5 mm	911	Schwunggriff 16.1/2"
450/12	Doppelmaulschlüssel 6 x 7 8 x 9 10 x 11 12 x 13 14 x 15 16 x 17 18 x 19 20 x 22 21 x 23 24 x 26 25 x 28 27 x 32	830-8	dito 150 x 8 mm	914-15	Gelenkgriff 15"
600	Ring-Maulschlüssel, lang 10 11 12 13 14 17 19 22	833-1	Elektriker-Schraubendreher 50 x 2,5 mm	915	Schiebegriff 12"
615/3	Starter- und Blockschlüssel 11 x 13 14 x 17 19 x 22	834-3	Schraubendreher für Vergaser, 25 x 8 mm	916 SP	Umschaltknarre 10.3/4"
630/8	Doppelringschlüssel, tief gekröpft 6 x 7 8 x 9 10 x 11 12 x 13 14 x 15 16 x 17 18 x 19 20 x 22	835-1	Schraubendreher für Kreuzschlitzschrauben, Gr. 1	917-5	Verlängerung 5"
635/7	Doppelringschlüssel, kurz 6 x 7 8 x 9 10 x 11 12 x 13 14 x 15 16 x 17 18 x 19	835-2	dito, Gr. 2	918	Verlängerung 10"
730-6	Flachmeißel 200 x 24 mm	835-3	dito, Gr. 3	920	Universalgelenk
731-2	dito 125 x 11 mm	835-4	dito, Gr. 4	980-13	Schraubendreher-Einsatz 13 x 2 mm
731-5	dito 150 x 15 mm	835-02	dito, kurz, Gr. 2	1000 Z	Doppelsechskant-Einsätze 3/4" □ Antrieb 22 24 27 30 32 36 38 41 46 50
740-3	Kreuzmeißel 150 x 6 mm	836-5	Werkstatt-Schraubendreher 200 x 13 mm		Betätigungswerkzeuge 3/4" □ Antrieb
741-1	dito 130 x 4 mm	836-6	dito 250 x 16 mm	1014	Drehstange 20"
745 a-3	Durchtreiber 120 x 3 mm	850	Sechskant-Einsätze 1/4" □ Antrieb 4 4,5 5 5,5 6 7 8 9 10 11	1015	Schiebegriff 20"
745 a-5	dito 120 x 5 mm			1016	Knarrenkopf 6"
746-1	Körner 120 x 10 mm	863 P	Umschaltknarre 4.1/2"	1017-8	Verlängerung 8.1/2"
746-2	dito 120 x 12 mm	864	Gelenkgriff 6"	1018	Verlängerung 17"
760-1	Universalzange 4.1/2"	865	Schiebegriff 5"	1021	Gelenkstück
760-3	dito 9.1/2"	866	Steckgriff 5"	1801-2	Seitenschneider 6.1/2"
760-4	dito 15.1/2"	867	Verlängerung 2"	1807-1	Vornschneider 6.1/4"
761	Zündkerzenschlüssel 20,8 x 26 mm	868	Verlängerung 6"	1841 a-3	Langbeckzange 8"
		869	Universalgelenk	1850-3	Kombizange 7.1/4"
				1852	Figurenschere 8.3/4"
		900 Z	Doppelsechskant-Einsätze 1/2" □ Antrieb 12 13 14 15 16 17 18 19 20 21 22 23 24 26 27 28 30 32	1950-4	Plastik-Hammer 105 x 35 mm
				1980	Metallsägebogen, verstellbar
				2125	Kontaktfeilen, 3 Stück
				2130	Drahtbürste
				2131	Zündkerzenbürste
				2140-5	Schlosserhammer 500 g
				2147	Fühlerblattlehre 20teilig



Werkzeugsortimente

wahlweise für die Werkzeugwagen HAZET-„Assistent“
162, 166 TS, 171 und 172HD



Motorenschlosser

Großes Sortiment 123teilig, amerikanisch,
auch im Werkzeugkoffer
„Juwel“ 152 lieferbar,
siehe Seite 13

0-10 A/123

No.	Inhalt	No.	Inhalt	No.	Inhalt
179-6	Verstellbarer Einmaulschlüssel 6"	830-2	Werkstatt-Schraubendreher 125 x 5,5 mm		Betätigungswerkzeuge 1/2" □ Antrieb
179-10	dito 10"	830-5	dito 125 x 6,5 mm	911	Schwunggriff 16.1/2"
		830-8	dito 150 x 8 mm	914-15	Gelenkgriff 15"
450 A	Doppelmaulschlüssel 1/4 x 5/16 5/16 x 13/32 3/8 x 7/16 1/2 x 9/16 9/16 x 5/8 19/32 x 11/16 5/8 x 3/4 25/32 x 13/16 7/8 x 15/16 15/16 x 1 1 x 1.1/8 1.1/16 x 1.1/4	833-1	Elektriker-Schraubendreher 50 x 2,5 mm	915	Schiebegriff 12"
				916 SP	Umschaltknarre 10.3/4"
		834-3	Schraubendreher für Vergaser, 25x8 mm	917-5	Verlängerung 5"
				918	Verlängerung 10"
		835-1	Schraubendreher für Kreuzschlitzschrauben, Gr. 1	920	Universalgelenk
600 A	Ring-Maulschlüssel, lang 3/8 7/16 1/2 9/16 5/8 3/4 7/8	835-2	dito, Gr. 2	980-13	Schraubendreher-Einsatz 13 x 2 mm
		835-3	dito, Gr. 3		
		835-4	dito, Gr. 4	1000 AZ	Doppelsechskant-Einsätze 3/4" □ Antrieb 7/8 15/16 1 1.1/16 1.1/8 1.3/16 1.1/4 1.5/16 1.3/8 1.7/16
		835-02	dito, kurz, Gr. 2		Betätigungswerkzeuge 3/4" □ Antrieb
630 A/6	Doppelringschlüssel, tief gekröpft 3/8 x 7/16 1/2 x 9/16 5/8 x 11/16 3/4 x 25/32 13/16 x 7/8 15/16 x 1	836-5	Werkstatt-Schraubendreher 200 x 13 mm	1014	Drehstange 20"
		836-6	dito 250 x 16 mm	1015	Schiebegriff 20"
				1016	Knarrenkopf 6"
730-6	Flachmeißel 200 x 24 mm	850 A	Sechskant-Einsätze 1/4" □ Antrieb 3/16 7/32 1/4 9/32 5/16 11/32 3/8 7/16	1017-8	Verlängerung 8.1/2"
731-2	dito 125 x 11 mm		Betätigungswerkzeuge 1/4" □ Antrieb	1018	Verlängerung 17"
731-5	dito 150 x 15 mm			1021	Gelenkstück
740-3	Kreuzmeißel 150 x 6 mm	863 P	Umschaltknarre 4.1/2"	1801-2	Seitenschneider 6.1/2"
741-1	dito 130 x 4 mm	864	Gelenkgriff 6"	1807-1	Vornschneider 6.1/4"
745 a-3	Durchtreiber 120 x 3 mm	865	Schiebegriff 5"	1841 a-3	Langbeckzange 8"
745 a-5	dito 120 x 5 mm	866	Steckgriff 5"	1850-3	Kombizange 7.1/4"
746-1	Körner 120 x 10 mm	867	Verlängerung 2"	1852	Figureschere 8.3/4"
746-2	dito 120 x 12 mm	868	Verlängerung 6"		
		869	Universalgelenk	1950-4	Plastik-Hammer 105 x 35 mm
760-1	Universalzange 4.1/2"	900 AZ	Doppelsechskant-Einsätze 1/2" □ Antrieb 3/8 7/16 1/2 9/16 19/32 5/8 11/16 3/4 25/32 13/16 7/8 15/16 31/32 1 1.1/16 1.1/8 1.3/16 1.1/4	1980	Metallsägebogen, verstellbar
760-3	dito 9.1/2"			2125	Kontaktfeilen, 3 Stück
760-4	dito 15.1/2"			2130	Drahtbürste
761	Zündkerzenschlüssel 13/16 x 1"			2131	Zündkerzenbürste
				2141-2	Englischer Hammer 1 lbs.
				2147 A	Fühlerblattlehre 20teilig



Motorenschlosser

Kleines Sortiment 64teilig

0-10/64

No.	Inhalt	No.	Inhalt	No.	Inhalt
330	Doppelmaulschlüssel, klein 3,5 x 4 4 x 3,5 4,5 x 5 5 x 4,5 5,5 x 6 6 x 5,5 7 x 8 8 x 7 9 x 10 10 x 9 11 x 12 12 x 11	730-3	Flachmeißel 150 x 18 mm	900 Z	Doppelsechskant-Einsätze 1/2" □ Antrieb 10 12 13 14 15 16 17 18 19 20 21 22 23 24 26 27 28 30 32
450/8 Rd	Doppelmaulschlüssel in Klemmhalter 6 x 7 8 x 9 10 x 11 12 x 13 14 x 15 16 x 17 18 x 19 20 x 22	740-3	Kreuzmeißel 150 x 6 mm		Betätigungswerkzeuge 1/2" □ Antrieb
		745 a-2	Durchtreiber 120 x 2 mm	916 SP	Umschaltknarre 10.3/4"
		746-2	Körner 120 x 12 mm	917-5	Verlängerung 5"
		760-1	Universalzange 4.1/2"	918	Verlängerung 10"
		760-3	dito 9.1/2"	920	Universalgelenk
625/8	Doppelringschlüssel, flach gekröpft 8 x 9 10 x 11 12 x 13 14 x 15 16 x 17 18 x 19 20 x 22	761	Zündkerzenschlüssel 20,8 x 26 mm	1801-2	Seitenschneider 6.1/2"
		830-8	Werkstatt-Schraubendreher 150 x 8 mm	1850-3	Kombizange 7.1/4"
		832-3	Elektriker-Schraubendreher 100 x 3,5 mm	1950-3	Plastik-Hammer 100 x 32 mm
		834-3	Schraubendreher für Vergaser, 25 x 8 mm	2130	Drahtbürste



Werkzeugsortimente

wahlweise für die Werkzeugwagen HAZET-„Assistent“
162, 166 TS, 171 und 172 HD



Karoserieschlosser

78teilig

0-11/78

No.	Inhalt	No.	Inhalt	No.	Inhalt
425	Sechskant-Steckschlüssel 7 8 9 10 13	832-2	Elektriker-Schraubendreher 75 x 2,5 mm	1929	Ausbeul-Hebeleisen, 400 mm
600	Ring-Maulschlüssel, lang 8 9 10 11 12 13 15 17 19	835-2	Schraubendreher für Kreuzschlitzschrauben, Gr. 2	1930	dito, 500 mm
630	Doppelringschlüssel, tief gekröpft 8 x 10 13 x 15 17 x 19	835-3	dito, Gr. 3	1931	Biegeeisen mit Ledereinsatz
650-12	Reifenheber 12"	835-4	dito, Gr. 4	1932-1	Absetzzange
652	Reifenheber 24"	836-3	Werkstatt-Schraubendreher 150 x 8 mm	1934	Karosseriefeile
730-6	Flachmeißel 200 x 24 mm	836-5	dito 200 x 13 mm	1934-4	Ersatzfeilenblatt
731-5	dito 150 x 15 mm	900	Sechskant-Einsätze 1/2" □ Antrieb 10 13 15 17 19	1937	Spann- und Schlichthammer
745-4	Durchtreiber 120 x 4 mm		Betätigungswerkzeuge 1/2" □ Antrieb	1950-3	Plastik-Hammer 100 x 32 mm
745 a-6	Durchtreiber 120 x 6 mm	916 SP	Umschaltknarre 10.3/4"	1962	„Knabber“-Blechscherer
746-1	Körner 120 x 10 mm	917-5	Verlängerung 5"	1980	Metallsägebogen, verstellbar
757-10	Universal-Gripzange 9"	1802-2	Seitenschneider 6.1/2"	2122-10	Flachfeile 10"
757-12	dito 12"	1841a-22	Langbeckzange 6.3/4"	2130	Drahtbürste
758-1	Schweißer-Gripzange 11.1/4"	1850-3	Kombizange 7.1/4"	2140-3	Schlosserhammer 300 g
758-2	Gripzange für sperrige Werkstücke 11"	1919	Handfaust, Zehenform	2140-10	dito 1000 g
760-3	Universalzange 9.1/2"	1920	Universal-Handfaust	2143	Gummihammer 190 g
821-1	Dreikant-Hohlschaber 150 mm	1921	Handfaust, halbrund	2150	Reißnadel
825-2	Flachscharer 250 mm	1922	dito, Diaboloform	2154	Rollbandmaß 2 m
830-2	Werkstatt-Schraubendreher 125 x 5,5 mm	1925-3	Rund-Amboß	2161	Ölspritzkännchen 150 ccm
830-5	dito 125 x 6,5 mm	1926	Löffeleisen 310 mm	2205-4	Schraubendreher-Einsatz für Innensechskantschrauben 4 mm, 5/16" 6kt.-Antrieb
		1928	dito 390 mm	2215-2	dito für Kreuzschlitzschrauben Gr. 2, 1/4" 6kt.-Antrieb
				2255	Einsatz-Halter 1/4" 6kt.-Antrieb
				2256	dito 5/16" 6kt.-Antrieb



Landmaschinen

74teilig

0-12/74

No.	Inhalt	No.	Inhalt	No.	Inhalt
430	Doppelsteckschlüssel, massiv 8 x 9 10 x 11 12 x 13	820-3	Löffelscharer 200 mm	1000 Z	Doppelsechskant-Einsätze 3/4" □ Antrieb 36 38 41 46
450	Doppelmaulschlüssel 6 x 7 8 x 9 9 x 10 10 x 11 14 x 15 14 x 17 17 x 19 19 x 22 22 x 24 24 x 27 30 x 36	832-2	Elektriker-Schraubendreher 75 x 2,5 mm		Betätigungswerkzeuge 3/4" □ Antrieb
630	Doppelringschlüssel, tief gekröpft 6 x 7 8 x 9 10 x 11 12 x 13 14 x 15 16 x 17 18 x 19 20 x 22 21 x 23 24 x 26 25 x 28 27 x 30 32 x 36	836-2	Werkstatt-Schraubendreher 125 x 6,5 mm	1015	Schiebegriff 20"
650-20	Reifenheber 20", 2 Stück	836-3	dito 150 x 8 mm	1017-8	Verlängerung 8.1/2"
730-3	Flachmeißel 150 x 18 mm	836-5	dito 200 x 13 mm	1801-2	Seitenschneider 6.1/2"
740-3	Kreuzmeißel 150 x 6 mm	900 Z	Doppelsechskant-Einsätze 1/2" □ Antrieb 10 11 14 17 19 22 24 27 30 32		Zangen für Sicherungsringe innen, abgewinkelt, 6.1/2"
745 a-5	Durchtreiber 120 x 5 mm		Betätigungswerkzeuge 1/2" □ Antrieb	1846 b-2	außen, gerade, 7"
745 a-7	dito 120 x 7 mm	911	Schwunggriff 16.1/2"	1846 c-2	
745 a-9	dito 120 x 9 mm	914-15	Gelenkgriff 15"	1850-3	Kombizange 7.1/4"
746-1	Körner 120 x 10 mm	915	Schiebegriff 12"	1976	Magnetischer Sucher
760-3	Universalzange 9.1/2"	916 SP	Umschaltknarre 10.3/4"	2140-3	Schlosserhammer 300 g
		917-5	Verlängerung 5"	2140-10	dito 1000 g
		920	Universalgelenk	2142	Leichtmetallhammer 480 g
		980-13	Schraubendreher-Einsatz 13 x 2 mm	2147	Fühlerblattlehre 20teilig
				2154	Rollbandmaß 2 m



Werkzeugsortimente

wahlweise für die Werkzeugwagen HAZET-„Assistent“
162, 166 TS, 171 und 172 HD



Industrie

99teilig

0-13/99

No.	Inhalt	No.	Inhalt	No.	Inhalt
179 V-6 179 V-10	Verstellbarer Einmaulschlüssel 6" dito 10"	832-1 832-4 832-6	Elektriker-Schraubendreher 50 x 2,5 mm dito 100 x 4 mm dito 150 x 4,5 mm	911	Betätigungswerkzeuge 1/2" □ Antrieb Schwunggriff 16.1/2"
450/13	Doppelmaulschlüssel 6 x 7 8 x 9 10 x 11 12 x 13 14 x 15 16 x 17 18 x 19 20 x 22 21 x 23 24 x 26 25 x 28 27 x 32 36 x 41	836-2 836-4 836-6	Werkstatt-Schraubendreher 125 x 6,5 mm dito 175 x 10 mm dito 250 x 16 mm	914-15 915 916 SP 917-5 918 920	Gelenkgriff 15" Schiebegriff 12" Umschaltknarre 10.3/4" Verlängerung 5" Verlängerung 10" Universalgelenk
630/12	Doppelringschlüssel, tief gekröpft 6 x 7 8 x 9 10 x 11 12 x 13 14 x 15 16 x 17 18 x 19 20 x 22 21 x 23 24 x 26 25 x 28 27 x 32	850	Sechskant-Einsätze 1/4" □ Antrieb 4 4,5 5 5,5 6 7 8 9 10 11	980-13	Schraubendreher-Einsatz 13 x 2 mm
730-3 730-6	Flachmeißel 150 x 18 mm dito 200 x 24 mm	863 P 864	Betätigungswerkzeuge 1/4" □ Antrieb Umschaltknarre 4.1/2" Gelenkgriff 6"	1801-2 1807-1 1841 a-3 1850-3 1852	Seitenschneider 6.1/2" Vornschneider 6.1/4" Langbeckzange 8" Kombizange 7.1/4" Figureschere 8.3/4"
740-3 745 a-2 745 a-4 746-2	Kreuzmeißel 150 x 6 mm Durchtreiber 120 x 2 mm dito 120 x 4 mm Körner 120 x 12 mm	865 866 867 868 869	Schiebegriff 5" Steckgriff 5" Verlängerung 2" Verlängerung 6" Universalgelenk	1950-4 1980	Plastik-Hammer 105 x 35 mm Metallsägebogen, verstellbar
760-1 760-3 760-4	Universalzange 4.1/2" dito 9.1/2" dito 15.1/2"	900 Z	Doppelsechskant-Einsätze 1/2" □ Antrieb 10 12 13 14 15 16 17 18 19 20 21 22 23 24 26 27 28 30 32	2120-10 2122-10 2123-10 2130 2140-5 2160	Rundfeile 10" Flachfeile 10" Dreikantfeile 10" Drahtbürste Schlosserhammer 500 g Ölspritzkännchen 150 ccm



Baumaschinen

103teilig,
auch im Werkzeugkoffer
„Juwel“ 152 lieferbar,
siehe Seite 13

0-14/103

No.	Inhalt	No.	Inhalt	No.	Inhalt
450	Doppelmaulschlüssel 6 x 7 8 x 9 10 x 11 12 x 13 14 x 15 16 x 17 18 x 19 20 x 22 21 x 23 24 x 26 27 x 29 30 x 32	748 b-6 748 b-8	Splintetreiber 150 x 6 mm dito 150 x 8 mm	1000	Sechskant-Einsätze 3/4" □ Antrieb 22 24 27 30 32 36 41 46 50 55 60
450 A	Doppelmaulschlüssel 1/4 x 5/16 5/16 x 13/32 3/8 x 7/16 1/2 x 9/16 9/16 x 5/8 19/32 x 11/16 5/8 x 3/4 25/32 x 13/16 7/8 x 15/16 15/16 x 1 1 x 1.1/8 1.1/16 x 1.1/4	757-10 760-3 760-4	Universal-Gripzange 9" Universalzange 9.1/2" dito 15.1/2"	1000 AZ	Doppelsechskant-Einsatz 3/4" □ Antrieb 1.1/2
600	Ring-Maulschlüssel, lang 8 9 10 11 12 14 17 19 21 22 24 27 30 32	830-7 830-14	Werkstatt-Schraubendreher 150 x 6,5 mm dito 250 x 10 mm	1014 1015 1016	Betätigungswerkzeuge 3/4" □ Antrieb Drehstange 20" Schiebegriff 20" Knarrenkopf 6"
630	Doppelringschlüssel, tief gekröpft 10 x 11 12 x 13 14 x 17 19 x 22 21 x 23 24 x 27 30 x 32 36 x 41	900 Z 900 AZ	Doppelsechskant-Einsätze 1/2" □ Antrieb 10 11 12 14 16 17 19 22 24 27 Doppelsechskant-Einsätze 1/2" □ Antrieb 1.1/16 1.1/8 1.3/16	1017-8 1021	Verlängerung 8.1/2" Gelenkstück 5"
730-4 730-6	Flachmeißel 150 x 20 mm dito 200 x 24 mm	911 914-18 915	Betätigungswerkzeuge 1/2" □ Antrieb Schwunggriff 16.1/2" Gelenkgriff 18" Schiebegriff 12"	1801-2 1842	Seitenschneider 6.1/2" Splinteausziehzeuge 6.1/2" Zangen für Sicherungsringe innen, gerade, 7" außen, abgewinkelt, 6.3/4"
745 a-6 745 a-8 745 a-10 746-2	Durchtreiber 120 x 6 mm dito 120 x 8 mm dito 120 x 10 mm Körner 120 x 12 mm	916 SP 917-5 918 920	Umschaltknarre 10.3/4" Verlängerung 5" Verlängerung 10" Universalgelenk	1846 a-2 1846 d-2 1850-2 2141-4 2147	Kombizange 6.1/2" Englischer Hammer 2 lbs. Fühlerblattlehre 20teilig



Werkzeugsortiment

wahlweise für die Werkzeugwagen HAZET-„Assistent“
162, 166 TS, 171 und 172 HD



Amerikanische Baumaschinen

z. B. Caterpillar usw.

83teilig, auch im
Werkzeugkoffer „Juwel“ 152
oder Kasten 804 lieferbar,
siehe Seiten 13 und 58

0-14 A/83

No.	Inhalt	No.	Inhalt	No.	Inhalt
450 A	Doppelmaulschlüssel 1/2 x 9/16, 2 Stück	836-3	Werkstatt-Schraubendreher 150 x 8 mm	1000	Sechskant-Einsätze 3/4" □ Antrieb 55 (2.3/16"), 60 (2.3/8")
600 A	Ring-Maulschlüssel, lang 1/4 5/16 3/8 7/16 1/2 9/16 5/8 11/16 3/4 13/16 7/8 15/16 1 1.1/16 1.1/8 1.1/4 1.5/16 1.3/8	836-5	dito 200 x 13 mm	1000 AZ	Doppelsechskant-Einsätze 7/8 15/16 1 1.1/16 1.1/8 1.1/4 1.5/16 1.1/2 1.5/8 1.11/16 1.3/4 1.7/8 2
630 A	Doppelringschlüssel, tief gekröpft 3/8 x 7/16 1/2 x 9/16 5/8 x 3/4 11/16 x 13/16 7/8 x 15/16 1 x 1.1/8 1.1/16 x 1.1/4 1.3/16 x 1.5/16 1.1/4 x 1.3/8	880 AZ	Doppelsechskant-Einsätze 3/8" □ Antrieb 7/16 1/2 9/16 5/8 3/4 Betätigungswerkzeuge 3/8" □ Antrieb 8811 Schwunggriff 18" 8816 P Umschaltknarre 8" 8821-5 Verlängerung 5" 8821-10 Verlängerung 10"	1014	Drehstange 20"
730-4	Flachmeißel 150 x 20 mm	900 AZ	Doppelsechskant-Einsätze 1/2" □ Antrieb 9/16 5/8 11/16 3/4 13/16 7/8 15/16 1	1016	Knarrenkopf 6"
730-6	dito 200 x 24 mm		Betätigungswerkzeuge 1/2" □ Antrieb	1017-8	Verlängerung 8.1/2"
745 a-2	Durchtreiber 120 x 2 mm	914-18	Gelenkgriff 18"	1021	Gelenkstück 5"
745 a-10	dito 120 x 10 mm	916 SP	Umschaltknarre 10.3/4"	1058 R-2	Reduzier-Einsatz 3/4" ■, 1/2" □
746-1	Körner 120 mm	918	Verlängerung 10"	1802-2	Seitenschneider 6.1/2"
757-10	Universal-Gripzange 9"	920	Universalgelenk	2141-2	Englischer Hammer 1 lbs.
		958 R-2	Reduzier-Einsatz 3/8" ■, 1/2" □	2147 A	Fühlerblattlehre 20teilig
				2165-1	Hebeleisen 16"



Werkzeugsortiment

für Werkzeugwagen HAZET-„Assistent“ 172 HD



Lkw

100teilig

0-15/100

No.	Inhalt	No.	Inhalt	No.	Inhalt
450	Doppelmaulschlüssel 6 x 7 8 x 9 10 x 11 12 x 13 14 x 15 17 x 19 22 x 24 27 x 30 32 x 36 41 x 46	821-1	Dreikant-Hohlschaber 150 mm	918	Verlängerung 10"
610	Doppelringschlüssel, gerade 6 x 7 8 x 9 10 x 11 12 x 13 14 x 15 17 x 19 22 x 24 27 x 30 32 x 36	832-2	Elektriker-Schraubendreher 75 x 2,5 mm	920	Universalgelenk
630	Doppelringschlüssel, tief gekröpft 6 x 7 8 x 9 10 x 11 12 x 13 14 x 15 17 x 19 22 x 24 27 x 30 32 x 36 41 x 46	835-1	Schraubendreher für Kreuzschlitzschrauben, Gr. 1	1801-2	Seitenschneider 6.1/2"
652	Reifenheber 24", 2 Stück	835-2	dito, Gr. 2	1846 a-2	Zangen für Sicherungsringe innen, gerade, 7"
730-7	Flachmeißel 250 x 26 mm	835-3	dito, Gr. 3	1846 b-2	innen, abgewinkelt, 6.1/2"
731-5	dito 150 x 15 mm	835-4	dito, Gr. 4	1846 c-2	außen, gerade, 7"
740-5	Kreuzmeißel 175 x 7 mm	836-1	Werkstatt-Schraubendreher 100 x 5,5 mm	1846 d-2	außen, abgewinkelt, 6.3/4"
746-2	Körner 120 x 12 mm	836-3	dito 150 x 8 mm	1850-3	Kombizange 7.1/4"
748 a-2	Splintetreiber 115 x 2 mm	836-5	dito 200 x 13 mm	2100	Winkelschraubendreher für Innensechskantschrauben 6 7 8 9 10 12 14 17 19
748 b-4	dito 150 x 4 mm	900	Sechskant-Einsätze 1/2" □ Antrieb 10 11 12 13 14 15 17 19 22 24 27 30 32	2120-8	Rundfeile 8"
748 b-6	dito 150 x 6 mm	900 TZ	Doppelsechskant-Einsätze extra tief, 21 27	2122-8	Flachfeile 8"
748 b-8	dito 150 x 8 mm		Betätigungswerkzeuge 1/2" □ Antrieb	2122-10	Flachfeile 10"
757-10	Universal-Gripzange 9"	915	Schiebegriff 12"	2130	Drahtbürste
760-3	Universalzange 9.1/2"	916 SP	Umschaltknarre 10.3/4"	2132	Waschpinsel
767-2	Zündkerzenschlüssel 20,8 mm	917-3	Verlängerung 3"	2140-2	Schlosserhammer 200 g
797	Bremsfedernzange	917-5	Verlängerung 5"	2140-5	dito 500 g
				2140-10	dito 1000 g
				2143	Gummihammer 190 g
				2147	Fühlerblattlehre 20teilig
				2150	Reißnadel
				2161	Ölkännchen 150 ccm

Sortimente für Werkzeugwagen HAZET-„Assistent“				
No.		Sortimente ohne Werkzeugwagen	kg	Inhalt Seite
		Motorenschlosser		
0-10/99		Metr. 99teilig	13	20
0-10/138		Metr. 138teilig	29	20
0-10 A/123		Amer. 123teilig	25	21
0-10/64		Metr. 64teilig	7	21
		Karosserieschlosser		
0-11/78		Metr. 78teilig	30	22
		Landmaschinen		
0-12/74		Metr. 74teilig	21	22
		Industrie		
0-13/99		Metr. 99teilig	19	23
		Baumaschinen		
0-14/103		Metr. 103teilig	33	23
0-14 A/83		Amer. 83teilig (für Caterpillar usw.)	28	24
		Lkw		
0-15/100		Metr. 100teilig	25	24

Spezialwerkzeug-Sortimente				
No.		Sortimente ohne Werkzeugwagen	kg	Inhalt Seite
		VOLKSWAGEN		
0-2500/82		Metr. 82teilig	13,5	121
		DAIMLER-BENZ		
0-2700/45		Metr. 45teilig	8	131
0-2700/83		Metr. 83teilig	15	131
0-15/100		Metr. 100teilig	25	131
		BMW		
0-2900/29		Metr. 29teilig	3,5	138
0-2900/131		Metr. 131teilig	17	138
		OPEL		
0-3000/105		Metr. 105teilig	17	142
0-3000/34		Amer. 34teilig	6	142
		PORSCHE		
0-3300/118		Metr. 118teilig	18,5	147
		FORD		
0-3400/78		Metr. 78teilig	11	151
0-3400/158		Metr. 158teilig	45	151
		FIAT		
0-3600/113		Metr. 113teilig	16	157
		RENAULT		
0-3800/87		Metr. 87teilig	10	162
		CHRYSLER-SIMCA		
0-3900/64		Metr. 64teilig	10	166
		VOLVO		
0-4200/127		Metr., amer. 127teilig	23	172
0-4200/137		Metr., amer. 137teilig	19	172
		SAAB		
0-4300/82		Amer. 82teilig	16	174
0-4300/113		Amer. 113teilig	14	174
		HONDA		
0-4390/29		Metr. 29teilig	3,5	177
		MITSUBISHI		
0-4410/87		Metr. 87teilig	13	177

Vergaserwerkzeug-Sortimente in Kästen				
No.		Sortimente mit Kästen	kg	Inhalt Seite
4500/45		Großer Standardsatz 45teilig	6,8	178
4500/9		Kleiner Standardsatz 9teilig	2,6	178
4500/10		für VOLKSWAGEN-AUDI 10teilig	2,5	179
4500/8		für DAIMLER-BENZ 8teilig	2,5	179
4500/7		für BMW 7teilig	2,4	179
4500/8-1		für OPEL 8teilig	2,7	179
4500/7-1		für FORD 7teilig	2,7	179

Sortimente für Schränke, Kästen usw.				
No.		Sortimente ohne Schrank, Koffer usw.	kg	Inhalt Seite
		für großen Werkzeugschrank		
0-100/139		Metr. 139teilig	39	5
0-100 A/134		Amer. 134teilig	38	6
0-101/142		Metr. 142teilig	47	6
0-101 A/137		Amer. 137teilig	46	6
0-102/129		Metr. 129teilig	30	7
0-103/140		Metr. 140teilig	35	7
		für kleinen Werkzeugschrank		
0-110/95		Metr. 95teilig	17	8
0-110 A/92		Amer. 92teilig	17	8
0-110 AWM /100		Metr., amer. und engl. 100teilig	14	9
0-110 Ta/69		Metr. 69teilig	14	10
		für Werkbank		
0-130/106 M		Metr. 106teilig	23	11
0-130-1 /121 M		Metr. 121teilig	39	12
		für Werkzeugkoffer „Juwel“		
0-10/138		Metr. 138teilig	29	13
0-10 A/123		Amer. 123teilig	25	21
0-14/103		Metr. 103teilig	33	23
0-14 A/83		Amer. 83teilig	28	24
		für „Assistent“ siehe Tabelle linke Spalte		
		für 3teiligen Werkzeugkasten		
0-803 Ta/35		Metr. 35teilig	6,5	58
		für 5teiligen Werkzeugkasten		
0-804-1/83		Metr. 83teilig	17	58
0-804-1 A/75		Amer. 75teilig	13	59
0-804-2/60		Metr. 60teilig	11	59
0-804-2 A/57		Amer. 57teilig	10	59
0-804-4/56		Metr. 56teilig	12	59
0-804-4 A/52		Amer. 52teilig	10	60
0-4300/82		Metr. 82teilig (Scania-Lkw)	16	174
		für Traktorendienstkasten		
0-1500-1/74		Metr. 74teilig	32	93
0-1500-1 A/73		Amer. 73teilig	32	93



Verstellbare Einmaulschlüssel

179

DIN 3117
SPEZIALSTAHL

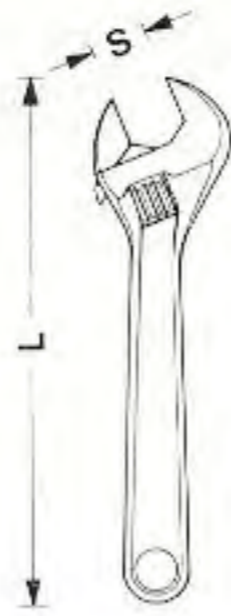

Phosphatiert, Kopf geschliffen

No.	L		S	g	Box
	mm	Zoll			
179-4	100	4	14	50	1
6	150	6	20	110	1
8	200	8	26	200	1
10	250	10	31	350	1
12	300	12	34	560	1
15	380	15	40	940	1
18	460	18	52	1510	1



Verstellbare Einmaulschlüssel

179 V

DIN 3117
SPEZIALSTAHL



Verchromt, Kopf geschliffen

No.	L		S	g	Box
	mm	Zoll			
179 V-4	100	4	14	50	1
6	150	6	20	120	1
8	200	8	26	210	1
10	250	10	31	350	1
12	300	12	34	710	1



Magnetschlüssel-Satz am Ring

310

Glanzvernickelt

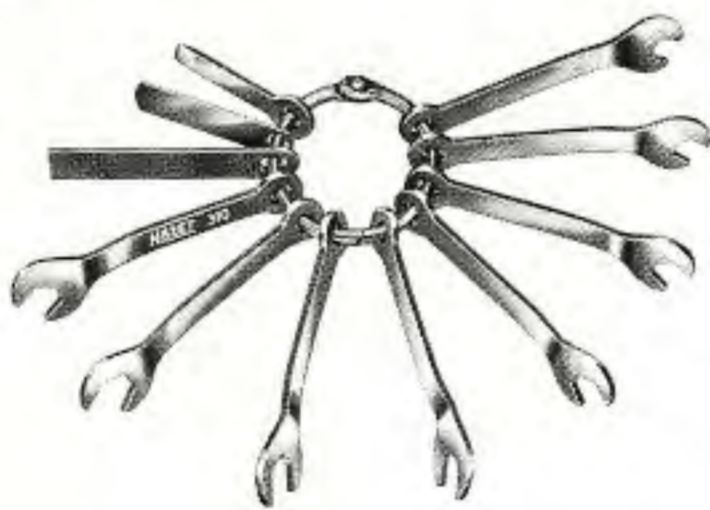

Glanzvernickelt

No.	Inhalt	g
310/11	8 Schlüssel: Nr. 1 2 3 4 mm 4 4,5 5 5,5 Nr. 5 6 7 8 mm 6 6,5 7 7,5 1 Fühlerblattlehre 1 Schraubendreher 1 Kontaktfeile	30
310 A/11	8 Schlüssel: Zoll 3/16 7/32 1/4 9/32 5/16 11/32 3/8 7/16 1 Fühlerblattlehre 1 Schraubendreher 1 Kontaktfeile	40



Geißfußschlüssel-Einsätze

CHROM-VANADIUM

1/2" □ Antrieb zur Ventileinstellung

329

1/2"

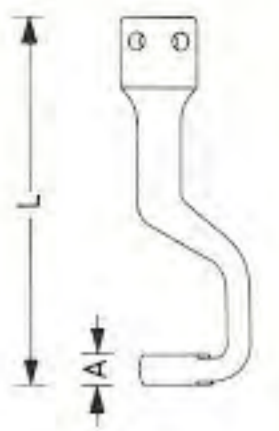
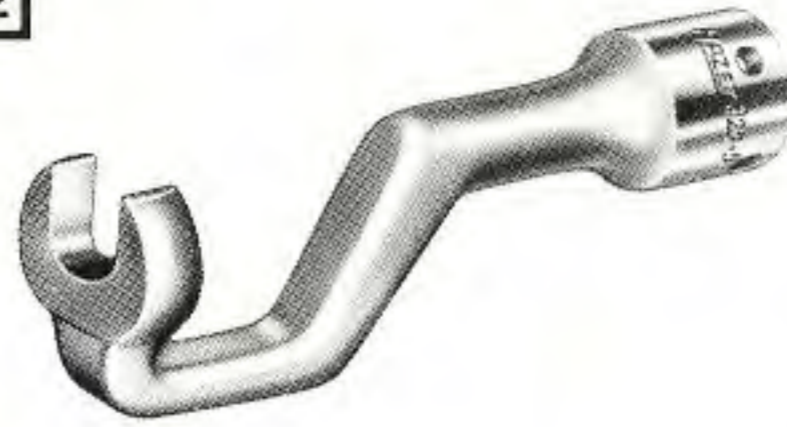

329-2 bis -4 für Daimler-Benz-Fahrzeuge
Anwendung siehe Seite 135
329-5 für Ford-Fahrzeuge
Anwendung siehe Seite 152

Verchromt, Köpfe geschliffen

No.	S	L	A	g	Box
	mm	mm	mm		
329-2	14	110	11	150	5
329-3	17	125	11	200	5
329-4	17	110	12,5	250	5
329-5	19	125	10	200	5



Geißfußschlüssel-Einsatz HAZET 329-3, Reduzierstück HAZET 958 R-1 und Drehmomentschlüssel HAZET 6110-1 CT bei der Ventil-Einstellung an Daimler-Benz-Fahrzeugen



Doppelmaulschlüssel klein

CHROM-VANADIUM

Maulstellung: 15° und 60°

330



Verchromt, Köpfe geschliffen

15°	60°	L	A	g	
mm	mm	mm	mm		
3,5 x 4		80	2,6	9	10
4 x 3,5		80	2,6	9	10
4,5 x 5		80	2,6	9	10
5 x 4,5		80	2,6	9	10
5,5 x 6		80	2,6	9	10
6 x 5,5		80	2,6	9	10
7 x 8		90	3,0	11	10
8 x 7		90	3,0	11	10
9 x 10		100	3,4	20	10
10 x 9		100	3,4	20	10
11 x 12		112	4,0	30	10
12 x 11		112	4,0	30	10
13 x 14		120	4,5	45	10
14 x 13		120	4,5	45	10

330 A

15°	A.F.	60°	L	A	g	
mm		mm	mm	mm		
13/64 x 15/64			80	2,6	9	10
15/64 x 13/64			80	2,6	9	10
7/32 x 1/4			80	2,6	9	10
1/4 x 7/32			80	2,6	9	10
9/32 x 5/16			90	3,0	15	10
5/16 x 9/32			90	3,0	15	10
11/32 x 3/8			100	3,4	22	10
3/8 x 11/32			100	3,4	22	10
7/16 x 1/2			112	4,0	30	10

330 BA

15°	BA	60°	L	A	g	
mm		mm	mm	mm		
9 x 8			80	2,6	9	10
8 x 9			80	2,6	9	10
7 x 6			80	2,6	9	10
6 x 7			80	2,6	9	10
5 x 4			80	2,6	9	10
4 x 5			80	2,6	9	10
3 x 2			90	3,0	14	10
2 x 3			90	3,0	14	10
1 x 0			100	3,4	20	10
0 x 1			100	3,4	20	10



Doppelmaulschlüssel klein

CHROM-VANADIUM

330

Sätze in hausfarbenen HAZET-Schachteln oder Plastik-Taschen

No.	Inhalt	g
330/14	3,5 x 4 4 x 3,5 4,5 x 5 5 x 4,5 5,5 x 6 6 x 5,5 7 x 8 8 x 7 9 x 10 10 x 9 11 x 12 12 x 11 13 x 14 14 x 13	290
330/14 P	wie vor, jedoch in Plastik-Tasche	360
330 A/9	13/64 x 15/64 15/64 x 13/64 7/32 x 1/4 1/4 x 7/32 9/32 x 5/16 5/16 x 9/32 11/32 x 3/8 3/8 x 11/32 7/16 x 1/2	150
330 A/9 P	wie vor, jedoch in Plastik-Tasche	180



Sechskant-Steckschlüssel

CHROM-VANADIUM

421-10

mit Magnet

35 g Zugkraft

mit **trinamic**®-Griff (ges. gesch.) Kunststoff schwarz

Klinge mit Sechskant-Ansatz
lange Ausführung

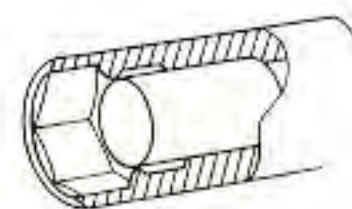

Speziell für die tiefliegenden, oft noch heißen Befestigungsschrauben des Ventildeckels und der Ölwanne an Opel-Fahrzeugen

Vernickelt

mm	L1	L2	D	mm	g	
mm	mm	mm	mm	mm		
10	125	235	14	13	130	5



Sechskant-Steckschlüssel

CHROM-VANADIUM

425

DIN 3125

mit **trinamic**® Griff (ges. gesch.) Kunststoff schwarz

lange Ausführung



Vernickelt

mm	L1	L2	D	mm	g	
mm	mm	mm	mm	mm		
4	125	220	6,9	70	5	
4,5	125	220	7	80	5	
5	125	220	8	80	5	
5,5	125	220	8	80	5	
6	125	220	9	80	5	
7	125	220	11	80	5	
8	125	230	12	110	5	
9	125	230	13	110	5	

Größere Abmessungen, Klinge mit Sechskant-Ansatz, siehe nächste Seite



Qualität

und Fortschritt

von Anfang an



Sechskant-Steckschlüssel

CHROM-VANADIUM

425

DIN 3125

mit **trinamic**[®]-Griff (ges. gesch.) Kunststoff, **schwarz**

Klinge mit Sechskant-Ansatz
lange Ausführung

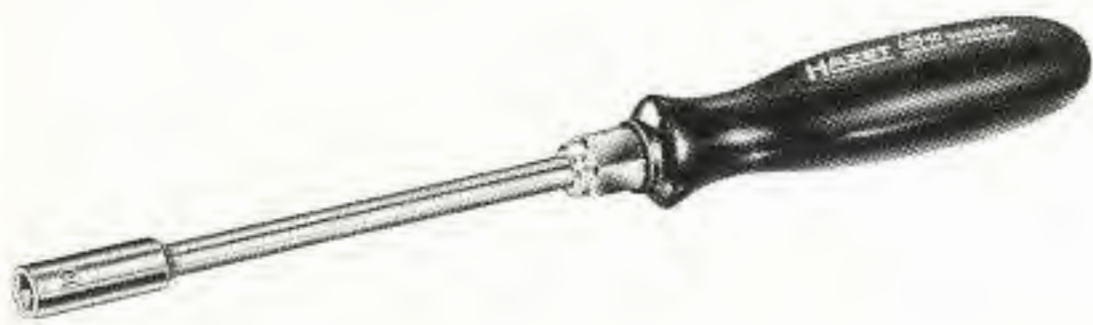
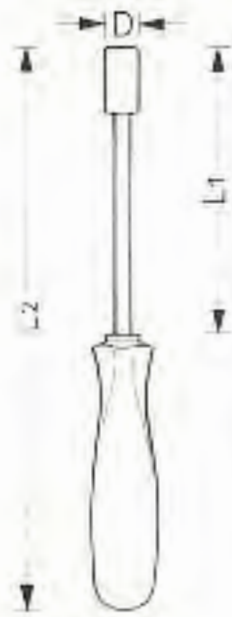

Vernickelt

mm	L1 mm	L2 mm	D mm	mm	g	
10	125	230	14	13	130	5
11	125	230	15	13	135	5
12	125	245	17	13	150	5
13	125	245	18,5	13	170	5
14	125	245	20	13	170	5
17	125	245	23,5	17	250	5



Flexibler Sechskant-Steckschlüssel

426-7

mit **trinamic**[®]-Griff (ges. gesch.) Kunststoff, **schwarz**

DB-Nr. 123 589 12 09 00



für Schneckengewinde-Schlauchschellen
an Kühlwasserschläuchen,
z. B. bei allen Daimler-Benz-Pkw

Vernickelt

mm	L1 mm	L2 mm	D mm	g	
7	150	260	11	135	5



Sechskant-Steckschlüssel

CHROM-VANADIUM

425

DIN 7445

VDE

mit **trinamic**[®]-Griff (ges. gesch.) Kunststoff, **schwarz**

lange Ausführung

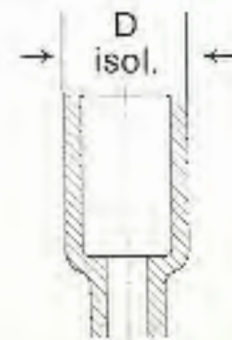

Vernickelt

mm	L1 mm	L2 mm	D isol. mm	g	
5,5	125	220	10	80	5
6	125	220	11	85	5
7	125	220	13	90	5
8	125	230	14	120	5
9	125	230	15	120	5
10	125	230	16	130	5
11	125	230	17	130	5
12	125	245	19	150	5
13	125	245	21	170	5

HAZET VDE-Werkzeuge

entsprechen den Bestimmungen nach DIN 57680/VDE 0680 Teil 2 und sind unter Beachtung der übrigen VDE-Bestimmungen zum Arbeiten an oder in der Nähe von unter Spannung stehenden Teilen bis 1000 Volt Wechselspannung bzw. 1500 Volt Gleichspannung bestimmt.

VDE-Schraubendreher siehe Seite 64

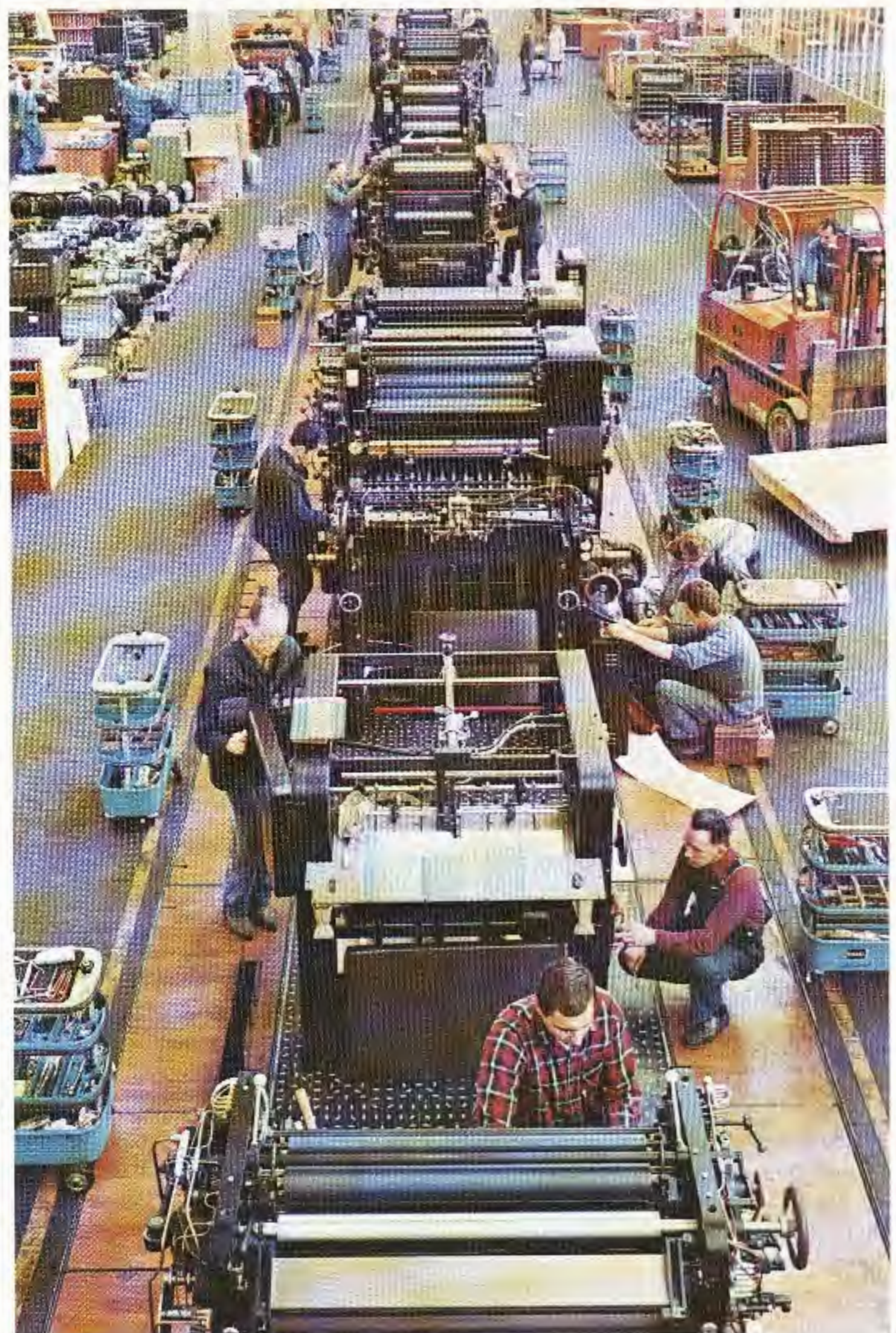

Werkzeug-,
Material- und
Montagewagen DBP

helfen überall



Doppelsteckschlüssel CHROM-VANADIUM

Aus dem Vollen geschmiedet und ausgebohrt

430



Verchromt, Köpfe geschliffen

430						
mm	L mm	D ₁ mm	D ₂ mm	g		
5,5 x 7	115	9,5	10,5	40	10	
6 x 7	115	9,5	10,5	40	10	
8 x 9	120	11,8	13,0	50	10	
8 x 10	120	11,8	14,4	50	10	
10 x 11	130	14,4	16,0	70	10	
12 x 13	140	17,0	18,4	100	10	
12 x 14	140	17,0	19,5	110	10	
13 x 14	145	18,4	19,5	110	10	
13 x 15	150	18,4	20,8	130	10	
14 x 15	150	19,5	20,8	130	10	
13 x 17	160	19,5	23,0	160	10	
14 x 17	160	19,5	23,0	160	10	
16 x 17	160	21,8	23,0	170	10	
17 x 19	170	23,0	26,0	210	10	
18 x 19	170	24,4	26,0	220	10	
19 x 22	180	26,0	30,0	290	10	
20 x 22	180	27,3	30,0	290	10	
21 x 23	180	28,5	31,0	310	10	
22 x 24	190	30,0	32,2	380	5	
24 x 26	190	32,2	34,5	410	5	
24 x 27	190	32,2	36,0	410	5	
25 x 28	190	33,5	37,0	430	5	
27 x 29	200	36,0	38,0	500	5	
27 x 30	200	36,0	39,5	500	5	
27 x 32	200	36,0	41,5	550	5	
30 x 32	200	39,5	41,5	600	5	
32 x 36	250	42,5	48,0	870	5	



Doppelsteckschlüssel CHROM-VANADIUM

430



Kastengröße:
430 x 210 x 50 mm

Satz im hausfarbenen HAZET-Metallkasten

No.	Inhalt	g
430/12 K	8 x 9	5620
	10 x 11	
	12 x 13	
	14 x 15	
	16 x 17	
430/12 K	18 x 19	5620
	20 x 22	
	21 x 23	
430/12 K	24 x 26	5620
	25 x 28	
	27 x 29	
433-0619, -2032		



Doppelsteckschlüssel CHROM-VANADIUM

430



Sätze in hausfarbenen HAZET-Schachteln

No.	Inhalt	g
430/7	8 x 9	1120
	10 x 11	
	12 x 13	
430/8	14 x 15	1160
	16 x 17	
	18 x 19	
430/12	8 x 9	3460
	10 x 11	
	12 x 13	
430/12	14 x 15	3460
	16 x 17	
	18 x 19	
430/12	20 x 22	3460
	21 x 23	
	24 x 26	
430/12 N	25 x 28	3030
	27 x 29	
	30 x 32	
430/12 N	6 x 7	3030
	8 x 9	
	10 x 11	
430/12 N	12 x 13	3030
	14 x 15	
	16 x 17	
430/12 N	18 x 19	3030
	20 x 22	
	21 x 23	
430/12 N	24 x 27	3030
	25 x 28	
	30 x 32	



Drehstifte CHROM-VANADIUM abgestuft

433

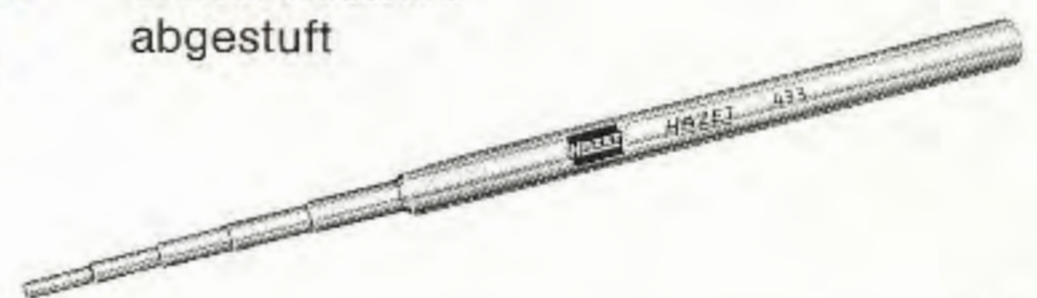

Verchromt

No.	mm	g	
433-0619	6-19	150	10
	20-32	280	10
	32-36	700	5

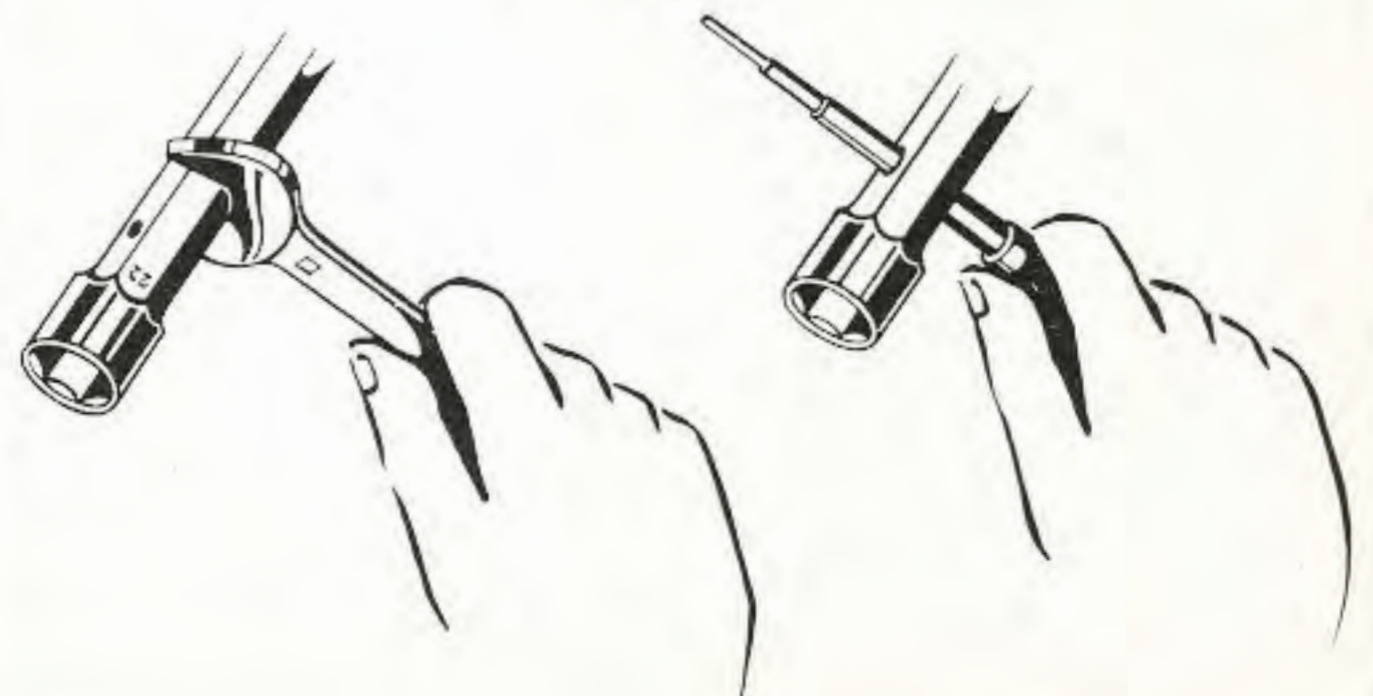



Doppelmaulschlüssel

CHROM-VANADIUM



DIN 3110







lange, schlanke Form

450



Verchromt

450					
 mm		L mm	A mm	 g	
4 x 5		100	3,8	10	10
ISO 5 x 5,5		100	3,8	10	10
6 x 7		120	3,8	20	10
ISO 7 x 8		120	3,8	20	10
8 x 9		140	4,2	20	10
8 x 10		140	4,2	30	10
9 x 10		140	4,2	30	10
ISO 10 x 11		155	4,5	40	10
9 x 11		155	4,5	40	10
10 x 12		155	4,5	40	10
12 x 13		175	5,0	50	10
10 x 13		175	5,0	60	10
11 x 13		175	5,0	60	10
12 x 14		175	5,0	60	10
13 x 14		190	5,5	80	10
13 x 15		190	5,5	80	10
14 x 15		190	5,5	80	10
ISO 13 x 17		205	6,0	100	10
14 x 17		205	6,0	100	10
16 x 17		205	6,0	110	10
17 x 19		220	6,5	140	10
18 x 19		220	6,5	140	10
ISO 19 x 22		240	7,0	190	10
20 x 22		240	7,0	190	10
21 x 23		255	7,2	220	10
19 x 24		255	7,2	220	10
22 x 24		255	7,2	240	10
24 x 26		270	7,8	300	10
ISO 24 x 27		270	7,8	290	10
25 x 28		285	8,2	340	10
24 x 30		285	8,2	360	10
27 x 32		305	8,8	460	5
ISO 30 x 32		305	8,8	460	5
27 x 29		305	8,8	450	5
27 x 30		305	8,8	470	5
30 x 36		345	9,8	620	5
32 x 36		345	9,8	620	5
ISO 36 x 41		390	10,8	790	1
38 x 42		390	10,8	860	1
41 x 46		440	11,0	1170	1
ISO 46 x 50		500	12,0	1650	1

450 A					
 A. F.		L mm	A mm	 g	
1/4 x 5/16		120	3,8	15	10
5/16 x 3/8		140	4,2	20	10
5/16 x 13/32		140	4,2	30	10
3/8 x 7/16		155	4,5	40	10
7/16 x 1/2		175	5,0	60	10
1/2 x 9/16		175	5,0	60	10
9/16 x 5/8		190	5,5	80	10
19/32 x 11/16		205	6,0	110	10
5/8 x 11/16		205	6,0	110	10
5/8 x 3/4		220	6,5	140	10
11/16 x 3/4		220	6,5	140	10
3/4 x 7/8		240	7,0	190	10
25/32 x 13/16		240	7,0	190	10
25/32 x 7/8		240	7,0	190	10
13/16 x 7/8		240	7,0	190	10
7/8 x 15/16		255	7,2	230	10
15/16 x 1		270	7,8	270	5
1 x 1.1/8		285	8,2	340	5
1. 1/16 x 1.1/8		285	8,2	360	5
1. 1/16 x 1.1/4		305	8,8	450	5
1. 3/16 x 1.5/16		305	8,8	420	5
1. 1/4 x 1.3/8		345	9,8	640	5
1. 1/4 x 1.7/16		345	9,8	670	5
1. 5/16 x 1.1/2		345	9,8	600	5
1. 3/8 x 1.1/2		345	9,8	610	5
1. 7/16 x 1.5/8		390	10,8	860	1
1.11/16 x 1.7/8		440	11,0	1160	1
1.13/16 x 2		500	12,0	1420	1
450 W					
 Whitworth		L mm	A mm	 g	
1/16 x 3/32		120	3,8	30	10
3/32 x 1/8		140	4,2	40	10
1/8 x 3/16		155	4,5	40	10
3/16 x 1/4		175	5,0	60	10
1/4 x 5/16		190	5,5	90	10
5/16 x 3/8		205	6,0	110	10
3/8 x 7/16		240	7,0	190	10
7/16 x 1/2		255	7,2	220	10
1/2 x 9/16		270	7,8	290	10
9/16 x 5/8		285	8,2	370	5
5/8 x 3/4		305	8,8	430	5
11/16 x 13/16		345	9,8	650	5
3/4 x 7/8		345	9,8	650	5
7/8 x 1		390	10,8	830	1



Doppelmaulschlüssel
CHROM-VANADIUM

450



Sätze in hausfarbenen HAZET-Schachteln

Verchromt

450

No.	Inhalt			 g
450/6	8x9 14x15	10x11 16x17	12x13 18x19	530
450/8	6x7 12x13 18x19	8x9 14x15 20x22	10x11 16x17	740
450/8-1	5x5,5 13x15 24x27	7x8 14x17 30x32	10x11 19x22	1300
450/10	6x7 12x13 18x19 27x32	8x9 14x15 20x22	10x11 16x17 24x26	1570
450/10-1	6x7 12x13 18x19 30x32	8x9 14x15 20x22	10x11 16x17 24x27	1570
450/12	6x7 12x13 18x19 24x26 25x28 27x32	8x9 14x15 20x22	10x11 16x17 21x23 24x26 27x32	2130
450/12 N	6x7 12x13 18x19 24x27	8x9 14x15 20x22 25x28	10x11 16x17 21x23 30x32	2170
450/13	6x7 12x13 18x19 24x26 36x41	8x9 14x15 20x22 25x28	10x11 16x17 21x23 27x32	3000

450 A

450 A/6-1	5/16 x 3/8 1/2 x 9/16 5/8 x 3/4	3/8 x 7/16 19/32 x 11/16 25/32 x 7/8		620
450 A/6-3	3/8 x 7/16 19/32 x 11/16 25/32 x 7/8	1/2 x 9/16 5/8 x 3/4 15/16 x 1		910
450 A/8	1/4 x 5/16 3/8 x 7/16 19/32 x 11/16 25/32 x 7/8	5/16 x 3/8 1/2 x 9/16 5/8 x 3/4 15/16 x 1		940
450 A/12	1/4 x 5/16 3/8 x 7/16 9/16 x 5/8 5/8 x 3/4 7/8 x 15/16 1 x 1 1/8	5/16 x 3/8 1/2 x 9/16 19/32 x 11/16 25/32 x 7/8 15/16 x 1 1 1/16 x 1 1/4		2120

450 W

450 W/4	1/8 x 3/16 3/8 x 7/16	1/4 x 5/16 1/2 x 9/16		690
450 W/6	1/8 x 3/16 1/4 x 5/16 3/8 x 7/16	3/16 x 1/4 5/16 x 3/8 7/16 x 1/2		790
450 W/8	1/16 x 3/32 1/8 x 3/16 1/4 x 5/16 3/8 x 7/16	3/32 x 1/8 3/16 x 1/4 5/16 x 3/8 7/16 x 1/2		860



Doppelmaulschlüssel
CHROM-VANADIUM

450



Sätze in „Remscheid“-Klemmhaltern
und hausfarbenen HAZET-Schachteln

Verchromt

450 Rd

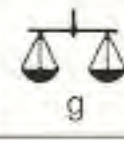
No.	Inhalt			 g
450/8 Rd	6x7 12x13 18x19	8x9 14x15 20x22	10x11 16x17	910
450/10 Rd	6x7 12x13 18x19 27x32	8x9 14x15 20x22	10x11 16x17 24x26	1890
450/12 Rd	6x7 12x13 18x19 24x26	8x9 14x15 20x22 25x28	10x11 16x17 21x23 27x32	2550
450/12 NRd	6x7 12x13 18x19 24x27	8x9 14x15 20x22 25x28	10x11 16x17 21x23 30x32	2500

450 A Rd

450 A/6-3 Rd	3/8 x 7/16 19/32 x 11/16 25/32 x 7/8	1/2 x 9/16 5/8 x 3/4 15/16 x 1		1130
450 A/8 Rd	1/4 x 5/16 3/8 x 7/16 19/32 x 11/16 25/32 x 7/8	5/16 x 3/8 1/2 x 9/16 5/8 x 3/4 15/16 x 1		1150
450 A/12 Rd	1/4 x 5/16 3/8 x 7/16 9/16 x 5/8 5/8 x 3/4 7/8 x 15/16 1 x 1 1/8	5/16 x 3/8 1/2 x 9/16 19/32 x 11/16 25/32 x 7/8 15/16 x 1 1 1/16 x 1 1/4		2450





Doppelmaulschlüssel

CHROM-VANADIUM

DIN 3110

lange, schlanke Form

**450
VKH**

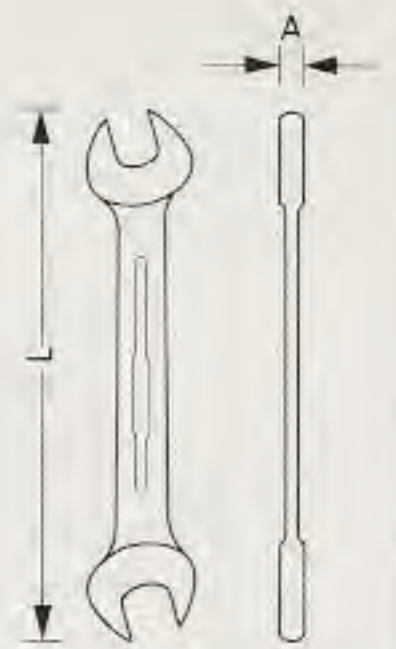
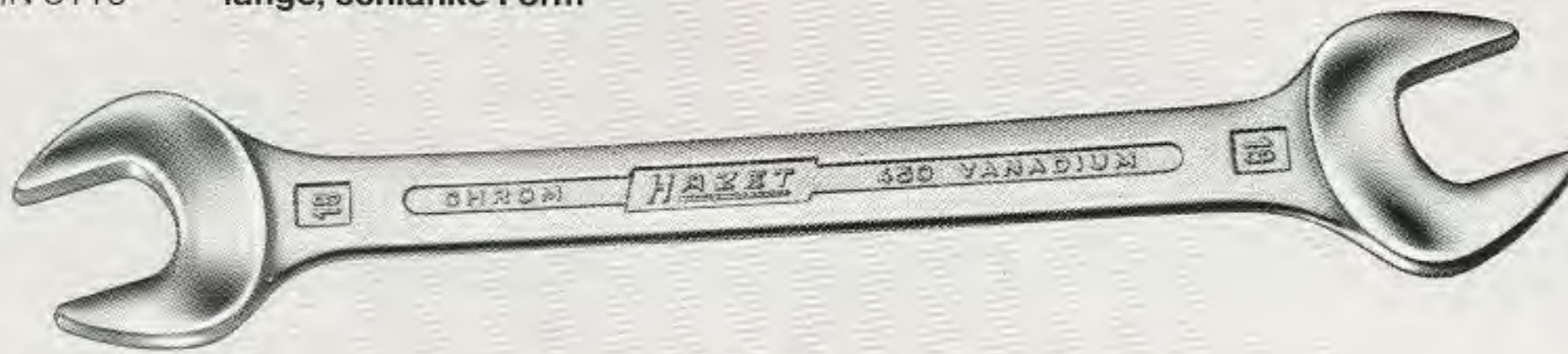

Verchromt, Köpfe Hochglanz

450 Verchromt, Köpfe Hochglanz

mm	L mm	A mm	g	
4 x 5 VKH	100	3,8	10	10
ISO 5 x 5,5 VKH	100	3,8	15	10
6 x 7 VKH	120	3,8	20	10
ISO 7 x 8 VKH	120	3,8	20	10
8 x 9 VKH	140	4,2	25	10
8 x 10 VKH	140	4,2	25	10
ISO 10 x 11 VKH	155	4,5	45	10
12 x 13 VKH	175	5,0	60	10
13 x 14 VKH	190	5,5	85	10
13 x 15 VKH	190	5,5	85	10
14 x 15 VKH	190	5,5	85	10
ISO 13 x 17 VKH	205	6,0	110	10
14 x 17 VKH	205	6,0	100	10
16 x 17 VKH	205	6,0	110	10
17 x 19 VKH	220	6,5	145	10
18 x 19 VKH	220	6,5	145	10
ISO 19 x 22 VKH	240	7,0	180	10
20 x 22 VKH	240	7,0	190	10
21 x 23 VKH	255	7,2	220	10
24 x 26 VKH	270	7,8	290	10
ISO 24 x 27 VKH	270	7,8	290	10
25 x 28 VKH	285	8,2	325	10
27 x 32 VKH	305	8,8	455	5
ISO 30 x 32 VKH	305	8,8	480	5
ISO 36 x 41 VKH	390	10,8	760	1

450 A Verchromt, Köpfe Hochglanz

A.F.	L mm	A mm	g	
1/4 x 5/16 VKH	120	3,8	15	10
5/16 x 3/8 VKH	140	4,2	25	10
5/16 x 13/32 VKH	140	4,2	30	10
3/8 x 7/16 VKH	155	4,5	40	10
7/16 x 1/2 VKH	175	5,0	60	10
1/2 x 9/16 VKH	175	5,0	65	10
9/16 x 5/8 VKH	190	5,5	80	10
19/32 x 11/16 VKH	205	6,0	110	10
5/8 x 11/16 VKH	205	6,0	110	10
5/8 x 3/4 VKH	220	6,5	130	10
25/32 x 13/16 VKH	240	7,0	190	10
25/32 x 7/8 VKH	240	7,0	200	10
7/8 x 15/16 VKH	255	7,2	240	10
15/16 x 1 VKH	270	7,8	265	5
1 x 1.1/8 VKH	285	8,2	340	5
1.1/16 x 1.1/4 VKH	305	8,8	450	5



Doppelmaulschlüssel

CHROM-VANADIUM

**450
VKH**



Sätze in hausfarbenen HAZET-Schachteln

450 Verchromt, Köpfe Hochglanz

No.	Inhalt			g
450/6 VKH	8 x 9 14 x 15	10 x 11 16 x 17	12 x 13 18 x 19	520
450/8 VKH	6 x 7 12 x 13 18 x 19	8 x 9 14 x 15 20 x 22	10 x 11 16 x 17	720
450/8-1 VKH	5 x 5,5 13 x 15 24 x 27	7 x 8 14 x 17 30 x 32	10 x 11 19 x 22	1310
450/10 VKH	6 x 7 12 x 13 18 x 19 27 x 32	8 x 9 14 x 15 20 x 22	10 x 11 16 x 17 24 x 26	1480
450/10-1 VKH	6 x 7 12 x 13 18 x 19 30 x 32	8 x 9 14 x 15 20 x 22	10 x 11 16 x 17 24 x 27	1550
450/12 VKH	6 x 7 12 x 13 18 x 19 24 x 26 24 x 26 25 x 28 27 x 32	8 x 9 14 x 15 20 x 22	10 x 11 16 x 17 21 x 23 27 x 32	2100
450/12 N VKH	6 x 7 12 x 13 18 x 19 24 x 27	8 x 9 14 x 15 20 x 22 25 x 28	10 x 11 16 x 17 21 x 23 30 x 32	2140
450/13 VKH	6 x 7 12 x 13 18 x 19 24 x 26 24 x 26 25 x 28 36 x 41	8 x 9 14 x 15 20 x 22	10 x 11 16 x 17 21 x 23 27 x 32	2920

450 A Verchromt, Köpfe Hochglanz

450 A/6-1 VKH	5/16 x 3/8 1/2 x 9/16 5/8 x 3/4	3/8 x 7/16 19/32 x 11/16 25/32 x 7/8	590
450 A/6-3 VKH	3/8 x 7/16 19/32 x 11/16 25/32 x 7/8	1/2 x 9/16 5/8 x 3/4 15/16 x 1	880
450 A/8 VKH	1/4 x 5/16 3/8 x 7/16 19/32 x 11/16 25/32 x 7/8	5/16 x 3/8 1/2 x 9/16 5/8 x 3/4 15/16 x 1	920
450 A/12 VKH	1/4 x 5/16 3/8 x 7/16 9/16 x 5/8 5/8 x 3/4 7/8 x 15/16 1 x 1.1/8	5/16 x 3/8 1/2 x 9/16 19/32 x 11/16 25/32 x 7/8 15/16 x 1 1.1/16 x 1.1/4	2110



Doppelmaulschlüssel

CHROM-VANADIUM

450
VKH

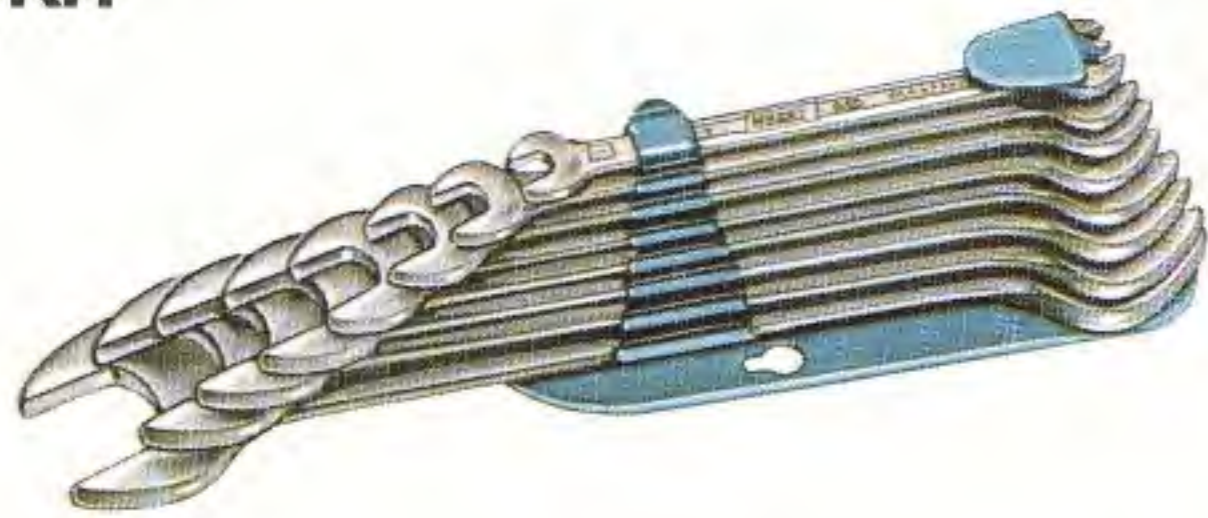

Sätze in „Remscheid“-Klemmhaltern und hausfarbenen HAZET-Schachteln

450 Rd Verchromt, Köpfe Hochglanz

No.	Inhalt	 g
450/8 Rd VKH	6x7 8x9 10x11	915
	12x13 14x15 16x17	
	18x19 20x22	
450/10 Rd VKH	6x7 8x9 10x11	1870
	12x13 14x15 16x17	
	18x19 20x22 24x26	
	27x32	
450/12 Rd VKH	6x7 8x9 10x11	2510
	12x13 14x15 16x17	
	18x19 20x22 21x23	
	24x26 25x28 27x32	
450/12 NRd VKH	6x7 8x9 10x11	2460
	12x13 14x15 16x17	
	18x19 20x22 21x23	
	24x27 25x28 30x32	

450 ARd Verchromt, Köpfe Hochglanz

450 A/6-3 Rd VKH	$3/8 \times 7/16$ $1/2 \times 9/16$	1100
	$19/32 \times 11/16$ $5/8 \times 3/4$	
	$25/32 \times 7/8$ $15/16 \times 1$	
450 A/8 Rd VKH	$1/4 \times 5/16$ $5/16 \times 3/8$	1120
	$3/8 \times 7/16$ $1/2 \times 9/16$	
	$19/32 \times 11/16$ $5/8 \times 3/4$	
	$25/32 \times 7/8$ $15/16 \times 1$	
450 A/12 Rd VKH	$1/4 \times 5/16$ $5/16 \times 3/8$	2430
	$3/8 \times 7/16$ $1/2 \times 9/16$	
	$9/16 \times 5/8$ $19/32 \times 11/16$	
	$5/8 \times 3/4$ $25/32 \times 7/8$	
	$7/8 \times 15/16$ $15/16 \times 1$	
	$1 \times 1.1/8$ $1.1/16 \times 1.1/4$	

HAZET® gibt Ihnen
Sicherheit
in die Hand





Schlag-Maulschlüssel

SPEZIALSTAHL
DIN 133

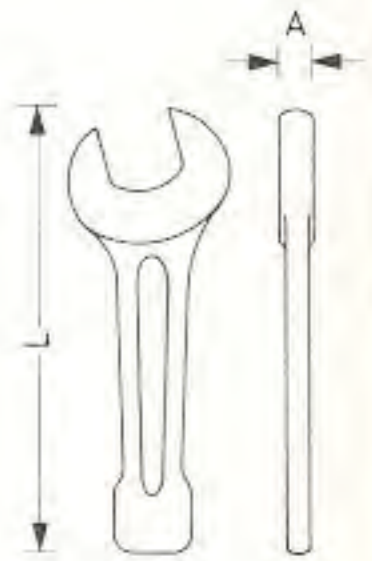
452

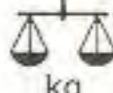

Stahlgrau

 mm	L mm	A mm	 kg	
27	180	16	0,3	1
30	190	17	0,5	1
32	190	17	0,5	1
36	215	17,5	0,7	1
41	235	18,5	0,9	1
46	255	20	1,3	1
50	275	21	1,6	1
55	300	23	2,1	1
60	320	24,5	2,6	1
65	342	27	3,1	1
70	375	30	4,2	1
75	375	30	4,1	1
80	408	34	5,7	1
85	408	34	6,0	1
90	445	38	7,8	1
95	445	38	7,6	1
100	485	44	11,5	1
105	485	44	11,2	1
110	510	47	14,0	1
115	510	47	13,8	1
120	545	50	18,0	1
125	545	50	17,8	1
130	575	55	21,0	1
135	575	55	20,4	1
140	640	60	20,0	1
145	640	60	28,5	1
150	640	60	28,3	1
155	640	60	28,0	1
160	640	60	25,7	1
165	715	70	42,0	1
170	715	70	39,0	1
175	715	70	39,0	1
180	715	70	40,0	1
185	715	70	42,6	1
190	715	70	53,0	1
195	715	70	52,0	1
200	715	70	51,0	1
210	715	70	50,5	1
220	715	70	48,0	1
230	715	70	47,5	1

Amerikanische Maße auf Anfrage

600

DIN 3113, Form AL

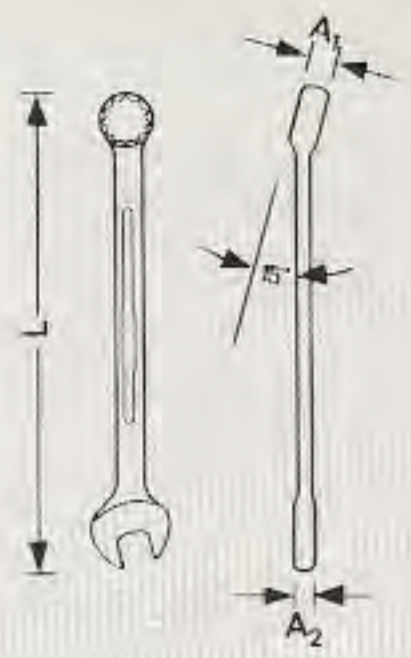
 schlank und dünnwandig, Ringschlüsselkopf 15° abgebogen
 Gleiche Schlüsselweiten

Verchromt, Köpfe poliert

600						
 mm	\overleftarrow{L} mm	A ₁ mm	A ₂ mm	 g		
5,5	102	5,0	3,5	10	10	
6	102	5,0	3,5	10	10	
7	112	6,0	4,0	15	10	
8	125	7,0	4,0	20	10	
9	145	7,5	4,5	35	10	
10	165	8,0	5,0	40	10	
11	172	8,5	5,5	50	10	
12	180	9,0	5,5	60	10	
13	190	9,5	6,0	75	10	
14	200	10,0	6,0	90	10	
15	215	10,5	6,5	110	10	
16	230	11,0	7,0	125	10	
17	240	11,5	7,5	150	10	
18	255	12,0	8,0	185	10	
19	265	12,5	8,0	210	10	
20	280	13,5	9,0	250	10	
21	280	13,5	9,0	240	10	
22	300	13,5	9,0	300	10	
23	325	14,0	9,0	360	10	
24	325	14,5	9,0	350	10	
25	355	15,5	9,5	470	5	
26	355	15,5	9,5	430	5	
27	385	16,5	10,5	600	5	
28	385	16,5	10,5	600	5	
29	385	16,5	10,5	590	5	
30	430	18,0	11,5	850	5	
32	430	18,0	12,0	840	5	
36	490	19,5	12,5	1160	1	
41	535	20,5	13,5	1535	1	

600 A						
 A.F.	\overleftarrow{L} mm	A ₁ mm	A ₂ mm	 g		
1/4	102	5,0	3,5	10	10	
5/16	125	7,0	4,0	25	10	
3/8	165	8,0	5,0	40	10	
7/16	172	8,5	5,5	55	10	
1/2	190	9,5	6,0	75	10	
9/16	200	10,0	6,0	80	10	
5/8	230	11,0	7,0	130	10	
11/16	240	11,5	7,5	150	10	
3/4	265	12,5	8,0	210	10	
13/16	280	13,5	9,0	250	10	
7/8	300	13,5	9,0	290	10	
15/16	325	14,0	9,0	360	10	
1	355	15,5	9,5	470	5	
1.1/16	385	16,5	10,5	600	5	
1.1/8	385	16,5	10,5	580	5	
1.1/4	430	18,0	11,5	850	5	
1.5/16	430	18,0	12,0	820	5	
1.3/8	490	19,5	12,5	1150	1	
1.7/16	490	19,5	12,5	1130	1	
1.1/2	490	19,5	12,5	1125	1	
1.5/8	535	20,5	13,5	1560	1	

600 W						
Whitworth	\overleftarrow{L} mm	A ₁ mm	A ₂ mm	 g		
1/8	145	7,5	4,5	30	10	
3/16	172	8,5	5,5	50	10	
1/4	190	9,5	6,0	70	10	
5/16	215	10,5	6,5	100	10	
3/8	255	12,0	8,0	180	10	
7/16	280	13,5	9,0	250	10	
1/2	300	13,5	9,0	260	10	
9/16	355	15,5	9,5	450	5	
5/8	385	16,5	10,5	590	5	
11/16	430	18,0	11,5	820	5	
3/4	430	18,0	12,0	870	5	

Sätze in hausfarbenen HAZET-Schachteln

No.	Inhalt	 g
600/6	9 11 14 17 19 22	900
600/6-1	10 11 13 14 17 19	680
600/8	9 11 14 17 19 22 27 32	2390
600/8 N	9 10 11 13 14 17 19 22	1030
600/10	8 9 11 14 17 19 22 24 27 32	2740
600/10 N	8 9 10 11 12 13 14 17 19 22	1030
600/12	6 7 9 11 13 14 17 19 22 24 27 32	3160
600/14	8 9 10 11 13 14 15 17 19 22 24 27 30 32	3890
600/15	5,5 7 8 10 11 13 14 15 17 19 22 24 27 30 32	3950
600/17	6 7 8 9 10 11 12 13 14 15 16 17 18 19 20 21 22	2150
600/25	6 7 8 9 10 11 12 13 14 15 16 17 18 19 20 21 22 23 24 25 26 27 28 30 32	6700
600/27	6 7 8 9 10 11 12 13 14 15 16 17 18 19 20 21 22 23 24 25 26 27 28 30 32 36 41	9490

600 A/6-1	5/16 3/8 7/16 1/2 9/16 5/8	460
600 A/6-2	7/16 1/2 9/16 5/8 3/4 7/8	900
600 A/8-1	3/8 7/16 1/2 9/16 5/8 3/4 7/8 1	1460
600 A/10	1/4 5/16 3/8 7/16 1/2 9/16 5/8 3/4 7/8 1	1520
600 A/12-1	1/4 5/16 3/8 7/16 1/2 9/16 5/8 3/4 7/8 1 1.1/8 1.5/16	2920

600 W/6	3/16 1/4 5/16 7/16 1/2 5/8	1450
600 W/7	1/8 3/16 1/4 5/16 3/8 7/16 1/2	1020
600 W/8	1/8 3/16 1/4 5/16 3/8 7/16 1/2 9/16	1550
600 W/10	1/8 3/16 1/4 5/16 3/8 7/16 1/2 9/16 5/8 3/4	3050



Ring-Maulschlüssel

kurz CHROM-VANADIUM

DIN 3113, Form BK

603

schlank und dünnwandig, Ringschlüsselkopf 10° gekröpft
Gleiche Schlüsselweiten

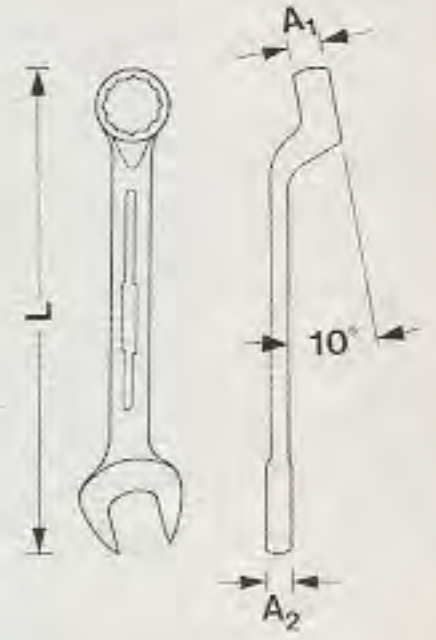

Verchromt, Köpfe poliert

603

mm	L mm	A ₁ mm	A ₂ mm	g	
5,5 +	90	4,7	3,7	20	10
6 +	100	5,1	4,0	25	10
7 +	110	5,5	4,3	30	10
8 +	120	5,9	4,5	35	10
9 +	130	6,3	4,7	45	10
10	137	6,7	5,0	50	10
11	145	7,1	5,2	55	10
12	152	7,6	5,4	55	10
13	160	8,0	5,6	60	10
14	170	8,5	5,8	90	10
15	180	9,0	6,0	95	10
16	190	9,5	6,2	125	10
17	200	10,0	6,4	130	10
18	210	10,5	6,7	140	10
19	220	11,0	7,0	180	10
20	230	11,5	7,3	215	10
21	240	12,0	7,6	230	10
22	250	12,5	7,9	260	10
23	260	13,0	8,2	290	10
24	270	13,5	8,5	330	10
25	280	14,0	8,8	360	10
26	290	14,5	9,1	420	5
27	305	15,0	9,3	460	5
28	315	15,3	9,5	490	5
29	325	15,6	9,8	520	5
30	340	16,0	10,0	570	5
32	360	17,0	10,5	640	5
36	405	18,0	11,0	720	5
41	470	22,0	12,5	1450	1
46	520	24,0	14,0	1800	1
50	560	26,0	15,5	2200	1
55	610	28,0	17,0	2600	1
60	660	31,0	19,0	3300	1

+ = Ringschlüsselkopf mit 6kant

603 A

A. F.	L mm	A ₁ mm	A ₂ mm	g	
1/4 +	100	5,1	4,0	25	10
5/16 +	120	5,9	4,5	35	10
3/8	137	6,7	5,0	50	10
7/16	145	7,1	5,2	55	10
1/2	160	8,0	5,6	60	10
9/16	170	8,5	5,8	90	10
5/8	190	9,5	6,2	125	10
11/16	200	10,0	6,4	130	10

+ = Ringschlüsselkopf mit 6kant

Fortsetzung

603 A (Fortsetzung)

A. F.	L mm	A ₁ mm	A ₂ mm	g	
3/4	220	11,0	7,0	180	10
13/16	240	12,0	7,6	230	10
7/8	250	12,5	7,9	260	10
15/16	260	13,0	8,2	290	10
1	280	14,0	8,8	380	10
1. 1/16	305	15,0	9,3	460	5
1. 1/8	315	15,3	9,5	490	5
1. 1/4	360	17,0	10,5	640	5
1. 5/16	375	17,3	10,6	680	5
1. 3/8	395	17,8	10,8	700	5
1. 7/16	405	18,0	11,0	740	5
1. 1/2	430	18,8	11,5	1300	1
1. 5/8	460	22,0	12,5	1450	1
1. 13/16	520	24,0	14,0	1800	1
2	560	26,0	15,5	2200	1
2. 3/16	610	28,0	17,0	2600	1
2. 3/8	660	31,0	19,0	3300	1

Sätze in hausfarbenen HAZET-Schachteln

No.	Inhalt	g
603/8	9 11 14 17 19 22 27 32	1860
603/8 N	9 10 11 13 14 17 19 22	870
603/10	8 9 10 11 12 13 14 17 19 22	960
603/12	6 7 9 11 13 14 17 19 22 24 27 32	2300
603/17	6 7 8 9 10 11 12 13 14 15 16 17 18 19 20 21 22	1820
603/25	6 7 8 9 10 11 12 13 14 15 16 17 18 19 20 21 22 23 24 25 26 27 28 30 32	5380
603/27	6 7 8 9 10 11 12 13 14 15 16 17 18 19 20 21 22 23 24 25 26 27 28 30 32 36 41	7550
603 A/8-1	3/8 7/16 1/2 9/16 5/8 3/4 7/8 1	1200
603 A/11	1/4 5/16 3/8 7/16 1/2 9/16 5/8 11/16 3/4 13/16 7/8	1240
603 A/16	1/4 5/16 3/8 7/16 1/2 9/16 5/8 11/16 3/4 13/16 7/8 15/16 1 1.1/16 1.1/8 1.1/4	3500



Doppelringschlüssel

gerade CHROM-VANADIUM

610

DIN 837

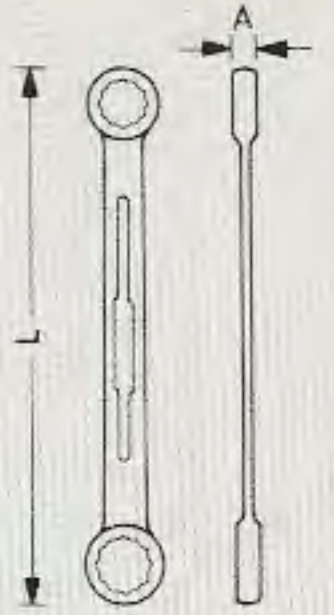
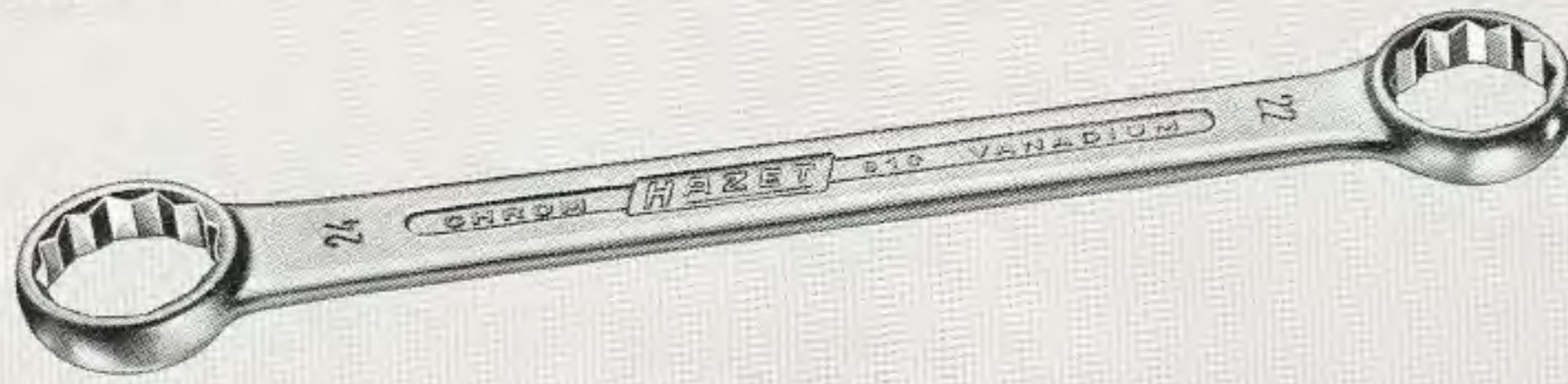

Verchromt, Köpfe poliert

mm	L mm	A mm	g	
6 x 7	100	4,2	10	10
8 x 9	115	5,0	15	10
8 x 10	125	5,1	15	10
10 x 11	130	5,6	15	10
12 x 13	150	6,0	35	10
10 x 13	150	6,0	35	10
12 x 14	150	6,0	35	10
13 x 15	160	7,0	45	10
14 x 15	160	7,0	45	10
13 x 14	160	7,0	50	10
13 x 17	170	7,2	65	10
14 x 17	170	7,2	60	10
16 x 17	175	7,5	65	10
17 x 19	185	8,0	75	10
18 x 19	190	8,2	80	10
19 x 22	210	9,2	115	10
20 x 22	210	9,2	115	10
21 x 23	235	10,0	160	5
22 x 24	235	10,0	170	5
24 x 26	260	11,2	195	5
24 x 27	275	11,2	230	5

Fortsetzung rechte Spalte

610 (Fortsetzung)

mm	L mm	A mm	g	
25 x 28	290	11,2	275	5
27 x 32	320	12,5	350	5
30 x 32	320	12,5	320	5
27 x 30	320	12,5	300	5
30 x 36	360	14,0	475	5
32 x 36	360	14,5	510	5
36 x 41	400	15,5	640	1

Sätze in hausfarbenen HAZET-Schachteln

No.	Inhalt	g
610/6	8x9 10x11 12x13 14x15 16x17 18x19	300
610/8	6x7 8x9 10x11 12x13 14x15 16x17 18x19 20x22	450
610/10	6x7 8x9 10x11 12x13 14x15 16x17 18x19 20x22 24x26 27x32	1050
610/12	6x7 8x9 10x11 12x13 14x15 16x17 18x19 20x22 21x23 24x26 25x28 27x32	1480
610/12 N	6x7 8x9 10x11 12x13 14x15 16x17 18x19 20x22 21x23 24x27 25x28 30x32	1490



Offener Doppelringschlüssel

CHROM-VANADIUM

612

DIN 3118

Köpfe um 15° abgebogen und mit 15° geschlitzt



+ = mit 6kant-Öffnung,
Köpfe mit 30° geschlitzt

Verchromt

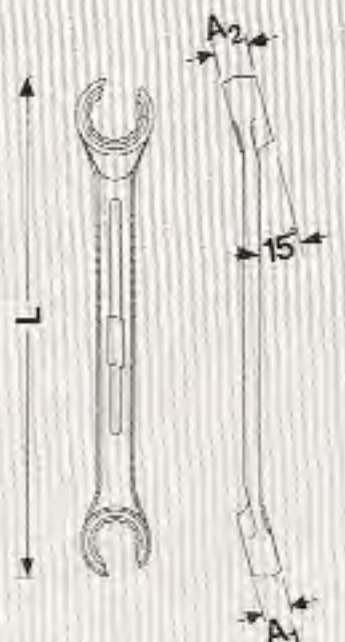

mm	L mm	A1 mm	A2 mm	g	
8 x 10 +	140	7	8	45	10
9 x 11 +	147	8	8,7	60	10
10 x 11 +	147	8	8,7	55	10
11 x 13 +	160	8,7	9,8	75	10
12 x 14 +	168	9,2	10,3	100	10
13 x 15	168	9,2	10,3	115	10
14 x 17	195	10,3	12	135	10
16 x 18	208	12	13,2	160	10
17 x 19	208	12	13,2	160	10
19 x 22	222	13,2	15	220	5
22 x 24	251	15	16,2	320	5
24 x 27	260	16,2	18	400	5
30 x 32	300	21	23	635	5

612 A

A. F.	L mm	A1 mm	A2 mm	g	
5/16 x 3/8 +	140	7	8	40	10
3/8 x 7/16 +	147	8	8,7	60	10
1/2 x 9/16 +	168	9,2	10,3	100	10
5/8 x 3/4	208	12	13,2	150	10
3/4 x 7/8	222	13,2	15	215	10
1 x 1 1/8	280	17	19,5	440	5

Ein Merkmal von wesentlicher Bedeutung ist, daß der Ringkopf in der Höhe einseitig gegenüber dem Stiel vorsteht, damit bei dicht nebeneinanderliegenden Verschraubungen der Stiel so weit wie möglich über die benachbarten Verschraubungen hinweg bewegt werden kann



Starter- und Blockschlüssel
CHROM-VANADIUM

615

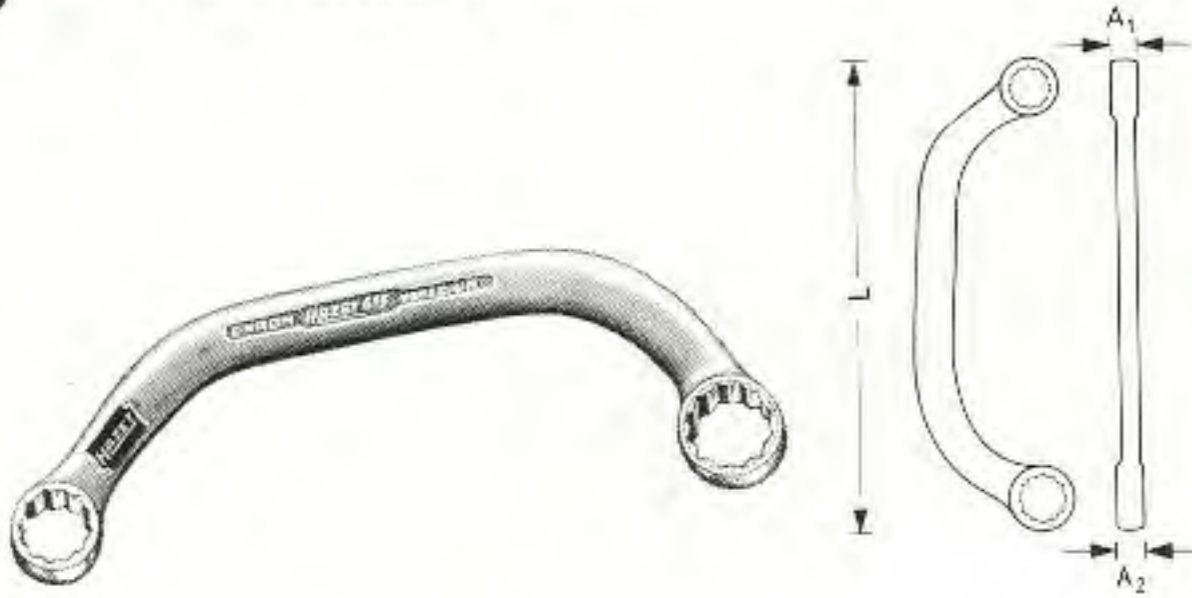

Verchromt, Köpfe poliert

mm	L mm	A ₁ mm	A ₂ mm	g	
11 x 13	145	7,5	7,5	70	10
13 x 15	185	7,5	8,0	105	10
14 x 16	185	8,0	9,0	140	10
14 x 17	185	8,0	9,0	130	10
15 x 17	185	8,0	9,0	130	10
19 x 22	235	12,0	13,0	180	5



Starter- und Blockschlüssel
CHROM-VANADIUM

615



Sätze in hausfarbenen HAZET-Schachteln

No.	Inhalt	g
615/3	11 x 13 14 x 17 19 x 22	540



Öldienstschlüssel
CHROM-VANADIUM

616 T



auf hausfarbener Plastik-Tafel
Maße: 360x410 mm

für: Audi
Ford
Opel
Volkswagen
Daimler-Benz
Fiat
und andere

Verchromt

No.	Inhalt	g
617	Spezialschlüssel für versch. Wagentypen	
618	dito für Ford-Fahrzeuge und andere Typen	
625	Ringschlüssel 17x19 für Audi-Fahrzeuge	
2100-12	Innensechskantschlüssel für Opel-Kadett	
2567	Spezialschlüssel für Volkswagen	
2760	dito für Daimler-Benz-Fahrzeuge	
3667	dito für Fiat-Fahrzeuge	
616/7 T	komplett, 7 teilig	2200
616 TL	Tafel, leer	270



Öldienstschlüssel
CHROM-VANADIUM

617



7 Schlüsselweiten:
Sechskant 20; 25; 26; 29,5 mm
Doppelvierkant 13,8; 20; 15,4 mm

Verchromt

No.	L mm	g	
617	240	360	1



Öldienstschlüssel
CHROM-VANADIUM

618



10 Schlüsselweiten:
Innenvierkant 6,5; 7; 8,5; 9; 10; 12; 13; 14 mm
Innenvierkant-Konus 5,5-9,3 mm
Schlitzschrauben 3 mm

Verchromt

618	230	400	1
-----	-----	-----	---



Doppelringschlüssel

flach gekröpft CHROM-VANADIUM

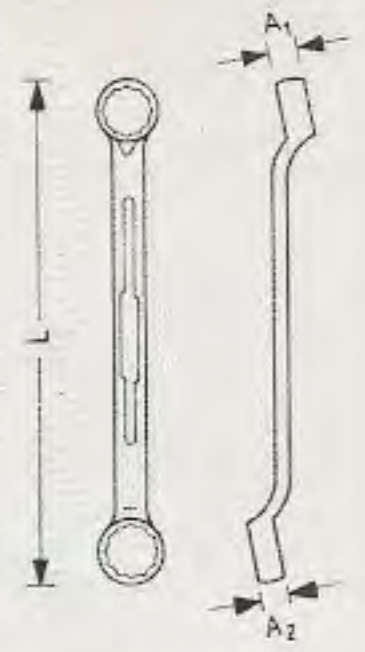

625

DIN 897
Köpfe dünnwandig





Verchromt, Köpfe poliert

625

 mm	L mm	A_1 mm	A_2 mm	 g	
6 x 7	135	6,0	7,0	25	10
8 x 9	150	7,0	7,5	35	10
10 x 11	175	8,5	8,5	50	10
12 x 13	200	9,5	9,5	100	10
13 x 15	210	10,0	10,0	100	10
14 x 15	210	10,0	10,0	100	10
14 x 17	245	11,0	11,0	130	10
16 x 17	245	11,5	11,5	150	10
17 x 19	280	12,5	12,5	180	10
18 x 19	285	13,0	13,0	230	10
19 x 22	310	14,0	14,0	250	10
20 x 22	310	14,0	14,0	280	10
21 x 23	330	14,0	15,0	350	5
22 x 24	330	15,0	15,0	320	5
24 x 26	380	16,0	16,0	410	5
24 x 27	380	16,0	16,0	420	5
25 x 28	385	17,0	17,0	550	5
27 x 32	410	17,0	18,0	620	5
30 x 32	410	17,0	18,0	600	5

625 A

 A.F.	L mm	A_1 mm	A_2 mm	 g	
1/4 5/16	150	7,0	7,5	25	10
3/8 x 7/16	175	8,5	8,5	50	10
7/16 x 1/2	200	9,5	9,5	100	10
1/2 x 9/16	200	9,5	9,5	90	10
9/16 x 5/8	245	11,0	11,0	130	10
19/32 x 11/16	245	11,5	11,5	150	10
5/8 x 11/16	245	11,5	11,5	150	10
5/8 x 3/4	280	12,5	12,5	180	10
3/4 x 25/32	285	13,0	13,0	220	10
3/4 x 7/8	310	14,0	14,0	280	10
13/16 x 7/8	310	14,0	14,0	255	10
15/16 x 1	380	16,0	16,0	410	5
1.1/16 x 1.1/4	410	17,0	18,0	600	5



Doppelringschlüssel

flach gekröpft
CHROM-VANADIUM

625



Sätze in hausfarbenen HAZET-Schachteln

No.	Inhalt	 g
625/6	8 x 9 10 x 11 12 x 13 14 x 15 16 x 17 18 x 19	750
625/8	6 x 7 8 x 9 10 x 11 12 x 13 14 x 15 16 x 17 18 x 19 20 x 22	1060
625/10	6 x 7 8 x 9 10 x 11 12 x 13 14 x 15 16 x 17 18 x 19 20 x 22 21 x 23 24 x 26	1830
625/12	6 x 7 8 x 9 10 x 11 12 x 13 14 x 15 16 x 17 18 x 19 20 x 22 21 x 23 24 x 26 25 x 28 27 x 32	2980
625/12 N	6 x 7 8 x 9 10 x 11 12 x 13 14 x 15 16 x 17 18 x 19 20 x 22 21 x 23 24 x 27 25 x 28 30 x 32	2990
625 A/6	3/8 x 7/16 1/2 x 9/16 5/8 x 11/16 3/4 x 25/32 13/16 x 7/8 15/16 x 1	1320
625 A/8	1/4 x 5/16 3/8 x 7/16 1/2 x 9/16 5/8 x 11/16 3/4 x 25/32 13/16 x 7/8 15/16 x 1 1.1/16 x 1.1/4	1970

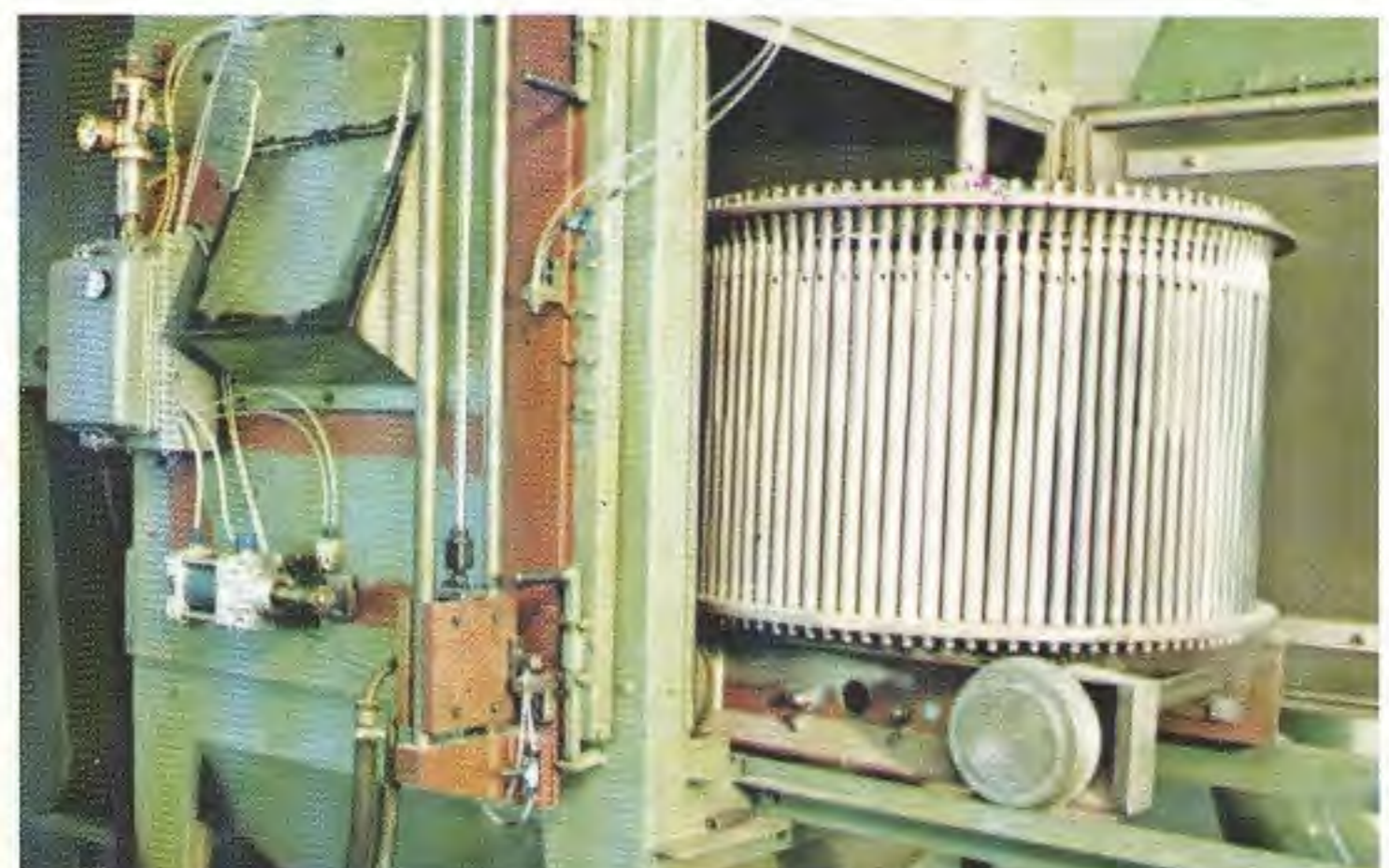



Doppelringschlüssel

tief gekröpft CHROM-VANADIUM



630



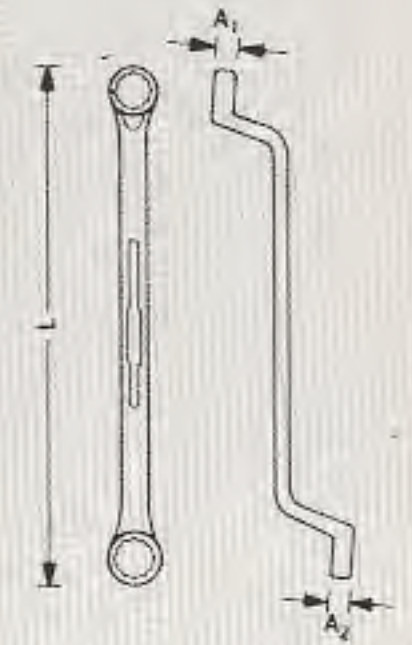
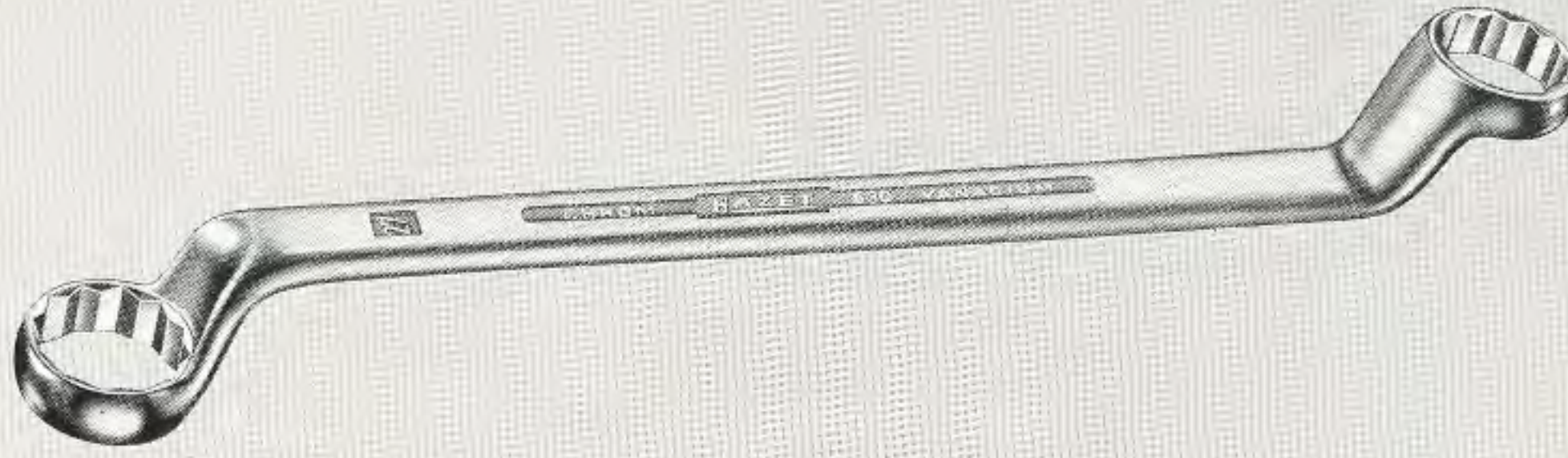



DIN 838

Köpfe dünnwandig



Verchromt, Köpfe poliert

630						
 mm		L mm	A ₁ mm	A ₂ mm	 g	
5,5 x 7 6 x 7		165	6,0	7,0	40	10
		165	6,0	7,0	40	10
ISO 7 x 8 8 x 9 8 x 10		170	6,0	7,0	50	10
		180	7,0	8,0	65	10
		180	7,0	8,0	65	10
ISO 10 x 11 9 x 10 9 x 11		200	9,0	9,0	95	10
		190	8,0	9,0	80	10
		190	8,0	9,0	80	10
		190	8,0	9,0	80	10
12 x 13 13 x 14 10 x 13 11 x 13 12 x 14		220	9,0	10,0	135	10
		230	9,0	10,0	150	10
		210	9,0	10,0	110	10
		210	9,0	10,0	120	10
		220	9,0	10,0	130	10
13 x 15 14 x 15		230	10,0	11,0	140	10
		240	10,0	11,0	160	10
ISO 13 x 17 14 x 17 16 x 17		245	10,0	12,0	175	10
		245	10,0	12,0	180	10
		255	12,0	12,0	200	10
17 x 19 18 x 19		265	12,0	13,0	230	10
		275	12,0	13,0	265	10
ISO 19 x 22 20 x 22		295	13,0	14,0	310	10
		295	13,0	14,0	310	10
21 x 23 19 x 24 22 x 24		315	13,0	14,0	375	5
		315	13,0	14,0	375	5
		315	13,0	14,0	410	5
24 x 26 ISO 24 x 27 24 x 30		330	14,0	15,0	430	5
		340	14,0	15,0	470	5
		340	14,0	16,0	490	5
25 x 28		350	14,0	15,0	550	5
27 x 29 27 x 30		350	15,0	16,0	595	5
		365	15,0	16,0	570	5
27 x 32 ISO 30 x 32		365	15,0	16,0	600	5
		365	15,5	16,5	635	5
30 x 36 32 x 36		400	16,0	17,0	730	5
		400	16,0	17,0	870	5
ISO 36 x 41		440	17,0	18,0	1090	1
Verchromt						
41 x 46 ISO 46 x 50 55 x 60		485	20,0	21,0	1450	1
		515	21,0	22,0	1820	1
		620	25,0	26,0	3290	1

630 A						
 A.F.		L mm	A ₁ mm	A ₂ mm	 g	
1/4 x 5/16		180	6,0	7,0	50	10
3/8 x 7/16		200	9,0	9,0	90	10
7/16 x 1/2 1/2 x 9/16		220	9,0	10,0	110	10
		220	9,0	10,0	150	10
9/16 x 5/8 19/32 x 11/16 5/8 x 11/16 5/8 x 3/4		245	10,0	12,0	180	10
		255	12,0	12,0	210	10
		255	12,0	12,0	220	10
		255	12,0	12,0	210	10
11/16 x 3/4 3/4 x 25/32		275	12,0	13,0	220	10
		275	12,0	13,0	300	10
11/16 x 13/16		285	13,0	14,0	280	10
3/4 x 7/8 25/32 x 13/16 13/16 x 7/8		305	13,0	14,0	315	10
		305	13,0	14,0	330	10
		305	13,0	14,0	410	10
7/8 x 15/16		315	13,0	14,0	410	5
15/16 x 1		335	14,0	15,0	450	5
1 x 1 1/8		350	14,0	15,0	575	5
1 1/16 x 1 1/8		360	15,0	16,0	575	5
1 1/16 x 1 1/4 1 3/16 x 1 5/16		365	15,0	16,0	610	5
		365	15,0	16,5	670	5
1 1/4 x 1 3/8 1 5/16 x 1 1/2 1 3/8 x 1 1/2		400	16,0	17,0	880	1
		400	16,0	17,0	850	1
		400	16,0	17,0	865	1
630 W						
 Whitworth		L mm	A ₁ mm	A ₂ mm	 g	
1/8 x 3/16		195	8,0	9,0	80	10
3/16 x 1/4		220	9,0	10,0	115	10
1/4 x 5/16		235	10,0	11,0	145	10
5/16 x 3/8		245	10,0	12,0	210	10
3/8 x 7/16		285	13,0	14,0	280	10
7/16 x 1/2		315	13,0	14,0	420	5
1/2 x 9/16		335	14,0	15,0	435	5
9/16 x 5/8		350	14,0	15,0	550	5
5/8 x 3/4		365	15,0	16,0	665	5
11/16 x 13/16 3/4 x 7/8		400	16,0	17,0	740	1
		400	16,0	17,0	840	1
7/8 x 1		445	17,0	18,0	1180	1



Doppelringschlüssel

tief gekröpft

CHROM-VANADIUM

630



Sätze
in hausfarbenen HAZET-Schachteln

Verchromt,
Köpfe poliert

No.	Inhalt			g
630/6	8 x 9 14 x 15	10 x 11 16 x 17	12 x 13 18 x 19	990
630/8	6 x 7 12 x 13 18 x 19	8 x 9 14 x 15 20 x 22	10 x 11 16 x 17	1300
630/8-1	5,5 x 7 13 x 15 24 x 27	7 x 8 14 x 17 30 x 32	10 x 11 19 x 22	2020
630/10	6 x 7 12 x 13 18 x 19 24 x 26	8 x 9 14 x 15 20 x 22	10 x 11 16 x 17 21 x 23	2140
630/10-1	6 x 7 12 x 13 18 x 19 30 x 32	8 x 9 14 x 15 20 x 22	10 x 11 16 x 17 24 x 27	2520
630/12	6 x 7 12 x 13 18 x 19 24 x 26	8 x 9 14 x 15 20 x 22 25 x 28	10 x 11 16 x 17 21 x 23 27 x 32	3400
630/12-2 N	6 x 7 12 x 13 18 x 19 24 x 27	8 x 9 14 x 15 20 x 22 25 x 28	10 x 11 16 x 17 21 x 23 30 x 32	3490
630/13	6 x 7 12 x 13 18 x 19 24 x 26 36 x 41	8 x 9 14 x 15 20 x 22 25 x 28	10 x 11 16 x 17 21 x 23 27 x 32	4460

630 A/5	$\frac{3}{8} \times \frac{7}{16}$ $\frac{3}{4} \times \frac{25}{32}$	$\frac{1}{2} \times \frac{9}{16}$ $\frac{13}{16} \times \frac{7}{8}$	$\frac{5}{8} \times \frac{11}{16}$	1230
630 A/6	$\frac{3}{8} \times \frac{7}{16}$ $\frac{3}{4} \times \frac{25}{32}$	$\frac{1}{2} \times \frac{9}{16}$ $\frac{13}{16} \times \frac{7}{8}$	$\frac{5}{8} \times \frac{11}{16}$ $\frac{15}{16} \times 1$	1700
630 A/7	$\frac{1}{4} \times \frac{5}{16}$ $\frac{5}{8} \times \frac{11}{16}$ $\frac{15}{16} \times 1$	$\frac{3}{8} \times \frac{7}{16}$ $\frac{3}{4} \times \frac{25}{32}$	$\frac{1}{2} \times \frac{9}{16}$ $\frac{13}{16} \times \frac{7}{8}$	1800
630 A/8	$\frac{1}{4} \times \frac{5}{16}$ $\frac{5}{8} \times \frac{11}{16}$ $\frac{15}{16} \times 1$	$\frac{3}{8} \times \frac{7}{16}$ $\frac{3}{4} \times \frac{25}{32}$ $1\frac{1}{16} \times 1\frac{1}{4}$	$\frac{1}{2} \times \frac{9}{16}$ $\frac{13}{16} \times \frac{7}{8}$	2420
630 A/12	$\frac{1}{4} \times \frac{5}{16}$ $\frac{19}{32} \times \frac{11}{16}$ $\frac{3}{4} \times \frac{7}{8}$ $\frac{15}{16} \times 1$	$\frac{3}{8} \times \frac{7}{16}$ $\frac{5}{8} \times \frac{11}{16}$ $\frac{25}{32} \times \frac{13}{16}$ $1 \times 1\frac{1}{8}$	$\frac{1}{2} \times \frac{9}{16}$ $\frac{5}{8} \times \frac{3}{4}$ $\frac{7}{8} \times \frac{15}{16}$ $1\frac{1}{16} \times 1\frac{1}{4}$	3780

630 W/5	$\frac{1}{8} \times \frac{3}{16}$ $\frac{7}{16} \times \frac{1}{2}$	$\frac{1}{4} \times \frac{5}{16}$ $\frac{9}{16} \times \frac{5}{8}$	$\frac{5}{16} \times \frac{3}{8}$	1430
630 W/6-1	$\frac{1}{8} \times \frac{3}{16}$ $\frac{5}{16} \times \frac{3}{8}$	$\frac{3}{16} \times \frac{1}{4}$ $\frac{3}{8} \times \frac{7}{16}$	$\frac{1}{4} \times \frac{5}{16}$ $\frac{7}{16} \times \frac{1}{2}$	1310
630 W/8	$\frac{1}{8} \times \frac{3}{16}$ $\frac{5}{16} \times \frac{3}{8}$ $\frac{1}{2} \times \frac{9}{16}$	$\frac{3}{16} \times \frac{1}{4}$ $\frac{3}{8} \times \frac{7}{16}$ $\frac{9}{16} \times \frac{5}{8}$	$\frac{1}{4} \times \frac{5}{16}$ $\frac{7}{16} \times \frac{1}{2}$	2320
630 W/12	$\frac{1}{8} \times \frac{3}{16}$ $\frac{5}{16} \times \frac{3}{8}$ $\frac{1}{2} \times \frac{9}{16}$ $\frac{11}{16} \times \frac{13}{16}$	$\frac{3}{16} \times \frac{1}{4}$ $\frac{3}{8} \times \frac{7}{16}$ $\frac{9}{16} \times \frac{5}{8}$ $\frac{3}{4} \times \frac{7}{8}$	$\frac{1}{4} \times \frac{5}{16}$ $\frac{7}{16} \times \frac{1}{2}$ $\frac{5}{8} \times \frac{3}{4}$ $\frac{7}{8} \times 1$	5810



Doppelringschlüssel

tief gekröpft

besonders kräftige Ausführung

Köpfe stärker als normal

CHROM-VANADIUM

630 S

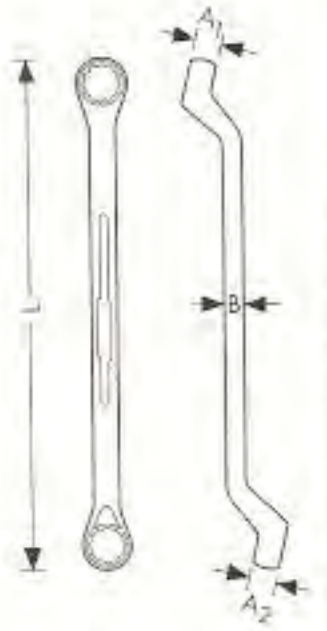

Speziell für Gerüstbau geeignet, siehe nachfolgende Abbildung

Verchromt

mm	L mm	A ₁ mm	A ₂ mm	B mm	g	
21 x 22	330	16,5	16,5	13	530	5



Doppelringschlüssel kurz

gekropft

CHROM-VANADIUM

635



Verchromt, Köpfe poliert

mm	L mm	A ₁ mm	A ₂ mm	g	
6 x 7	100	5,0	5,5	25	10
8 x 9	115	6,0	6,5	35	10
10 x 11	130	7,0	7,0	50	10
12 x 13	145	7,5	8,0	70	10
14 x 15	160	8,5	9,0	80	10
16 x 17	175	9,5	10,0	110	10
18 x 19	190	10,5	11,0	140	10

Satz in hausfarbener HAZET-Schachtel

No.	Inhalt			g
635/7	6 x 7 12 x 13 18 x 19	8 x 9 14 x 15	10 x 11 16 x 17	530



Einfach-Ringschlüssel

schwer CHROM-VANADIUM

640

gekröpft

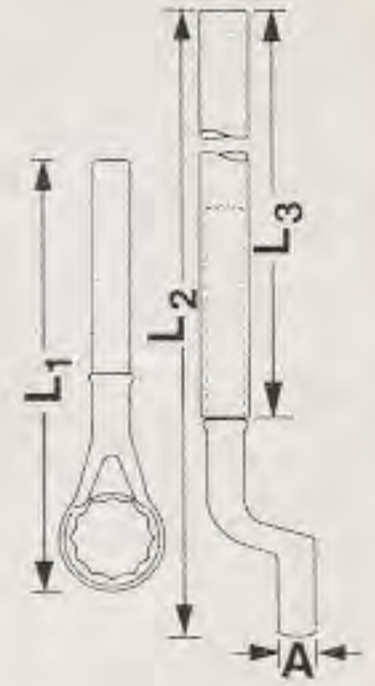

Verchromt

640												
Schlüssel		ohne Rohr			mit Rohr			Aufsteckrohre einzeln				
mm	A.F.	A mm	L ₁ mm	 g	L ₂ mm	 g		No.		L ₃ mm	 g	
24		17,0	200	430	560	1030	1	640-2430		460	600	1
27		17,0	200	410	560	1010	1					
30		18,0	210	480	570	1080	1					
32		18,0	235	720	720	1850	1	640-3241		610	1130	1
36		20,0	245	770	730	1900	1					
41		21,0	255	800	740	1930	1					
46		22,0	260	1270	895	3440	1	640-4655		760	2170	1
50		25,0	265	1245	900	3415	1					
55		28,0	280	1550	915	3720	1					
60		30,0	330	2340	1040	5180	1	640-6080 640 Lg-6080		860	2840	1
65		32,0	350	2660	1060	5500	1					
70		35,0	350	2950	1060	5790	1					
75		38,0	365	3130	1075	5970	1	640-6080 640 Lg-6080		1500	4930	1
80		40,0	375	3970	1085	6810	1					
85		40,0	375	3850	1085	6690	1					
90		45,0	410	5220	1100	8060	1					
95		45,0	410	4870	1100	7710	1					
100		45,0	410	4830	1100	7670	1					

640 A												
		A mm	L ₁ mm	 g	L ₂ mm	 g		No.		L ₃ mm	 g	
1		17,0	200	380	560	980	1	640-2430		460	600	1
1. 1/16		17,0	200	440	560	1040	1					
1. 1/8		18,0	210	520	570	1120	1					
1. 1/4		18,0	235	700	720	1830	1	640-3241		610	1130	1
1. 7/16		20,0	245	810	730	1940	1					
1. 5/8		21,0	255	950	740	2080	1					
1. 13/16		22,0	260	1280	895	3450	1	640-4655		760	2170	1
2		25,0	265	1440	900	3610	1					
2. 3/16		28,0	280	1570	915	3740	1					
2. 3/8		30,0	330	2350	1040	5190	1	640-6080 640 Lg-6080		860	2840	1
2. 9/16		32,0	350	2610	1060	5450	1					
2. 3/4		35,0	350	2960	1060	5800	1					
2. 15/16		38,0	365	3080	1075	5920	1	640-6080 640 Lg-6080		1500	4930	1
3. 1/8		40,0	375	4050	1085	6890	1					
3. 3/8		40,0	375	3670	1085	6510	1					

640 W auf Anfrage



640

Einfach-Ringschlüssel-Sätze

schwer CHROM-VANADIUM

gekröpft



Tafelgröße:
960 x 650 mm

No.	Inhalt	 kg
640/14	32 36 41 46 50 55 60 65 70 75 80 640-3241, -4655, -6080	27,5
640/14 R	wie vor, mit Aufhängetafel	34,5
640 A/14	1. 1/4 1. 7/16 1. 5/8 1. 13/16 2 2. 3/16 2. 3/8 2. 9/16 2. 3/4 2. 15/16 3. 1/8 640-3241, -4655, -6080	27,9
640 A/14 R	wie vor, mit Aufhängetafel	34,9



Schlag-Ringschlüssel

SPEZIALSTAHL

DIN 7444

642



Stahlgrau

mm	L mm	A mm	kg	
27	180	16	0,3	1
30	190	17	0,4	1
32	190	17	0,4	1
36	205	18	0,5	1
41	230	20	0,7	1
46	240	22	1,0	1
50	255	24	1,1	1
55	270	25	1,3	1
60	280	26	1,7	1
65	300	30	2,1	1
70	330	33	3,1	1
75	330	33	2,7	1
80	360	36	3,8	1
85	360	36	3,6	1
90	390	40	5,3	1
95	390	40	4,4	1
100	420	45	6,6	1
105	420	45	6,5	1
110	450	48	8,1	1
115	450	48	7,9	1

Amerikanische Maße auf Anfrage

mm	L mm	A mm	kg	
120	480	54	9,5	1
125	480	54	13,6	1
130	520	58	13,5	1
135	520	58	13,5	1
140	520	58	13,5	1
145	580	64	19,5	1
150	580	64	19,0	1
155	580	64	19,0	1
160	580	64	19,5	1
165	650	70	30,2	1
170	650	70	28,0	1
175	650	70	27,4	1
180	650	70	26,0	1
185	700	75	35,0	1
190	700	75	35,0	1
195	700	75	33,0	1
200	700	75	37,5	1
210	750	80	31,0	1
215	750	80	40,0	1
220	750	80	39,0	1



Doppel-Gelenkschlüssel

CHROM-VANADIUM

mit Schraubendreher-Einsätzen für Innensechskant-Schrauben
eingebaute Arretierung

644

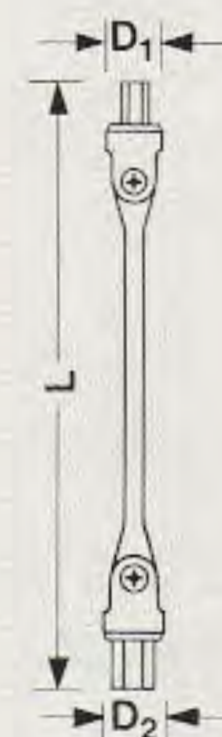
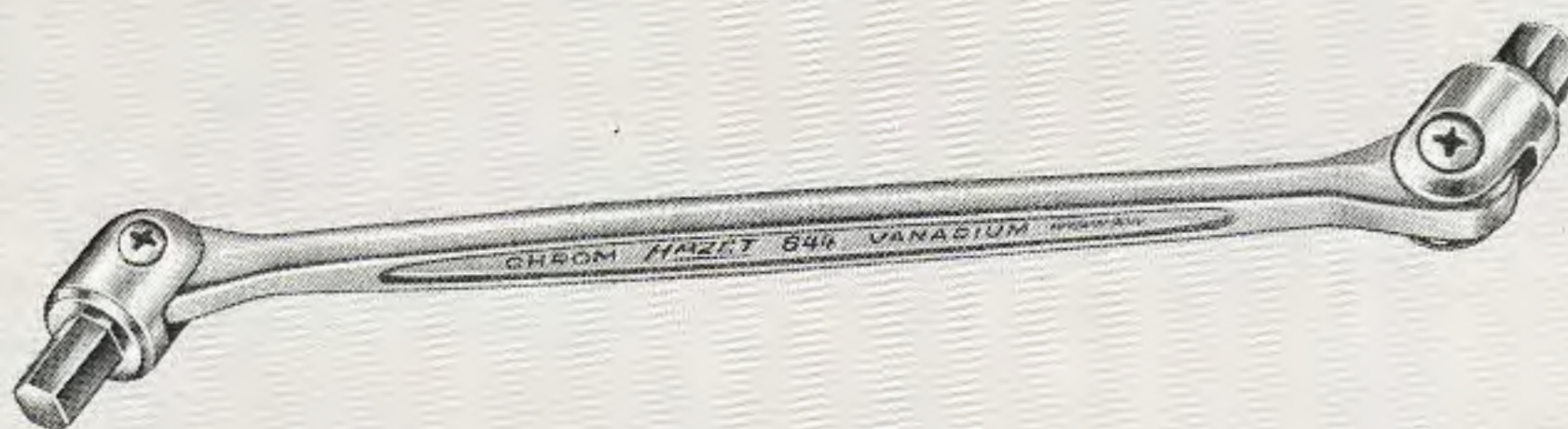

Verchromt, Klingen stahlgrau

Köpfe mit Schraube
daher **auswechselbar**

644						
mm	L mm	D ₁ mm	D ₂ mm	g		
3 x 4	140	9,5	10,5	40	10	
5 x 6	180	12,0	13,5	65	10	
8 x 10	235	15,0	18,0	140	10	
12 x 14	285	21,0	26,0	365	10	
17 x 19	365	26,0	34,0	820	5	

644 Satz in hausfarbener HAZET-Schachtel				
No.	Inhalt			g
644/5	3 x 4 12 x 14	5 x 6 17 x 19	8 x 10	1450



Doppel-Gelenksteckschlüssel

CHROM-VANADIUM

eingebaute Arretierung

645



Köpfe mit Schraube daher **auswechselbar**

Verchromt, Köpfe poliert

mm	L mm	D ₁ mm	D ₂ mm	g	Box
6 x 7 +	162	9,5	10,5	50	10
8 x 9	180	12,0	13,5	55	10
8 x 10	180	12,0	14,5	55	10
9 x 11	195	13,5	16,0	80	10
10 x 11	195	14,5	16,0	80	10
11 x 13	215	16,0	19,0	130	10
12 x 13	215	17,5	19,0	120	10
12 x 14	215	17,5	20,0	125	10
13 x 15	235	19,0	21,5	170	10
14 x 15	235	20,0	21,5	170	10
13 x 17	235	19,0	24,0	180	10
14 x 17	235	20,0	24,0	180	10
16 x 17	245	23,0	24,0	220	10
17 x 19	260	24,0	27,0	300	5
18 x 19	260	25,0	27,0	300	5
19 x 22	275	27,0	30,0	420	5
20 x 22	275	27,5	30,0	410	5
21 x 23	275	29,0	31,5	420	5
22 x 24	280	30,0	32,5	450	5
24 x 27	335	32,5	36,0	650	5

+ = Köpfe mit 6kant

645 A

A.F.	L mm	D ₁ mm	D ₂ mm	g	Box
3/8 x 7/16	180	14	16	80	10
1/2 x 9/16	215	18	20	120	10
5/8 x 11/16	245	23	24	230	10
5/8 x 3/4	260	23	27	310	5
13/16 x 7/8	285	28,5	30	420	5
15/16 x 1	335	32,5	35	660	5

645 Sätze in hausfarbenen HAZET-Schachteln

No.	Inhalt	g
645/7	8x9 10x11 12x13 14x15 16x17 18x19 20x22	1460
645/9	8x9 10x11 12x13 14x15 16x17 18x19 20x22 21x23 24x27	2580
645 A/6	3/8 x 7/16 1/2 x 9/16 5/8 x 11/16 5/8 x 3/4 13/16 x 7/8 15/16 x 1	1920
Satz in Plastik-Tasche		
645 A/3 P	3/8 x 7/16 1/2 x 9/16 5/8 x 3/4	610



Doppel-Gelenksteckschlüssel

CHROM-VANADIUM

645 AK

mit Doppel-Innenvierkant-Köpfen



Köpfe mit Schraube daher **auswechselbar**

Verchromt, Köpfe poliert

A.F.	L mm	D ₁ mm	D ₂ mm	g	Box
1/4 x 5/16	185	9,5	12	60	10
3/8 x 11/16	265	14	24	340	5



Reifenheber I-Profil

CHROM-VANADIUM

650



für Motorräder

Verchromt

No.	L mm	L Zoll	g	Box
650-6	150	6	60	10
8	200	8	110	10

für Automobile

Verchromt

No.	L mm	L Zoll	g	Box
650-12	300	12	210	10
16	400	16	330	5
20	500	20	590	5



Reifenheber schwere Ausführung

CHROM-VANADIUM

652



für Lastwagen

Silbergrau

No.	L mm	L Zoll	g	Box
652	600	24	1360	5



Reifenheber

CHROM-VANADIUM

653



insbesondere für **schlauchlose Reifen**

Silbergrau

653	455	18	630	5
-----	-----	----	-----	---



Kreuzschlüssel

SPEZIALSTAHL

für Pkw

705



leichtes Arbeiten durch lange Hebelarme

Silbergrau

No.	mm	Zoll	L mm	g	
705	17 x 19 x 11/16 x 22		420	1230	25
705-1719	17 x 17 x 19 x 19		420	1230	25
705 A	5/8 x 11/16 x 3/4 x 7/8		420	1230	25
705 W	5/16 x 3/8 x 7/16 x 1/2		420	1230	25

Verchromt, Köpfe geschliffen

705 V	17 x 19 x 11/16 x 22		420	1230	25
-------	----------------------	--	-----	------	----



Kreuzschlüssel

SPEZIALSTAHL

für Pkw

705-02

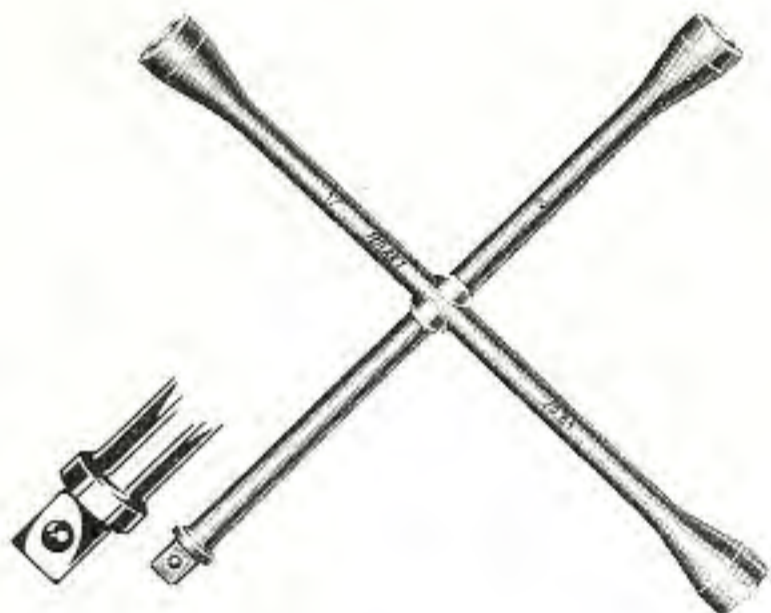

mit 1/2" ■ Verbindungs-Vierkant nach DIN 3120 für Steckschlüssel-Einsätze Serie HAZET 900

leichtes Arbeiten durch lange Hebelarme

Silbergrau

705-02	17 x 19 x 11/16 x 1/2" ■		420	1130	5
--------	--------------------------	--	-----	------	---



Kreuzschlüssel

SPEZIALSTAHL

für Lieferwagen, Kleinbusse usw.

710



leichtes Arbeiten durch lange Hebelarme

Silbergrau

No.	mm	L mm	g	
710	19 x 22 x 24 x 27	560	3000	5



Kreuzschlüssel

CHROM-VANADIUM

für Pkw

715



Arme und Mittelstück geschmiedet

leichtes Arbeiten durch lange Hebelarme

Verchromt, Köpfe geschliffen

No.	mm	Zoll	L mm	g	
715	17 x 19 x 11/16 x 22		420	1750	5
715-1719	17 x 17 x 19 x 19		420	1750	5

mit 1/2" ■ Verbindungs-Vierkant nach DIN 3120 für Steckschlüssel-Einsätze Serie HAZET 900

715-01	17 x 19 x 22 x 1/2" ■		420	1700	5
715-02	17 x 19 x 11/16 x 1/2" ■		420	1700	5



Kreuzschlüssel

CHROM-VANADIUM

für Lkw

720

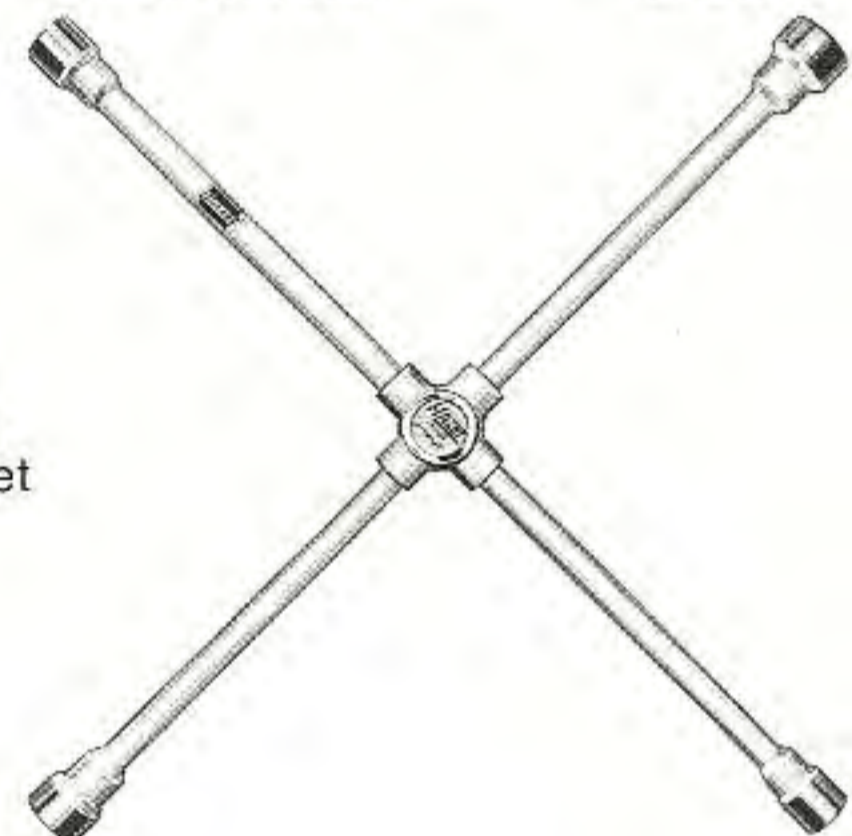

Arme und Mittelstück geschmiedet

Der Kopf mit S 32 mm hat einen eingeschmiedeten Innenvierkant S 13/16" = 20,64 mm für die amerikanische Zwillingradbefestigung (Ford-Lkw u. a.)

Verchromt, Köpfe geschliffen

720	24 x 27 x 32 x 38	750	5600	1
720-30	24 x 27 x 30 x 32	750	5600	1
720 A	15/16 x 1.1/16 x 1.1/4 x 1.1/2	750	5600	1



Kreuzschlüssel

CHROM-VANADIUM

für Lkw

720 S

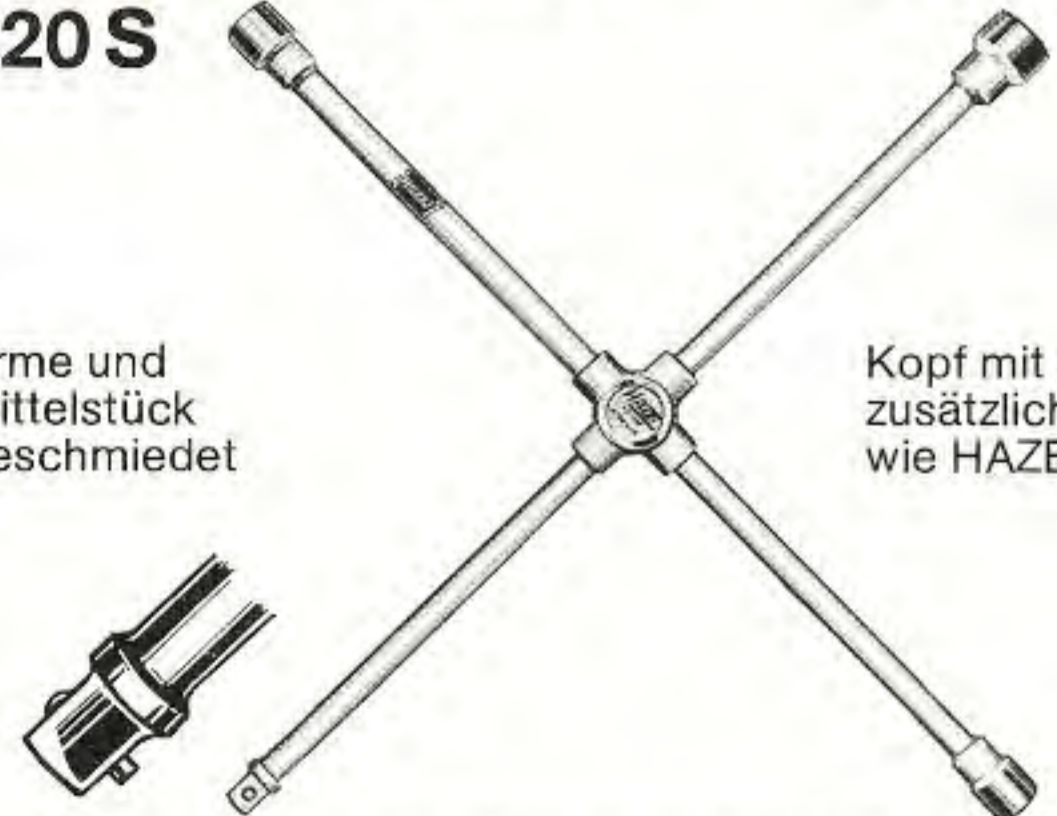

Arme und Mittelstück geschmiedet

Kopf mit S 32 mm = zusätzlich S 13/16", wie HAZET 720

mit 3/4" ■ Verbindungs-Vierkant nach DIN 3120 für Steckschlüssel-Einsätze Serie HAZET 1000

Verchromt, Köpfe geschliffen

720 S	24 x 27 x 32 x 3/4" ■	750	5400	1
-------	-----------------------	-----	------	---

WEITERE RADMUTTERN-BETÄTIGUNGSWERKZEUGE AUF SEITE 49



Flachmeißel CHROM-VANADIUM

730
731



flachoval, DIN 6453, Form A

Stahlgrau

No.	$\leftarrow L \rightarrow$ mm	Schneiden- breite min. mm	Material- stärke mm	g	
730-1	100	15	14 x 9	70	10
2	125	17	16 x 10	140	10
3	150	18	17 x 11	170	10
4+	150	20	20 x 12	220	10
5	175	22	20 x 12	270	10
6	200	24	23 x 13	370	10
7	250	26	26 x 13	560	10
8	300	28	26 x 13	680	10

achtkantig, DIN 6453, Form B

Stahlgrau

No.	$\leftarrow L \rightarrow$ mm	Schneiden- breite min. mm	Material- stärke mm	g	
731-1	125	10	10	70	10
2	125	11	10	70	10
3	125	12	12	100	10
5	150	15	12	120	10
8	175	18	16	250	10
9	200	20	18	380	10



Kreuzmeißel DIN 6451 CHROM-VANADIUM

740
741



flachoval

Stahlgrau

No.	$\leftarrow L \rightarrow$ mm	Schneiden- breite min. mm	Material- stärke mm	g	
740-1	100	5	14 x 9	65	10
2	125	5	16 x 10	130	10
3	150	6	17 x 11	150	10
5	175	7	20 x 12	240	10
6	200	8	23 x 13	370	10
7	250	9	26 x 13	460	10

achtkantig

Stahlgrau

No.	$\leftarrow L \rightarrow$ mm	Schneiden- breite min. mm	Material- stärke mm	g	
741-1	130	4	10	60	10
2	130	5	12	90	10
3	140	6	12	100	10
4	150	7	12	120	10
5	160	8	14	160	10
6	180	9	16	260	10
7	200	10	16	270	10



Durchtreiber DIN 6458 CHROM-VANADIUM

745



achtkantig

Stahlgrau

No.	$\leftarrow L \rightarrow$ mm	Spitzen- ϕ mm	Material- stärke mm	g	
745-1	120	1	10	60	10
2	120	2	10	60	10
3	120	3	10	60	10
4	120	4	10	60	10
5	120	5	10	65	10
6	120	6	10	65	10

Fortsetzung

745 (Fortsetzung)

No.	$\leftarrow L \rightarrow$ mm	Spitzen- ϕ mm	Material- stärke mm	g	
745 a-1	120	1	12	80	10
2	120	2	12	80	10
3	120	3	12	80	10
4	120	4	12	80	10
5	120	5	12	90	10
6	120	6	12	90	10
7	120	7	12	90	10
8	120	8	12	95	10
9	150	9	12	120	10
10	150	10	12	130	10



Körner DIN 7250 CHROM-VANADIUM

746



achtkantig

Stahlgrau

No.	$\leftarrow L \rightarrow$ mm	Spitzen- ϕ mm	Material- stärke mm	g	
746-1	120	-	10	60	10
2	120	-	12	85	10



Splintetreiber DIN 6450, Form C CHROM-VANADIUM

748

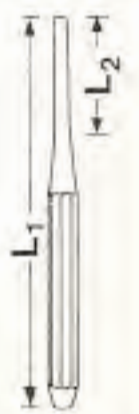

achtkantig

Stahlgrau

No.	L1 mm	L2 mm	Spitzen- ϕ mm	Material- stärke mm	g	
748 a-2+	115	35	2	8	30	10
3+	125	40	3	8	30	10
748 b-2	150	50	2	10	50	10
3	150	50	3	10	60	10
4	150	50	4	10	60	10
5	150	50	5	10	65	10
6	150	50	6	10	70	10
8	150	50	8	12	100	10
748 c-6+	180	60	6	12	110	10
8+	200	75	8	12	130	10
10+	200	75	10	12	150	10

Lange Ausführung

Insbesondere für Sicherungstifte der Scheibenbremse an verschiedenen Fahrzeugtypen

No.	L1 mm	L2 mm	Spitzen- ϕ mm	Material- stärke mm	g	
748 Lg b-4	175	70	4	10	70	1



Meißel, Durchtreiber, Körner, Splintetreiber

750
751



Sätze

in Plastik-Ständern

No.	Inhalt			g
750/6	731-2 745-3	731-5 745 a-4	741-1 746-1	570
750/6-1	730-3 745-2	730-6 745 a-4	740-3 746-2	1060
751/6	748 a-2, a-3, b-4, b-5, c-6, c-8			560
751/6-1	748 b-2, b-3, b-4, b-5, b-6, b-8			520



Parallel spannende Gripzangen

mit gehärteten, **geraden** Stahlbacken,
mit **Schnell-Lösehebel**

754-10



Glanzvernickelt

No.	L		S	g	Box
	mm	Zoll			
754-10	250	10	50	680	1



für Einhandbedienung
mit **Schnell-Lösehebel**

754 E-10



mit Stellschraube zur
Veränderung des Spanndruckes

Glanzvernickelt

754 E-10	265	10.1/2	50	760	1
----------	-----	--------	----	-----	---



Gripzangen

mit geschmiedeten Backen
CHROM-VANADIUM
eine Backe **gerade**, eine Backe **halbrund**
mit **Schnell-Lösehebel**

755-7



Glanzvernickelt

755-7	180	7	25	310	1
-------	-----	---	----	-----	---



mit **verbreitertem Schnell-Lösehebel** *

755-10



* kunststoffüberzogen, bietet
größere Auflagefläche für 3 oder
4 Finger beim Auslösen; deshalb
Einhand-Bedienung möglich

Glanzvernickelt

755-10	230	9	30	520	1
--------	-----	---	----	-----	---



für Einhandbedienung
mit **Schnell-Lösehebel**

755 E-10



mit Stellschraube zur
Veränderung des Spanndruckes

Glanzvernickelt

755 E-10	245	9.3/4	30	580	1
----------	-----	-------	----	-----	---



Universal-Gripzange

mit geschmiedeten Backen
CHROM-VANADIUM
eine Backe **gerade**, eine Backe **halbrund**
mit **Schnell-Lösehebel**

756-7



Glanzvernickelt

No.	L		S	g	Box
	mm	Zoll			
756-7	180	7	20	320	1



Universal-Gripzangen

mit geschmiedeten, **halbrunden** Backen
CHROM-VANADIUM
mit Drahtschneider und **Schnell-Lösehebel**

757-7



Glanzvernickelt

757-7	180	7	35	310	1
-------	-----	---	----	-----	---



mit **verbreitertem Schnell-Lösehebel** *
wie HAZET 755-10

757-10



Glanzvernickelt

757-10	230	9	40	550	1
--------	-----	---	----	-----	---



mit **kombinierter Maulform**
für **Rund-** und **Flach-**Profile
mit **Schnell-Lösehebel**

757-12



Glanzvernickelt

757-12	300	12	45	1050	1
--------	-----	----	----	------	---



für Einhandbedienung
mit **Schnell-Lösehebel**
mit **halbrunden** Backen

757 E-10



mit Stellschraube zur
Veränderung des Spanndruckes

Glanzvernickelt

757 E-10	245	9.3/4	40	600	1
----------	-----	-------	----	-----	---



Schweißer-Gripzange

insbesondere für Rohre
Greifbacken aus
CHROM-VANADIUM
mit **verbreitertem Schnell-Lösehebel***

758



* kunststoffüberzogen,
bietet größere
Auflagefläche für 3 oder
4 Finger beim Auslösen;
deshalb **Einhand-
Bedienung** möglich

Glanzvernickelt

No.	L		S	g	Box
	mm	Zoll			
758	280	11.1/4	50	950	1



Schweißer-Gripzange

Greifbacken aus
CHROM-VANADIUM
mit **verbreitertem Schnell-Lösehebel***
wie HAZET 758

758-1



Glanzvernickelt

758-1	280	11.1/4	50	950	1
-------	-----	--------	----	-----	---



Gripzange

Greifbacken aus
CHROM-VANADIUM
für sperrige Werkstücke
mit **verbreitertem Schnell-Lösehebel***
wie HAZET 758

758-2



Glanzvernickelt

758-2	275	11	80	720	1
-------	-----	----	----	-----	---



Schnellspann-Universalzange

CHROM-VANADIUM
mit **durchgestecktem** Gewerbe
und Brennerloch

759



Hochglanz verchromt

759	250	10	60	410	1
-----	-----	----	----	-----	---



Universalzangen

DIN 5231, Form B
CHROM-VANADIUM

760



760 Verchromt

No.	L		S	g	Box
	mm	Zoll			
760-3	240	9.1/2	50	300	1
4	385	15.1/2	50	720	1

mit Kunststoff-Überzug, transparent, mit Gleitschutz

760-33	240	9.1/2	50	350	1
44	385	15.1/2	50	760	1

760 VKH Verchromt, Köpfe Hochglanz

No.	L		S	g	Box
	mm	Zoll			
760-1 VKH	115	4.1/2	20	50	1
3 VKH	240	9.1/2	50	310	1
4 VKH	385	15.1/2	50	700	1

mit Kunststoff-Überzug, transparent, mit Gleitschutz

760-11 VKH	115	4.1/2	20	70	1
33 VKH	240	9.1/2	50	350	1
44 VKH	385	15.1/2	50	760	1



Universalzangen

DIN 5231, Form F
CHROM-VANADIUM

760 N

mit **hinterfrästen** Führungsrillen
Dreipunkt-Auflage beim Greifen von Rundteilen
Schenkel mit schwarzem Kunststoff überzogen
für bessere Griffbarkeit

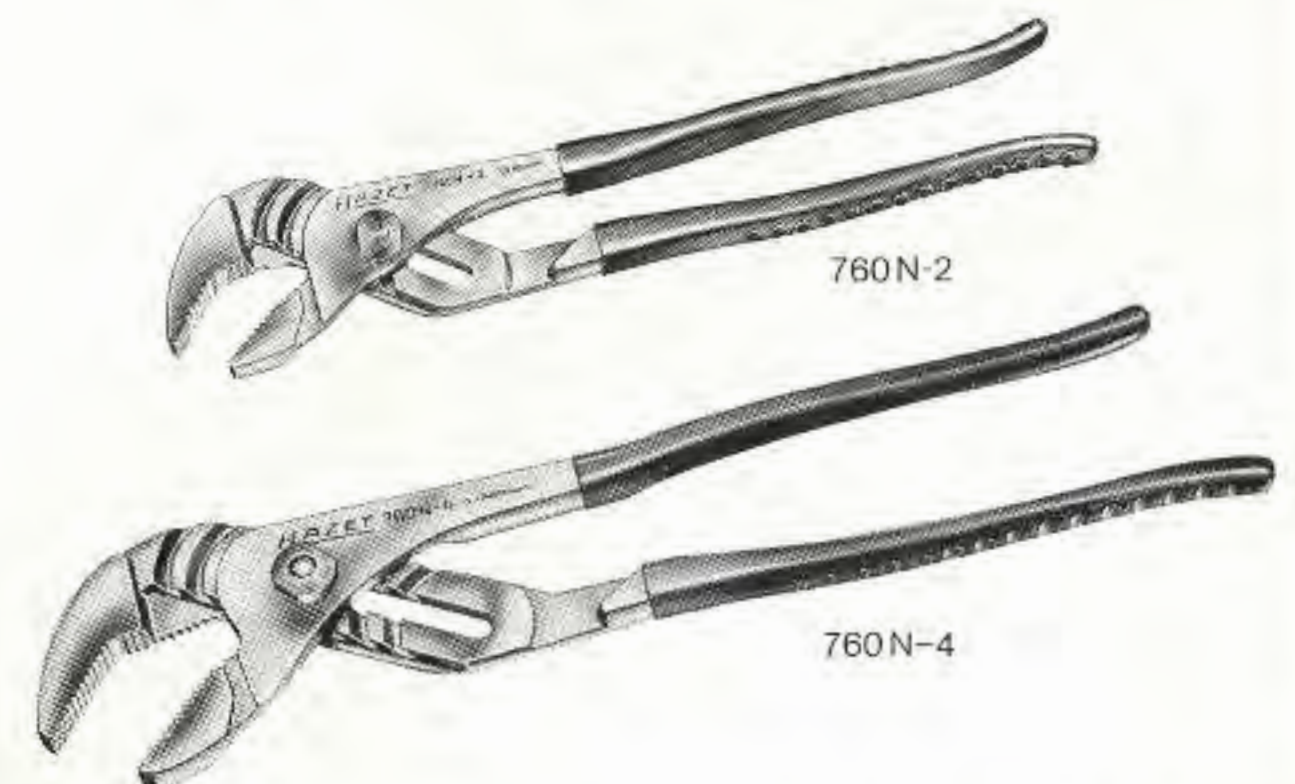

Verchromt, Köpfe poliert

No.	L		S	g	Box
	mm	Zoll			
760 N-1	175	7	45	140	1
2	240	9.1/2	65	300	1
3	300	12	80	520	1
4	400	16	110	1150	1



Zündkerzenschlüssel

CHROM-VANADIUM

doppelseitig, mit umlegbarem Griff

761



Verchromt, Köpfe geschliffen

No.		L mm	mm	A.F.	g	
761		220	20,8 x 26- ¹³ / ₁₆ x 1		220	1



Zündkerzenschlüssel

mit Kardangelen und 1/2" □ Antrieb für schwer zugängliche Kerzen

762



Verchromt

762		300	20,8 - ¹³ / ₁₆		540	1
-----	--	-----	--------------------------------------	--	-----	---



762-1



für Bedford-Blitz CF 1,8 l und 2,3 l, Renault 30 TS, Peugeot 104, 604, 504 Coupé u. Kabriolett ab Baujahr 75, Volvo 264 GL und viele amerikanische Wagen

Verchromt

762-1		300	16 - ⁵ / ₈		500	1
-------	--	-----	----------------------------------	--	-----	---



Zündkerzenschlüssel

mit Kugelkopf, insbesondere für Volkswagen

764



Verchromt

764		135	20,8 - ¹³ / ₁₆		220	1
-----	--	-----	--------------------------------------	--	-----	---



Zündkerzenschlüssel

für Motorrad und Motorroller

766



Verchromt

766		160	20,8 - ¹³ / ₁₆		160	1
-----	--	-----	--------------------------------------	--	-----	---



Zündkerzenschlüssel

mit Kugelgelenk

DB-No. 000 581 08 67 00

767



insbesondere für Daimler-Benz-Pkw

Verchromt

No.		L mm	mm	A.F.	g	
767		190	20,8 - ¹³ / ₁₆		300	1



mit Kugelgelenk und Feder

DB-No. 000 581 09 67 00

767-1



insbesondere für Daimler-Benz-Pkw

Verchromt

767-1		300	20,8 - ¹³ / ₁₆		380	1
-------	--	-----	--------------------------------------	--	-----	---



DB-No. 001 589 39 09 00

767-2



insbesondere als Werkstattdrehwerkzeug zu empfehlen für Daimler-Benz-Typen 100, 110, 114, 115, 116, 117, 123, 130 und 180

Verchromt

767-2		450	20,8 - ¹³ / ₁₆		470	1
-------	--	-----	--------------------------------------	--	-----	---

Kombinationswerkzeuge für Zündkerzen

- z. B. Steckschlüssel-Einsatz HAZET 962, HAZET 900 TZ - 20,8, 900 MgT, 880 MgT in Verbindung mit Umschaltknarren HAZET 916 SP, 8816 P - usw.,
siehe Seiten 127, 128, 136, 139, 144, 148, 153, 158, 160, 164, 168, 170, 173, 175, 176, 177

Zündkerzenschlüssel

insbesondere für **VOLKSWAGEN**
siehe Seite 122





Radmutternschlüssel

CHROM-VANADIUM

für Lkw

769

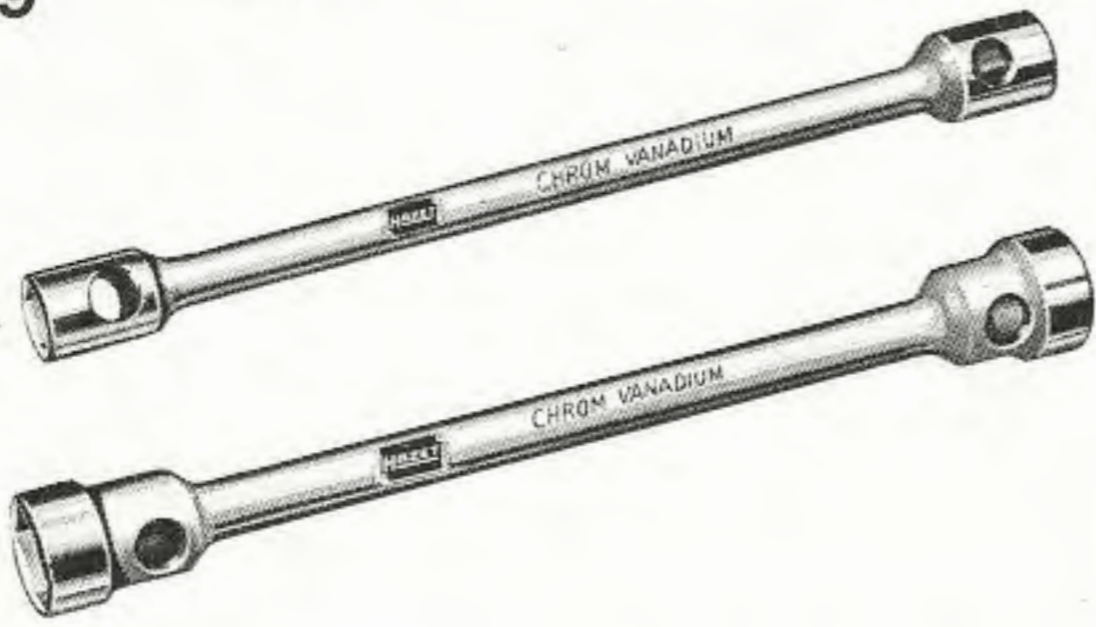

Der Schlüssel 32 x 38 hat am Kopf S 32 mm noch einen eingeschmiedeten Innenvierkant S $1\frac{3}{16}$ " = 20,64 mm für die amerikanische Zwillingrad-Befestigung (Ford usw.)

Verchromt, Köpfe geschliffen

No.	mm	mm	Zoll	kg	
769-1	406	24 x 27 - $1\frac{5}{16}$ x $1\frac{1}{16}$ A		1,32	3
2	406	28 x 33 - $\frac{5}{8}$ x $\frac{3}{4}$ W		1,32	3
30	406	30 x 32 - $1\frac{3}{16}$ x $1\frac{1}{4}$ A		1,36	3
3	410	32 x 38 - $1\frac{1}{4}$ x $1\frac{1}{2}$ A		1,45	3

Drehstange



Verchromt

769-4	630	19 mm \varnothing		1,37	5
-------	-----	---------------------	--	------	---



Radschraubenkurbel

insbesondere für Volkswagen

CHROM-VANADIUM

772

mit Doppel-Abziehkralle zum Abziehen gelochter Radkappen



Verchromt

772	180	19 - $\frac{3}{4}$ A		4,20	5
-----	-----	----------------------	--	------	---



Radmutternschlüssel „Kombi-Kreuz“

insbesondere für Volkswagen

SPEZIALSTAHL

773



mit Radkappenabzieher

Doppel-Abziehkralle in die beiden Löcher der Radkappe einsetzen, Hebelarm gegen Reifen abstützen und Radkappe abziehen

Silbergrau

No.	mm	mm	A. F.	g	
773	420	19 - $\frac{3}{4}$		940	25



Radmutternschlüssel „Kombi-Kreuz“

SPEZIALSTAHL

774



mit Radkappenabzieher

Abziehhaken hinter der Radkappe einsetzen, Hebelarm gegen Reifen abstützen und Radkappe abziehen

Silbergrau

No.	mm	mm	A. F.	g	
774-1	420	17		800	25
2	420	19 - $\frac{3}{4}$		820	25

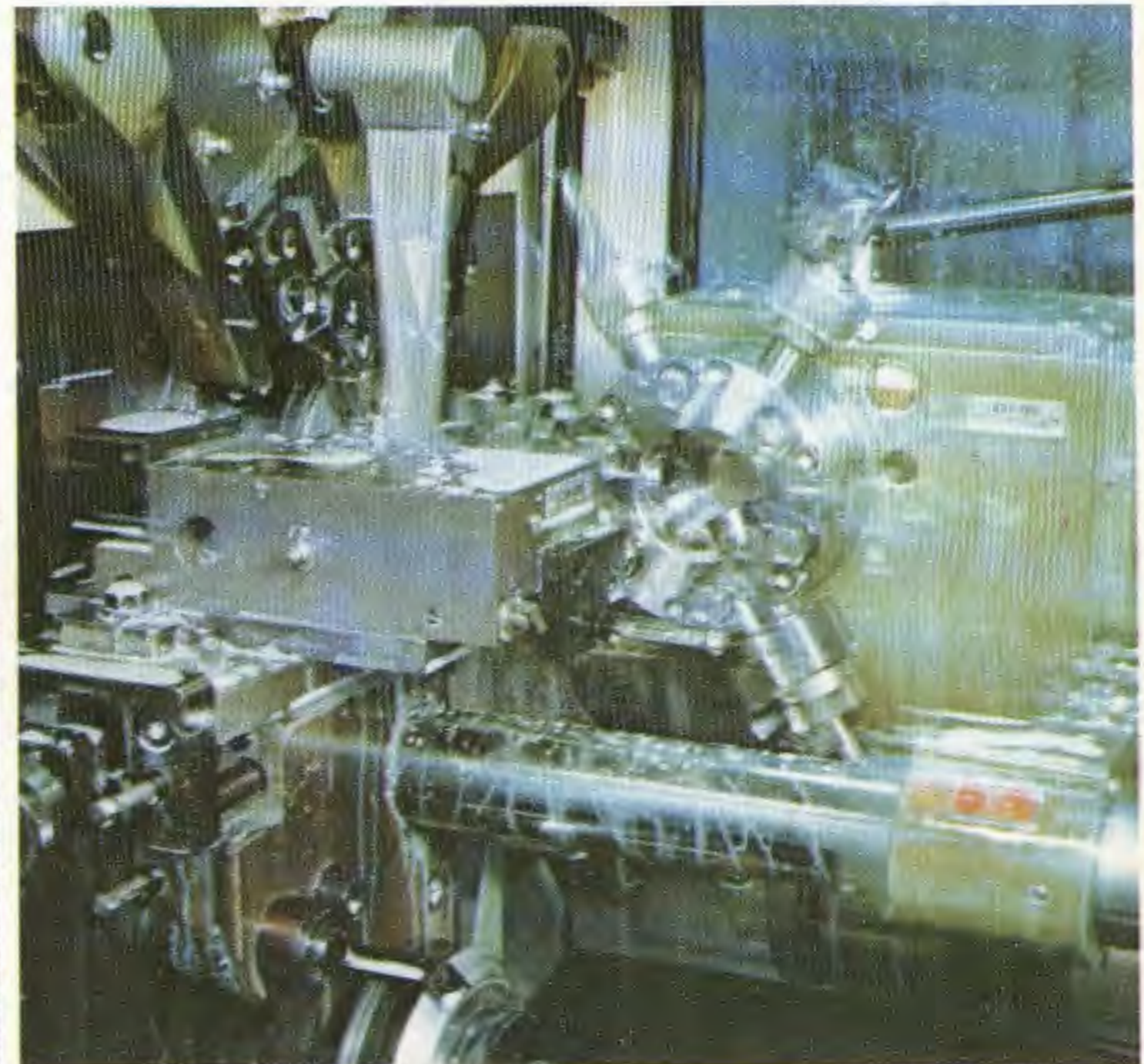
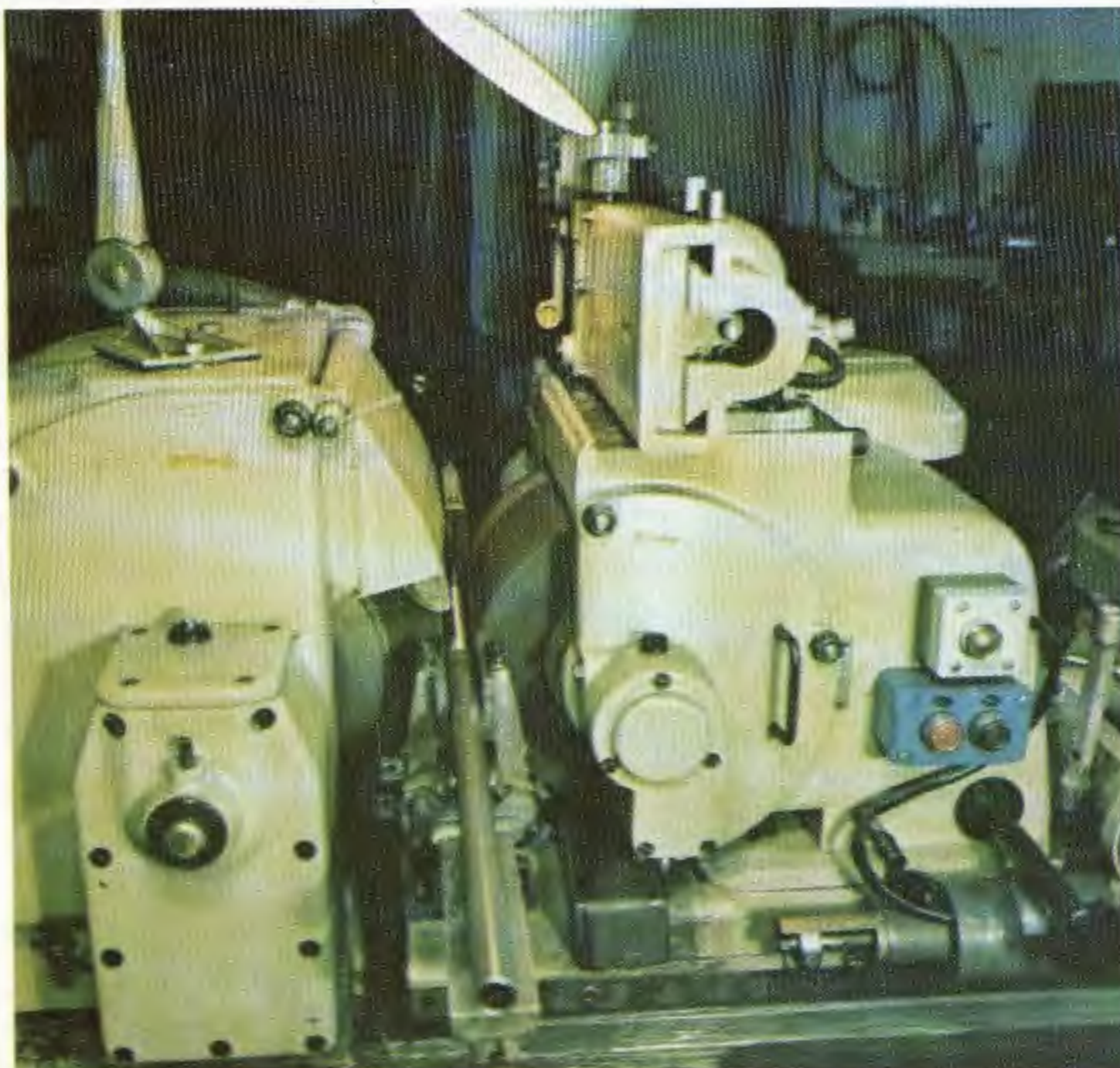



Hydraulischer Universal-Radnabenzieher

SPEZIALSTAHL

776

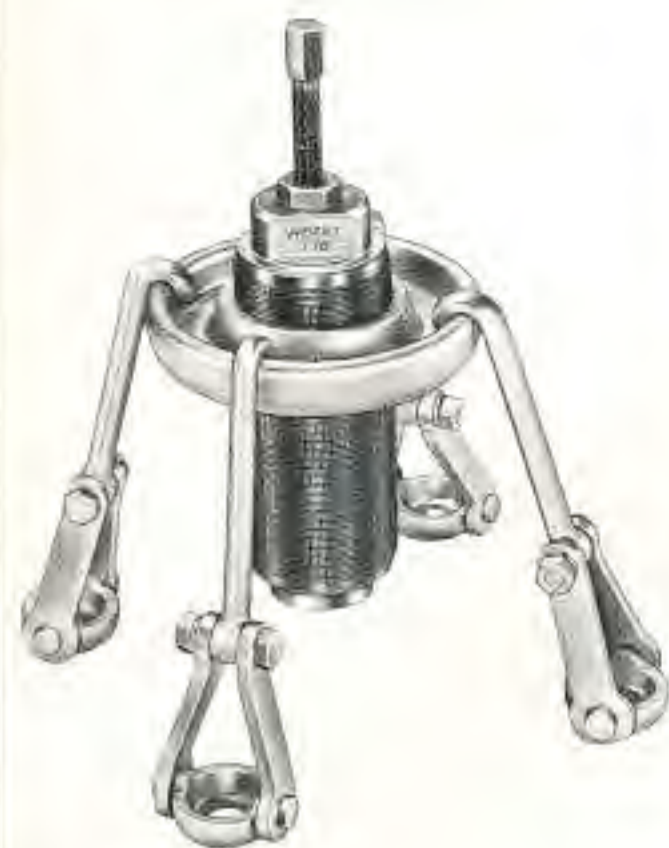

Zum Abziehen der Radnaben an Personenwagen, Lieferwagen sowie mittleren und schweren Lastwagen

Durch zwei verschieden große Traversen ist ein Schiefziehen der Radbolzen ausgeschlossen

Wichtig: Die Abzughaken können auf der Traverse universell aufgehängt werden. Man ist hierbei nicht an eine festgelegte Teilung gebunden
Die Schraubentaschen liegen durch ihre Doppelgelenke immer plan auf

Silbergrau

Arbeitsweise

Auf den Radbolzen werden die Schraubentaschen mit Hilfe der vorhandenen Radmuttern befestigt

Die dem Schraubenkreis- ϕ entsprechende Traverse wird mit der hydraulischen Presse auf die Achse gehalten

Dann werden die Abzughaken auf die Traverse gehängt und durch Drehen der hydraulischen Presse auf Zug gebracht. Hier-nach betätigt man die obere Druckspindel der Hydraulik

Zu jedem Abzughaken (22 mm Loch- ϕ) gehören 2 Reduzier-ringe 14 mm bzw. 18 mm Loch- ϕ zum Einlegen

Einzelteile:



No.	Inhalt	kg	📦
776-1	Hydraulische Presse, mit 2 versch. langen Druckstücken	5,88	1
2	Kleine Traverse für Pkw, Lieferwagen und mittelschwere Lkw	2,45	1
3	Große Traverse für schwere Lastwagen, Traktoren, Zugmasch. usw.	4,0	1
4	Abzughaken, 22 mm Loch- ϕ	0,65	1
5	Reduzierring für Abzughaken, 14 mm Loch- ϕ	0,03	10
6	dito, 18 mm Loch- ϕ	0,03	10
7	Druckstück, kurz	0,2	10
8	Druckstück, lang	0,4	1

Sortimente in hausfarbenen HAZET-Metallkästen 335 x 225 x 200 mm für Pkw, Lieferwagen und mittelschwere Lkw

776/22 K	1 Hydraulische Presse 776-1, mit 2 versch. langen Druckstücken (776-7 und -8) 1 Kleine Traverse 776-2 6 Abzughaken 776-4 6 Reduzierringe 776-5 6 dito, 776-6	17,52	1
für Fahrzeuge wie oben unter 776/22 K beschrieben und für schwere Lkw, Traktoren, Zugmaschinen usw.			
776/26 K	1 Hydraulische Presse 776-1, mit 2 versch. langen Druckstücken (776-7 und -8) 1 Kleine Traverse 776-2 1 Große Traverse 776-3 7 Abzughaken 776-4 7 Reduzierringe 776-5 7 dito, 776-6	21,98	1



Kugellager-Abzieher

SPEZIALSTAHL

777 N



Dieser Spezialauszieher wurde besonders entwickelt zum Ausziehen von Rillenkugellagern in geschlossenen Gehäusen

Jeder Abzieher kann mit wenigen Handgriffen, durch Einsetzen entsprechender Klauen, für das bestimmte Lager umgerüstet werden. Zu beachten sind lediglich Lager-Nummer und Anzahl der Kugeln

Bei der Größe -90 und -150 kann dieses Werkzeug, neben der Vielseitigkeit als Rillenkugellagerabzieher, in einen 2- bis 5-Arm-Abzieher umgerüstet werden, und zwar durch zusätzliche Hebel anstelle der Klauen und Spindelverlängerung

Damit lassen sich Scheiben und sonstige runde Teile abziehen

Umrüstteile siehe Seite 51

Abzieher besteht aus: 1 Teilscheibe mit Spindel und 5 Armen (ohne Klauen), Klauen separat satzweise à 5 Stück nach Wahl bestellen (siehe Anwendungsbereichs-Tabelle Seite 51 unten)

Verzinkt

No.	Spanntiefe mm	kg	📦
777 N-65	65	0,58	1
90	90	1,6	1
150	150	1,9	1

Teilscheiben				
No.	ϕ mm	g	📦	📦
777 N-25	50	130	1	1
26	65	250	1	1

Spindeln					
No.	für Spanntiefe mm	[-L-] mm	g	📦	📦
777 N-30	65	150	90	1	1
31	90 u. 150	250	550	1	1

Arme (Satz à 5 Stück)				
No.	für Spanntiefe mm	g Satz	📦 Satz	📦 Satz
777 N-40	65	360	1	1
41	90	780	1	1
42	150	1100	1	1

Klauen (Satz à 5 Stück) CHROM-VANADIUM			
No.	g Satz	📦 Satz	📦 Satz
777 N-01	65	1	1
02	65	1	1
03	65	1	1
06	65	1	1
777 N-1	60	1	1
2	60	1	1
3	70	1	1
4	60	1	1
5	70	1	1
6	70	1	1
777 N-7	200	1	1
11	200	1	1
777 N-16	85	1	1
777 N-17	210	1	1
777 N-23	220	1	1

Anwendungsbereichstabelle siehe Seite 51 unten Fortsetzung



Kugellager-Abzieher

SPEZIALSTAHL

(Fortsetzung)

777 N

6kt.-Steckschlüssel
zum Betätigen der Spindel

Verzinkt

No.	S mm	L mm	für Spindel- No.	g	
777 N-50	17	220	777 N-30	120	1
51	22	300	31	280	1

Umrüstteile

für Kugellager-Abzieher 777 N
2- bis 5-armig



Zusatzarme

Verzinkt

No.	für Abzieher No.	Spann- tiefe mm	g	
777 N-200	777 N-90	200	275	1
280	150	280	300	1

Spindel-Verlängerung

No.	für Abzieher No.	g	
777 N-201	777 N-90 150	270	1



Kugellager-Abzieher

SPEZIALSTAHL

777 N



Sätze

in hausfarbenen HAZET-Metallkästen 320 x 120 x 70 mm

No.	für Spanntiefe mm	kg
777 N-1/28 K	65	2,31
1 Teilscheibe 777 N-25 1 Spindel 777 N-30 5 Arme 777 N-40 4 Satz à 5 Stück Klauen 777 N-01, -02, -03, -06 1 6kt.-Steckschlüssel 17 mm, 777 N-50		
777 N-2/38 K	90	3,84
1 Teilscheibe 777 N-26 1 Spindel 777 N-31 5 Arme 777 N-41 6 Satz à 5 Stück Klauen 777 N-1, -2, -3, -4, -5, -6 1 6kt.-Steckschlüssel 22 mm, 777 N-51		
777 N-3/33 K	150	4,64
1 Teilscheibe 777 N-26 1 Spindel 777 N-31 5 Arme 777 N-42 5 Satz à 5 Stück Klauen 777 N-7, -11, -16, -17, -23 1 6kt.-Steckschlüssel 22 mm, 777 N-51		

Anwendungsbereichs-Tabelle für Klauen

Geeignete Abzieher HAZET-No.	Lager- Reihe	Klauen HAZET-No.	Lager- Reihe	Klauen HAZET-No.	Lager- Reihe	Klauen HAZET-No.	Lager- Reihe	Klauen HAZET-No.
777 N- 65	6000	777 N-06	6200	777 N-01	6300	777 N-01		
	6001	06	6201	02	6301	03		
	6002	06	6202	02	6302	03		
	6003	06	6203	01				
	6004	01						
777 N- 90	6005	777 N-02	6204	777 N- 1	6303	777 N- 6	6403	777 N-2
	6006	1	6205	1	6304	2	6404	4
	6007	1	6206	1	6305	3	6406	5
	6008	1	6207	2	6306	4	6407	5
	6009	1	6208	4	6307	4		
	6010	1	6209	3	6308	5		
	6011	2	6210	3	6309	5		
	6012	2	6211	4	6310	16		
	6013	2	6212	5				
	6014	3	6213	16				
	6015	2	6214	16				
	6016	4	6215	16				
	6017	4						
	6018	4						
	6019	5						
777 N-150			6216	777 N- 7	6311	777 N-11	6408	777 N-7
			6217	16	6312	11	6409	7
			6218	7	6313	7	6410	7
			6219	7	6314	17	6411	7
					6315	17		
					6316	23		
					6317	23		
					6318	23		
					6319	23		



Kegelrollenlager-Abzieher SPEZIALSTAHL

777 S



Grundgerät in 4 verschiedenen Größen
Passende Greifstücke für Lager-Nummern lt. Tabelle

Unter Federkraft stehende Abziehsegmente im Fixiering lassen das Greifstück mühelos über die Lager-Rollen führen. Greifkante faßt direkt hinter die Rollen. Dadurch zentrische Führung des Lagers

Grundgeräte
mit mechanischen Spindeln ohne Greifstücke

No.	Spanntiefe mm	g	
777 S-1	130	840	1
2	175	2910	1
3	225	5930	1
4	280	8220	1

Greifstücke

No.	für Grundgerät	für Lager-No.	g	
777 S-110	777 S-1	30204/32204	300	1
111		30205/32205	380	1
112		30206/32206	580	1
113		30304/32304	460	1
114		30305/32305	640	1
115		30306/32306	770	1
116		67048+	460	1
777 S-210	777 S-2	30207/32207	750	1
211		30208/32208	910	1
212		30209/32209	1090	1
213		30210/32210	1260	1
214		30307/32307	1210	1
215		30308/32308	1530	1
216		30309/32309	2080	1
217		30310/32310	2300	1
777 S-310		777 S-3	30211/32211	1690
311	30212/32212		2090	1
312	30213/32213		2250	1
313	30214/32214		2570	1
314	30215/32215		2700	1
315	30216/32216		3420	1
316	30311/32311		3000	1
317	30312/32312		3380	1
318	30313/32313		3700	1
319	30314/32314		4550	1
320	30315/32315		5470	1
321	30316/32316		5900	1
777 S-410	777 S-4	30217/32217	3750	1
411		30218/32218	4400	1
412		30219/32219	4750	1
413		30220/32220	5380	1
414		30221/32221	6350	1
415		30317/32317	6370	1
416		30318/32318	8200	1
417		30319/32319	8400	1

Spindeln mechanisch

No.	für Grundgerät	g	
777 S-10 m	777 S-1	220	1
20 m	2	1300	1
30 m	3	2550	1
40 m	4	2550	1

hydraulisch

No.	für Grundgerät	g	
777 S-20 h	777 S-2	1240	1
30 h	3	2450	1
40 h	4	2450	1



Ausdrücker für Spurstangenköpfe SPEZIALSTAHL

779

Zum Ausdrücken der Kugzapfen beim Ausbau der Spurstangenköpfe

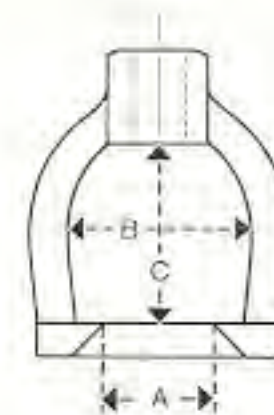

- 779-1 für Pkw
- 779-2 für Pkw und Transporter
- 779-3 und -4 für Lkw

Silbergrau

No.	A mm	B mm	C mm	g	
779-1	18	40	35	420	1
779-2	24	50	45	710	1
779-3	27	60	55	900	1
779-4	38	75	80	1930	1



Universal-Kugelgelenk-Abzieher SPEZIALSTAHL

779 N

Zum Ausdrücken der Kugzapfen beim Ausbau der Kugelgelenke an Pkw-Lenkgestängen



Großer Spannungsbereich durch schraubbares Gelenk
Ausnutzung maximaler Drücke durch parallele Stellung der oberen zur unteren Platte

Verzinkt

No.	Gabelöffnung konisch mm	Spannweite stufenlos max. bis mm	g	
779 N	18-22	50	710	1



Hydraulisches Druckwerkzeug CHROM-VANADIUM

780

leichte Handhabung
kleine Form
großer Druck

Aufgrund seiner flachen und handlichen Bauweise ist dieses Zusatzgerät sehr vielseitig einsetzbar



Das Druckwerkzeug wird zwischen Wellenende und Abzieherspindel gespannt

Durch Eindrehen der Druckspindel wird die Hydraulik betätigt. Das Teil beginnt sich zu lösen und kann nun weiter abgezogen werden

Das hydraulische Druckwerkzeug erleichtert die Arbeit wesentlich und verringert den Verschleiß an der Spindel des Abziehers, da die größte Belastung beim Abziehen von den ruhenden Gewindeflanken aufgenommen wird

Brüniert

No.	Hub mm	Druck t	H mm	mm	g	
780-3 h	5	10	45	142	860	1



Universal-Radnabenabzieher

CHROM-VANADIUM Für Pkw und Lkw
Zugarme verschieb- und auswechselbar

781



Normalausführung:
mit **mechanischer Spindel**

781-3 m mit 3 Zugarmen
781-5 m mit 5 Zugarmen

Sonderausführung:
mit **hydraulischer Spindel**

Diese kann auch nachträglich
in den Radnabenabzieher
eingesetzt werden

781-3 h mit 3 Zugarmen
781-5 h mit 5 Zugarmen

Verzinkt

Abzieher komplett
mechanisch



(hydraulische Spindel 781-31 h)

No.	Spannweite mm	Spanntiefe mm	kg	
781-3 m	125-225	110	3,41	1
781-5 m	125-225	110	4,75	1
hydraulisch				
781-3 h	125-225	110	3,58	1
781-5 h	125-225	110	4,98	1
Zugarm				
781-6			0,67	1
Brücke				
781-8			0,65	1
Spindel mechanisch				
781-31 m			0,66	1
hydraulisch				
781-31 h	5 mm Hub	12 t Druck	0,88	1



Radabzieher

SPEZIALSTAHL
2armig, umschwenkbar

782



Silbergrau

No.	Spannweite mm	Spanntiefe mm	kg	
782-15	150	80	0,8	1
20	200	130	1,98	1



Radabzieher

SPEZIALSTAHL
3armig, umschwenkbar

783



Silbergrau

No.	Spannweite mm	Spanntiefe mm	kg	
783-15	150	80	1,1	1
20	200	130	2,73	1



Zweiarmliger Radabzieher

SPEZIALSTAHL

784



besonders stark,
in Höhe und Tiefe
verstellbar

Silbergrau

No.	Spannweite mm	Spanntiefe mm	kg	
784	300	240	4,99	1



Dreiarmliger Radabzieher

CHROM-VANADIUM

785



Besonders geeignet zum Abziehen von Riemenscheiben, Zahnrädern, Lagern usw.

Normalausführung:
mit **mechanischer Spindel**

785-1 m bis -6 m

Sonderausführung:
ab Größe 4 mit **hydraulischer Spindel**

785-4 h bis -6 h

Spindelruck 20 t

Die hydraulische Spindel kann auch nachträglich eingesetzt werden

Verzinkt

Durch das auf den Spindelzylinder wirkende Hebelsystem wird eine Selbsthemmung der Abzieharme erreicht. Ein Abgleiten und Ausweichen der Zugarme während des Arbeitsvorganges ist ausgeschlossen; denn je fester das Werkstück sitzt, um so stärker wird es von den Zugarmen umklammert

Die symmetrische Veränderung der Zugarme erlaubt das Anbringen dieses Abziehers auch unter ungünstigen Bedingungen

Abzieher komplett
mechanisch



(hydraulische Spindel 785-41 h)

785-1 m	75	65	0,35	1
2 m	220	120	3,29	1
3 m	300	150	4,52	1
4 m	340	200	10,84	1
5 m	500	350	14,35	1
6 m	750	320	14,76	1
hydraulisch				
785-4 h	340	200	12,62	1
5 h	500	350	15,0	1
6 h	750	320	17,0	1

Spindel mechanisch

No.	für Abzieher- No.	g	
785-11	785-1	50	1
21	2	550	1
31	3	900	1
41	4, 5, 6	1950	1

Für mechanische Spindeln an den Abziehern 785-3 m bis -6 m müssen Spindelverlängerungen benutzt werden:

Spindelverlängerungen

(nur zur mechanischen Spindel 785-31 m und -41 m)

No.	für Abzieher No.	für Spindel No.	g	
785-410 m	785-3 m	785-31 m	20	1
785-411 m	785-4 m	785-41 m	110	1
785-412 m	785-5 m 785-6 m	785-41 m	1100	1

Spindel hydraulisch

No.	für Abzieher No.	Hub mm	Druck t	g	
785-41 h	785-4 h bis -6 h	30	20	4200	1



Dreiarmlige Abzieher

SPEZIALSTAHL

786

durch Umstecken der Zugarme als Innen- und Außen-Abzieher zu verwenden

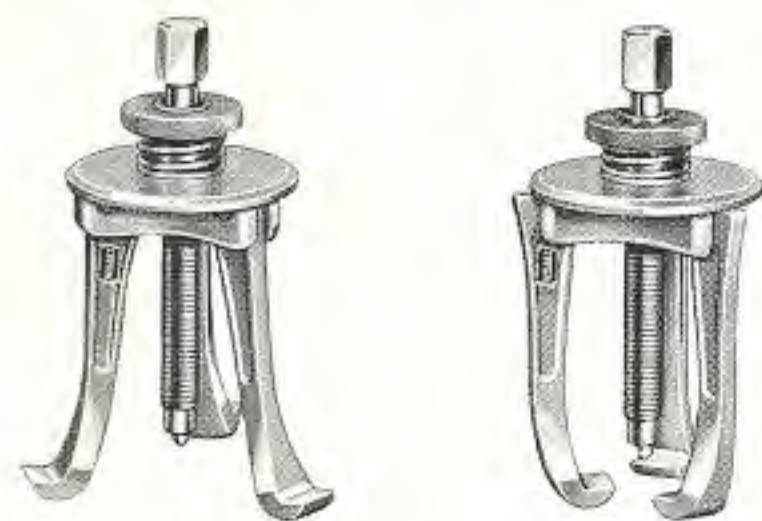

Silbergrau

No.	Spannweite mm	Spanntiefe mm	kg	
786-1	120	80	1,42	1
2	160	115	2,6	1
3	225	170	4,75	1



Zweiarmlige Universal-Radabzieher

SPEZIALSTAHL

787

durch Umstecken der Zugarme als Innen- und Außen-Abzieher zu verwenden

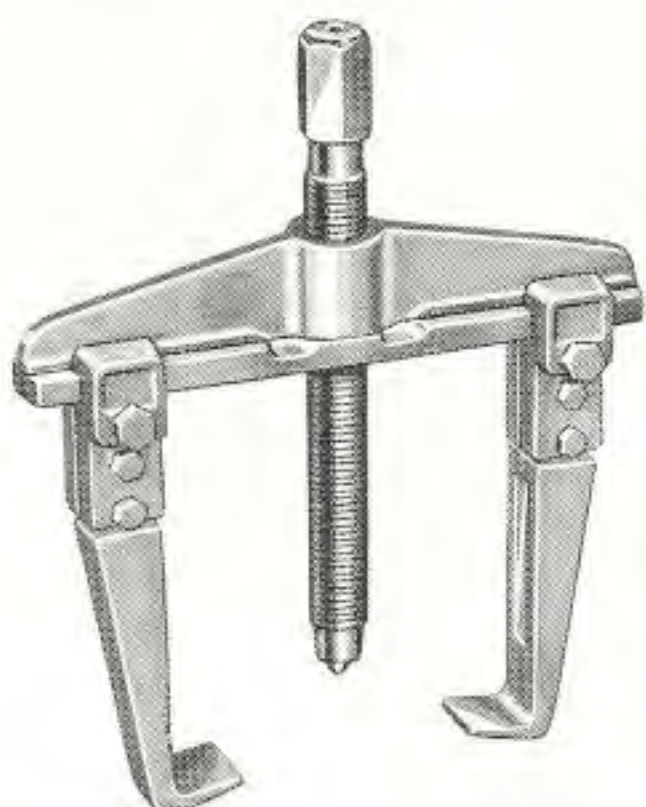

Silbergrau

No.	Spannweite mm	Spanntiefe mm	kg	
787-10	80	90	0,96	1
15	130	90	1,18	1
20	160	150	2,88	1
25	220	150	3,46	1
30	250	200	7,42	1
35	370	200	9,37	1
40	550	225	16,91	1



Abzughaken

787

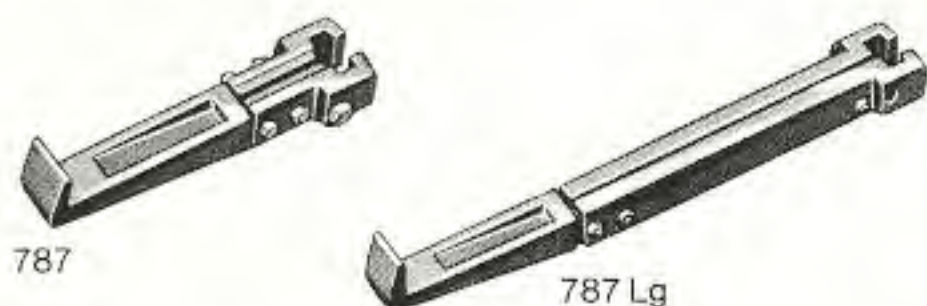

787

787 Lg

mit normalen Gleitschuhen

Silbergrau

No.	per Paar	Spanntiefe mm	kg	
787-1015		90	0,5	1
2025		150	1,38	1
3035		200	3,32	1
4000		225	4,16	1
mit extra langen Gleitschuhen				
787 Lg-1015		200	1,2	1
2025		300	2,39	1
3035		300	4,73	1
3035/4		400	7,28	1
3035/5		500	6,94	1
787 Lg-4000		300	5,65	1
4000/4		400	6,45	1
4000/5		500	7,66	1



Zweiarmlige Universal-Radabzieher

SPEZIALSTAHL

787 S

mit hydraulischer (h) oder mechanischer (m) Arbeitsweise

- starke Ausführung
- für große Beanspruchung

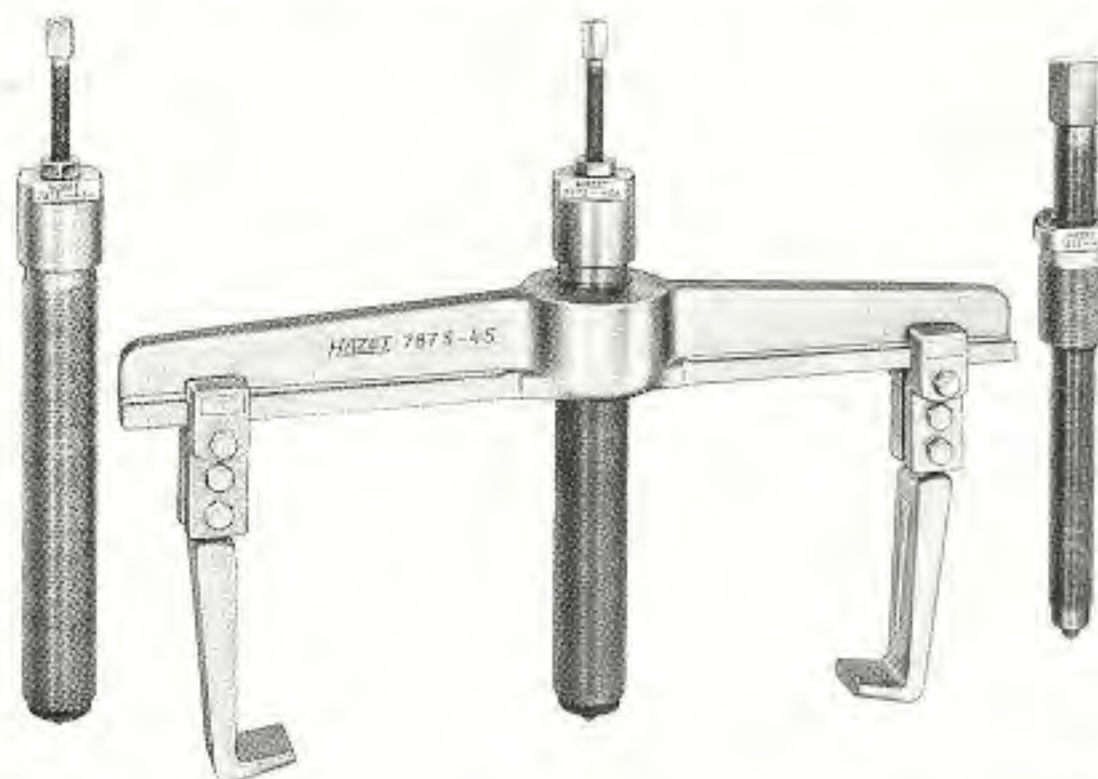

(h)

(m)

Durch Auswechseln der Spindeln als hydraulischer (h) und mechanischer (m) Abzieher zu verwenden

Silbergrau

No.	Spannweite mm	Spanntiefe mm	kg	
787 S-45 h	550	225	18,4	1
787 S-45 m	550	225	17,4	1

Einzelteile:

Hydraulische Spindel

zu HAZET 787 S-45

No.	Hub mm	Druck t	kg	
787 S-451 h	10	30	4,2	1

Mechanische Spindel

mit Reduzierstück

zu HAZET 787 S-45

787 S-451 m			3,5	1
-------------	--	--	-----	---

Brücke

zu HAZET 787 S-451 h bzw. 787 S-451 m

No.	Spannweite mm	kg	
787 S-45	550	9,71	1

Abzughaken

mit normalen Gleitschuhen

No.	per Paar	Spanntiefe mm	kg	
787-4000		225	4,16	1

mit extra langen Gleitschuhen

787 Lg-4000		300	5,65	1
4000/4		400	6,45	1
4000/5		500	7,66	1

Diese losen Abzughaken mit normalen und extra langen Gleitschuhen für Spanntiefen bis 500 mm entsprechen den normalen Haken für Radabzieher HAZET 787-40



Innen-Auszieher

SPEZIALSTAHL

788

zusammen mit Gegenstütz-Vorrichtungen HAZET 788-10 bis -30 zu verwenden



Blankpoliert

No.	Spannweite mm	kg	
788-1	12-17	0,17	1
2	16-21	0,19	1
3	20-28	0,32	1
4	27-37	0,38	1
5	35-47	0,76	1
6	45-58	0,84	1
7	56-70	1,41	1
8	70-100	2,67	1



Gegenstütz-Vorrichtungen

zusammen mit Innen-Auszieher HAZET 788-1 bis -8 zu verwenden

788



Silbergrau

No.		kg	
788-10	788-1, 2, 3, 4	0,5	1
20	5, 6, 7	1,4	1
30	8	3,15	1

Satz im hausfarbenen HAZET-Metallkasten 395 x 295 x 70 mm

No.	Inhalt	kg
788/9 K	788-1, - 2, - 3, -4, - 5, - 6, -7, -10, -20	8,8



Lenkradabzieher

SPEZIALSTAHL

789

für alle Lenksäulen bis 60 mm ϕ

mit 5 auswechselbaren Einlegerringen für verschieden starke Lenksäulen



Silbergrau

No.	kg	
789	4,95	1

Schlag-Ausziehgerät

für Scheibenbremsbeläge und Scheibenwischer-Arme siehe unter HAZET 1966, Seite 108



Kolbenringzangen

790



Glanzvernickelt

No.	ϕ mm	g	
790-1	50-100	210	1
1 a	65-110	255	1
2	110-150	375	1



Ventilkeilpistole

791

zusammen mit HAZET 792 zu verwenden



Glanzvernickelt

No.	L mm	g	
791	195	190	1



Ventilfeder-Spannapparate

792

zusammen mit HAZET 791 zu verwenden

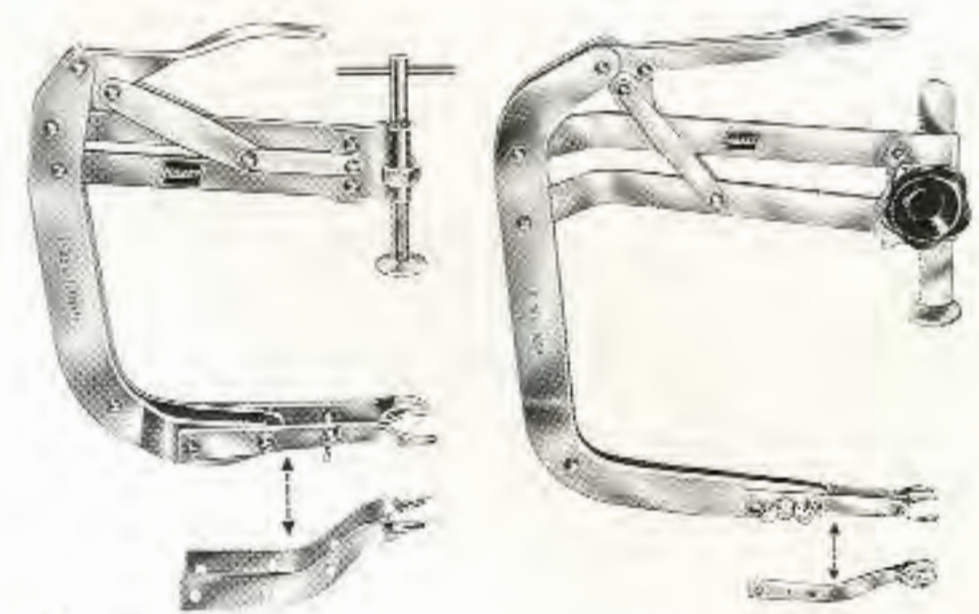

792-1

792-2

Glanzvernickelt

792-1	leicht, mit 1 Paar geraden Backen für 75-225 mm Spannweite und gebogenen Backen für 45-195 mm Spannweite	290	1350	1
792-2	schwer, mit 1 Paar geraden Backen für 120-280 mm Spannweite und gebogenen Backen für 90-250 mm Spannweite	380	3200	1

Ersatzbacken

No.	per Paar	für	L mm	g	
792-1 Ea	gerade	792-1	140	100	1
1 Eb	gebogen	792-1	145	110	1
792-2 Ea	gerade	792-2	140	100	1
2 Eb	gebogen	792-2	145	110	1



Ventilfeder-Hebezangen

für untengesteuerte Ventile

793



793-1 mit verstellbaren Backen



793-2 mit Handrad für automatische Feststellung

Glanzvernickelt

793-1	250	415	1
2	200	570	1



Kolbenring-Spannbänder

stufenlose Feststellung
mit Spannschlüssel

794



No.	Ø		H		g	☐
	mm	Zoll	mm	Zoll		
794-01	40-75	1.1/2-3	50	2	110	1
1	60-125	2.1/8-5	80	3	260	1
2	90-175	3.1/2-7	80	3	300	1
3	90-175	3.1/2-7	165	6.1/2	600	1



Kolbenring-Spannzange

DBP

794 U-3

verstellbar im Spannungsbereich von
70-100 mm Kolben-Ø
Spannband ausklinkbar
für wasser- und luftgekühlte Motoren

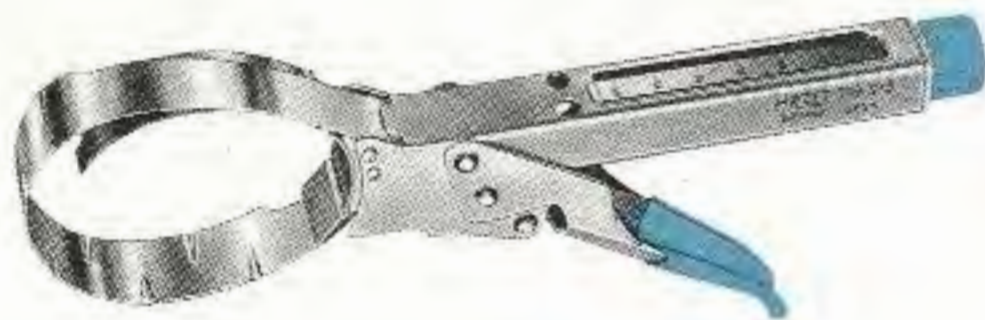

Anwendung:

zum Spannen der Kolbenringe bei der Montage der Kolben
an wasser- und luftgekühlten Motoren

No.	für Kolben Ø mm	←L→ mm	g	☐
794 U-3	70-100	300	540	1

Ersatzteile

No.		g	☐
794 U-301	Spannband, 396 mm lang	30	10
302	Kunststoff-Führungsstück	8	10
303	Kunststoff-Segment einschl. Federband und 4 Befestigungsschrauben	13	10



Ventileinschleifer

mit Saugnapf

795



No.	←L→ mm	Ø mm	g	☐
795-1	275	20	60	5
2	275	25	70	5
3	275	30	75	5
4	275	37	80	5



Bremsefedernzange

CHROM-VANADIUM

für aufgenietete Bremsbeläge

796



Verchromt

No.	←L→ mm	Zoll	g	☐
796	215	8.1/2	180	1



Bremsefedernzange

CHROM-VANADIUM

mit beweglicher Krallen, arretiert in jeder ge-
wünschten Lage, Schenkel kunststoffüberzogen,
für aufgenietete und aufgeklebte Bremsbeläge

797

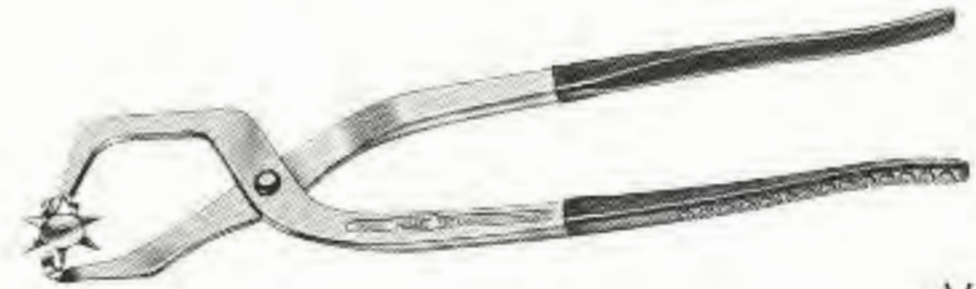

Verchromt

797	340	13.1/2	510	1
-----	-----	--------	-----	---



Schlauchklemmenzangen

für selbstspannende Schlauchklemmen

798



drehbare Backen

Verchromt

798	205	8.1/4	180	1
-----	-----	-------	-----	---

mit Feststellvorrichtung

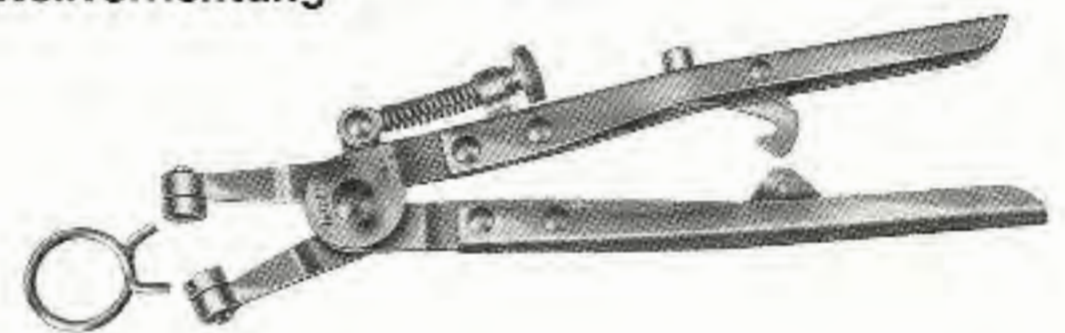

einstellbare Maulöffnung für verschieden
große Schlauchklemmen

Verchromt

798-1	285	11.1/2	480	1
2	415	16.1/2	660	1



Spezialzange DB-No. 117 997 01 90

für Schlauchbinder

798-4

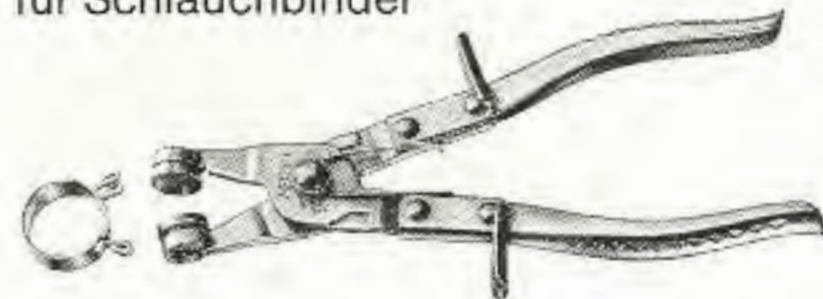

z. B. an den Schläuchen vom Zusatzluftschieber
an Einspritzmotoren Daimler-Benz

Verchromt

798-4	205	8.1/4	205	1
-------	-----	-------	-----	---



Türfedernzange

Schenkel kunststoffüberzogen

zum Entfernen und Einsetzen von Federn der
Türgriffe und Fensterkurbeln an VW, Opel,
Ford, BMW usw.

799



799	210	8.1/4	70	1
-----	-----	-------	----	---



Zylinderkopf-Dichtigkeits-Prüfgerät

801



320 x 120 x 55 mm

für wassergekühlte Motore, um Undichtigkeiten der Zylinderkopfdichtung, des Zylinderkopfes und des Motorblocks festzustellen

im hausfarbenen HAZET-Metallkasten

No.	Inhalt	g
801/3	801-1 Tester 801-2 Reaktionsflüssigkeit 801-3 Spülflüssigkeit	1580
Einzelteile		
801-1	Tester	140
801-2	Reaktionsflüssigkeit	320
801-3	Spülflüssigkeit	320



Batteriedienst-Behälter

aus säurefestem Gummi
unzerbrechlich

802



280 x 135 x 245 mm

für ca. 4 Liter destilliertes Wasser

In den beiden Füllöffnungen werden außerdem Batteriefüller und Säureprüfer untergebracht und dadurch der Inhalt vor Verschmutzung geschützt. 4 Seitenfächer nehmen das notwendige Werkzeug auf

No.	Komplett mit Sortiment	g
802/8	8teilig	3530
802 L	Behälter, leer	1750

INHALTSÜBERSICHT:

Verchromt

450	Doppelpaßschlüssel 13 x 14 mm	802-4	Pol- und Klemmen- Reinigungsbürste
760-3	Universalzange 9. 1/2"	830-2	Schraubendreher 125 x 5,5 mm
802-0	Batteriefüller	1848	Batteriezange 8"
802-1	Säureprüfer		
802-2	Polklemmenabzieher		

No.	Sortiment ohne Behälter	g
0-802/8	8teilig	1780



Batteriefüller

802-0



No.	mm	g	
802-0	270	80	1



Säureprüfer mit Aräometer

802-1



802-1	295	60	1
-------	-----	----	---



Polklemmenabzieher

802-2

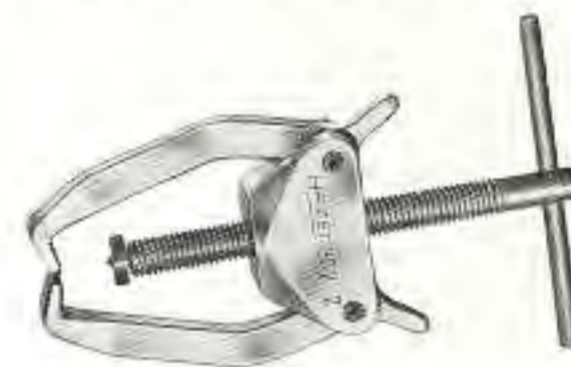

No.	mm	Spannweite mm	Spanntiefe mm	g	
802-2	100	60	40	140	1



Pol- und Klemmen-Reinigungsbürste

802-4



No.	mm	g	
802-4	120	50	1



Batterietester

mit Meßinstrument 12-0-12 Volt
auch für neuzeitliche, in Blockform vergossene Batterien, bei denen die Pole unterschiedlich weit voneinander entfernt sind

802-53



Belastung bei
12 V max. 110 A 6 V max. 165 A

Eine Prüfspitze durch Kabel **beweglich** mit der Widerstandsschiene verbunden

No.	mm	Spitzenweite mm	g	
802-53	330	max. 500	625	1



Werkzeugausrüstungen

CHROM-VANADIUM

in 3- und 5-teiligen Werkzeugkästen mit Vorhangschloß

803
804



803 Ta

Kastengröße:
420 x 200 x 150 mm
dreiteilig

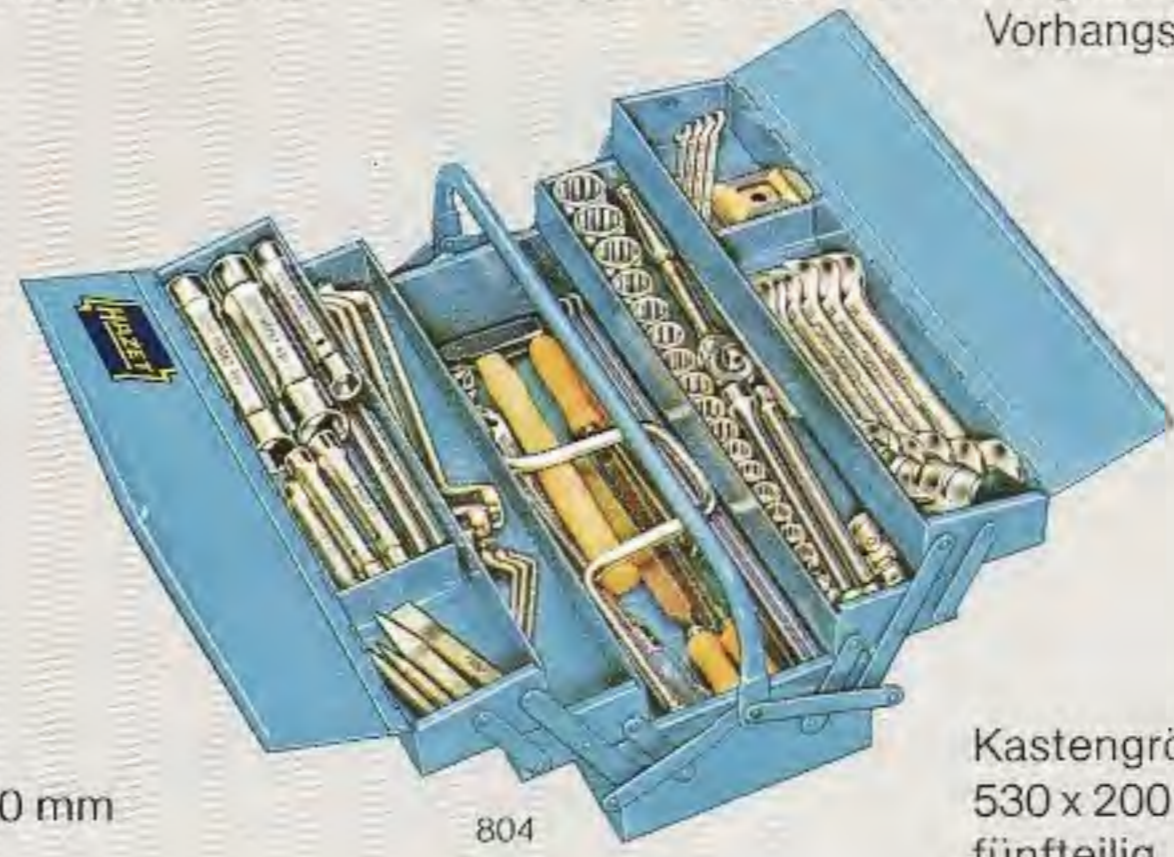

804

Kastengröße:
530 x 200 x 200 mm
fünfteilig



Werkzeugausrüstung für Tankstellen

CHROM-VANADIUM

803 Ta

in dreiteiligem, stabilem Werkzeugkasten, verschließbar
Metrisch, 35teilig

No. 803 Ta/35 komplett mit Sortiment 11 kg

No. 0-803 Ta/35 Sortiment ohne Kasten 6,5 kg

No. 803 Ta L Kasten, leer 4,5 kg

No.	Inhalt	No.	Inhalt	No.	Inhalt
450	Doppelmaulschlüssel 8 x 9 10 x 11 12 x 13 14 x 15 17 x 19 20 x 22	765	Zündkerzenschlüssel 20,8 und 26 mm	915	Betätigungswerkzeuge 1/2" □ Antrieb
610	Doppelringschlüssel, gerade 8 x 9 12 x 13 14 x 15	830-8	Werkstatt-Schraubendreher 150 x 8 mm	917-5	Schiebegriff 12"
618	Öldienst-Spezienschlüssel für Ford-Fahrzeuge und andere Wagen	832-1	Elektriker-Schraubendreher 50 x 2,5 mm	985	Verlängerung 5"
625	Doppelringschlüssel flach gekröpft 17 x 19 mm	832-5	dito 125 x 4 mm		Schraubendreher-Einsätze für Innensechskantschrauben 8 12
650-16	Reifenheber 16", 2 Stück	835-2	Schraubendreher für Kreuzschlitzschrauben, Gr. 2	1850-3	Kombizange 7.1/4"
760-3	Universalzange 9.1/2"	835-3	dito, Gr. 3	2140-2	Schlosserhammer 200 g
		900	Sechskant-Einsätze 1/2" □ Antrieb 10 14 17 19	2140-5	dito 500 g
				2170	Universal-Bandschlüssel
				2505-1	Spezial-Zündkerzenschlüssel 20,8 mm
				2567	Öldienst-Spezienschlüssel für VW
				2760	dito für Daimler-Benz-Fahrzeuge



Werkzeugausrüstung

CHROM-VANADIUM

804-1

in fünfteiligem, stabilem Werkzeugkasten, verschließbar
Metrisch, 83teilig

No. 804-1/83 komplett mit Sortiment 25 kg

No. 0-804-1/83 Sortiment ohne Kasten 17 kg

No. 804 L Kasten, leer 8 kg

No.	Inhalt	No.	Inhalt	No.	Inhalt
430/12	Doppelsteckschlüssel 8 x 9 10 x 11 12 x 13 14 x 15 16 x 17 18 x 19 20 x 22 21 x 23 24 x 26 25 x 28 27 x 29 30 x 32	650-12	Reifenheber 12", 2 Stück		Betätigungswerkzeuge 1/2" □ Antrieb
433	Drehstifte 0619 2032	650-20	dito 20", 2 Stück	911	Schwunggriff 16.1/2"
450/12	Doppelmaulschlüssel 6 x 7 8 x 9 10 x 11 12 x 13 14 x 15 16 x 17 18 x 19 20 x 22 21 x 23 24 x 26 25 x 28 27 x 32	730-3	Flachmeißel 150 x 18 mm	915	Schiebegriff 12"
630/13	Doppelringschlüssel tief gekröpft 6 x 7 8 x 9 10 x 11 12 x 13 14 x 15 16 x 17 18 x 19 20 x 22 21 x 23 24 x 26 25 x 28 27 x 32 36 x 41	740-3	Kreuzmeißel 150 x 6 mm	916 SP	Umschaltknarre 10.3/4"
		745 a-2	Durchtreiber 120 x 2 mm	917-5	Verlängerung 5"
		746-2	Körner 120 x 12 mm	918	Verlängerung 10"
		760-3	Universalzange 9.1/2"	920	Universalgelenk
		830-5	Werkstatt-Schraubendreher 125 x 6,5 mm	980-13	Schraubendreher-Einsatz 13 x 2 mm
		830-13	dito 200 x 10 mm	1801-2	Seitenschneider 6.1/2"
		832-3	Elektriker-Schraubendreher 100 x 3,5 mm	1850-3	Kombizange 7.1/4"
		900 Z	Doppelsechskant-Einsätze 1/2" □ Antrieb 12 13 14 15 16 17 18 19 20 21 22 23 24 26 27 28 30 32	2120-8	Rundfeile 8"
				2122-8	Flachfeile 8"
				2123-8	Dreikantfeile 8"
				2140-3	Schlosserhammer 300 g
				2154	Rollbandmaß 2 m

Amerikanisches Baumaschinen-Sortiment für Caterpillar, siehe HAZET 0-14 A/83 auf Seite 24, ebenfalls im Kasten 804 L lieferbar.



Werkzeugausrüstung

CHROM-VANADIUM

804-1 A

in fünfteiligem, stabilem Werkzeugkasten, verschließbar
Amerikanisch, 75teilig

No. 804-1 A/75 komplett mit Sortiment 21 kg

No. 0-804-1 A/75 Sortiment ohne Kasten 13 kg

No. 804 L Kasten, leer 8 kg

No.	Inhalt	No.	Inhalt	No.	Inhalt
450 A	Doppelmaulschlüssel 1/4 x 5/16 5/16 x 3/8 5/16 x 13/32 3/8 x 7/16 1/2 x 9/16 9/16 x 5/8 19/32 x 11/16 5/8 x 3/4 25/32 x 13/16 7/8 x 15/16 15/16 x 1 1 x 1 1/8	650-12 650-20	Reifenheber 12", 2 Stück dito 20", 2 Stück	911 915 916 SP 917-5 918 920 980-13	Betätigungswerkzeuge 1/2" □ Antrieb Schwunggriff 16. 1/2" Schiebegriff 12" Umschaltknarre 10. 3/4" Verlängerung 5" Verlängerung 10" Universalgelenk Schraubendreher-Einsatz 13 x 2 mm
603 A	Ring-Maulschlüssel, kurz 1/4 5/16 3/8 7/16 1/2 9/16 5/8 11/16 3/4	730-3 740-3 745 a-2 746-2 760-3	Flachmeißel 150 x 18 mm Kreuzmeißel 150 x 6 mm Durchtreiber 120 x 2 mm Körner 120 x 12 mm Universalzange 9. 1/2"	1801-2 1850-3	Seitenschneider 6. 1/2" Kombizange 7. 1/4"
630 A	Doppelringschlüssel tief gekröpft 1/4 x 5/16 3/8 x 7/16 1/2 x 9/16 19/32 x 11/16 5/8 x 11/16 3/4 x 25/32 13/16 x 7/8 15/16 x 1 1 x 1 1/8 1. 1/16 x 1. 1/4	830-5 830-13 832-3 900 AZ	Werkstatt-Schraubendreher 125 x 6,5 mm dito 200 x 10 mm Elektriker-Schraubendreher 100 x 3,5 mm Doppelsechskant-Einsätze 1/2" □ Antrieb 3/8 7/16 1/2 9/16 19/32 5/8 11/16 3/4 25/32 13/16 7/8 15/16 31/32 1 1. 1/16 1. 1/8 1. 3/16 1. 1/4	2120-8 2122-8 2123-8 2141-1 2154	Rundfeile 8" Flachfeile 8" Dreikantfeile 8" Englischer Hammer 3/4 lbs. Rollbandmaß 2 m



Werkzeugausrüstung

CHROM-VANADIUM

804-2

in fünfteiligem, stabilem Werkzeugkasten, verschließbar
Metrisch, 60teilig

No. 804-2/60 komplett mit Sortiment 19 kg

No. 0-804-2/60 Sortiment ohne Kasten 11 kg

No. 804 L Kasten, leer 8 kg

No.	Inhalt	No.	Inhalt	No.	Inhalt
450/10 Rd	Doppelmaulschlüssel in Klemmhalter 6 x 7 8 x 9 10 x 11 12 x 13 14 x 15 16 x 17 18 x 19 20 x 22 24 x 26 27 x 32	730-3 740-3 745 a-2 760-3 830-5 830-13 832-3	Flachmeißel 150 x 18 mm Kreuzmeißel 150 x 6 mm Durchtreiber 120 x 2 mm Universalzange 9. 1/2" Werkstatt-Schraubendreher 125 x 6,5 mm dito 200 x 10 mm Elektriker-Schraubendreher 100 x 3,5 mm	911 915 916 SP 917-5 918 920 980-13 1850-3	Betätigungswerkzeuge 1/2" □ Antrieb Schwunggriff 16. 1/2" Schiebegriff 12" Umschaltknarre 10. 3/4" Verlängerung 5" Verlängerung 10" Universalgelenk Schraubendreher-Einsatz 13 x 2 mm Kombizange 7. 1/4"
630/8	Doppelringschlüssel tief gekröpft 6 x 7 8 x 9 10 x 11 12 x 13 14 x 15 16 x 17 18 x 19 20 x 22	900 Z	Doppelsechskant-Einsätze 1/2" □ Antrieb 10 12 13 14 15 16 17 18 19 20 21 22 23 24 26 27 28 30 32	2120-8 2122-8 2123-8 2140-3	Rundfeile 8" Flachfeile 8" Dreikantfeile 8" Schlosserhammer 300 g
650-12 650-20	Reifenheber 12", 2 Stück dito 20", 2 Stück				



Werkzeugausrüstung

CHROM-VANADIUM

804-2 A

in fünfteiligem, stabilem Werkzeugkasten, verschließbar
Amerikanisch, 57teilig

No. 804-2 A/57 komplett mit Sortiment 18 kg

No. 0-804-2 A/57 Sortiment ohne Kasten 10 kg

No. 804 L Kasten, leer 8 kg

No.	Inhalt	No.	Inhalt	No.	Inhalt
450 A/8 Rd	Doppelmaulschlüssel in Klemmhalter 1/4 x 5/16 5/16 x 3/8 3/8 x 7/16 1/2 x 9/16 19/32 x 11/16 5/8 x 3/4 25/32 x 7/8 15/16 x 1	730-3 740-3 745 a-2 760-3 830-5 830-13 832-3	Flachmeißel 150 x 18 mm Kreuzmeißel 150 x 6 mm Durchtreiber 120 x 2 mm Universalzange 9. 1/2" Werkstatt-Schraubendreher 125 x 6,5 mm dito 200 x 10 mm Elektriker-Schraubendreher 100 x 3,5 mm	911 915 916 SP 917-5 918 920 980-13	Betätigungswerkzeuge 1/2" □ Antrieb Schwunggriff 16. 1/2" Schiebegriff 12" Umschaltknarre 10. 3/4" Verlängerung 5" Verlängerung 10" Universalgelenk Schraubendreher-Einsatz 13 x 2 mm
630 A	Doppelringschlüssel tief gekröpft 1/4 x 5/16 3/8 x 7/16 1/2 x 9/16 19/32 x 11/16 5/8 x 11/16 3/4 x 25/32 13/16 x 7/8 15/16 x 1	900 AZ	Doppelsechskant-Einsätze 1/2" □ Antrieb 3/8 7/16 1/2 9/16 19/32 5/8 11/16 3/4 25/32 13/16 7/8 15/16 31/32 1 1. 1/16 1. 1/8 1. 3/16 1. 1/4	1850-3 2120-8 2122-8 2123-8 2141-1	Kombizange 7. 1/4" Rundfeile 8" Flachfeile 8" Dreikantfeile 8" Englischer Hammer 3/4 lbs.
650-12 650-20	Reifenheber 12", 2 Stück dito 20", 2 Stück				



Werkzeugausrüstung

CHROM-VANADIUM

804-4

in fünfteiligem, stabilem Werkzeugkasten, verschließbar
Metrisch, 56teilig

No. 804-4/56 komplett mit Sortiment 20 kg

No. 0-804-4/56 Sortiment ohne Kasten 12 kg

No. 804 L Kasten, leer 8 kg

No.	Inhalt	No.	Inhalt	No.	Inhalt
450/13	Doppelmaulschlüssel 6 x 7 8 x 9 10 x 11 12 x 13 14 x 15 16 x 17 18 x 19 20 x 22 21 x 23 24 x 26 25 x 28 27 x 32 36 x 41	760-3	Universalzange 9.1/2"		Betätigungswerkzeuge 1/2" □ Antrieb
		760-4	dito 15.1/2"	911	Schwunggriff 16.1/2"
		830-5	Werkstatt-Schraubendreher 125 x 6,5 mm	915	Schiebegriff 12"
		830-13	dito 200 x 10 mm	916 SP	Umschaltknarre 10.3/4"
		832-3	Elektriker-Schraubendreher 100 x 3,5 mm	917-5	Verlängerung 5"
630/13	Doppelringschlüssel tief gekröpft 6 x 7 8 x 9 10 x 11 12 x 13 14 x 15 16 x 17 18 x 19 20 x 22 21 x 23 24 x 26 25 x 28 27 x 32 36 x 41	900 Z	Doppelsechskant-Einsätze 1/2" □ Antrieb 12 13 14 15 16 17 18 19 20 21 22 23 24 26 27 28 30 32	918	Verlängerung 10"
				920	Universalgelenk
				980-13	Schraubendreher-Einsatz 13 x 2 mm



Werkzeugausrüstung

CHROM-VANADIUM

804-4 A

in fünfteiligem, stabilem Werkzeugkasten
Amerikanisch, 52teilig

No. 804-4 A/52 kompl. mit Sortiment 18 kg

No. 0-804-4 A/52 Sortiment o. Kasten 10 kg

No. 804 L Kasten, leer 8 kg

No.	Inhalt	No.	Inhalt	No.	Inhalt
450 A	Doppelmaulschlüssel 1/4 x 5/16 5/16 x 3/8 5/16 x 13/32 3/8 x 7/16 1/2 x 9/16 9/16 x 5/8 19/32 x 11/16 5/8 x 3/4 25/32 x 13/16 7/8 x 15/16 15/16 x 1 1 x 1.1/8	760-3	Universalzange 9.1/2"		Betätigungswerkzeuge 1/2" □ Antrieb
		760-4	dito 15.1/2"	911	Schwunggriff 16.1/2"
		830-5	Werkstatt-Schraubendreher 125 x 6,5 mm	915	Schiebegriff 12"
		830-13	dito 200 x 10 mm	916 SP	Umschaltknarre 10.3/4"
		832-3	Elektriker-Schraubendreher 100 x 3,5 mm	917-5	Verlängerung 5"
630 A	Doppelringschlüssel tief gekröpft 1/4 x 5/16 3/8 x 7/16 1/2 x 9/16 19/32 x 11/16 5/8 x 3/4 25/32 x 13/16 7/8 x 15/16 15/16 x 1 1 x 1.1/8 1.1/16 x 1.1/4	900 AZ	Doppelsechskant-Einsätze 1/2" □ Antrieb 3/8 7/16 1/2 9/16 19/32 5/8 11/16 3/4 25/32 13/16 7/8 15/16 31/32 1 1.1/16 1.1/8 1.3/16 1.1/4	918	Verlängerung 10"
				920	Universalgelenk
				980-13	Schraubendreher-Einsatz 13 x 2 mm



Herrenfahrer-Werkzeugsätze

CHROM-VANADIUM

806



in Plastik-Tasche,
9teilig

Verchromt

No.	Inhalt	g
806/9	450 Doppelmaulschlüssel 8 x 9 10 x 11 12 x 13 14 x 17 19 x 22	1280
	760-3 Universalzange 9.1/2"	
	761 Zündkerzenschlüssel 20,8 x 26 mm - 13/16 x 1" A	
	830-8 Werkstatt-Schraubendreher 150 x 8 mm	
2131 Zündkerzenbürste		
806 A/9	450 A Doppelmaulschlüssel 5/16 x 13/32 3/8 x 7/16 1/2 x 9/16 19/32 x 11/16 25/32 x 7/8	1280
	760-3 Universalzange 9.1/2"	
	761 Zündkerzenschlüssel 20,8 x 26 mm - 13/16 x 1" A	
	830-8 Werkstatt-Schraubendreher 150 x 8 mm	
2131 Zündkerzenbürste		



Das Werkzeug für gute Arbeit

HAZET



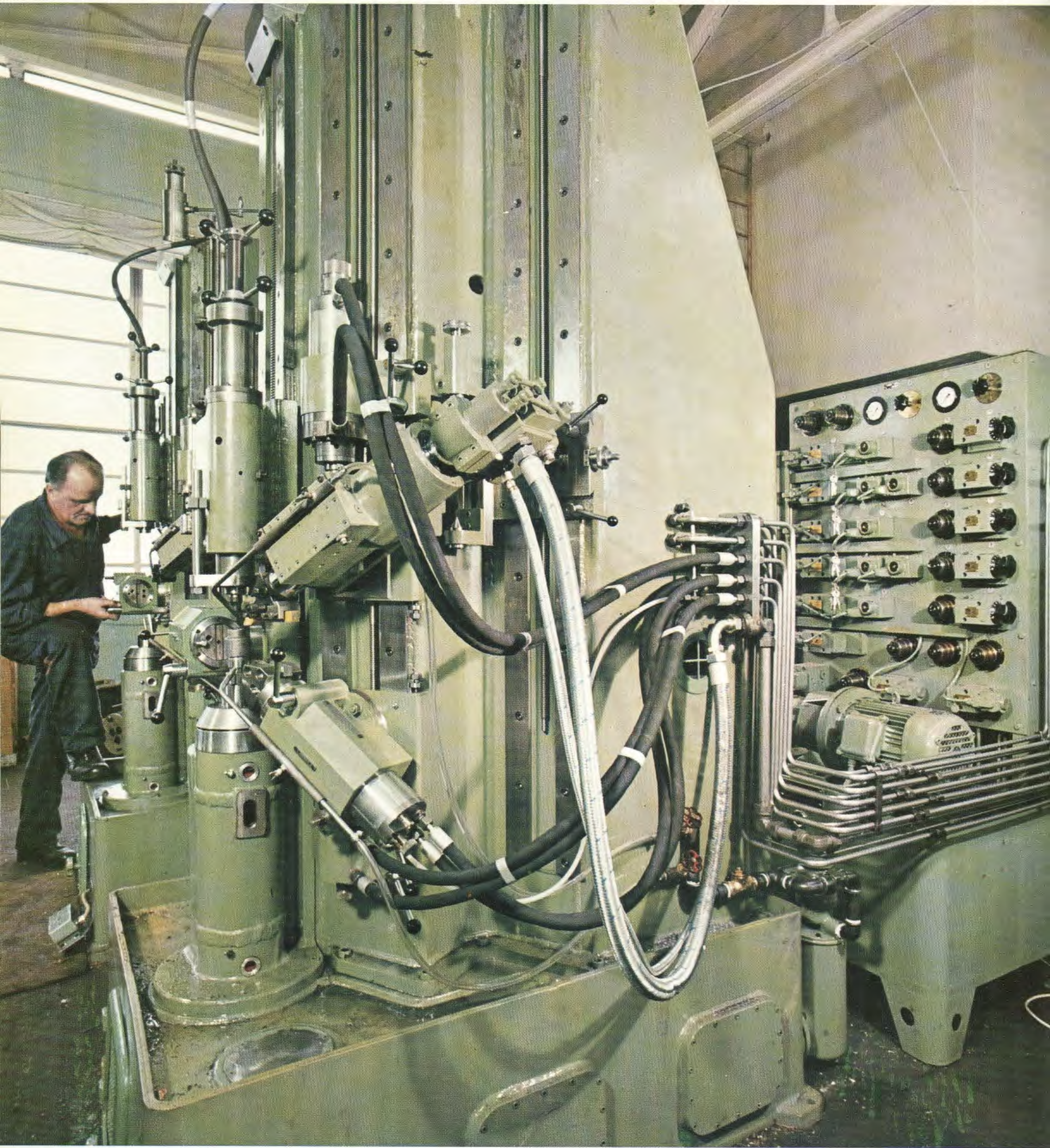



Schraubendreher

810-839

in der bewährten Qualität mit Holz-Griff

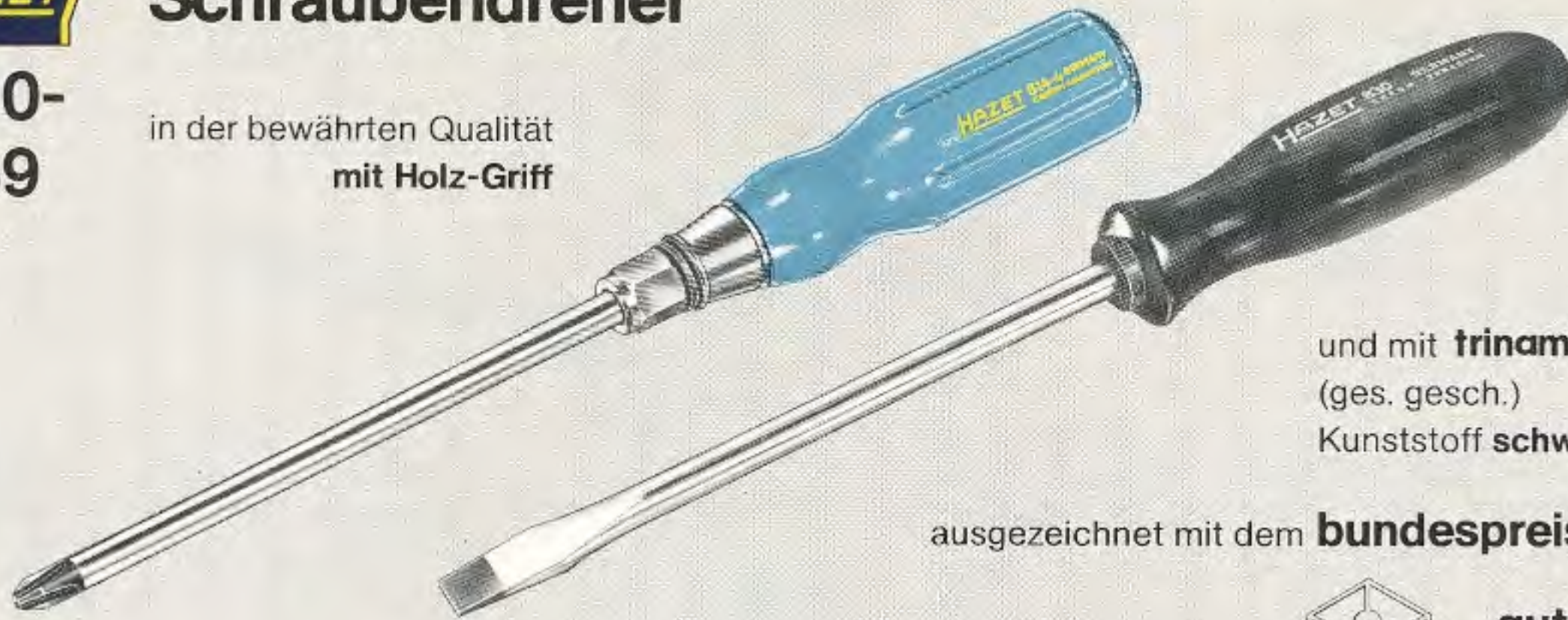

und mit **trinamic**[®]-Griff (ges. gesch.) Kunststoff **schwarz**

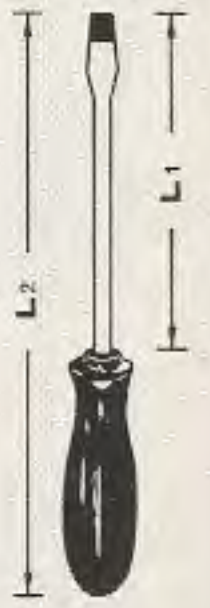

ausgezeichnet mit dem **bundespreis**

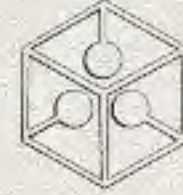

gute form



Schraubendreher-Sortimente

810 VS



mit **trinamic**[®]-Griff (ges. gesch.) Kunststoff **schwarz** in Verkaufs-Ständern zum Aufstellen

und zum Aufhängen an Lochwänden

Sortiment 1

enthält die 11 gängigsten Schraubendreher-Typen bzw. Größen

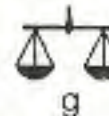
No.	Inhalt	 g
810-1/78 VS	830-2, -5, -9 je 7 Stück	5860
	832-1, -2, -4 je 8 Stück	
	835-1, -2 je 7 Stück	
	836-1 7 Stück	
	836-2, -3 je 6 Stück	

Sortimente 2 und 3

sind unterschiedlich und ergeben zusammen ein großes Sortiment

810-2/78 VS	830-2, -5, -7 je 7 Stück	5280
	830-8, -9 je 6 Stück	
	832-1, -2, -3 je 8 Stück	
	832-4, -5 je 7 Stück	
	836-1 7 Stück	
810-3/78 VS	833-1, -2 je 8 Stück	7470
	833-4 7 Stück	
	835-0 8 Stück	
	835-1, -2 je 7 Stück	
	835-3, -4 je 6 Stück	
	836-2, -3, -4 je 7 Stück	
810 VSL	Verkaufs-Ständer, leer	615



Schraubendreher-Satz

810 H

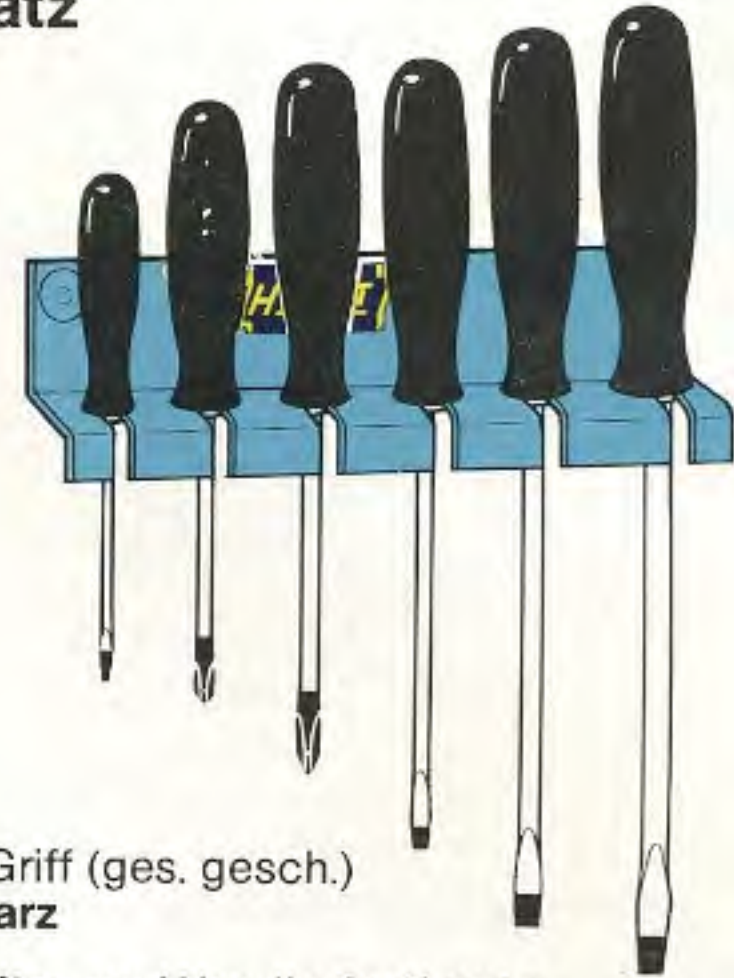

mit **trinamic**[®]-Griff (ges. gesch.) Kunststoff **schwarz**

in Kunststoff-Halter zur Wandbefestigung

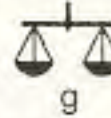
No.	Inhalt	 g
810/6 H	830-2, -7, -9 832-2 je 1 Stück 835-1, -2	560
810 HL	Halter, leer	50



Schraubendreher-Sätze

810 K-812 K

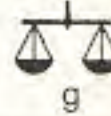

mit **trinamic**[®]-Griff (ges. gesch.) Kunststoff **schwarz** in Schachtel mit Plastik-Einlage und Klarsichtdeckel

No.	Inhalt	 g
810/10 K	832-2, -4 je 1 Stück	970
	834-2	
	835-1, -2, -02	
	836-1, -2, -3, -4	
811/10 K	830-2, -7, -9 je 1 Stück	770
	832-2, -3, -4	
	834-2	
	835-1, -2, -02	
	829-1, -2, -3	
812/10 K	-4, -5, -6 je 1 Stück	820
	834-2	
	835-1, -2, -02	
	835-1, -2, -02	



Schraubendreher DIN 5262 Form A für Kreuzschlitzschrauben

814



CHROM-VANADIUM
Spitzen PHILLIPS-RECESS
Holz-Griff blau



No.	Spitzen DIN 5260 Größe	Amer. No.	L ₁ mm	L ₂ mm	g	
814-0	0	0-1	60	145	20	5
1	1	2-4	80	180	35	5
2	2	5-10	100	210	60	5



Schraubendreher DIN 5262 Form A für Kreuzschlitzschrauben

814



CHROM-VANADIUM
Spitzen PHILLIPS-RECESS
Klinge mit Sechskant-Ansatz
Holz-Griff blau

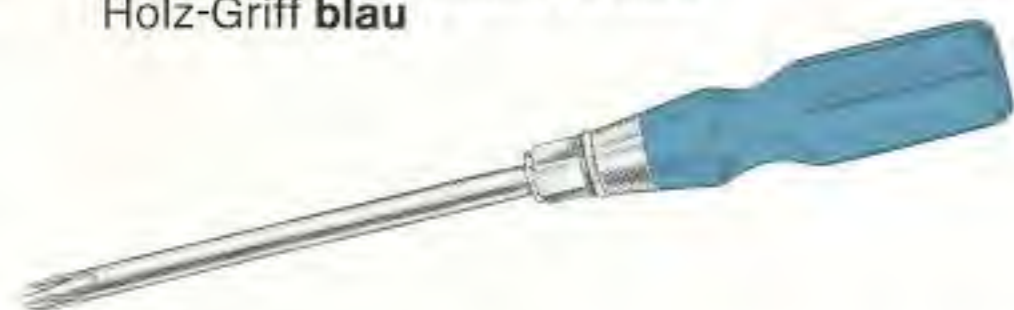

No.	Spitzen DIN 5260 Größe	Amer. No.	L ₁ mm	L ₂ mm	mm	g	
814-3	3	12-16	150	265	13	155	5
4	4	18-<	200	335	17	290	5



Schraubendreher

CHROM-VANADIUM
durchgehende Vierkantklinge mit Sechskant-Ansatz
gesenkgeschmiedet
Holz-Griff blau

815



No.	mm	mm	L ₁ mm	L ₂ mm	mm	g	
815-1	0,8	5,5	100	200	10	65	5
2	1	6,5	125	240	10	110	5
3	1,2	8	150	270	13	170	5
4	1,6	10	175	305	13	200	5
5	2	13	200	335	17	280	5
6	2,5	16	250	395	17	420	5



Werkstatt-Schraubendreher

DIN 5265 Form D
CHROM-VANADIUM
durchgehende runde Klinge mit Sechskant-Ansatz
Holz-Griff blau

816



816-0	0,8	5,5	100	200	10	70	5
3	1	6,5	125	230	12	100	5
6	1,2	8	150	265	13	160	5
7	1,6	10	175	295	13	195	5
9	2	13	200	335	17	290	5
10	2,5	16	250	385	17	420	5



Winkelschraubendreher DIN 5200 CHROM-VANADIUM Form A

818



Klingenstellung 0° und 90°
mit Kunststoff-Ummantelung
schwarz



No.	mm	mm	L mm	g	
818-1	0,6	4	90	15	10
2	1	6,5	125	50	10
3	1,2	8	150	70	10
4	1,6	10	175	110	10
5	2	13	200	160	10



Winkelschraubendreher DIN 5208 für Kreuzschlitzschrauben

819



CHROM-VANADIUM
Spitzen PHILLIPS-RECESS
mit Kunststoff-Ummantelung
schwarz



No.	Spitzen DIN 5260 Größe	Amer. No.	L mm	g	
819-1+2	1+2	2- 4/ 5-10	100	25	10
2+3	2+3	5-10/12-16	150	75	10
3+4	3+4	12-16/18-<	200	160	10



Dreikant-Löffelschaber

CHROM-VANADIUM
Holz-Griff blau

820



No.	L ₁ mm	L ₂ mm	L ₃ mm	g	
820-1	125	55	230	70	5
2	150	70	265	110	5
3	200	85	315	135	5
4	250	100	370	190	5



Dreikant-Hohlschaber

CHROM-VANADIUM
Holz-Griff blau

821



821-1	150	265	105	5
2	200	315	135	5
3	250	370	200	5
4	300	430	215	5



Flachschar

aus Werkzeugstahl
Holz-Griff **blau**

825



No.	mm	L ₁ mm	L ₂ mm	g	
825-1	19	200	305	200	5
	24	250	355	300	



Flachschar

mit auswechselbaren
Hartmetall-Wendeschneidplatten
Holz-Griff **blau**

825



825-01	20	290	400	290	5
	02	30	340	480	

auswechselbare
Hartmetall-Wendeschneidplatten



825-010	20	20	15	10
	020	30	30	



Festhalte-Schraubendreher

CHROM-VANADIUM

Transparent-Griff **rot**

826



Festhalten der Schraube:
Schneide in Schraubenschlitz stecken,
Plastik-Ring vorschieben

Lösen von der Schraube:
Plastik-Ring in Griffichtung zurückschieben



Klinge 2teilig, diagonal gegeneinander versetzt,
kann mit **einer** Hand bedient werden

No.	mm	mm	L ₁ mm	L ₂ mm	g		
826-1	0,4	5	85	160	40	5	
	2	0,6	3,5	100	185		50
	3	0,6	5,5	150	230		70
4	0,8	5,5	100	195	75	5	
5	0,8	5,5	150	245	90		
6	1,2	8	150	245	110		



Kugelpopf-Schraubendreher

CHROM-VANADIUM

mit **trinamic**[®]-Griff (ges. gesch.) Kunststoff
schwarz

827



Schraubt versteckt liegende
Innensechskantschrauben
unter einem Winkel bis zu 30°.

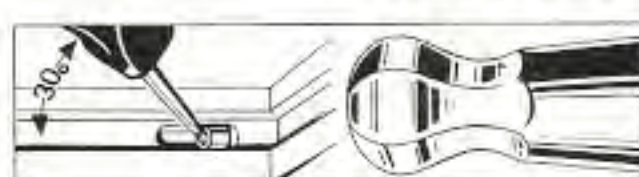

Die Sechskantkugel arbeitet nach dem Kardan-System

No.	S mm	L ₁ mm	L ₂ mm	g		
827-03	3	100	165	20	5	
	04	4	100	175		30
	05	5	100	185		50
06	6	125	220	80	5	
08	8	150	255	150		
10	10	150	260	190		
12	12	150	270	270		



Schraubendreher

Schneide abgesetzt, planparallel (VSM)

CHROM-VANADIUM

mit **trinamic**[®]-Griff (ges. gesch.) Kunststoff
schwarz

829



Die Größen 829-6 bis -9 werden mit einem Vierkant
zum Ansetzen eines Schraubenschlüssels geliefert

No.	mm	mm	L ₁ mm	L ₂ mm	mm	g	
829-1	0,5	3	90	155	-	20	5
	2	0,6	4	100	175	30	
	3	0,8	5	120	205	50	
	4	1	6,5	140	235	80	
	5	1,1	8	160	265	110	
6	1,5	10	180	290	6	140	5
7	1,8	12	200	320	7	200	
8	2,3	14	220	340	8	240	
9	2,8	17	250	375	9	290	



829 K



Satz

in Ausstellungsschachtel
mit Deckelabrieb zur freien
Sicht auf den Inhalt

No.	Inhalt	g
829/6 K	829-1, -2, -3, -4, -5, -6	570



Werkstatt-Schraubendreher

DIN 5265 Form A

CHROM-VANADIUM

mit **trinamic**[®]-Griff (ges. gesch.) Kunststoff
schwarz

830



No.	mm	mm	L ₁ mm	L ₂ mm	g		
830-2	0,8	5,5	125	210	55	5	
	5	1	6,5	125	220		90
	7	1	6,5	150	255		95



Werkstatt-Schraubendreher

DIN 5265 Form D

CHROM-VANADIUM

Klinge mit Sechskant-Ansatz
mit **trinamic**[®]-Griff (ges. gesch.) Kunststoff
schwarz

830



No.	mm	mm	L ₁ mm	L ₂ mm	mm	g	
830-8	1,2	8	150	260	13	150	5
	9	1,2	8	175	285	13	
13	1,6	10	200	320	13	230	5
14	1,6	10	250	370	13	250	
16	2	13	250	370	17	310	



Elektriker-Schraubendreher

DIN 5265 Form A

CHROM-VANADIUM

mit **trinamic**[®]-Griff (ges. gesch.) Kunststoff schwarz

832



No.	$\frac{1}{4}$ mm	$\frac{1}{2}$ mm	L1 mm	L2 mm	g	Box
832-1	0,4	2,5	50	110	10	5
2	0,4	2,5	75	135	15	5
3	0,5	3,5	100	175	20	5
4	0,6	4	100	175	30	5
5	0,6	4	125	200	35	5
6	0,6	4,5	150	240	50	5
6 a	0,8	5,5	125	210	70	5
7	0,8	5,5	150	250	70	5
8	0,8	5,5	200	300	80	5



Elektriker-Schraubendreher

DIN 5265 Form A

CHROM-VANADIUM

kunststoffummantelte Klinge

mit **trinamic**[®]-Griff (ges. gesch.) Kunststoff schwarz

833



833-1	0,4	2,5	50	110	10	5
2	0,4	2,5	75	135	15	5
3	0,5	3,5	100	165	25	5
4	0,6	4	100	175	30	5
5	0,6	4	125	200	50	5
7	0,8	5,5	125	225	70	5



Elektriker-Schraubendreher

DIN 7437

CHROM-VANADIUM

mit **trinamic**[®]-Griff (ges. gesch.) Kunststoff schwarz

833

VDE



1000 V



HAZET VDE-Werkzeuge

entsprechen den Bestimmungen nach DIN 57680 / VDE 0680 Teil 2 und sind unter Beachtung der übrigen VDE-Bestimmungen zum Arbeiten an oder in der Nähe von unter Spannung stehenden Teilen bis 1000 Volt Wechselspannung bzw. 1500 Volt Gleichspannung bestimmt

833 VDE						
-2	0,4	2,5	75	145	25	5
3	0,5	3,5	100	180	45	5
4	0,6	4	100	190	50	5
7	0,8	5,5	125	225	80	5
9	1	6,5	150	255	110	5
11	1,2	8	175	285	160	5
13	1,6	10	200	320	250	5



Schraubendreher DIN 5265 Form C

CHROM-VANADIUM

Kurze Form, für Vergaser

mit **trinamic**[®]-Griff (ges. gesch.) Kunststoff schwarz

834



834-1	0,6	4	25	85	40	5
2	1	6,5	25	85	45	5
3	1,2	8	25	85	50	5



Schraubendreher DIN 5262 Form B für Kreuzschlitzschrauben

CHROM-VANADIUM

Spitzen PHILLIPS-RECESS

mit **trinamic**[®]-Griff (ges. gesch.) Kunststoff schwarz

835



No.	Spitzen DIN 5260 Größe	Amer. No.	L1 mm	L2 mm	mm	g	Box
835-0	0	0-1	60	125	-	25	5
1	1	2-4	80	165	-	45	5
2	2	5-10	100	195	-	70	5



Schraubendreher DIN 5262 Form B für Kreuzschlitzschrauben

CHROM-VANADIUM

Spitzen PHILLIPS-RECESS

Klinge mit Sechskant-Ansatz

mit **trinamic**[®]-Griff (ges. gesch.) Kunststoff schwarz

835

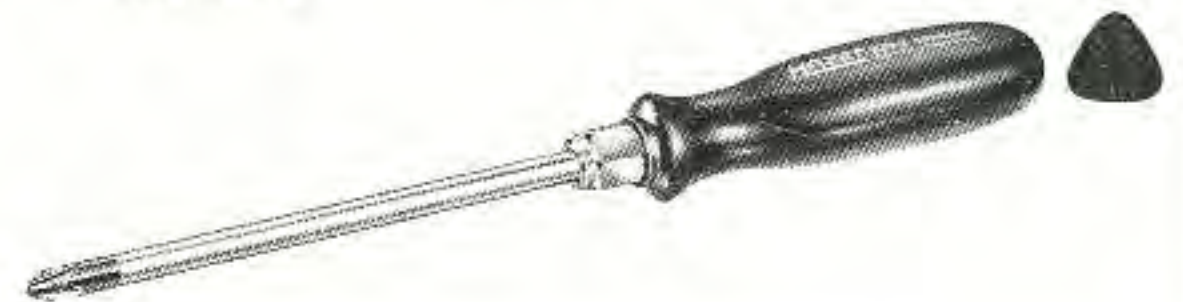

835-3	3	12-16	150	260	13	155	5
4	4	18-<	200	320	17	270	5



Schraubendreher DIN 5262 Form D für Kreuzschlitzschrauben

CHROM-VANADIUM

Spitzen PHILLIPS-RECESS

Kurze Form

mit **trinamic**[®]-Griff (ges. gesch.) Kunststoff schwarz

835



No.	Spitzen DIN 5260 Größe	Amer. No.	L1 mm	L2 mm	g	Box
835-01	1	2-4	25	85	40	5
02	2	5-10	25	85	40	5



Schraubendreher DIN 7438 für Kreuzschlitzschrauben

CHROM-VANADIUM

Spitzen PHILLIPS-RECESS

mit **trinamic**[®]-Griff (ges. gesch.) Kunststoff schwarz

835

VDE



1000 V



HAZET VDE-Werkzeuge

entsprechen den Bestimmungen nach DIN 57680 / VDE 0680 Teil 2 und sind unter Beachtung der übrigen VDE-Bestimmungen zum Arbeiten an oder in der Nähe von unter Spannung stehenden Teilen bis 1000 Volt Wechselspannung bzw. 1500 Volt Gleichspannung bestimmt

835 VDE						
-1	1	2-4	80	170	50	5
2	2	5-10	100	200	75	5
3	3	12-16	150	265	160	5
4	4	18-<	200	325	240	5



Schraubendreher für POZIDRIV-Schrauben

835 PZD

CHROM-VANADIUM mit **trinamic**®-Griff (ges. gesch.) Kunststoff schwarz



+ = Klinge mit 6kt.-Ansatz

No.	Größe	L1 mm	L2 mm	mm	g	
835 PZD						
-1	1	80	170	-	45	5
2	2	100	200	-	75	5
3 +	3	150	265	13	155	5
4 +	4	200	325	17	320	5



Schraubendreher für POZIDRIV-Schrauben

835 PZD

CHROM-VANADIUM Kurze Form mit **trinamic**®-Griff (ges. gesch.) Kunststoff schwarz



No.	Größe	L1 mm	L2 mm	g	
835 PZD					
-01	1	25	85	40	5
02	2	25	85	50	5



Werkstatt-Schraubendreher

836

CHROM-VANADIUM Vierkantklinge mit Sechskant-Ansatz gesenkgeschmiedet mit **trinamic**®-Griff (ges. gesch.) Kunststoff schwarz



No.	mm	mm	L1 mm	L2 mm	mm	g	
836-1	0,8	5,5	100	195	10	70	5
2	1	6,5	125	230	10	110	5
3	1,2	8	150	255	13	140	5
4	1,6	10	175	285	13	190	5
5	2	13	200	320	17	230	5
6	2,5	16	250	370	17	350	5

HAZET-Schraubendreher mit **trinamic**®-Griff (ges. gesch.) Kunststoff schwarz

Die Ausbildung des Griffes ermöglicht die Übertragung hoher Drehmomente ohne Abrutschgefahr und ohne Druck auf die Handflächen. Finger, Handfläche und Daumen liegen satt an, in jeder Stellung. Der neue Kunststoff ist echt handsympathisch Griff und Führungsteil sind im Querschnitt mehrkantig mit abgerundeten Ecken ausgeformt, und zwar so, daß die Querschnitte von Griff- und Führungsteil gegeneinander winkelverdreh sind, mit kreisförmigem Querschnitt als Übergang. Keine Kerben oder leistenartige Erhebungen mehr! Die anatomisch optimale Lage in der Hand des Benutzers ist erreicht

Kunststoff aus hochwertigem Material, extrem hohe Schlagzähigkeit, überlegene Griffigkeit, auch bei Handschweiß. Gesteigerte elektrische Durchschlagfeldstärke.

Klingen aus hochlegiertem CHROM-VANADIUM-Stahl, spanlos verformt



Schraubendreher für Innen-TORX-Schrauben

837 TORX

HOCHLEGIERTER SONDERSTAHL mit **trinamic**®-Griff (ges. gesch.) Kunststoff schwarz



No.	mm	L1 mm	L2 mm	g	
837-T 6	1,67	50	110	10	5
T 7	1,99	50	110	10	5
T 8	2,31	60	125	15	5
T 9	2,50	60	125	20	5
T10	2,74	70	150	25	5
T15	3,27	70	150	30	5
T20	3,86	90	175	40	5
T25	4,43	90	175	50	5
T27	4,99	100	200	70	5
T30	5,52	100	200	75	5
T40	6,65	100	200	90	5
T45	7,82	115	225	130	5



Schraubendreher DIN 5266

838

CHROM-VANADIUM für Gewindestifte mit Schlitz mit **trinamic**®-Griff (ges. gesch.) Kunststoff schwarz



No.	mm	mm	L1 mm	L2 mm	g	
838-0						
1	0,4	1,6	40	100	15	5
2	0,6	2,8	75	140	20	5
	0,8	3,5	100	175	40	5
3	1	4,5	125	210	55	5
4	1,2	6	150	245	100	5
5	1,6	8	150	255	140	5



Schraubendreher

839

CHROM-VANADIUM für Spezialschrauben TACL an allen französischen Pkw Sechskantklinge mit **trinamic**®-Griff (ges. gesch.) Kunststoff schwarz



No.	Größe	L1 mm	L2 mm	g	
839-1	1	75	170	65	5
2	2	100	205	85	5
3	3	150	260	140	5
4	4	150	260	145	5

Zuordnung der HAZET-Schraubendreher zu den entsprechenden Schrauben siehe Tabellen auf den nächsten Seiten



Schraubentabelle mit Zuordnung der HAZET-Schraubendreher

Klingenmaß Schlitzschrauben		Passende Schraubendreher					Senkschrauben		Flachkopfschrauben			Zapfen- schrauben	Holz- schrauben	Blech- schrauben
		HAZET- No. 830	HAZET- No. 832	HAZET- No. 833	HAZET- No. 834	HAZET- No. 815 816 836								
mm	mm						DIN 963 964	DIN 924 925	DIN 84	DIN 85	DIN 920 922	DIN 927	DIN 95, 96, 97 ϕ	DIN 7971, 7972, 7973 ϕ
0,4	2,5	-	50	50	-	-	M 1,6	M 1,6	M 1,6	-	M 2,5	M 2,5	1,6	-
0,4	2,5	-	75	75	-	-	M 1,6	M 1,6	M 1,6	-	M 2,5	M 2,5	1,6	-
0,5	3,5	-	100	100	-	-	M 2	M 2	M 2	-	M 3	M 3	2	-
0,6	4	-	100	100	25	-	M 2,5	M 2,5	M 2,5	-	M 4	M 4	2,5	2,2
0,6	4	-	125	125	-	-	M 2,5	M 2,5	M 2,5	-	M 4	M 4	2,5	2,2
0,6	4	-	150	-	-	-	M 2,5	M 2,5	M 2,5	-	M 4	M 4	2,5	2,2
0,8	5,5	125	125	150	-	100	M 3	M 3	M 3	M 3	M 5	M 5	3/3,5	2,9
0,8	5,5	-	150	-	-	-	M 3	M 3	M 3	M 3	M 5	M 5	3/3,5	2,9
0,8	5,5	-	200	-	-	-	M 3	M 3	M 3	M 3	M 5	M 5	3/3,5	2,9
1	6,5	125	-	-	25	125	M 4	-	M 4	M 4	M 6	M 6	4/4,5	3,5/3,9
1	6,5	125	-	-	-	-	M 4	-	M 4	M 4	M 6	M 6	4/4,5	3,5/3,9
1,2	8	150	-	-	25	150	M 5	-	M 5	M 5	M 8	-	5/5,5	4,2/4,8
1,2	8	175	-	-	-	-	M 5	-	M 5	M 5	M 8	-	5/5,5	4,2/4,8
1,6	10	200	-	-	-	175	M 6	-	M 6	M 6	M 10	-	6	5,5
1,6	10	250	-	-	-	-	M 6	-	M 6	M 6	M 10	-	6	5,5
2	13	250	-	-	-	200	M 8	-	M 8	-	-	-	7/8	6,3
2,5	16	-	-	-	-	250	M 10	-	M 10	-	-	-	-	-



Schraubentabelle mit Zuordnung der HAZET-Schraubendreher-Einsätze

Klingenmaß Schlitzschrauben		Passende Schraubendreher-Einsätze HAZET-No.					Senkschrauben		Flachkopfschrauben			Holz- schrauben	Blech- schrauben
		8503-	8803-	987-	2209-	2211-							
mm	mm						DIN 963 964	DIN 924 925	DIN 84	DIN 85	DIN 920 922	DIN 95, 96, 97 ϕ	DIN 7971, 7972, 7973 ϕ
0,5	3,5	-	-	-	1	-	M 2	M 2	M 2	-	M 3	2	-
0,6	4	4	-	-	2	-	M 2,5	M 2,5	M 2,5	-	M 4	2,5	2,2
0,6	4,5	-	-	-	3	-	M 2,5	M 2,5	M 2,5	-	-	2,5	2,2
0,8	5,5	-	-	-	4	1	M 3	M 3	M 3	M 3	M 5	3/3,5	2,9
1	6	6	6	-	5	2	M 4	-	M 4	M 4	M 6	4/4,5	3,5/3,9
1	7	-	-	-	6	3	M 4	-	M 4	M 4	-	4/4,5	3,5/3,9
1,2	7	7	-	-	-	-	M 5	-	M 5	M 5	-	-	4,2/4,8
1,2	8	-	8	1	7	4	M 5	-	M 5	M 5	M 8	5/5,5	4,2/4,8
1,6	9	9	-	2	8	5	M 6	-	M 6	M 6	-	6	5,5
1,6	11	-	10	3	9	6	M 6	-	M 6	M 6	M 10	6	5,5
2	12	-	-	4	-	7	M 8	-	M 8	-	-	7/8	6,3
2,5	14	-	-	5	-	8	M 10	-	M 10	-	-	7/8	6,3
2,5	16	-	-	6	-	9	M 10	-	M 10	-	-	-	-



Innensechskant-Schrauben

S mm	Passende Schraubendreher und Schraubendreher-Einsätze HAZET-No.									Zylinder- schrauben		Senk- kopf- schrauben	Verschluss- schrauben
	827-	8501-	8801-	985-	986-	2100-	2100 Lg-	2110-	2203- 2805-				
										DIN 912	DIN 7984	DIN 7991	DIN 906 908
1,5	-	-	-	-	-	015	-	-	-	M 1,6/2	-	-	-
2	-	-	-	-	-	02	02	2	-	M 2,5	M 3	M 3	-
2,5	-	-	-	-	-	025	025	-	-	M 3	M 4	M 4	-
3	03	3	3	-	-	03	03	3	1	M 4	M 5	M 5	-
3,5	-	-	-	-	-	035	-	-	-	-	-	-	-
4	04	4	4	-	-	04	04	4	2	M 5	M 6	M 6	M 8
4,5	-	-	-	-	-	045	-	-	-	-	-	-	-
5	05	5	5/K-5	5	5/Lg-5	05	05	5	3	M 6	M 8	-	M 10
6	06	6	6/K-6	6	6/Lg-6	06	06	6	4	M 8	-	M 8	M 12/14 (908)
7	-	-	7	-	Lg-7	07	-	7	-	-	M 10	M 10	M 14 (906)
8	08	8	8	8	8/Lg-8	08	08	8	5	M 10	M 12	M 12	M 16/18
9	-	-	9	-	-	09	-	9	-	-	-	-	-
10	10	-	10	10	10/Lg-10	10	10	10	6	M 12	M 14	M 14/16	M 20/22
11	-	-	-	-	-	11	-	-	-	-	-	-	-
12	12	-	12	12	-	12	12	12	-	M 14	M 16/18	M 18/20	M 24
13	-	-	-	-	-	13	-	-	-	-	-	-	-
14	-	-	-	14	-	14	14	-	-	M 16	M 20/22	M 22/24	-
17	-	-	-	17	-	17	-	-	-	-	-	-	M 30
19	-	-	-	19	-	19	-	-	-	-	-	-	M 36/39
22	-	-	-	-	-	22	-	-	-	-	-	-	M 42/45
24	-	-	-	-	-	24	-	-	-	-	M 24	-	M 48/52
27	-	-	-	-	-	27	-	-	-	-	-	-	-



Innensechskant- Schrauben mit Zapfen- führung

S mm	Passende Schraub- endreher und Schraubendreher- Einsätze HAZET-No.			Zylinder- kopf- schrauben
	8802-	993-	2094-	
				DIN 6912
3	3	-	03	M 4
4	4	-	04	M 5
5	5	5	05	M 6
6	6	6	06	M 8
8	8	8	08	M 10
10	10	10	10	M 12
12	-	12	12	M 14
14	-	14	14	M 16/18
17	-	-	17	M 20/22
19	-	-	19	M 24/27
22	-	-	22	M 30



Kreuzschlitzschrauben nach DIN 7981 ff Ausgabe 1959 (Original PHILLIPS-RECESS) und zugehörige Schraubendreherspitzen nach DIN 5260 Ausgabe 1961

Kreuzschlitz- Größe	Amer. No.	Passende Schraubendreher und Schraubendreher-Einsätze HAZET-No.						Metall- schrauben DIN 7985	Blechschauben DIN 7981/7982 7983 φ	Holz- schrauben DIN 7995-7997 φ
		814-	819-	835-	8506- 2217-	8806- 988-	2215-			
0	0-1	0	-	0	-	-	-	M 1,6/1,8	-	2
1	2-4	1	1 + 2	1/01	1	-	1	M 2/2,5/3	2,2/2,9	2,5/3
2	5-10	2	1 + 2/2 + 3	2/02	2	2	2/Lg-2	M 3,5/4/5	3,5/3,9/4,2/4,8	3,5/4/4,5/5
3	12-16	3	2 + 3/3 + 4	3	3	3	3	M 6	5,5/6,3	5,5/6/7
4	18-<	4	3 + 4	4	4	4	4	M 8/10	-	8



PZD POZIDRIV-Schrauben

Größe	Passende Schraubendreher und Schraubendreher-Einsätze HAZET-No.					Metallschrauben	Blechschauben φ	Holzschrauben φ
	835 PZD-	8807 PZD-	989 PZD-	2216 PZD-	2218 PZD-			
1	1/01	1	-	1	1	M 2/2,5/3	2,2/2,9	2,5/3
2	2/02	2	2	2/Lg-2	2	M 3,5/4/5	3,5/3,9/4,2/4,8	3,5/4/4,5/5
3	3	3	3	3/Lg-3	3	M 6	5,5/6,3	5,5/6/7
4	4	-	4	4	4	M 8/10	-	8

Fortsetzung nächste Seite

HAZET Schraubentabellen

mit Zuordnung der HAZET-Schraubendreher-Einsätze



Innenvielzahn-Schrauben (XZN)

Nennmaß	Passende Schraubendreher und Schraubendreher-Einsätze HAZET-No.				Schrauben
	8808-	990-	2111-	2114-	
5	5	5	05	-	M 5
6	6	6	06	-	M 6
8	8/Lg- 8 10	8/Lg- 8 10	08 10	8 + 10	M 8
10					M 10
12	-	12/Lg-12	12	-	M 12
14	-	14	14	-	M 14
16	-	16	16	-	M 16



Innenkeilprofil-Schrauben (RIBE CV)

Nennmaß	Passende Schraubendreher-Einsätze HAZET-No.					Schrauben
	8809-	991-	2092-	2220-	2222-	
4	-	-	04	-	-	M 4
5	5	5	05	1	1	M 5
6	6	6	06	2	2	M 6
8	8	8	08	3	3	M 8
10	10	10	10	4	4	M 10
12	-	12	12	-	5	M 12
14	-	14	14	-	6	M 14
16	-	16	16	-	7	M 16
18	-	-	18	-	-	M 18
20	-	-	20	-	-	M 20



Innen-TORX-Schrauben

Nennmaß	Passende Schraubendreher und Schraubendreher-Einsätze HAZET-No.					Schrauben
	837 TORX-	992 TORX-	2115 TORX-	2223 TORX-	2224 TORX-	
T 6	T 6	-	T 6	T 6	-	M 2
T 7	T 7	-	T 7	T 7	-	M 2,5
T 8	T 8	-	T 8	T 8	-	M 2,5
T 9	T 9	-	T 9	T 9	-	M 3
T 10	T 10	-	T 10	T 10	-	M 3-M 3,5
T 15	T 15	-	T 15	T 15	-	M 3,5-M 4
T 20	T 20	T 20	T 20	T 20	-	M 4-M 5
T 25	T 25	T 25	T 25	T 25	-	M 4,5-M 5
T 27	T 27	T 27	T 27	T 27	T 27	M 4,5-M 5-M 6
T 30	T 30	T 30	T 30	T 30	T 30	M 6-M 7
T 40	T 40	T 40	T 40	T 40	T 40	M 7-M 8
T 45	T 45	T 45	T 45	-	T 45	M 8-M 10
T 50	-	T 50	T 50	-	T 50	M 10
T 55	-	T 55	T 55	-	-	M 12
T 60	-	T 60	T 60	-	-	M 14



Außen-TORX-Schrauben

Nennmaß	Passende Schraubendreher-Einsätze HAZET-No.		Schrauben
	850 S TORX-	900 S TORX-	
E 4	E 4	-	M 3
E 5	E 5	-	M 4
E 6	E 6	-	M 5
E 7	E 7	-	M 6
E 8	E 8	-	M 6-M 7
E 10	E 10	E 10	M 8
E 12	-	E 12	M 10
E 14	-	E 14	M 12
E 16	-	E 16	M 12
E 18	-	E 18	M 14
E 20	-	E 20	M 16



Schraubenausdreher

CHROM-VANADIUM

840

für abgebrochene Schrauben und Bolzen

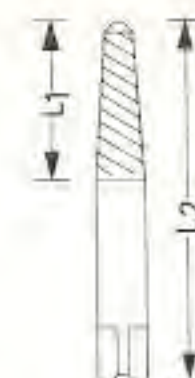

Geschliffen

No.	\varnothing mm	für Schrauben M	\varnothing mm	L1 mm	L2 mm		
840-1	1,4-3,6	3-6	1,8	13,2	50	2	10
2	2,1-4,9	6-8	2,6	16,8	57	2	10
3	3,1-6,5	8-11	3,7	20,4	64	5	10
4	4,8-8,8	11-14	5,5	24	71	10	10
5	6,2-11	14-18	7	28,8	78	45	10
6	9,4-15	18-24	10,3	33,6	85	90	10
7	12,7-19	24-33	13,7	37,8	92	160	10
8	17,5-24	33-45	18,6	39	100	280	5
9	24-31	45-52	25	42	112	530	1
10	31-39	52-64	33	48	122	960	1
11	39-48	64-76	41	54	134	1600	1
12	48-59	76-89	50	66	150	2070	1

Vorborenen der erforderlichen Löcher durch passende Spiralbohrer (siehe Tabelle oben 5. Spalte)



Sätze in Kunststoffkästen

No.	Inhalt	
840/5	840-1, -2, -3, -4, -5	155
840/6	840-1, -2, -3, -4, -5, -6	225
840/8	840-1, -2, -3, -4, -5, -6, -7, -8	795



Stehbolzenauszieher

SPEZIALSTAHL

845

mit 22 mm Sechskant-Antrieb



zum Ein- und Ausdrehen von Stehbolzen mit Rechts- und Linksgewinde

Er zeichnet sich durch seine kleine Bauweise und seinen großen Spannbereich aus. Durch die tief-sitzende, exzentrische Rändelspannschraube werden auch kurze Stehbolzen erfaßt

Antrieb mittels Umschaltknarre und Steckschlüssel-Einsatz 22 mm, Maul- oder Ringschlüssel

Verzinkt

No.	für Bolzen \varnothing mm		
845-3	5-20	370	1



Hydraulische Mutternsprenger

SPEZIALSTAHL

846

zum Entfernen von unlösbaren oder festgerosteten Muttern

Die Mutternsprenger sind ausgelegt für Schrauben bis zur Qualität von 8 G und 10 K



geringer Kraftaufwand
kein Beschädigen der Schrauben

Silbergrau

No.	Spannweite mm	für Muttern M	L_1 mm		
846-1	13-22	8-14	220	740	1
2	22-36	14-24	330	2650	1

CHROM-HAZET-916 S VA

HAZET[®]

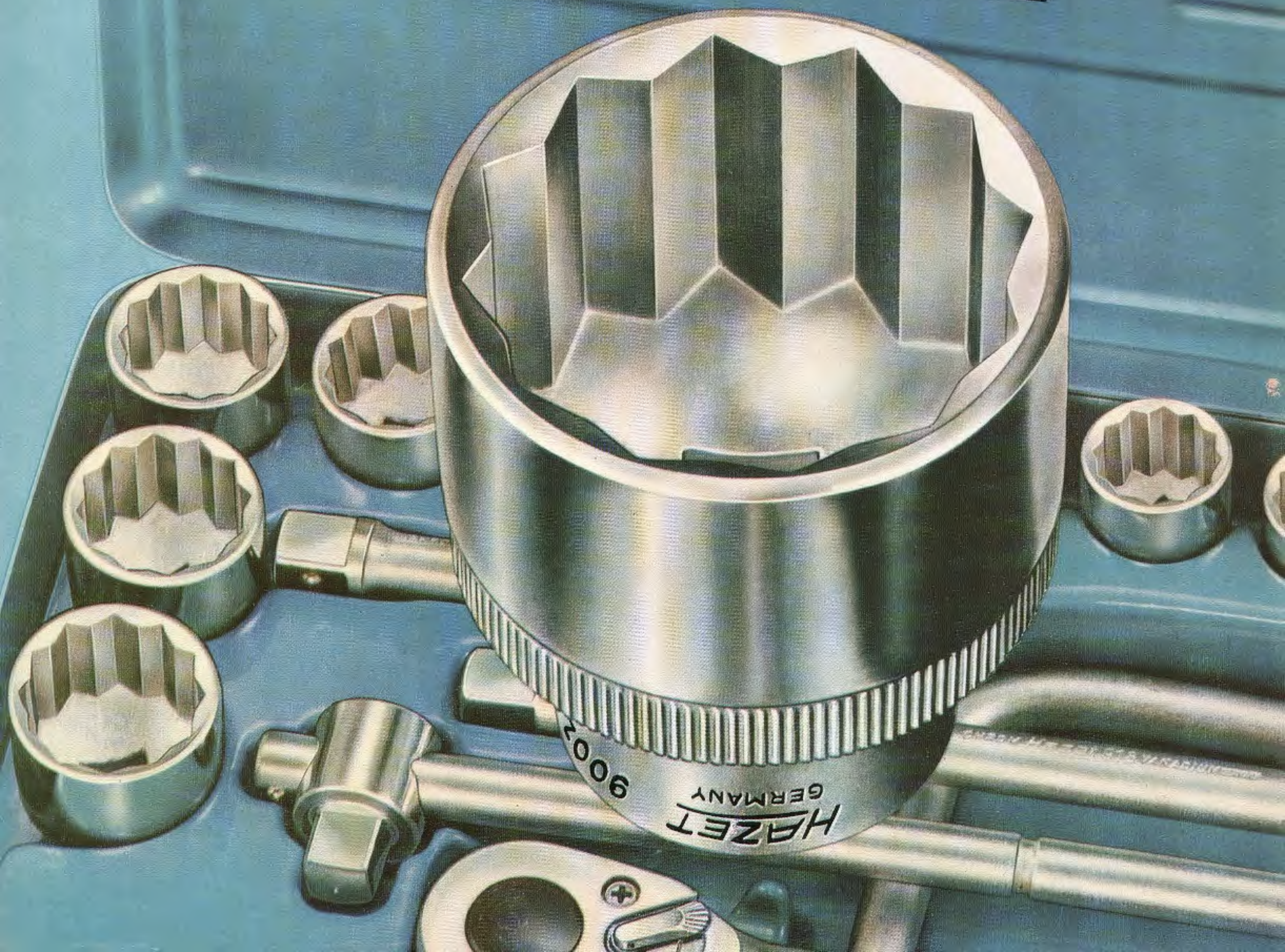

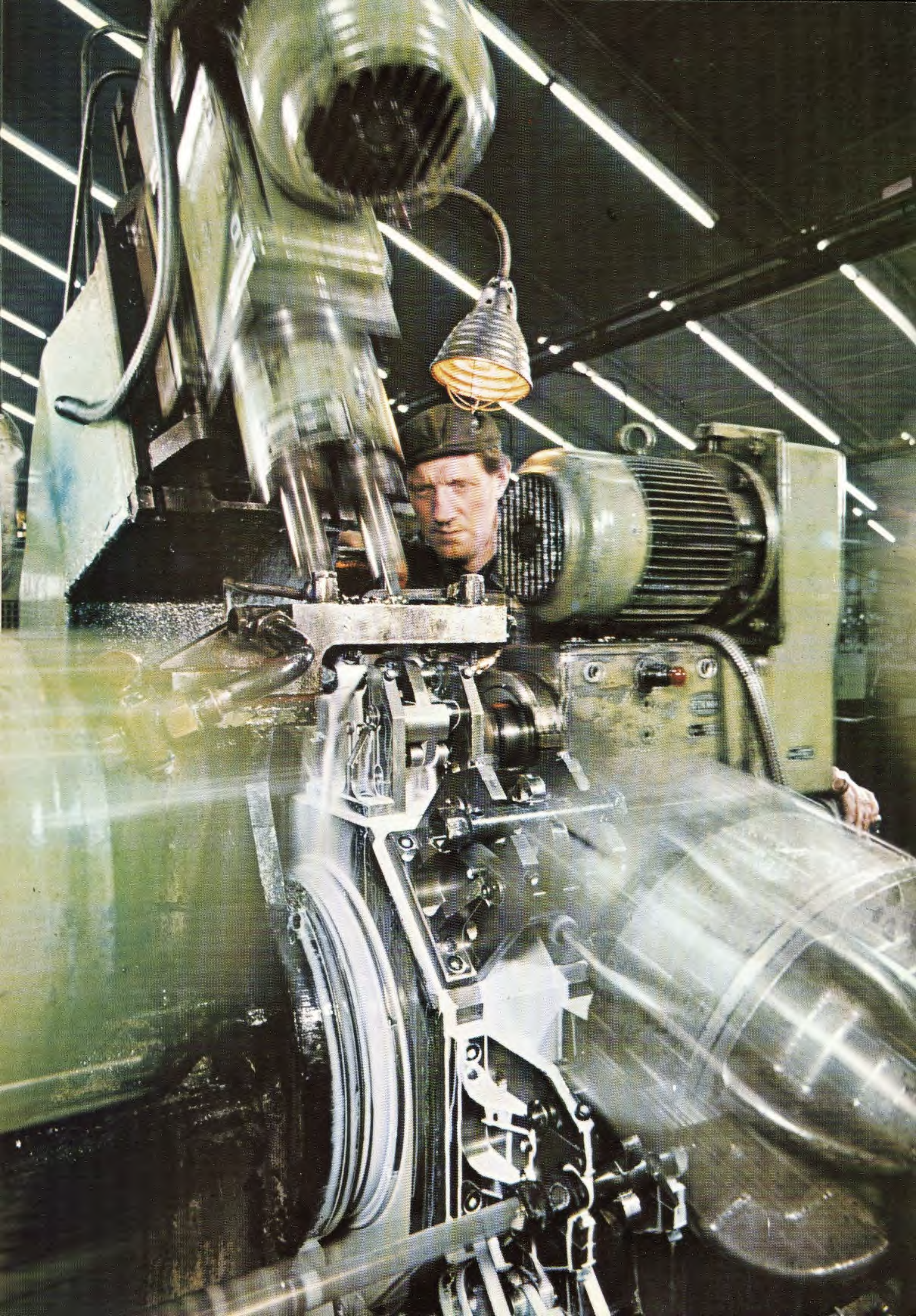



Steckschlüsselsätze

CHROM-VANADIUM mit 6kt. Steckschlüssel-Einsätzen

1/4"

850



853

in hausfarbenen HAZET-Metallkästen



854

Verchromt, poliert

No.	Einsätze	863 P	864	865	866	867	868	869	870	760-1	833-1	g
850	4 4,5 5 5,5 6 7 8 9 10 11			X	X	X	X					750
851	4 4,5 5 5,5 6 7 8 9 10 11			X	X	X	X			X	X	800
852	4 4,5 5 5,5 6 7 8 9 10 11	X	X	X	X	X	X	X				900
852-1	4 4,5 5 5,5 6 7 8 9 10 11 12 13 14	X	X	X	X	X	X	X				1000
850 A	3/16 7/32 1/4 9/32 5/16 11/32 3/8 7/16			X	X	X	X					700
852 A	3/16 7/32 1/4 9/32 5/16 11/32 3/8 7/16	X	X	X	X	X	X	X				880
852 A-1	3/16 7/32 1/4 9/32 5/16 11/32 3/8 7/16 1/2 9/16	X	X	X	X	X	X	X				950
852 W	8 7 6 5 4 3 2 1 0 BA	X	X	X	X	X	X	X				880
853	4 4,5 5 5,5 6 7 8 9 10 11 Kleingabelschlüssel 330- 3,5x4 4x3,5 4,5x5 5x4,5 5,5x6 6x5,5 7x8 8x7 9x10 10x9 11x12 12x11	X	X	X	X	X	X	X	X	X	X	1650
853 A	3/16 7/32 1/4 9/32 5/16 11/32 3/8 7/16 Kleingabelschlüssel 330 A- 13/64 x 15/64 15/64 x 13/64 7/32 x 1/4 1/4 x 7/32 9/32 x 5/16 5/16 x 9/32 11/32 x 3/8 3/8 x 11/32 7/16 x 1/2	X	X	X	X	X	X	X	X	X	X	1550
853 W	8 7 6 5 4 3 2 1 0 BA Kleingabelschlüssel 330 BA- 9x8 8x9 7x6 6x7 5x4 4x5 3x2 2x3 1x0 0x1 BA	X	X	X	X	X	X	X	X	X	X	1500
854	4 5 6 7 8 9 10 11 12 13 14 8501-3 4 5 6 8 8503-4 6 7 8506-1 2 3 4	X		X	X	X	X	X				1080



6kt. Steckschlüssel-Einsätze

CHROM-VANADIUM DIN 3124

850

1/4"

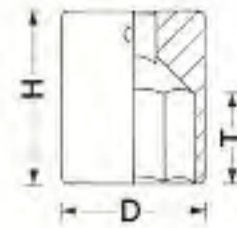

Verchromt, poliert

mm	H mm	D mm	T mm	g	
4	25	6,4	3	5	10
4,5	25	7,0	3,5	5	10
5	25	8,0	3,5	5	10
5,5	25	8,5	4	5	10
6	25	9,0	4,5	5	10
7	25	10,3	5	10	10
8	25	11,6	6	10	10
9	25	13,0	7	15	10
10	25	14,0	7	15	10
11	25	15,6	7,5	25	10
12	25	16,8	8,5	25	10
13	25	18,0	8,5	30	10
14	25	19,0	10,5	30	10

850 A

A. F.	H mm	D mm	T mm	g	
3/16	25	7,5	3,5	10	10
7/32	25	8,6	4	10	10
1/4	25	9,5	4,5	10	10
9/32	25	10,5	5	10	10
5/16	25	11,6	6	10	10
11/32	25	12,6	6	15	10
3/8	25	13,6	7	15	10
7/16	25	15,6	7	20	10
1/2	25	17,6	8,5	25	10
9/16	25	19,4	10,5	30	10

850 BA

B A	H mm	D mm	T mm	g	
8	25	6,2	2,5	5	10
7	25	6,8	3,5	5	10
6	25	7,8	3,5	5	10
5	25	8,6	4	5	10
4	25	9,4	4,5	5	10
3	25	10,5	5	10	10
2	25	12,0	6	10	10
1	25	13,3	7	15	10
0	25	15,0	7	15	10

1/4"

Schraubendreher-Einsätze
für Innensechskantschrauben
CHROM-VANADIUM



8501

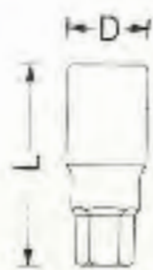

Verchromt, poliert

No.	S mm	L mm	D mm	g	Box
8501-3	3	28	12	10	10
4	4	28	12	10	10
5	5	28	12	11	10
6	6	28	12	11	10
8	8	28	12	15	10

Längere Ausführung

in Verbindung mit Umschaltknarre HAZET 863 PC
für VW-AUDI siehe Seite 127, für Porsche siehe Seite 148

8501 Lg-3	3	30	12	12	10
-----------	---	----	----	----	----



Schraubendreher-Einsätze
für Schlitzschrauben
CHROM-VANADIUM

8503



1/4"



Verchromt, poliert

No.	Spitzen mm	Größe mm	L mm	D mm	g	Box
8503-4	0,6	4	28	12	8	10
6	1,0	6	28	12	9	10
7	1,2	7	28	12	9	10
9	1,6	9	28	12	11	10



Schraubendreher-Einsätze
für Kreuzschlitzschrauben
CHROM-VANADIUM

8506



1/4"



Verchromt, poliert

No.	Spitzen DIN 5260 Größe	Amer. No.	L mm	D mm	g	Box
8506-1	1	2-4	28	12	8	10
2	2	5-10	28	12	9	10
3	3	12-16	28	12	9	10
4	4	18-<	28	12	11	10



Betätigungswerkzeuge
CHROM-VANADIUM

1/4"

858-870



Verchromt, poliert

No.	Description	L mm	g	Box
858 R-1	Reduziereinsatz 1/4" ■ massiv, 3/8" □ hohl	35	15	10
858 R-2	Reduziereinsatz 3/8" ■ massiv, 1/4" □ hohl	35	25	10
863 P	Umschaltknarre 4.1/2" 20 Zähne, mit Kunststoffgriff	110	70	5
863 PC	Umschaltknarre 4.1/2" 20 Zähne, abgewinkelte Form (Umschaltknarren-Reparatursätze siehe Seite 86)	110	70	5
864	Gelenkgriff 5.1/2"	140	60	5
865	Schiebegriff 5"	130	30	10
866	Steckgriff 5"	130	60	5
867	Verlängerung 2"	55	20	10
868	Verlängerung 6"	150	60	10
869	Universalgelenk	35	20	10
870	biegsame Verlängerung 6"	150	65	10



Steckschlüsselsätze mit 6kt. oder Doppel-6kt. Steckschlüssel-Einsätzen

CHROM-VANADIUM

3/8"

880



881



888 Z

in hausfarbenen HAZET-Metallkästen

Verchromt, poliert

No.	6kt. Einsätze												g				
		8811	8812	8813	8814	8815	8816P	8820	3	8821-6	8	12		8830	858 R-1	g	
880	9 10 11 12 13 14 15 16 17 18 19 20 21 22	X		X	X	X	X	X	X	X	X	X	X		4200		
881	6 7 8 9 10 11 12 13 14 15 16 17 18 19 20 21 22	X		X	X	X	X	X	X	X	X	X	X		4250		
880 A	1/4 5/16 3/8 7/16 1/2 9/16 5/8 11/16 3/4	X		X	X	X	X	X	X	X	X	X	X		3700		
Doppel-6kt. Einsätze																	
880 Z	9 10 11 12 13 14 15 16 17 18 19 20 21 22	X		X	X	X	X	X	X	X	X	X	X		4200		
881 Z	6 7 8 (6kt. Einsätze) 9 10 11 12 13 14 15 16 17 18 19 20 21 22	X		X	X	X	X	X	X	X	X	X	X		4250		
881 AZ	3/8 7/16 1/2 9/16 19/32 5/8 11/16 3/4 25/32 13/16 7/8	X		X	X	X	X	X	X	X	X	X	X		3900		
882 AZ	1/4 5/16 (6kt. Einsätze) 3/8 7/16 1/2 9/16 19/32 5/8 11/16 3/4 25/32 13/16 7/8	X		X	X	X	X	X	X	X	X	X	X		3900		
6kt. Einsätze																	
883	6 7 8 9 10 11 12 13 14 15 16 17 18 19 20 21 22			X	X							X			1850		
884	6 7 8 9 10 11 12 13 14 15 16 17 18 19 20 21 22			X	X			X				X			2250		
884 A	1/4 5/16 3/8 7/16 1/2 9/16 5/8 11/16 3/4			X	X			X				X			1900		
Doppel-6kt. Einsätze																	
883 Z	9 10 11 12 13 14 15 16 17 18 19 20 21 22			X	X							X			1700		
884 Z	9 10 11 12 13 14 15 16 17 18 19 20 21 22			X	X			X				X			2100		
884 AZ	3/8 7/16 1/2 9/16 19/32 5/8 11/16 3/4 25/32 13/16 7/8 15/16			X	X			X				X			2100		
Einsätze																	
888 Z	880- 6 7 8																
	880 Z- 9 10 11 12 13 14 15 16 17																
	880 TZ- 18 19 20 21 22																
	8801- 9 10 11 12 13 14 15 16 17	X	X	X	X	X	X	X	X	X	X	X	X	X	X	X	7300
	8803- 18 19 20 21 22																
	8804- 3 4 5 6 7 8 9 10 12																
888 AZ	8801- 6 8 10																
	8803- 17																
	8804- 2 3 4																
	880 A- 1/4 5/16																
	880 AZ- 3/8 7/16 1/2 9/16																
	19/32 5/8 11/16 3/4																
	25/32 13/16 7/8 15/16																
	880 TAZ- 3/8 7/16 1/2 9/16	X	X	X	X	X	X	X	X	X	X	X	X	X	X	X	6700
	19/32 5/8 11/16 3/4																
	13/16 7/8																
8801 A- 1/8 5/32 3/16 7/32																	
1/4 5/16 3/8																	
8803- 6 8 10																	
8804- 17																	
8806- 2 3 4																	

3/8"

6 kt. Steckschlüssel-Einsätze

CHROM-VANADIUM

DIN 3124



880

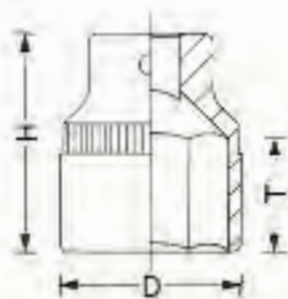

Verchromt, poliert

	H	D	T		
mm	mm	mm	mm	g	
6	24	9,5	6	10	10
7	24	10,5	6,5	15	10
8	24	11,8	7	15	10
9	24	13,0	7	15	10
10	24	14,4	7	15	10
11	24	15,8	7	20	10
12	25	17,0	8	20	10
13	25	18,4	8	20	10
14	25	19,5	8	25	10
15	25	20,8	12,5	25	10
16	26	21,8	12,5	25	10
17	26	23,0	13,5	30	10
18	27	24,4	13,5	35	10
19	28	25,5	13,5	35	10
20	28	26,6	14	40	10
21	29	28,0	14	50	10
22	30	29,6	14,5	55	10

880 A

	H	D	T		
mm	mm	mm	mm	g	
1/4	24	10,0	6,5	10	10
5/16	24	11,8	7	15	10
3/8	24	13,8	7	15	10
7/16	24	16,0	7	20	10
1/2	25	18,0	8	20	10
9/16	25	19,8	8	20	10
5/8	26	21,8	12,5	25	10
11/16	27	23,5	13,5	30	10
3/4	28	25,5	13,5	35	10



Doppel-6 kt. Steckschlüssel-Einsätze

CHROM-VANADIUM

DIN 3124

880 Z

3/8"



Verchromt, poliert

	H	D	T		
mm	mm	mm	mm	g	
9	24	13,0	7	15	10
10	24	14,4	7	20	10
11	24	15,8	7	20	10
12	25	17,0	12	20	10
13	25	18,4	12	20	10
14	25	19,5	12	25	10
15	25	20,8	12,5	30	10
16	26	21,8	12,5	30	10
17	26	23,0	13,5	30	10
18	27	24,4	13,5	35	10
19	28	25,5	13,5	35	10
20	28	26,6	14	40	10
21	29	28,0	14	50	10
22	30	29,6	14,5	60	10

880 A Z

	H	D	T		
mm	mm	mm	mm	g	
3/8	24	13,8	7	20	10
7/16	24	16,0	7	20	10
1/2	25	18,0	12	20	10
9/16	25	19,8	12	25	10
19/32	25	20,8	12,5	30	10
5/8	26	21,8	12,5	30	10
11/16	27	23,5	13,5	35	10
3/4	28	25,5	13,5	40	10
25/32	28	26,6	14	40	10
13/16	29	27,4	14	50	10
7/8	30	29,6	14,5	65	10
15/16	32	32,0	15	80	10

880 W Z

	H	D	T		
mm	mm	mm	mm	g	
1/8	24	12,6	7	20	10
3/16	24	16,2	7	20	10
1/4	25	18,8	12	25	10
5/16	25	21,0	12,5	30	10
3/8	27	24,4	13,5	35	10
7/16	29	28,0	14	50	10
1/2	30	31,4	14,5	70	10



Doppel-6 kt. Steckschlüssel-Einsätze

CHROM-VANADIUM

DIN 3124

880 TZ

3/8"

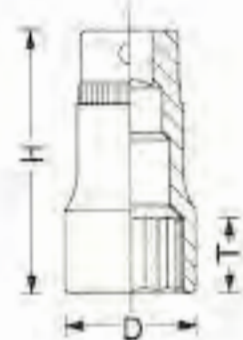

extra tief

Verchromt, poliert

	H	D	T		
mm	mm	mm	mm	g	
9	54	13,0	10	40	10
10	54	14,4	10	40	10
11	54	15,8	11	45	10
12	54	17,0	11	50	10
13	54	18,8	12	60	10
14	54	19,5	15	60	10
15	60	20,8	15	75	10
16	60	21,8	16	75	10
17	60	23,0	16	90	10
18	66	24,4	20	100	10
19	66	25,5	20	100	5
20	70	26,6	22	130	5
20,8++	70	27,4	16,5	130	5
21	70	28,0	22	130	5
22+	70	29,6	22	140	5

880 TAZ

	H	D	T		
mm	mm	mm	mm	g	
3/8	54	13,8	10	40	10
7/16	54	16,0	11	45	10
1/2	54	18,0	12	60	10
9/16	60	19,8	15	70	10
19/32	60	20,8	15	70	10
5/8	60	21,8	16	80	10
11/16	66	23,5	20	100	10
3/4	66	25,5	20	100	5
13/16++	70	27,4	16,5	130	5
7/8	70	29,6	22	140	5

++ mit Haltegummi für Zündkerzen (Anwendung siehe Seiten 127, 139, 144, 153, 164 und 170)
 + besonders geeignet für Montage der VON-ROLL-Ablaufrohre



Verkaufs-Ständer

für Sechskant- und Doppelsechskant-Steckschlüssel-Einsätze

880 VS

3/8"

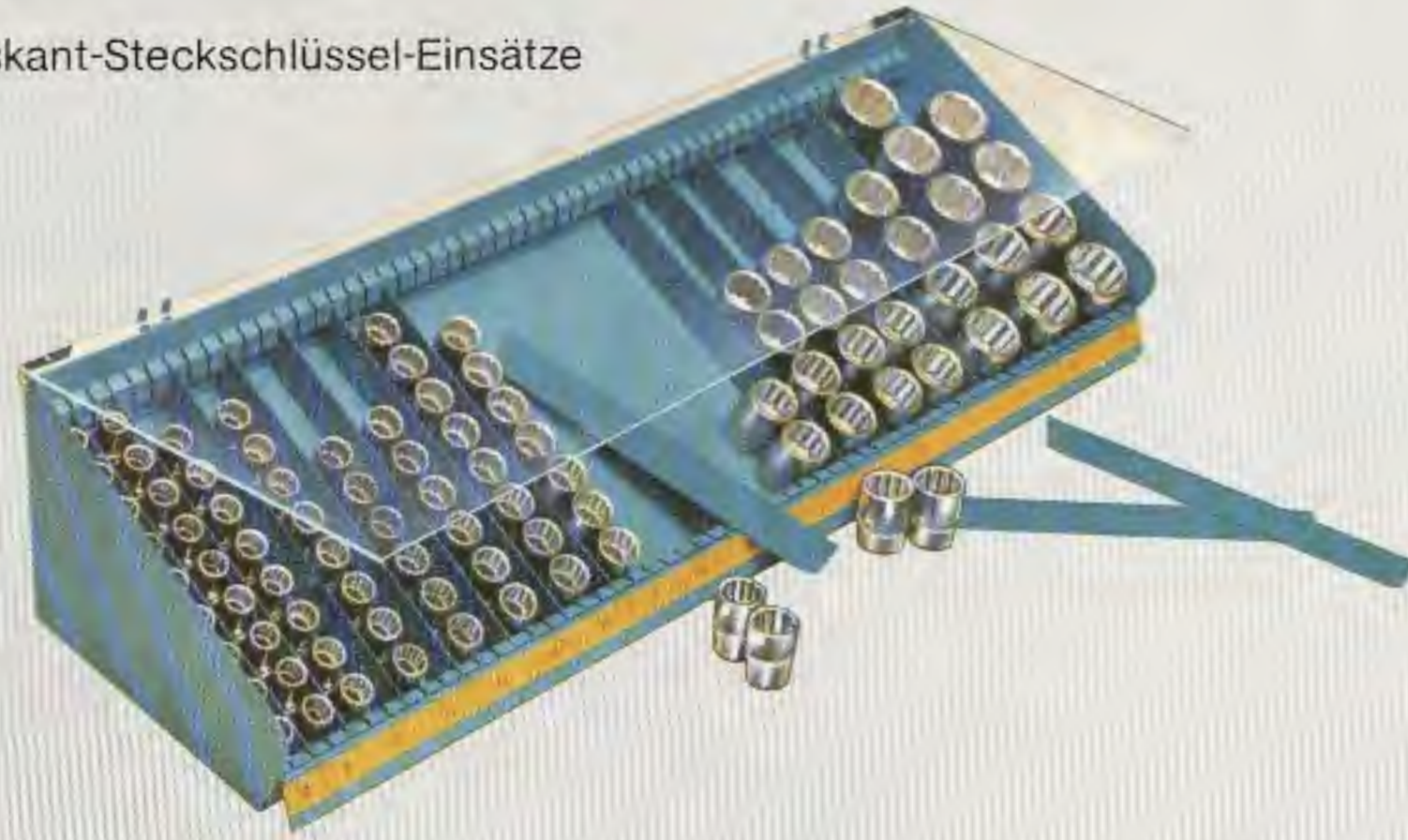

Freistehend oder an HAZET-Lochplattenwand anzuhängen, individuelle Einteilung durch Trennblechsystem (wie bei HAZET-„Assistent“), dadurch vielseitige Variationsmöglichkeiten

Einsätze verchromt, poliert

Ständergröße: 660 x 210 x 170 mm

No.	Inhalt	kg
880 VS	880 - 6 7 8 9 10 11 12 13 14 15 17 19 22 mm 12 11 11 11 11 10 10 10 9 9 10 8 6 Stück	11
	880 Z - 10 11 12 13 14 15 17 19 20 21 22 mm 11 12 11 10 10 9 9 8 7 7 6 Stück	
880 A VS	880 A - 1/4 5/16 3/8 7/16 1/2 9/16 5/8 11/16 3/4 Zoll A 11 11 11 11 10 10 9 9 14 Stück	11
	880 AZ - 3/8 7/16 1/2 9/16 19/32 5/8 11/16 3/4 25/32 13/16 7/8 15/16 Zoll A 12 12 11 20 18 10 9 8 8 7 6 6 Stück	
880 AW VS	880 A - 1/4 5/16 3/8 7/16 1/2 9/16 5/8 11/16 3/4 Zoll A 11 11 12 11 11 10 9 8 8 Stück	11
	880 AZ - 3/8 7/16 1/2 9/16 5/8 13/16 7/8 15/16 Zoll A 12 11 11 10 9 7 6 6 Stück	
	880 WZ - 1/8 3/16 1/4 5/16 3/8 7/16 1/2 Zoll W 11 11 10 9 9 6 6 Stück	
900 VS L	Verkaufs-Ständer, leer	4,4



6kt. Steckschlüssel-Einsätze

DBP u. Auslandspatente
CHROM-VANADIUM mit Dauermagnet
mit 19 mm Außen-Sechskant-Ansatz
extra tief, für Zündkerzen

880 Mg T

3/8"

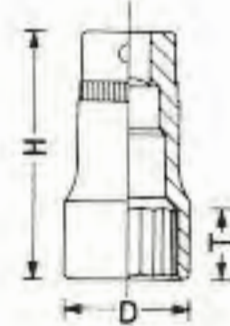

mit Kunststoff-Führungsbuchse zur Aufnahme des Gewinde-Kontaktstiftes bzw. des aufgeschraubten Kontakt-Käppchens
Die Zündkerze wird bereits am Kontaktstift geführt, so daß Beschädigungen der Isolation verhindert werden

Verchromt

No.	S		H	D	T	g	Image
	mm	Zoll					
880 MgT	20,8	13/16	64	28	10	110	5
880 A MgT		5/8	64	21,6	9	105	5



6kt. Steckschlüssel-Einsätze

DBP u. Auslandspatente

880 Mg T für Zündkerzen

in Verbindung mit Gelenk-Umschaltknarre HAZET 8816 G oder 8816 GK zum schnellen Aus- und Einbau versteckt liegender, schwer zugänglicher Zündkerzen

Auch mit 1/2" □ lieferbar, siehe Seite 79, HAZET 900 Mg T

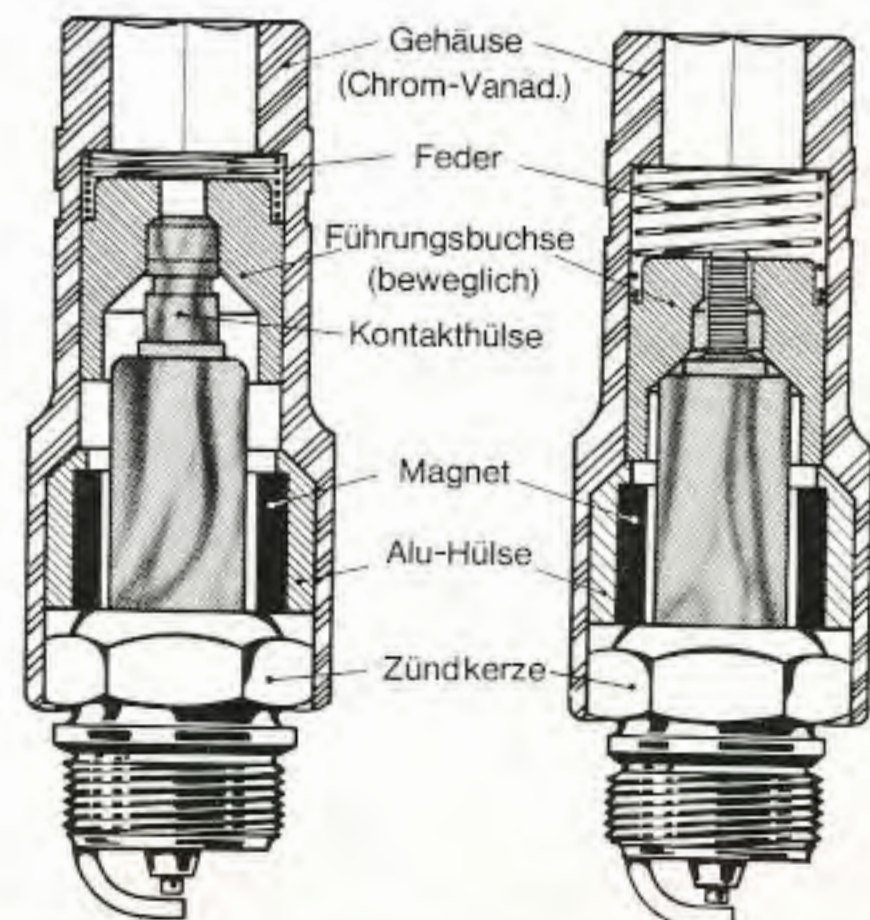

3/8

Schraubendreher-Einsätze für Innensechskantschrauben

Hülsen CHROM-VANADIUM
Klingen SONDERSTAHL
für höchste Beanspruchung



8801

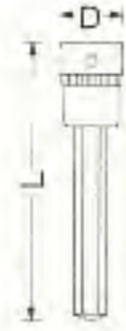

Klingen auswechselbar, stahlgrau, Hülsen verchromt

No.	S mm	L mm	D mm	g	
8801-3	3	50	17,5	25	10
4	4	55	17,5	25	10
5	5	60	17,5	30	10
6	6	65	17,5	40	10
7	7	70	17,5	45	10
8	8	75	17,5	50	10
9	9	80	17,5	65	10
10	10	85	18,5	80	10
12	12	90	18,5	105	10

8801 K Kurze Ausführung

besonders geeignet für die Montage der
VON-ROLL-Ablaufrohre

No.	S mm	L mm	D mm	g	
8801 K-5	5	40	17,5	25	10
6	6	40	17,5	30	10

Ersatzklingen für 8801

No.	für	L mm	g	
8801-030	8801-3	32	2	10
040	4	38	3	10
050	5	44	7	10
060	6	48	10	10
070	7	52	15	10
080	8	56	25	10
090	9	62	30	10
100	10	66	45	10
120	12	72	65	10

Ersatzklingen für 8801 K

No.	für	L mm	g	
8801 K-050	8801 K-5	24	3	10
060	6	22	5	10

8801 A Schraubendreher-Einsätze für Innensechskantschrauben

No.	S A. F.	L mm	D mm	g	
8801 A-1/8	1/8	50	17,5	25	10
5/32	5/32	55	17,5	25	10
3/16	3/16	60	17,5	30	10
7/32	7/32	65	17,5	35	10
1/4	1/4	70	17,5	40	10
5/16	5/16	75	17,5	50	10
3/8	3/8	80	17,5	70	10

Ersatzklingen für 8801 A

No.	für	L mm	g	
8801 A-040	8801 A-1/8	32	2	10
050	5/32	38	4	10
060	3/16	44	6	10
070	7/32	48	10	10
080	1/4	52	15	10
100	5/16	56	25	10
120	3/8	62	40	10



Schraubendreher-Einsätze für Innensechskantschrauben mit Zapfenführung (RIBE CS)

8802



3/8



Klingen fest, stahlgrau, Hülsen verchromt

No.	S mm	L mm	D mm	g	
8802-3	3	44	19	30	10
4	4	44	19	32	10
5	5	44	19	36	10
6	6	44	19	37	10
8	8	44	19	46	10
10	10	52	19	57	10



Schraubendreher-Einsätze für Schlitzschrauben

8803



3/8

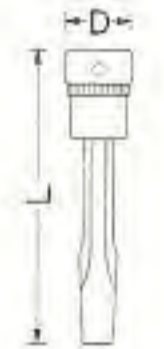
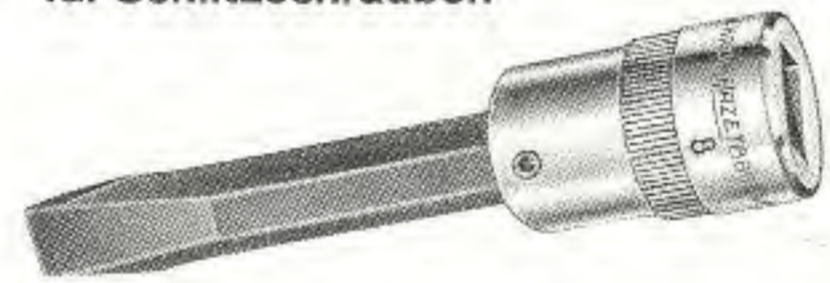

Klingen auswechselbar, stahlgrau, Hülsen verchromt

No.	mm	mm	L mm	D mm	g	
8803-6	1	6	75	17,5	35	10
8	1,2	8	80	17,5	50	10
10	1,6	11	90	17,5	60	10

Ersatzklingen für 8803

No.	für	L mm	g	
8803-060	8803-6	56	10	10
080	8	56	18	10
100	10	56	20	10



Schraubendreher-Einsatz für Schlitzschrauben

8804



3/8



Verchromt

No.	mm	mm	L mm	D mm	g	
8804-17	2,8	17	38	18,0	50	10



Schraubendreher-Einsätze für Kreuzschlitzschrauben

8806



3/8

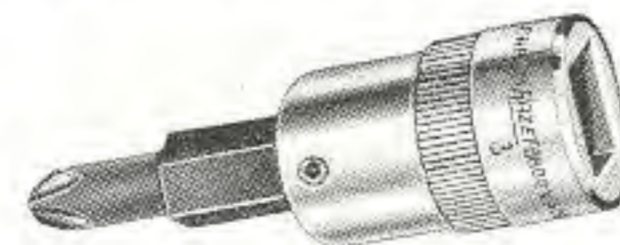

Klingen auswechselbar, stahlgrau, Hülsen verchromt

No.	Spitzen DIN 5260 Größe	Amer. No.	L mm	D mm	g	
8806-2	2	5-10	50	17,5	35	10
3	3	12-16	55	17,5	50	10
4	4	18-<	60	17,5	60	10

Ersatzklingen für 8806

No.	für	L mm	g	
8806-020	8806-2	33	10	10
030	3	37	15	10
040	4	43	20	10



Schraubendreher-Einsätze für POZIDRIV-Schrauben

8807 PZD

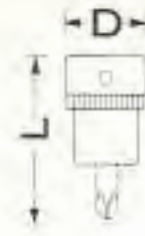

Klingen fest, stahlgrau, Hülsen verchromt

No.	Größe	L mm	D mm	g	
8807 PZD-1	1	48	19	35	10
2	2	48	19	50	10
3	3	48	19	60	10



Schraubendreher-Einsätze für Innenvielzahnschrauben (XZN)

8808



Klingen fest, stahlgrau, Hülsen verchromt

No.	M	L mm	D mm	g	
8808-5	5	44	19	37	10
6	6	44	19	42	10
8	8	45	19	46	10
10	10	45	19	57	10

Fortsetzung rechte Spalte



Schraubendreher-Einsätze für Innenvielzahnschrauben (XZN)

8808 Lg

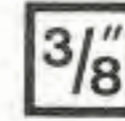

3/8"

Klingen fest, stahlgrau, Hülsen verchromt

No.	M	L mm	D mm	g	
8808 Lg-8	8	90	19	57	10
10	10	92	19	80	10



Schraubendreher-Einsätze für Innenkeilprofilschrauben (RIBE CV)

8809

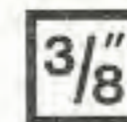

Klingen fest, stahlgrau, Hülsen verchromt

No.	M	L mm	D mm	g	
8809-5	5	55	19	37	10
6	6	55	19	42	10
8	8	55	19	50	10
10	10	55	19	57	10



Betätigungswerkzeuge

CHROM-VANADIUM

**8811-
8830**

3/8"

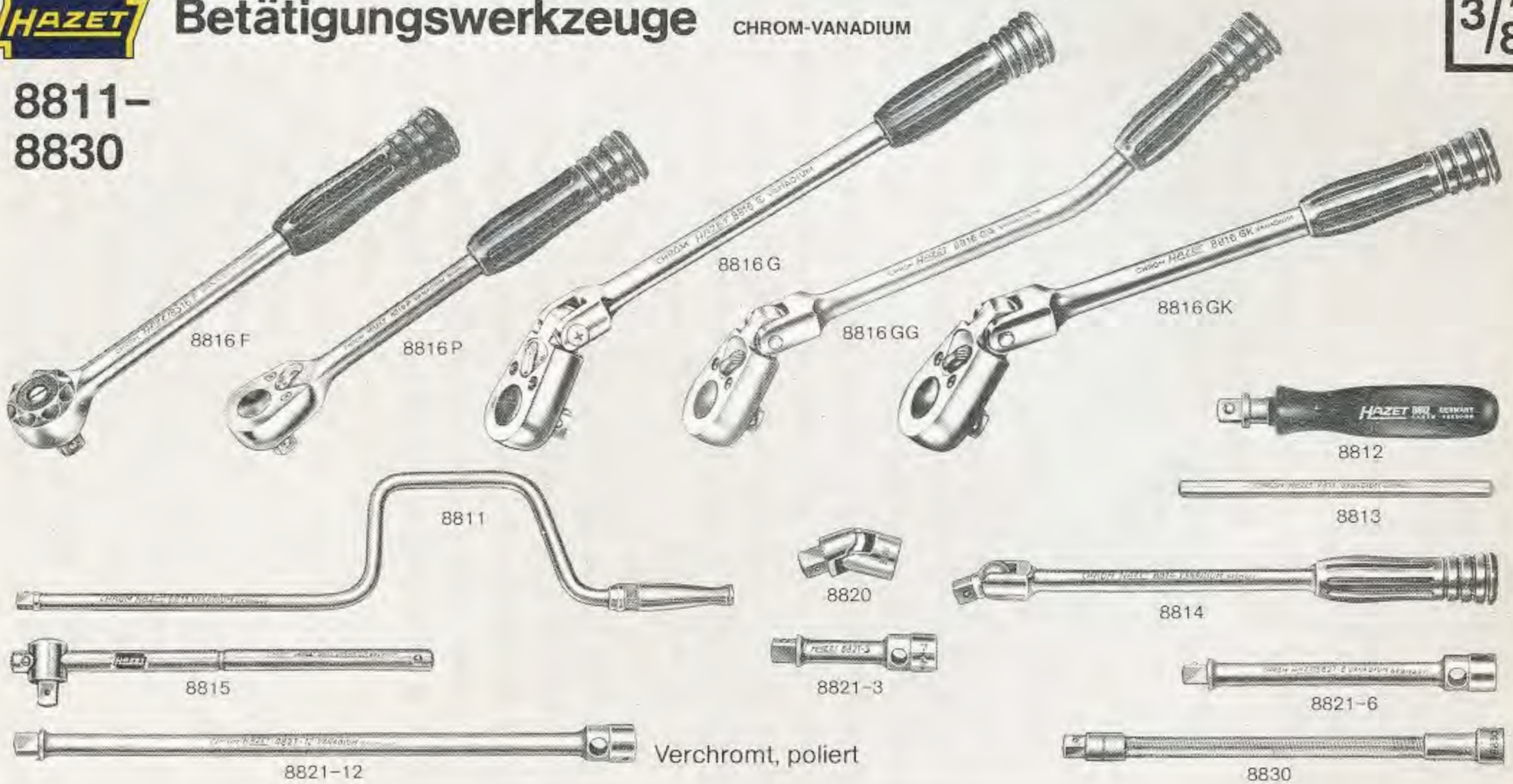

No.		L mm	g	
8811	Schwunggriff 16"	420	430	2
8812	Steckgriff 5"	130	100	5
8813	Stecker 6"	150	60	10
8814	Gelenkgriff 10"	250	260	5
8815	Schiebegriff 8"	200	150	5
8816 F	Feinzahn-Umschaltknarre 8", 72 Zähne, mit Kunststoffgriff	200	250	5
8816 P	Umschaltknarre 8" 30 Zähne, mit Kunststoffgriff	200	220	5
8816 G	dito, mit Gelenk 11" gerade	280	370	5
8816 GG	dito, mit Gelenk 11" gebogen	280	370	5

No.		L mm	g	
8816 GK	Umschaltknarre 8.3/4" mit Gelenk, kurz, gerade (Umschaltknarren-Reparatursätze siehe Seite 86)	220	280	5
8820	Universalgelenk	50	80	10
8821-3	Verlängerung 3"	75	60	10
5	Verlängerung 5"	130	100	10
6	Verlängerung 6"	150	120	10
8	Verlängerung 8"	200	160	10
10	Verlängerung 10"	255	190	10
12	Verlängerung 12"	305	220	10
20	Verlängerung 20"	510	375	10
28	Verlängerung 28"	710	500	5
8830	biegsame Verlängerung 8"	200	120	10



Steckschlüsselsätze mit 6kt. oder Doppel-6kt. Steckschlüssel-Einsätzen

CHROM-VANADIUM

1/2"

900

1/2"



900



907 Z

in hausfarbenen HAZET-Metallkästen

Verchromt, poliert

No.	6kt. Einsätze												911	914-15	915	916 SP	917-5	918	920	980-13	g								
	12	13	14	15	16	17	18	19	20	21	22	23																	
900	12	13	14	15	16	17	18	19	20	21	22	23	24	26	27	28	30	32	X		X	X	X	X	X	X	6000		
901	12	13	14	15	16	17	18	19	20	21	22	23	24	26	27	28	30	32	X	X	X	X	X	X	X	X	6550		
904	10	11	12	13	14	15	16	17	18	19	20	21	22	23	24	26	27	28	30	32	X		X	X	X	X	X	X	6650
905	10	11	12	13	14	15	16	17	18	19	20	21	22	23	24	26	27	28	30	32	X	X	X	X	X	X	X	X	7000
906	10	11	12	13	14	15	17	19	22	24	27	30	32								X		X	X		X	X		5200
906-1	10	11	12	13	14	15	17	19	22	24	27	30	32										X	X	X	X			3800
907	12	13	14	15	16	17	18	19	20	21	22	23	24	26	27	28	30	32			X	X	X	X	X	X	5200		
900 A	3/8	7/16	1/2	9/16	5/8	11/16	3/4	13/16	7/8	15/16	1	1.1/8	1.3/16	1.1/4									X	X	X	X	X		4800
Doppel-6kt. Einsätze																													
900 Z	12	13	14	15	16	17	18	19	20	21	22	23	24	26	27	28	30	32	X		X	X	X	X	X	X	5850		
901 Z	12	13	14	15	16	17	18	19	20	21	22	23	24	26	27	28	30	32	X	X	X	X	X	X	X	X	6550		
904 Z	10	11	12	13	14	15	16	17	18	19	20	21	22	23	24	26	27	28	30	32	X		X	X	X	X	X	X	6000
905 Z	10	11	12	13	14	15	16	17	18	19	20	21	22	23	24	26	27	28	30	32	X	X	X	X	X	X	X	X	6600
906 Z	10	11	12	13	14	15	17	19	22	24	27	30	32								X		X	X		X	X		5000
906-1 Z	10	11	12	13	14	15	17	19	22	24	27	30	32										X	X	X	X			3800
907 Z	12	13	14	15	16	17	18	19	20	21	22	23	24	26	27	28	30	32			X	X	X	X	X	X	5100		
900 AZ	3/8	7/16	1/2	9/16	5/8	11/16	11/16	3/4	25/32	13/16	7/8	31/32	1	1.1/16	1.1/8	1.3/16	1.1/4	X		X	X	X	X	X	X	5850			
901 AZ	3/8	7/16	1/2	9/16	5/8	11/16	11/16	3/4	25/32	13/16	7/8	31/32	1	1.1/16	1.1/8	1.3/16	1.1/4	X	X	X	X	X	X	X	X	6400			
906 AZ	3/8	7/16	1/2	9/16	5/8	11/16	3/4	7/8	15/16	1	1.1/16	1.1/4								X		X	X		X	X		5000	
907 AZ	3/8	7/16	1/2	9/16	5/8	11/16	11/16	3/4	25/32	13/16	7/8	31/32	1	1.1/16	1.1/8	1.3/16	1.1/4			X	X	X	X	X	X	4900			



Steckschlüsselsätze mit 6kt. oder Doppel-6kt. Steckschlüssel-Einsätzen

CHROM-VANADIUM

1/2"

900



902 AWM



930

in hausfarbenen HAZET-Metallkästen

Verchromt, poliert

No.	Doppel-6kt. Einsätze													g		
		911	913	914-15	915	916SP	917-5	918	920	958 R-2	962	980-13	19		24	1058 R-1
900 AMZ	10 11 12 13 14 15 16 17 18 19 20 21 22 1/2 9/16 5/8 11/16 3/4 25/32 7/8 31/32 1 1.1/16	X			X	X	X	X								6000
907 AMZ	10 11 12 13 14 15 16 17 18 19 20 21 22 23 24 25 26 27 28 29 30 32 3/8 7/16 1/2 9/16 19/32 5/8 11/16 3/4 25/32 13/16 7/8 15/16 31/32 1 1.1/16 1.1/8 1.3/16 1.1/4				X	X	X	X	X				X			6900
900 AWM	10 11 12 13 14 15 16 17 18 19 20 21 22 7/16 1/2 9/16 19/32 5/8 11/16 3/4 25/32 7/8 15/16 1A 3/16 1/4 5/16 3/8 7/16 1/2 9/16 5/8 11/16 3/4 W 900 TAZ 13/16	X			X	X	X	X								7000
902 AWM	10 11 12 13 14 15 16 17 18 19 20 21 22 23 24 25 26 27 28 29 30 32 33 3/8 7/16 1/2 9/16 19/32 5/8 11/16 3/4 25/32 13/16 7/8 15/16 31/32 1 1.1/16 1.1/8 1.3/16 1.1/4 A 3/16 1/4 5/16 3/8 7/16 1/2 9/16 5/8 11/16 3/4 W 900 TAZ 13/16	X	X	X	X	X	X	X	X	X	X	X	X	X	X	12700
6kt. Einsätze																
930	12 13 14 15 16 17 18 19 20 21 22 23 24 26 27 28 30 32							X		X						3300
934	10 11 12 13 14 15 16 17 18 19 20 21 22 23 24 26 27 28 30 32							X		X						3500
940	12 13 14 15 16 17 18 19 20 21 22							X		X						2500
944	10 11 12 13 14 15 16 17 18 19 20 21 22							X		X						2450
Doppel-6kt. Einsätze																
930 Z	12 13 14 15 16 17 18 19 20 21 22 23 24 26 27 28 30 32									X		X				3300
934 Z	10 11 12 13 14 15 16 17 18 19 20 21 22 23 24 26 27 28 30 32									X		X				3500
940 Z	12 13 14 15 16 17 18 19 20 21 22									X		X				2500
944 Z	10 11 12 13 14 15 16 17 18 19 20 21 22									X		X				2450
930 AZ	3/8 7/16 1/2 9/16 19/32 5/8 11/16 3/4 25/32 13/16 7/8 15/16 31/32 1 1.1/16 1.1/8 1.3/16 1.1/4									X		X				3300
940 AZ	3/8 7/16 1/2 9/16 19/32 5/8 11/16 3/4 25/32 13/16 7/8									X		X				2400
940 WZ	3/16 1/4 5/16 3/8 7/16 1/2 9/16 5/8 11/16 3/4									X		X				2750

1/2"

6kt. Steckschlüssel-Einsätze



CHROM-VANADIUM
DIN 3124

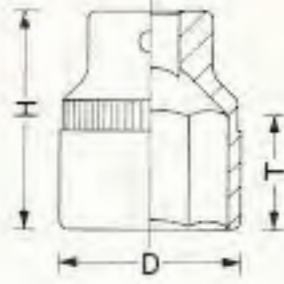

900

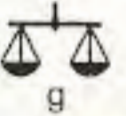

Verchromt, poliert

 mm	H mm	D mm	T mm	 g	
8	38	12,5	7	40	10
9	38	13,8	8	40	10
10	38	15,0	10	45	10
11	38	16,4	10	45	10
12	38	17,5	10,5	45	10
13	38	18,8	10,5	45	10
14	38	20,0	11	50	10
15	38	21,5	11	60	10
16	38	22,7	12	60	10
17	38	24,0	12	60	10
18	38	25,4	18,5	65	10
19	38	26,8	18,5	65	10
20	38	27,8	18,5	75	10
21	38	29,0	18,5	80	10
22	41,5	30,4	21	100	10
23	41,5	31,4	21	100	10
24	44	32,6	21	115	10
25	44	34,0	21	120	10
26	44	35,0	21	120	10
27	47	36,3	25	140	10
28	47	37,5	25	140	10
29	50	38,8	26	160	10
30	50	40,0	26	175	10
32	50	42,3	26,5	170	10



Doppel-6kt. Steckschlüssel-Einsätze



CHROM-VANADIUM DIN 3124

900 Z

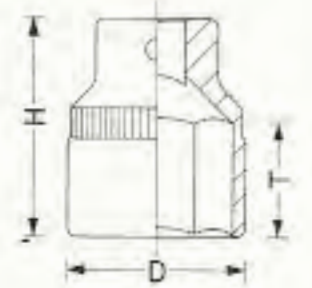
1/2"



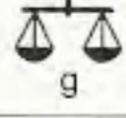

Verchromt, poliert

 mm A. F.	H mm	D mm	T mm	 g	
8	38	12,5	7	40	10
9	38	13,8	8	40	10
10	38	15,0	10	45	10
11	38	16,4	10	45	10
12	38	17,5	10,5	45	10
13	38	18,8	11	45	10
14	38	20,0	11	50	10
15	38	21,5	11	60	10
16	38	22,7	12	60	10
17	38	24,0	12	60	10
18	38	25,4	18,5	60	10
19	38	26,8	18,5	65	10
20	38	27,8	18,5	75	10
21	38	29,0	18,5	80	10
22	41,5	30,4	21	100	10
23	41,5	31,4	21	100	10
24	44	32,6	21	115	10
25	44	34,0	21	120	10
26	44	35,0	21	120	10
27	47	36,3	25	140	10
28	47	37,5	25	140	10
29	50	38,8	26	160	10
30	50	40,0	26	170	10
32	50	42,3	26,5	170	10
33	50	43,6	26,5	170	10

900 AZ

3/8	38	14,5	10	45	10
7/16	38	16,4	10	50	10
1/2	38	18,3	10,5	50	10
9/16	38	20,5	11	55	10
19/32	38	21,5	11	65	10
5/8	38	22,7	11,5	70	10
11/16	38	24,6	11,5	70	10
3/4	38	26,8	18,5	70	10
25/32	38	27,8	18,5	80	10
13/16	38	28,6	18,5	80	10
7/8	41,5	30,4	21	100	10
15/16	44	32,6	21	110	10
31/32	44	33,4	21	110	10
1	44	34,6	21	110	10
1.1/16	47	36,3	25	130	10
1.1/8	47	38,2	25	145	10
1.3/16	50	40,0	26	160	10
1.1/4	50	42,3	26,5	170	10

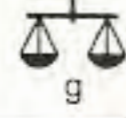
900 WZ

 Whitworth	H mm	D mm	T mm	 g	
3/16	38	16,7	10,5	50	10
1/4	38	19,3	10,5	50	10
5/16	38	21,6	11	60	10
3/8	38	25,4	18,5	65	10
7/16	38	29,0	18,5	80	10
1/2	44	32,0	21	115	10
9/16	44	34,6	21	115	10
5/8	47	37,5	25	130	10
11/16	50	40,6	26	160	10
3/4	50	43,6	26,5	170	10



6kt. Steckschlüssel-Einsätze



CHROM-VANADIUM
DIN 3124

900 A

1/2"



Verchromt, poliert

 A. F.	H mm	D mm	T mm	 g	
3/8	38	14,5	10	45	10
7/16	38	16,4	10	50	10
1/2	38	18,3	10,5	50	10
9/16	38	20,5	11	55	10
5/8	38	22,7	11,5	70	10
11/16	38	24,6	11,5	70	10
3/4	38	26,8	18,5	70	10
13/16	38	28,6	18,5	80	10
7/8	41,5	30,4	21	100	10
15/16	44	32,6	21	110	10
1	44	34,6	21	110	10
1.1/16	47	36,3	25	130	10
1.1/8	47	38,2	25	145	10
1.3/16	50	40,0	26	160	10
1.1/4	50	42,3	26,5	170	10



Doppel-6kt. Steckschlüssel-Einsätze extra tief

CHROM-VANADIUM
DIN 3124

900 TZ

1/2"

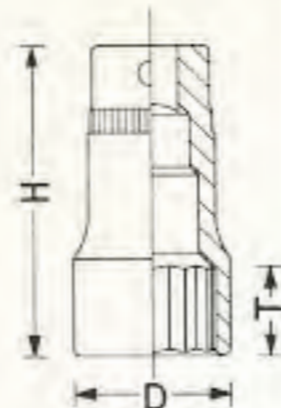
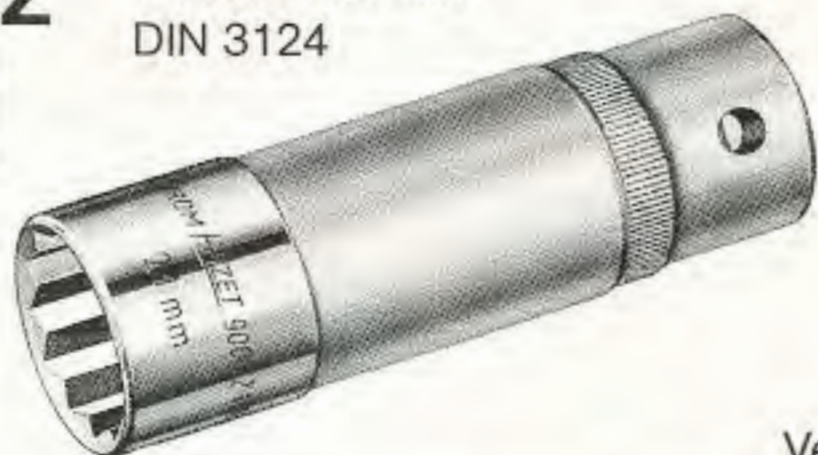

Verchromt, poliert

mm	A. F.	H mm	D mm	T mm	 g	
12		82	17,5	11	110	10
13		82	18,8	12	120	10
14		82	19,9	15	130	10
15		82	21,5	15	140	10
17		82	24,1	15	150	5
19		82	26,7	18	180	5
20,8 +		82	28,6	18	190	5
21		82	29,1	18	200	5
24		82	32,6	24	210	5
26		82	35,5	24	230	5
27		82	36,3	27	240	5
30		82	40,1	30	280	5

900 TAZ

1/2		82	18,3	12	115	10
9/16		82	20,5	15	130	10
5/8		82	22,7	15	140	10
11/16		82	24,6	15	150	10
3/4		82	26,7	18	180	5
13/16 +		82	28,6	18	190	5
7/8		82	30,4	21	205	5
15/16		82	32,6	24	210	5
1		82	34,6	24	240	5

+ mit Haltegummi für Zündkerzen



6kt. Steckschlüssel-Einsatz

DBP u. Auslandspatente

900 MgT

1/2"

CHROM-VANADIUM

mit Dauermagnet

extra tief, für Zündkerzen

1/2"

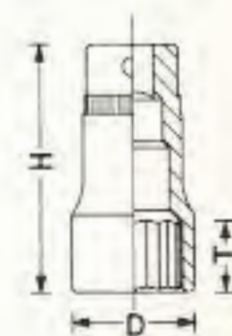

mit Kunststoff-Führungsbuchse zur Aufnahme des Gewinde-Kontaktstiftes bzw. des aufgeschraubten Kontakt-Käppchens

Die Zündkerze wird bereits am Kontaktstift geführt, so daß Beschädigungen der Isolation verhindert werden

In Verbindung mit Gelenk-Umschaltknarre HAZET 916 G zum schnellen Aus- und Einbau versteckt liegender, schwer zugänglicher Zündkerzen

Auch in 3/8" □ lieferbar, siehe Seite 73, HAZET 880 MgT

Verchromt

No.	S		H mm	D mm	T mm	 g	
	mm	Zoll					
900 MgT	20,8	13/16	68	28	10	115	5
900 AMgT		5/8	71	22,5	9	105	5



Verkaufs-Ständer

für Sechskant- und Doppelsechskant-Steckschlüssel-Einsätze

900 VS

1/2"

Freistehend oder an HAZET-Lochplattenwand anzuhängen, individuelle Einteilung durch Trennblechsystem (wie bei HAZET-„Assistent“), dadurch vielseitige Variationsmöglichkeiten

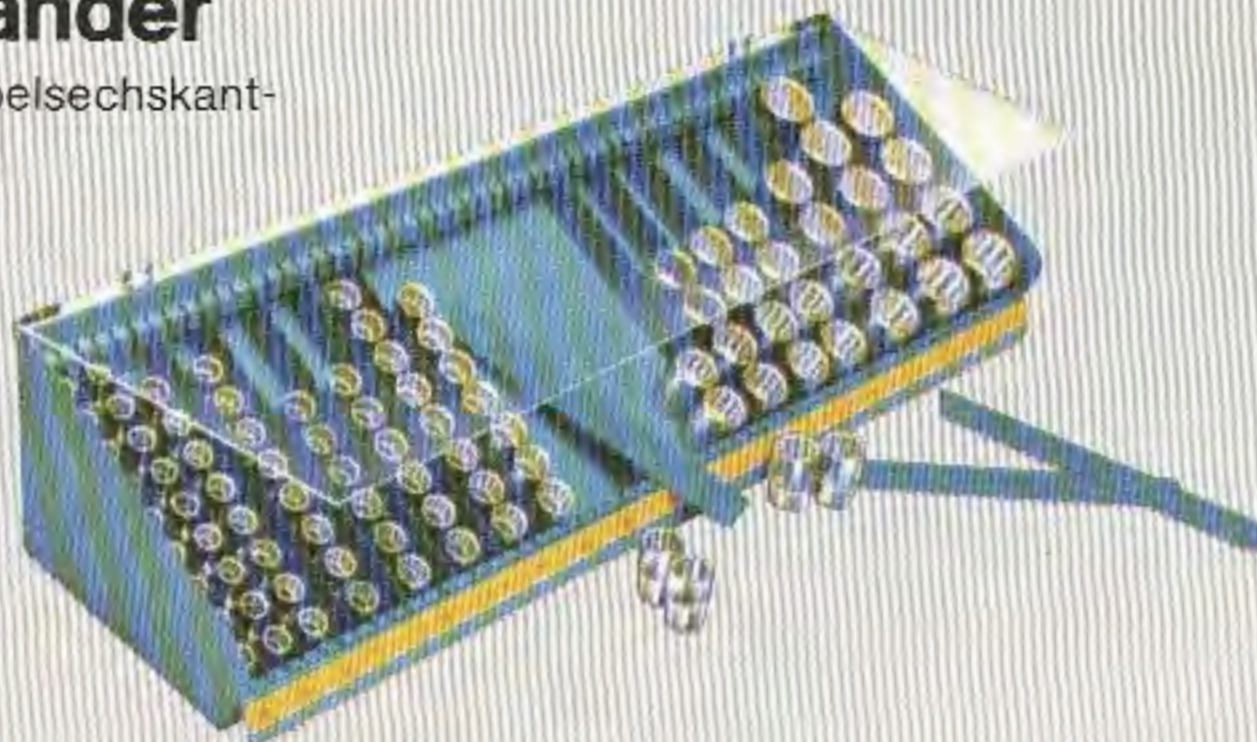

Einsätze verchromt, poliert

Ständergröße: 660 x 210 x 170 mm

No.	Inhalt															 kg		
900 VS	900	-	10	11	12	13	14	15	16	17	18	19	20	21	22	mm	14,6	
			9	9	10	10	10	9	9	9	8	7	7	6	6	Stück		
900 Z VS	900	-	23	24	27	30	32										mm	14,6
			6	6	5	5	4										Stück	
900 AZ VS	900 AZ	-	3/8	7/16	1/2	9/16	19/32	5/8	11/16	3/4	25/32	13/16	7/8	15/16	31/32	Zoll A	14,6	
			10	10	9	8	9	9	8	7	7	6	6	6	6	Stück		
900 AWZ VS	900 AZ	-	1	1.1/16	1.1/8	1.3/16	1.1/4									Zoll A	15,5	
			5	5	5	5	4									Stück		
900 WZ VS	900 AZ	-	3/8	7/16	1/2	9/16	5/8	11/16	3/4	7/8	15/16				Zoll A	15,5		
			9	9	9	8	9	8	8	6	6	5					Stück	
900 VSL	900 WZ	-	3/16	1/4	5/16	3/8	7/16	1/2	9/16	5/8	11/16	3/4				Zoll W	4,4	
			9	9	8	8	7	6	5	5	5	4				Stück		
900 VSL	Verkaufs-Ständer, leer															4,4		

1/2"

Betätigungswerkzeuge CHROM-VANADIUM



911-980

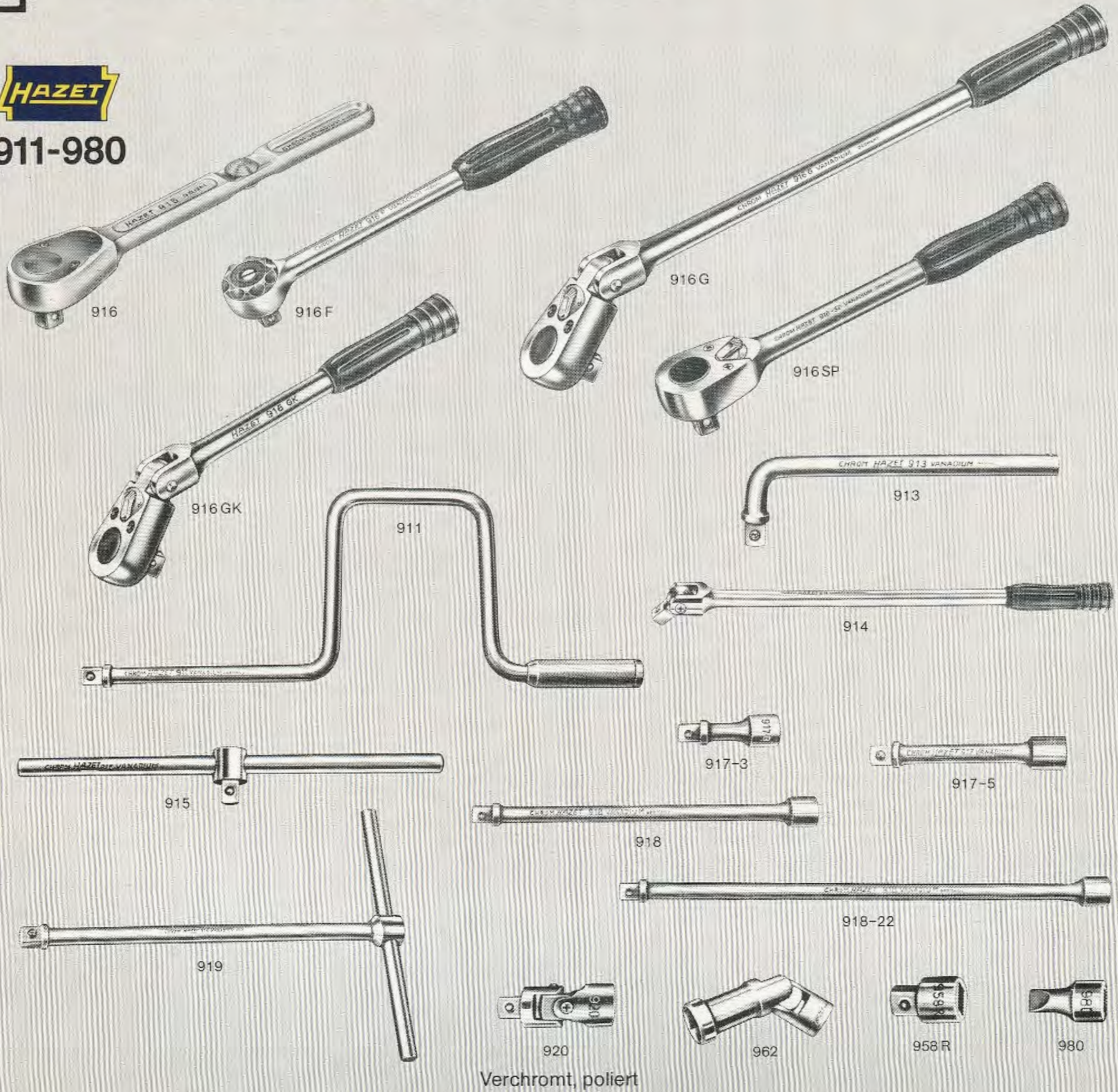

Verchromt, poliert

No.			L mm	g		No.			L mm	g	
911	Schwunggriff 16.1/2"		410	740	2	917-3	Verlängerung 3"		75	100	5
913	Winkelgriff 7.1/2"		190	220	5	917-5	Verlängerung 5"		125	155	5
914-15	Gelenkgriff 15"		375	850	5	918	Verlängerung 10"		250	290	5
914-18	Gelenkgriff 18"		450	960	5	918-22	Verlängerung 22"		575	600	5
915	Schiebegriff 12"		300	390	5	919	T-Griff, verschiebbar		270	510	1
916	Umschaltknarre mit Umschaltknopf im Handgriff, 32 Zähne, DBGM, 10.1/2"		275	580	5	920	Universalgelenk 2.1/2" mit Innen-Arretierung		65	130	10
916 F	Feinzahn-Umschaltknarre, 72 Zähne, 10.1/4", mit Kunststoffgriff		260	400	5	958 R-1	Reduzier- 1/2" ■ massiv einsatz 3/8" □ hohl		35	65	10
916 G	Gelenkknarre 15.3/4", 32 Zähne, mit Kunststoffgriff		400	820	5	958 R-2	Reduzier- 3/8" ■ massiv einsatz 1/2" □ hohl		35	55	10
916 GK	ditto, kurze Form, 10.3/4", 32 Zähne, mit Kunststoffgriff		270	630	5	962	Zündkerzenschlüssel-Einsatz mit Kardangelenken 20,8 mm		90	180	5
916 SP	Umschaltknarre 10.3/4", 32 Zähne, mit Kunststoffgriff (Umschaltknarren-Reparatursätze siehe Seite 86)		270	520	5	980-13	Schraubendreher-Einsatz Klingenbreite 13 mm Klingenstärke 2 mm		35	50	10
						980-19	Schraubendreher-Einsatz Klingenbreite 19 mm Klingenstärke 3 mm		35	55	10
						980-24	Schraubendreher-Einsatz Klingenbreite 24 mm Klingenstärke 4 mm		35	65	10

Schraubendreher-Einsätze

Hülsen CHROM-VANADIUM - verchromt
Klingen SONDERSTAHL - stahlgrau

für höchste Beanspruchung

1/2"



für Innensechskantschrauben
CHROM-VANADIUM

985



1/2"

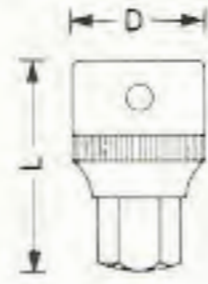

Klingen brüniert

No.	S mm	L mm	D mm	g	
985-4	5	38	23	50	10
5	5	38	23	50	10
6	6	38	23	50	10
8	8	38	23	50	10
10	10	40	25	65	10
12	12	40	25	70	10
14	14	40	25	75	10
17	17	42	28	110	10
19	19	42	28	115	10



für Innensechskantschrauben
CHROM-VANADIUM

985 K

1/2"



Satz mit Betätigungswerkzeugen
in hausfarbenen HAZET-Metallkasten

Kastengröße:
320 x 130 x 60 mm

No.	Inhalt	g
985 K	985- 5 6 8 10 12 14 17 19 915 916SP 917-5 918	2900



für Innensechskantschrauben

986



1/2"



Anwendung siehe Seiten 128, 136, 140, 145, 148,
149 und 154

No.	S mm	L mm	D mm	g	
986-4	4	52	23	50	10
5	5	52	23	50	10
6	6	52	23	56	10
8	8	52	23	58	10

Fortsetzung rechte Spalte

986 Lg Lange Ausführung (Fortsetzung)

No.	S mm	L mm	D mm	g	
986 Lg-5	5	180	23	115	10
6	6	137	23	80	10
7	7	100	23	75	10
8	8	80	23	60	10
10	10	140	23	95	10

986 S Lg Besonders lange Ausführung

No.	S mm	L mm	D mm	g	
986 S Lg-6	6	160	23	90	10
8	8	119	23	90	10

986 A

No.	S A. F.	L mm	D mm	g	
986 A-5/32	5/32	52	23	53	10
3/16	3/16	52	23	54	10
7/32	7/32	52	23	55	10
1/4	1/4	52	23	57	10
5/16	5/16	52	23	58	10
3/8	3/8	52	23	60	10
7/16	7/16	52	24,5	68	10
1/2	1/2	52	24,5	75	10



für Schlitzschrauben

Klingenmaße nach DIN 3127

987



1/2"

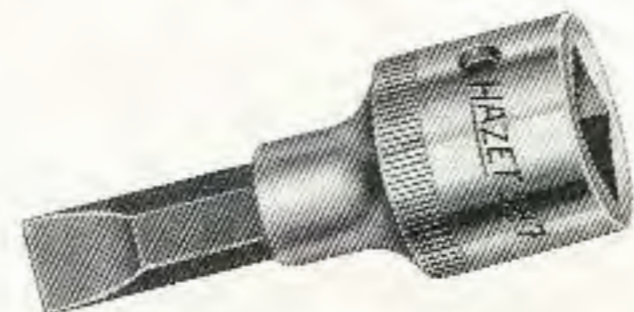

No.	mm	mm	L mm	D mm	g	
987-1	1,2	8	62	23	60	10
2	1,6	9	62	23	60	10
4	2	12	62	23	65	10
5	2,5	14	62	23	70	10
6	2,5	16	62	23	70	10



für Kreuzschlitzschrauben

Klingenmaße nach DIN 5260

988



1/2"



No.	Spitzen DIN 5260 Größe	Amer. No.	L mm	D mm	g	
988-2	2	5-10	56	23	55	10
3	3	12-16	56	23	55	10
4	4	18-<	56	23	55	10



für POZIDRIV-Schrauben

989 PZD



1/2"

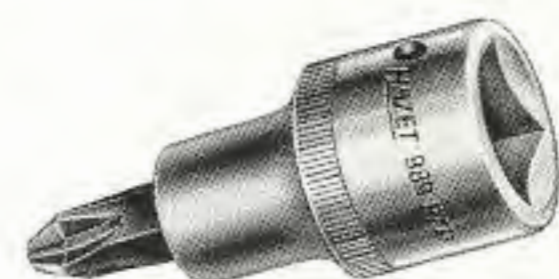

No.	Größe	L mm	D mm	g	
989 PZD-2	2	56	23	56	10
3	3	56	23	56	10
4	4	56	23	56	10

1/2"

Schraubendreher-Einsätze

Hülsen CHROM-VANADIUM - verchromt
Klingen SONDERSTAHL - stahlgrau

für höchste Beanspruchung



für Innenvielzahnschrauben (XZN)

990



1/2"

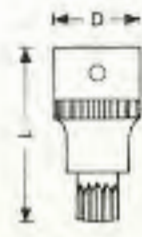

No.	M	L mm	D mm	g	
990-5	5	52	23	60	10
6	6	52	23	60	10
8	8	53	23	65	10
10	10	53	23	70	10
12	12	55	23	75	10
14	14	58	23	125	10
16	16	60	23	135	10

990 Lg Lange Ausführung

No.	M	L mm	D mm	g	
990 Lg-8	8	100	23	80	10
10	10	100	23	90	10
12	12	100	23	115	10

990 S Lg Besonders lange Ausführung

No.	M	L mm	D mm	g	
990 S Lg-10	10	120	23	135	10
12	12	140	23	150	10

Zuordnung der Innenvielzahnschrauben (XZN) für Opel- und Ford-Fahrzeuge siehe Seiten 145 und 154

Sätze für Opel- und Ford-Fahrzeuge siehe Seiten 143 und 152



für Innenkeilprofilschrauben (RIBE CV)

991



1/2"

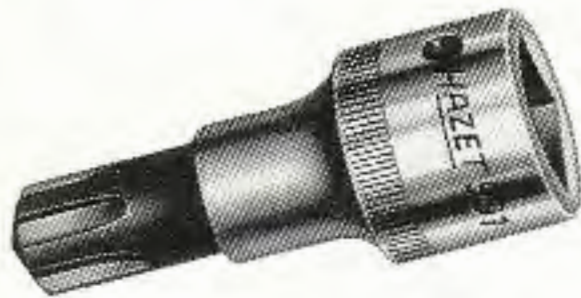

No.	M	L mm	D mm	g	
991-5	5	63	23	65	10
6	6	63	23	65	10
8	8	63	23	65	10
10	10	63	23	80	10
12	12	63	23	80	10
14	14	63	24,5	130	10
16	16	63	24,5	140	10



für Innenkeilprofilschrauben (RIBE CV)

991/7



1/2"



Satz im Klarsichtbehälter

No.	Inhalt	g
991/7	991- 5, - 6, - 8, -10, -12, -14, -16	725



für Innen-TORX-Schrauben

992
TORX®



1/2"

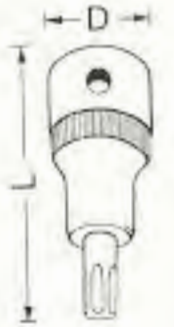

No.		L mm	D mm	g	
992-T 20	3,86	52	23	60	10
T 25	4,43	52	23	60	10
T 27	4,99	52	23	60	10
T 30	5,52	52	23	65	10
T 40	6,65	53	23	65	10
T 45	7,82	53	23	65	10
T 50	8,83	53	23	70	10
T 55	11,22	53	23	70	10
T 60	13,25	53	23	70	10



für Innensechskantschrauben mit Zapfenführung (RIBE CS)

993



1/2"

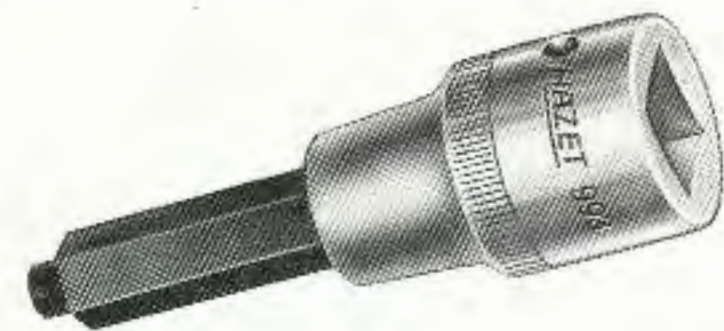

No.	S mm	L mm	D mm	g	
993-5	5	52	23	62	10
6	6	52	23	63	10
8	8	52	23	64	10
10	10	60	23	70	10
12	12	72	24,5	84	10
14	14	81	24,5	140	10

HAZET WERKZEUGE

Ein Programm - von Anfang an der Qualität, der Sicherheit und dem Fortschritt verpflichtet

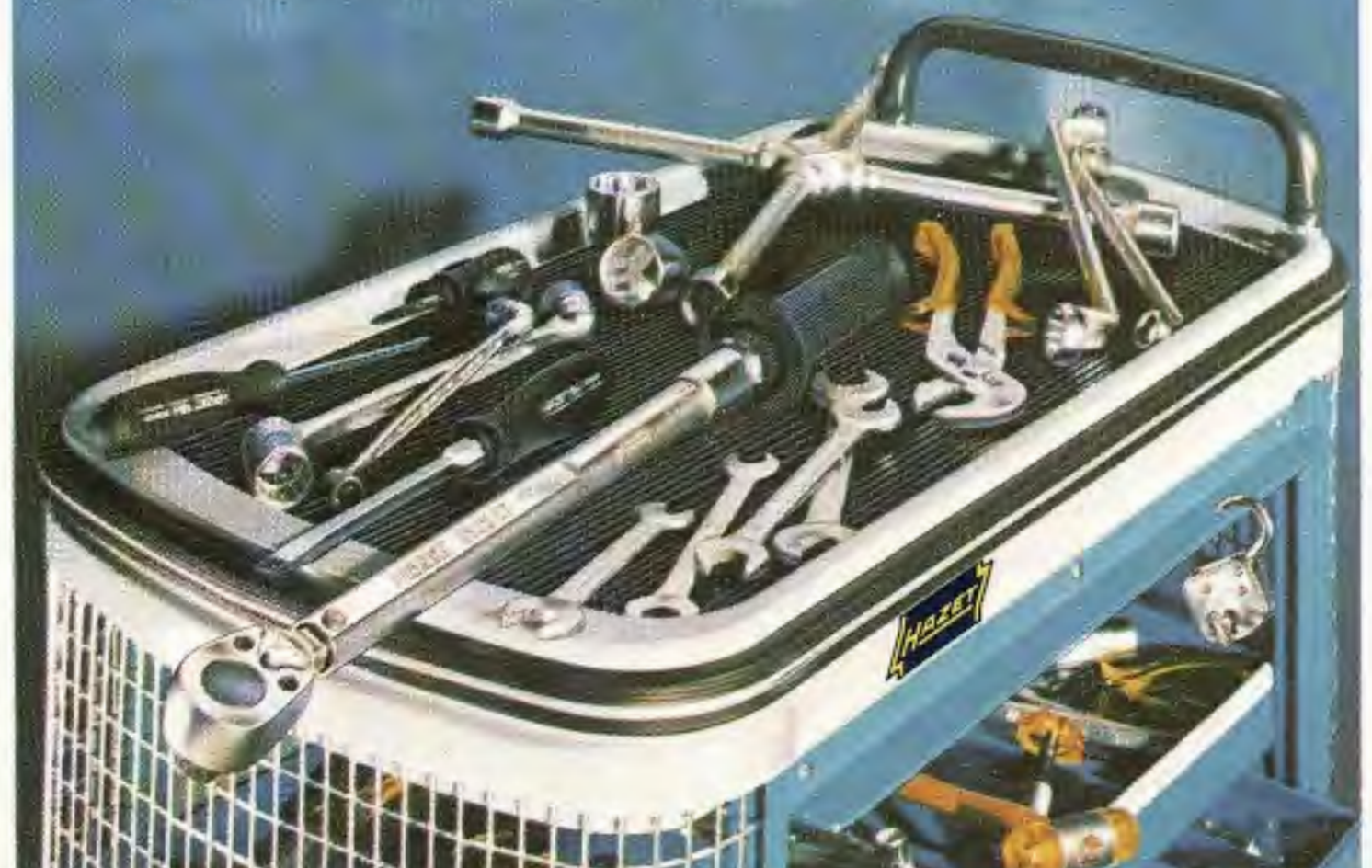

1000



1002

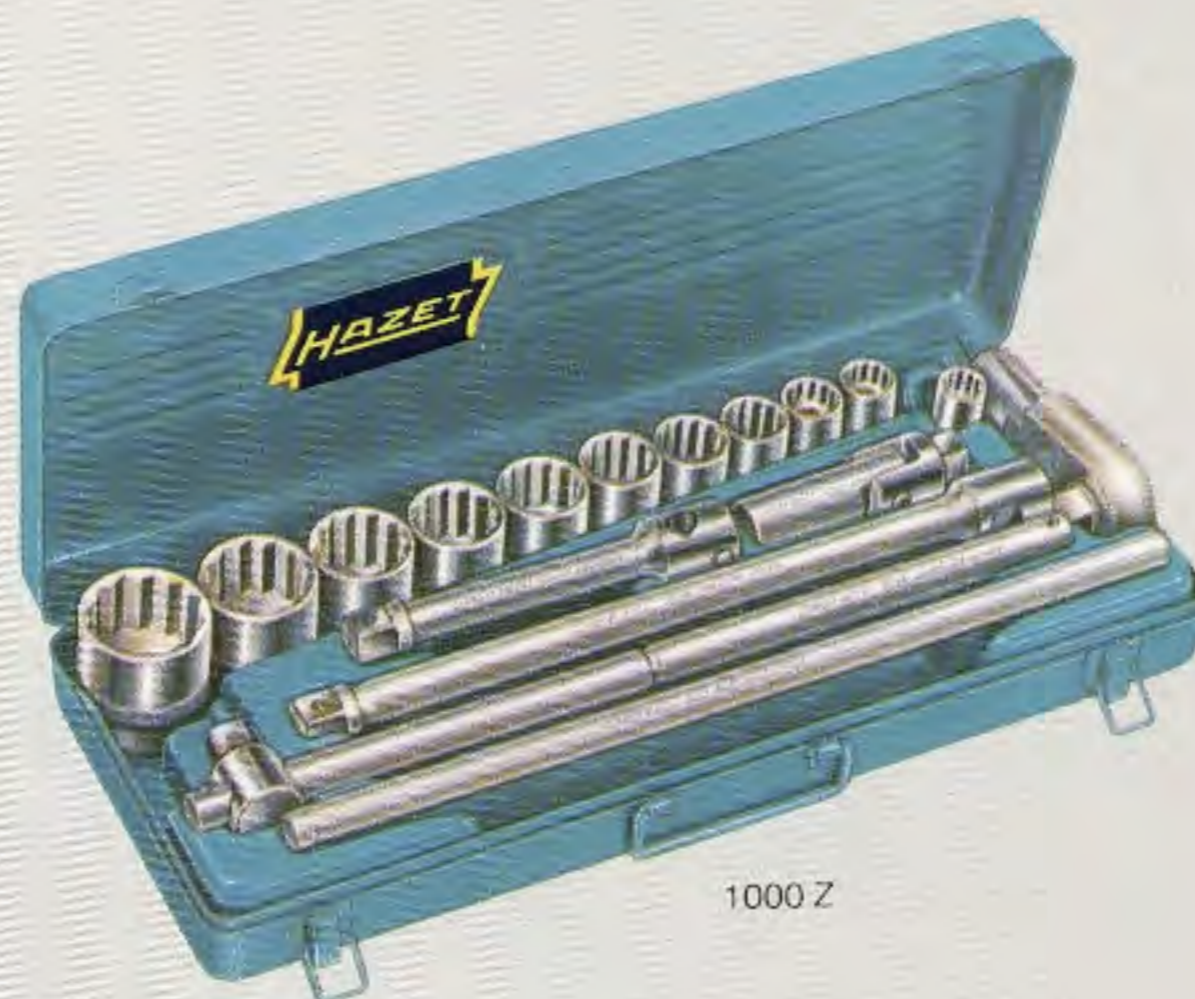

1000 Z

in hausfarbenen
HAZET-Metallkästen

Verchromt, poliert

No.	6kt. Einsätze							kg
		1014	1015	1016	1017-8	1018	1021	
1000	22 24 27 30 32 36 38 41 46 50	X	X	X	X	X	X	14,0
1002	22 24 27 30 32 36 38 41 46 50 55 60	X	X	X	X	X	X	16,1
Doppel-6kt. Einsätze								
1000 Z	22 24 27 30 32 36 38 41 46 50	X	X	X	X	X	X	13,9
1002 Z	22 24 27 30 32 36 38 41 46 50 6kt. Einsätze: 55 60	X	X	X	X	X	X	15,9
1000 AZ	7/8 15/16 1 1.1/16 1.1/8 1.3/16 1. 1/4 1.5/16 1.3/8 1.7/16 1.1/2 1.5/8 1.3/4 1.13/16 1.7/8 2	X	X	X	X	X	X	16,3
1002 AZ	15/16 1.1/16 1.1/8 1.1/4 1.5/16 1.7/16 1. 1/2 1.5/8 1.7/8 2	X	X	X	X	X	X	14,0

Einsätze und Betätigungswerkzeuge mit Stiftsicherung



Die Stiftsicherung verhindert ein Abrutschen der Einsätze. Dadurch werden Betätigungswerkzeuge und Einsätze praktisch zu einem Werkzeug. Die Einsätze haben eine breite, griffige Rändelung und sind in Höhe und Tiefe abgestuft

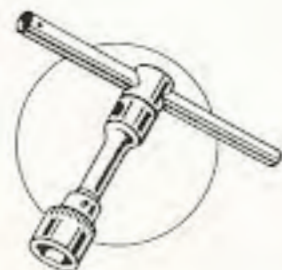

Die Verlängerungen sind am Kopfende durchgebohrt. Dadurch sind sie mittels Stecker als feste T-Griffe verwendbar



Die Betätigungswerkzeuge sind besonders stark



Der Schiebegriff ist in der Mitte mit einer Einrastrinne versehen, um das Gleitstück festzuhalten. Eine Haltevorrichtung am Ende des Schiebegriffs verhindert ein Verkanten

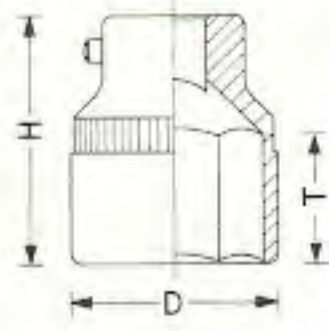

Die Knarre in ihrer verstärkten Konstruktion kann wahlweise auf Rechts- oder Linksgang eingestellt werden. Sie ist stabil und unverwundlich

3/4"**6kt. Steckschlüssel-Einsätze**DIN 3124
CHROM-VANADIUM
mit Stiftsicherung**1000**

Verchromt, poliert

mm	H mm	D mm	T mm	g	
19	52	28,0	14	160	5
22	52	32,0	15	180	5
24	52	34,0	16	210	5
27	52	38,0	26	220	5
30	55	42,0	28	250	5
32	58	44,5	29	280	5
36	61,5	49,5	30	350	5
38	65	52,5	32	420	5
41	68,5	55,5	35	490	5
46	73	62,0	36	650	5
50	76	67,0	39	790	5
55	82	73,5	42	920	1
60	88	80,0	45	1070	1

**Doppel-6kt. Steckschlüssel-Einsätze**DIN 3124
CHROM-VANADIUM
mit Stiftsicherung**1000 Z****3/4"**

Verchromt, poliert

mm	H mm	D mm	T mm	g	
19	52	28,8	14	160	5
22	52	32,0	15	180	5
23	52	33,0	15	200	5
24	52	34,0	16	210	5
25	52	36,0	26	210	5
26	52	37,0	26	210	5
27	52	38,0	26	220	5
28	53	39,0	26	220	5
29	55	41,0	28	230	5
30	55	42,0	28	250	5
32	58	44,5	29	280	5
33	58	46,0	29	290	5
35	61,5	48,5	29	320	5
36	61,5	49,5	30	350	5
38	65	52,5	32	420	5
41	68,5	55,5	35	490	5
42	70	57,5	36	560	5
46	73	62,0	36	650	5
50	76	67,0	39	790	5

1000 AZ3/4
7/8
15/16
1

H mm	D mm	T mm	g	
52	28,0	14	160	5
52	32,0	15	180	5
52	34,0	16	200	5
52	36,5	26	210	5
52	38,0	26	220	5
55	40,0	27	220	5
55	42,0	28	250	5
58	44,5	29	280	5
58	46,0	29	290	5
61,5	48,5	29	320	5
63	50,0	31	350	5
65	52,5	32	420	5
68,5	55,5	35	490	5
70	58,0	36	560	5
70	60,0	36	580	5
73	62,0	36	650	5
75	64,0	38	700	5
79	68,0	41	790	1

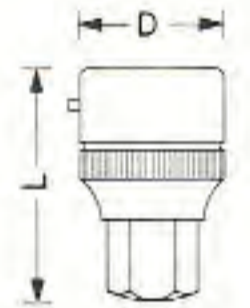
**1010****3/4"****Schraubendreher-Einsätze für Innensechskantschrauben**CHROM-VANADIUM
mit Stiftsicherung

Verchromt, Klingen brüniert

No.	S mm	L mm	D mm	g	
1010-14	14	55	36	195	5
17	17	55	36	205	5
19	19	57	36	220	5
22	22	57	36	240	5





Betätigungswerkzeuge

CHROM-VANADIUM

3/4"

1014-1058

mit Stiftsicherung

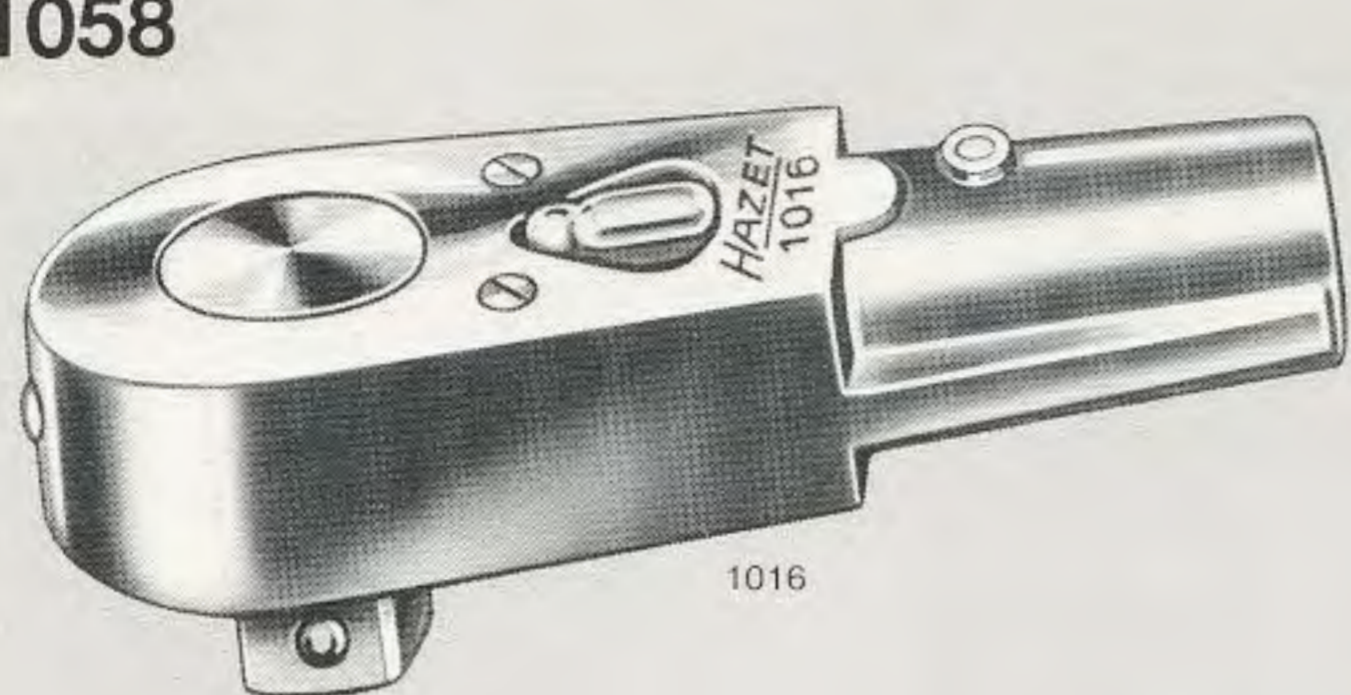

1016

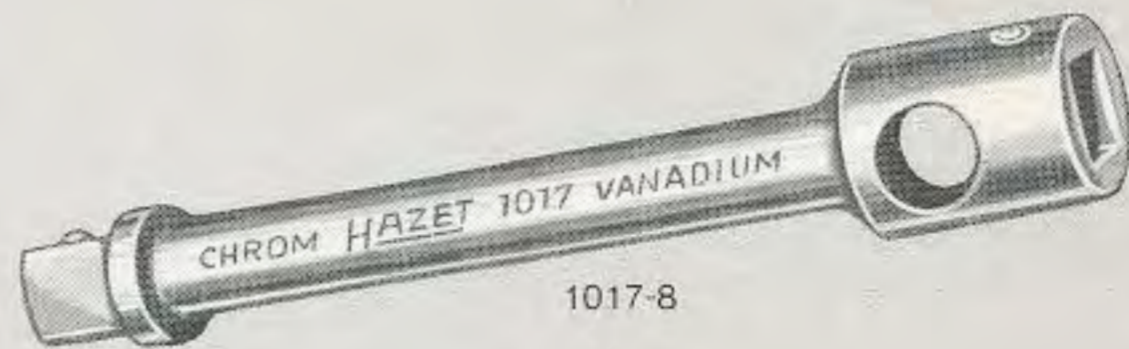

1017-8



1017-3

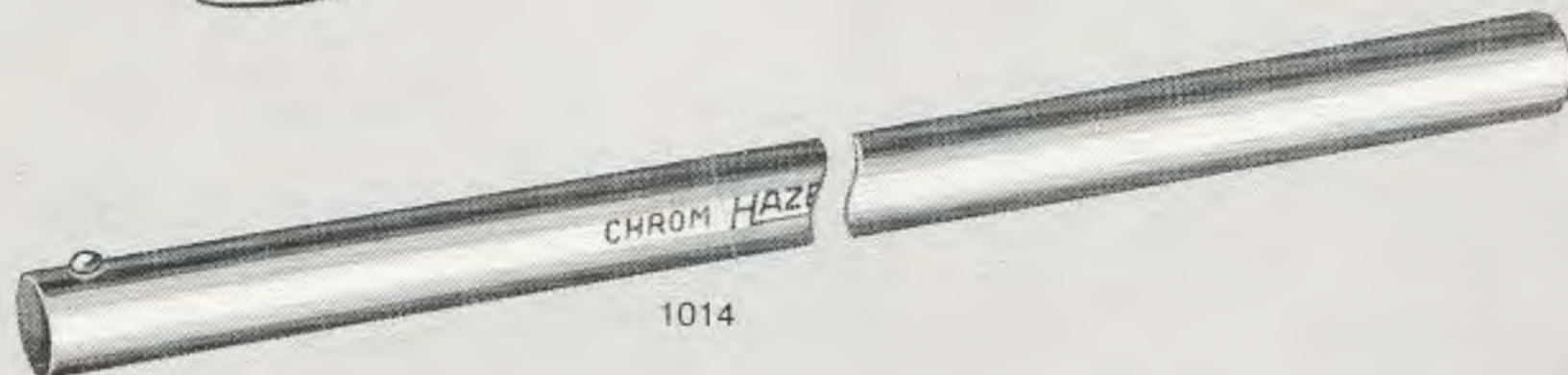

1014



1058 R

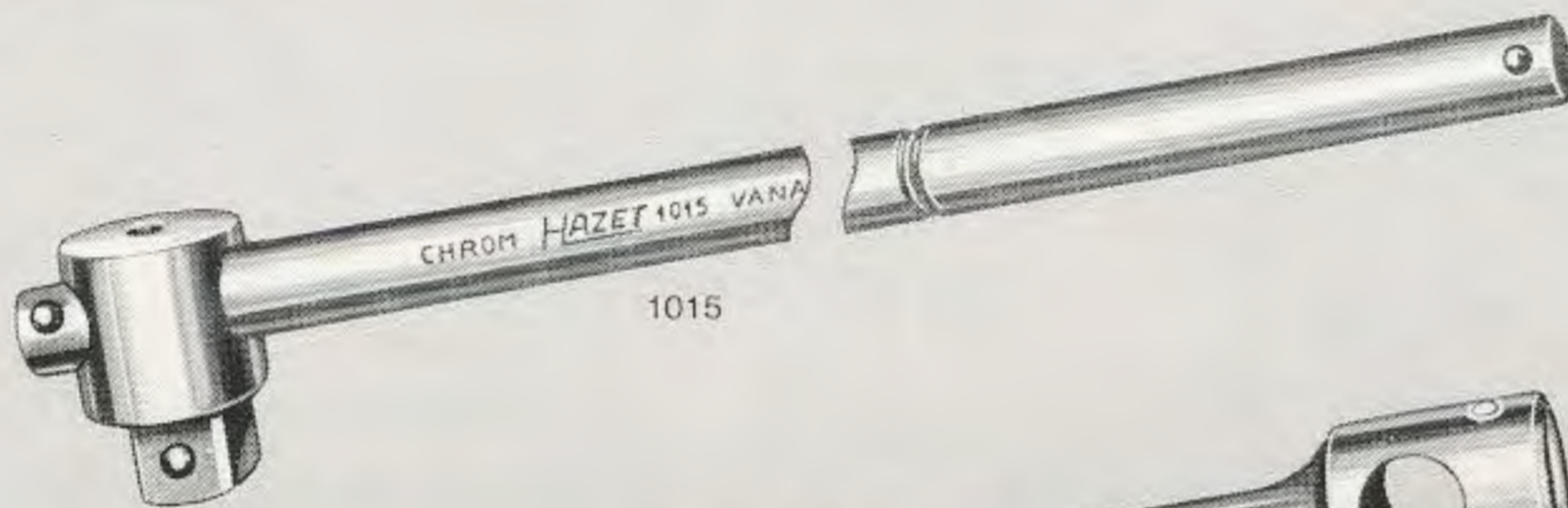

1015



1021

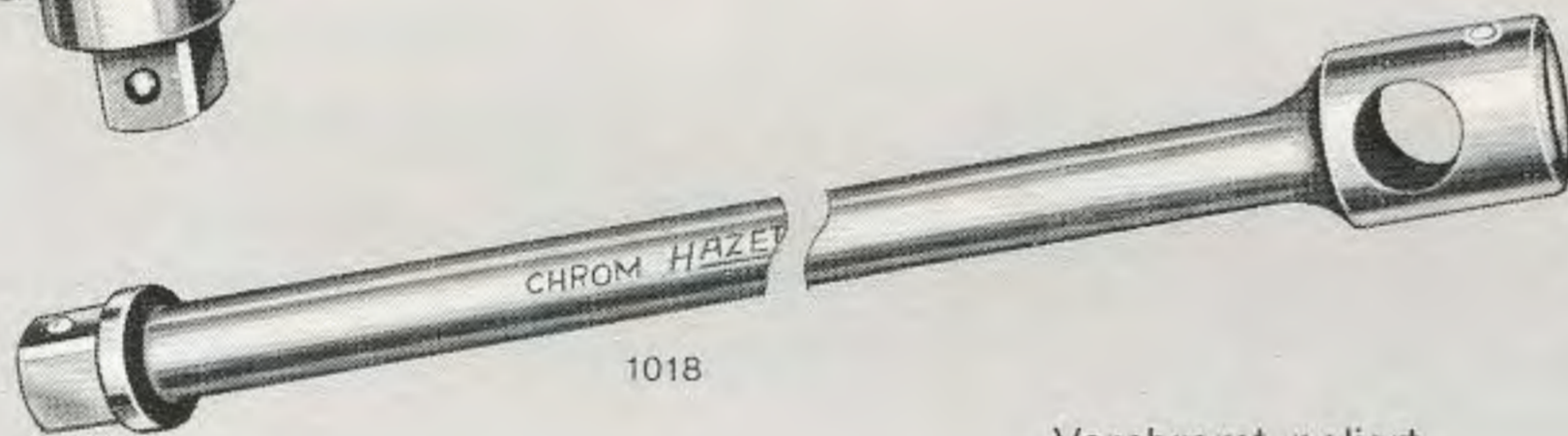

1018

Verchromt, poliert

No.		L mm	g	
1014	Drehstange 20", 20 mm ϕ	520	1220	5
1015	Schiebegriff 20", 20 mm ϕ	520	1470	2
1016	Knarrenkopf 6", 32 Zähne (Umschaltknarren-Reparatursätze siehe Seite 86)	145	1330	2
1017-3	Verlängerung 3", 21 mm ϕ	75	320	2
1017-8	dito 8.1/2", 21 mm ϕ	220	660	2
1018	dito 17", 21 mm ϕ	430	1250	2
1021	Universalgelenk 4.1/2" 38 mm ϕ	110	550	2
1058 R-1	Reduziereinsatz } 1/2" ■ massiv } 3/4" □ hohl	50	200	5
1058 R-2	Reduziereinsatz } 3/4" ■ massiv } 1/2" □ hohl	50	160	5



Reduziereinsätze 3/4-1"

CHROM-VANADIUM

1158 R

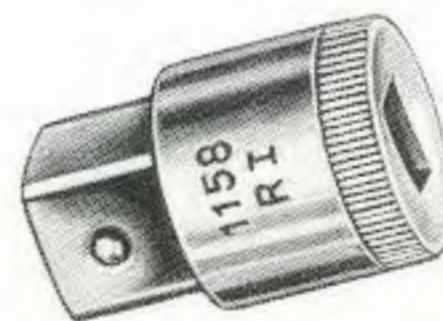

No.		L mm	g	
1158 R-1	Reduziereinsatz } 3/4" ■ massiv } 1" □ hohl	70	420	5
1158 R-2	Reduziereinsatz } 1" ■ massiv } 3/4" □ hohl	61	290	5



Einzelteile zu HAZET-Umschaltknarren als Reparatursätze

1/4"	 863 P/8	Reparatursatz zu Umschaltknarren HAZET 863 P und 863 PC mit 1/4" □ Antrieb in Plastik-Beutel
No.		Inhalt
		1 Sperrstück 1 Knarr-Rädchen 1 Schalthebel 1 Druckfeder 1 Stahlkugel 1 Abdeckplatte 2 Zylinderschrauben M 2 x 8,5
863 P/8		8teiliger Reparatursatz

3/8"	 8816 F/5	Reparatursatz zur Umschaltknarre HAZET 8816 F mit 3/8" □ Antrieb in Plastik-Beutel
		1 Außen-Vierkant, komplett 1 Zahnsegment 1 Umschaltknopf 1 Herzfeder 1 Zylinderschraube
8816 F/5		5teiliger Reparatursatz

3/8"	 8816 P/8	Reparatursatz zu Umschaltknarren HAZET 8816 P, 8816 G, 8816 GG und 8816 GK mit 3/8" □ Antrieb in Plastik-Beutel
		1 Sperrstück 1 Knarr-Rädchen 1 Schalthebel 1 Druckfeder 1 Stahlkugel 1 Abdeckplatte 2 Zylinderschrauben M 2,5 x 12,5 mit 2 Fächerscheiben ø 4,9
8816 P/8		8teiliger Reparatursatz

für 8816 G / GG / GK zur Gelenkverbindung:		
8816 G-013		1 Kreuzschlitzschraube M 6 x 19 1 Federring

1/2"	 916/16	Reparatursatz zur Umschaltknarre HAZET 916 mit 1/2" □ Antrieb in Plastik-Beutel
		1 Sperrstück rechts 1 Sperrstück links 1 Knarr-Rädchen 1 Schaltstange 2 Umschaltknöpfe
Fortsetzung rechte Spalte		

916/16 (Fortsetzung) Reparatursatz		
No.		Inhalt
		1 Zylinderstift 1 Druckfeder 2 konische Druckfedern 2 Kugeln 1 Deckplatte mit Gewinde 1 Deckplatte mit Versenk 2 Linsenschrauben
916/16		16teiliger Reparatursatz

1/2"	 916 F/5	Reparatursatz zur Umschaltknarre HAZET 916 F mit 1/2" □ Antrieb in Plastik-Beutel
		1 Außen-Vierkant, komplett 1 Zahnsegment 1 Umschaltknopf 1 Herzfeder 1 Zylinderschraube
916 F/5		5teiliger Reparatursatz

1/2"	 916 SP/8	Reparatursatz zu Umschaltknarren HAZET 916 SP, 916 G, 916 GK mit 1/2" □ Antrieb in Plastik-Beutel
		1 Sperrstück 1 Knarr-Rädchen 1 Schalthebel 1 Druckfeder 1 Stahlkugel 1 Abdeckplatte 2 Linsenschrauben M 3,5 x 16
916 SP/8		8teiliger Reparatursatz

für 916 G / GK zur Gelenkverbindung:		
916 G-013		1 Kreuzschlitzschraube M 8 x 25 1 Federring

3/4"	 1016/10	Reparatursatz zur Umschaltknarre HAZET 1016 mit 3/4" □ Antrieb in Plastik-Beutel
		1 Sperrstück 1 Knarr-Rädchen 1 Schalthebel 1 Druckfeder 1 Stahlkugel 1 Abdeckplatte 2 Linsenschrauben M 5 x 25,8 1 Linsenschraube M 3,5 x 28 1 Ausrastbolzen ø 5,9 x 11
1016/10		10teiliger Reparatursatz



Kraft-Steckschlüssel-Einsätze DIN 3129, Verbindungs- und Zusatzteile

850 S-
1100 S

für alle elektrisch oder mit Druckluft angetriebenen Maschinenschrauber*
CHROM-VANADIUM-Sonderstahl für höchste Dauerbeanspruchung

1/4"

3/8"

1/2"

5/8"

3/4"

1"



Die Einsätze werden je nach Ausführung der Maschinenschrauber mit Stahlstift und Gummiring, Stift- bzw. Kugelsicherung oder Klemmring mit dem Maschinenschrauber fest verbunden

1/4"

6kt. Steckschlüssel-Einsätze



850 S

1/4"

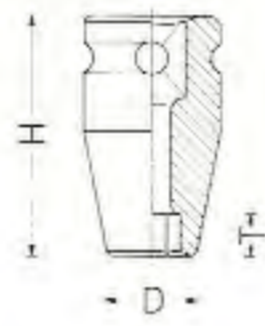

Brüniert

mm	H mm	D mm	T mm	g	
4	25	8	1,4	15	10
4,5	25	8,5	1,6	15	10
5	25	9	1,7	10	10
5,5	25	9,5	2,1	10	10
6	25	10	2,4	15	10
7	25	11,5	2,8	10	10
8	25	13	3,5	15	10
9	25	14	3,5	15	10
10	25	15,5	4,2	15	10
12	25	18	5,6	25	10
13	25	19	5,6	25	10
14	25	20	7	30	10



6kt. Steckschlüssel-Einsätze mit Dauermagnet

850 S

Mg

1/4"



Brüniert

mm	H mm	D mm	T mm	g	
4	25	8	1,4	15	10
4,5	25	8,5	1,6	15	10
5	25	9	1,7	15	10
5,5	25	9,5	2,1	20	10
6	25	10	2,4	20	10
7	25	11,5	2,8	15	10
8	25	13	3,5	20	10
9	25	14	3,5	25	10
10	25	15,5	4,2	25	10
12	25	18	5,6	30	10
13	25	19	5,6	30	10
14	25	20	7	35	10



Steckschlüssel-Einsätze für Außen-TORX-Schrauben

850 S
TORX®



1/4"

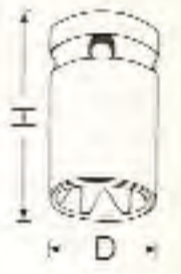

Brüniert

No.	mm	H mm	D mm	g	
850 S-E 4	3,86	25	5,40	10	10
E 5	4,75	25	6,00	10	10
E 6	5,74	25	7,45	10	10
E 7	6,78	25	8,20	10	10
E 8	7,52	25	9,05	10	10
E 10	9,42	25	12,50	20	10



Gummiringe und Haltestifte DIN 3129

850 S
G/H



No.			passend für Einsätze
850 S-G 414		Gummiring	alle Größen
850 S-H414		Haltestift	alle Größen



Verlängerungen Verbindungsvierkant DIN 3121

8505 S

1/4"



Brüniert

No.	L		mm	g	
	mm	Zoll			
8505 S-2	50	2	1/4	20	10
6	150	6	1/4	60	10

Fortsetzung nächste Seite

* Maschinenschrauber = Dreh- und Schlagschrauber

1/4"

**Kraft-Steckschlüssel-Einsätze DIN 3129,
Verbindungs- und Zusatzteile für Maschinenschrauber**

3/8"

HAZET
8508 S

Verbindungsstücke DIN 7428
zur Aufnahme von Maschinenschrauber-
Einsätzen mit 1/4" □ Antrieb
zum Einsetzen in Maschinenschrauber

1/4" (Fortsetzung)



No.	mm	Zoll	L mm	g	Box
8508 S-1 2	6,3	1/4	50	14	10
	6,3	1/4	100	35	10



8508 S-3 4	6,3	1/4	50	15	10
	6,3	1/4	100	35	10



8508 S-5	6,3	1/4	75	27	10
----------	-----	-----	----	----	----



8508 S-6	6,3	1/4	75	33	10
----------	-----	-----	----	----	----

HAZET
880 S

3/8"

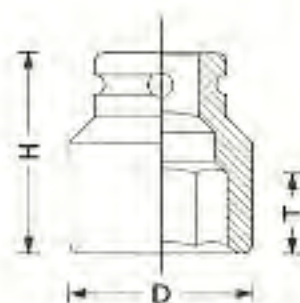

Brüniert

mm	H mm	D mm	T mm	g	Box
6	28	10,5	4	32	10
7	28	12	4,6	37	10
8	28	13	5,8	37	10
9	28	14,5	5,8	37	10
10	28	15,5	6,9	37	10
11	28	17	8	37	10
12	28	19	8	37	10
13	32	19,5	9,2	60	10
14	32	21	9,2	50	10
15	32	22	10,3	50	10
17	32	25	11,5	60	10

Fortsetzung rechte Spalte

880 AS 6kt. Steckschlüssel-Einsätze

(Fortsetzung)

3/8"

Brüniert

A.F.	H mm	D mm	T mm	g	Box
1/4 5/16	28	11	3	37	10
	28	13	4	37	10
11/32 3/8 7/16	28	14	4,5	37	10
	28	15	4,5	36	10
	28	17	5,3	35	10
1/2 9/16	28	19	6,3	36	10
	32	21	7,9	50	10
5/8 11/16 3/4	32	23	8,2	55	10
	32	25	9	60	10
	32	27	10	60	10

HAZET
880 S G/H

DIN 3129



No.	passend für Einsätze
880S-G 612 G1317	Gummiring 6-12 mm 1/4 - 1/2"
	Gummiring 13-17 mm 9/16 - 3/4"
880S-H 612 H1317	Haltestift 6-12 mm 1/4 - 1/2"
	Haltestift 13-17 mm 9/16 - 3/4"

HAZET
8806 S

Gelenkstück
Verbindungsvierkant DIN 3121

3/8"



Brüniert

No.	Zoll	Zoll	L mm	g	Box
8806 S	3/8	3/8	48	75	10

HAZET
8807 S

Reduzierstück
Verbindungsvierkant DIN 3121

3/8"



Brüniert

No.	Zoll	Zoll	L mm	g	Box
8807 S	1/4	3/8	27	47	10

HAZET
8808 S

Verbindungsstück
zur Aufnahme von Maschinenschrauber-
Einsätzen mit 3/8" □ Antrieb
zum Einsetzen in Maschinenschrauber

3/8"



Brüniert

No.	mm	Zoll	L mm	g	Box
8808 S-1	10	3/8	75	55	10

1/2"

Kraft-Steckschlüssel-Einsätze DIN 3129, Verbindungs- und Zusatzteile für Maschinenschrauber

1/2"



6kt. Steckschlüssel-Einsätze

900 S

1/2"

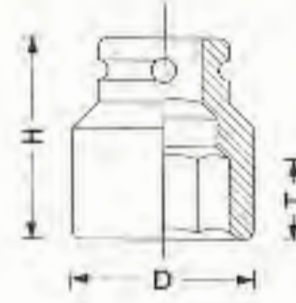

Brüniert

mm	A. F.	H mm	D mm	T mm	g	Box
10		38	16,5	6,9	80	10
11		38	18	8	80	10
12		38	19	8	85	10
13		38	20	9,2	80	10
14		38	22	9,2	80	10
15		38	23	10,3	120	10
16		38	24,5	10,3	120	10
17		38	26	11,5	130	10
17R +		38	30	14	130	10
18		38	27	11,5	120	10
19		40	29	13,8	130	10
19R +		42	33	18	160	10
20		40	30	14	130	10
21		40	31,5	14	140	10
22		40	33	15,4	140	10
22R +		41	36,5	15,4	185	10
23		40	34	15,4	145	10
24		44	35	17,6	170	10
24R +		45	39	16	220	10
25		44	36,5	18	170	10
26		44	37,5	18	180	10
27		44	39	19	190	10

+ in verstärkter Ausführung, mit tiefem Sechskant insbesondere für Radmuttern

900 AS

7/16		38	18	6,4	80	10
1/2		38	20	8	80	10
9/16		38	22	9,5	80	10
5/8		38	24	10	130	10
11/16		38	26	11	130	10
3/4		40	29	12,7	130	10
13/16		40	31	12,7	140	10



6kt. Steckschlüssel-Einsätze lange Form

900 S

Lg

1/2"



Brüniert

mm	H mm	D mm	T mm	g	Box
17	85	26	13	245	5
19	85	29	15	245	5
22	85	33	15	330	5
24	85	35,5	17	385	5
27	85	39,5	19	460	5



Steckschlüssel-Einsätze für Außen-TORX-Schrauben

900 S

TORX®



1/2"



Brüniert

No.	mm	H mm	D mm	g	Box
900 S-E 10	9,42	37,5	12,2	50	10
E 12	11,70	37,5	13,8	50	10
E 14	12,90	37,5	15,3	55	10
E 16	14,76	37,5	18,3	60	10
E 18	16,70	37,5	19,8	60	10
E 20	18,39	37,5	23,6	80	10



Gummiringe und Haltestifte DIN 3129

900 S
G/H



No.			passend für Einsätze
900 S-G 1014	Gummiring	10-14 mm	7/16-9/16"
G 1527	Gummiring	15-27 mm	5/8-15/16"
900 S-H 1014	Haltestift	10-14 mm	7/16-9/16"
H 1527	Haltestift	15-27 mm	5/8-15/16"



Verlängerungen

Verbindungsvierkant DIN 3121

9005 S

1/2"

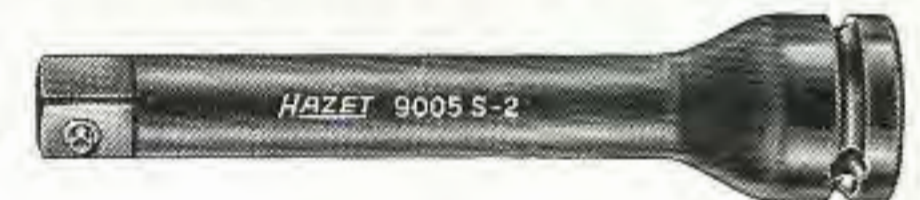

Brüniert

No.	mm		Zoll	g	Box
	mm	Zoll			
9005 S-2	50	2	1/2	135	10
5	125	5	1/2	270	10
10	255	10	1/2	500	5



Gelenkstück

Verbindungsvierkant DIN 3121

9006 S

1/2"



Brüniert

No.	Zoll	Zoll	mm	g	Box
9006 S	1/2	1/2	58	210	10



Reduzierstück

Verbindungsvierkant DIN 3121

9007 S

1/2"



Brüniert

9007 S	3/8	1/2	37	120	5
9007 S-1	3/4	1/2	49	170	5

1/2"

**Kraft-Steckschlüssel-Einsätze DIN 3129,
Verbindungs- und Zusatzteile für Maschinenschrauber**

3/4"



Verbindungsstücke DIN 7428
zur Aufnahme von Maschinenschrauber-
Einsätzen mit 1/2" □ Antrieb
zum Einsetzen in Maschinenschrauber

9008 S

1/2"

12,5
DIN 3121
(1/2")



E 11
DIN 3126

Brüniert

No.	□		L mm	g	Box
	mm	Zoll			
9008 S-1	12,5	1/2	75	85	10

12,5
DIN 3121
(1/2")



5/16"

9008 S-2	12,5	1/2	75	90	10
----------	------	-----	----	----	----



6kt. Steckschlüssel-Einsätze

998 S

5/8"

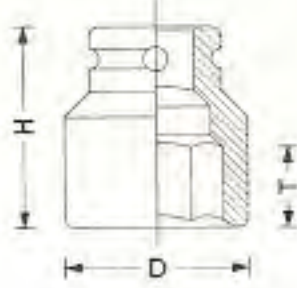

Brüniert

mm	H mm	D mm	T mm	g	Box
17	47	28	11,5	200	10
19	47	31	13,8	200	10
22	47	35	15,4	215	10
24	50	37	17,6	240	10



**Gummiringe und Haltestifte
DIN 3129**

998 S
G/H



No.		passend für Einsätze
998 S-G 1730	Gummiring	alle Größen
998 S-H 1730	Haltestift	alle Größen



Gelenkstück
Verbindungsvierkant DIN 3121

9986 S

5/8"



Brüniert

No.	□	□	L mm	g	Box
	Zoll	Zoll			
9986 S	5/8	5/8	75	330	5



Reduzierstück
Verbindungsvierkant DIN 3121

9987 S

5/8"



Brüniert

9987 S	1/2	5/8	48	200	10
--------	-----	-----	----	-----	----



6kt. Steckschlüssel-Einsätze

1000 S

3/4"



Brüniert

mm	A. F.	H	D	T	g	Box
		mm	mm	mm		
17		55	31	11	360	5
19		55	33	13,2	360	5
22		55	37	14,7	360	5
24		55	40	16,8	410	5
27		55	43	18	420	5
30		57	47	20	460	5
32		60	50	20,9	510	5
33		60	50,5	21,6	500	5
36		60	55	22,8	540	5

1000 AS

3/4	55	33	13,2	350	5
13/16	55	35	14	360	5
7/8	55	37	14,8	400	5
1	55	41	17	410	5
1.1/8	57	44	19	400	5
1.1/4	60	50	20,8	465	5
1.5/16	60	51	21,9	490	5
1.7/16	60	55	23	580	5
1.1/2	64	57	23,5	600	5



**6kt. Steckschlüssel-Einsätze
lange Form**

1000 S

Lg

3/4"

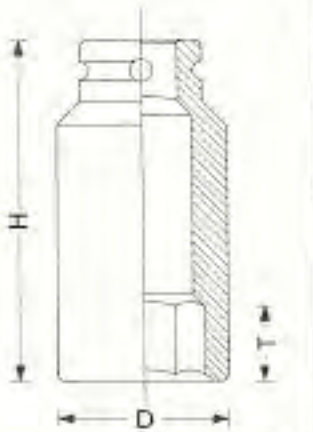

Brüniert

mm	H mm	D mm	T mm	g	Box
22	100	36	15,4	785	5
24	100	38	17,6	800	5
27	100	42	19,8	750	5
28	100	44	20,9	690	5
30	100	47	22	810	5
32	100	49	23	920	5
33	100	50	23	940	5
36	100	55	25,2	1100	5



**Gummiringe und Haltestifte
DIN 3129**

1000 S
G/H



No.		passend für Einsätze
1000 S-G 1736	Gummiring	alle Größen
1000 S-H 1736	Haltestift	alle Größen

3/4"

Kraft-Steckschlüssel-Einsätze DIN 3129, Verbindungs- und Zusatzteile für Maschinenschrauber

1"

Verlängerungen Verbindungsvierkant DIN 3121

1005 S**3/4"**

Brüniert

No.	L		Zoll	g	Box
	mm	Zoll			
1005 S-8	205	8	3/4	710	2
12	300	12	3/4	1000	2
16	405	16	3/4	1250	2

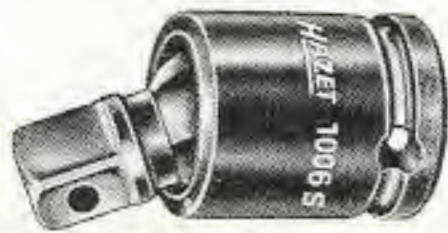

Gelenkstück Verbindungsvierkant DIN 3121

1006 S**3/4"**

Brüniert

No.	Zoll	Zoll	L mm	g	Box



Reduzierstück Verbindungsvierkant DIN 3121

1007 S**3/4"**

Brüniert

No.	Zoll	Zoll	L mm	g	Box
1007 S-1	1/2	3/4	56	400	5
1007 S-2	1	3/4	68	520	5

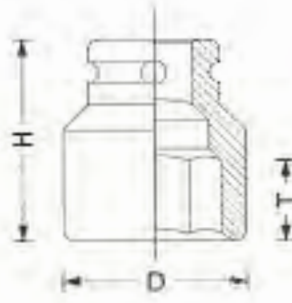

6kt. Steckschlüssel-Einsätze

1100 S**1"**

Brüniert

mm / A.F.	H mm	D mm	T mm	g	Box
24	62	54	16,8	600	5
27	62	54	18	650	5
30	62	54	20	700	5
32	62	54	20,9	750	5
33	62	54	21,5	780	5
36	68	57	22,8	800	5
38	68	59	23,5	830	5
41	68	64	24,3	850	1
42	68	65,5	24,6	880	1
46	74	70	25,5	1100	1
50	74	76	28,1	1250	1
55	74	81	29	1400	1
60	80	88	31,2	1550	1

1100 AS

15/16	62	54	16,8	600	5
1	62	54	17	630	5
1.1/16	62	54	18	650	5
1.1/4	62	54	20,9	750	5
1.7/16	68	57	22,8	800	5
1.1/2	68	59	23,5	830	5
1.5/8	68	64	24,3	850	1
1.3/16	74	70	25,5	1100	1

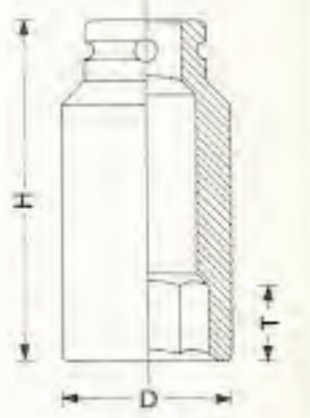

6kt. Steckschlüssel-Einsätze lange Form

1100 S**Lg****1"**

Brüniert

mm	H mm	D mm	T mm	g	Box
27	110	45	19,8	1340	1
30	110	49	22	1320	1
32	110	51	23	1300	1
36	110	57	25,2	1350	1
38	110	59	25,2	1420	1
41	110	63	28,4	1570	1
46	110	69	31,5	1790	1



Gummiringe und Haltestifte DIN 3129

1100 S
G/H

No.	passend für Einsätze
1100 S-G 2260	Gummiring alle Größen
1100 S-H 2260	Haltestift alle Größen



Verlängerungen Verbindungsvierkant DIN 3121

1105 S**1"**

Brüniert

No.	L		Zoll	g	Box
	mm	Zoll			
1105 S-8	200	8	1	1250	1
12	300	12	1	1600	1
16	405	16	1	2000	1



Gelenkstück Verbindungsvierkant DIN 3121

1106 S**1"**

Brüniert

No.	Zoll	Zoll	L mm	g	Box



Reduzierstück Verbindungsvierkant DIN 3121

1107 S**1"**

Brüniert

1107 S	3/4	1	72	550	5
--------	-----	---	----	-----	---

Andere Abmessungen auf Anfrage



Werkzeugausrüstungen

1500



mit Werkzeugsortimenten aus **CHROM-VANADIUM**

in hausfarbenen HAZET-Metallkästen

Kastengröße:
575 x 220 x 95 mm



Werkzeugausrüstung für Traktoren

CHROM-VANADIUM
Metrisch, 35teilig

No. 1500/35 Komplett mit Sortiment 14 kg

1500

No.	Inhalt	No.	Inhalt	No.	Inhalt
450	Doppelmaulschlüssel 12 x 13 14 x 15 20 x 22	900 Z	Doppelsechskant-Einsätze 1/2" □ Antrieb 13 14 16 17 19 22 25	1000 Z	Doppelsechskant-Einsätze 3/4" □ Antrieb 30 32 36 41 46 50
630	Doppelringschlüssel, tief gekröpft 10 x 11 12 x 13 16 x 17 18 x 19 20 x 22		Betätigungswerkzeuge 1/2" □ Antrieb		Betätigungswerkzeuge 3/4" □ Antrieb
731-5	Meißel 150 x 15 mm	914-15	Gelenkgriff 15"	1015	Schiebegriff 20"
746-1	Körner 120 x 10 mm	915	Schiebegriff 12"	1017-8	Verlängerung 8.1/2"
760-3	Universalzange 9.1/2"	917-5	Verlängerung 5"	1801-2	Seitenschneider 6.1/2"
830-2	Werkstatt-Schraubendreher 125 x 5,5 mm	920	Universalgelenk	1850-3	Kombizange 7.1/4"
830-8	dito 150 x 8 mm			2140-5	Schlosserhammer 500 g



Werkzeugausrüstung für Traktoren

CHROM-VANADIUM
Amerikanisch, 35teilig

No. 1500 A/35 Komplett mit Sortiment 14 kg

1500 A

No.	Inhalt	No.	Inhalt	No.	Inhalt
450 A	Doppelmaulschlüssel 7/16 x 1/2 9/16 x 5/8 3/4 x 7/8	900 AZ	Doppelsechskant-Einsätze 1/2" □ Antrieb 1/2 9/16 5/8 11/16 3/4 7/8 1	1000 AZ	Doppelsechskant-Einsätze 3/4" □ Antrieb 1. 1/8 1.1/4 1.1/2 1.5/8 1.13/16 2
630 A	Doppelringschlüssel, tief gekröpft 3/8 x 7/16 1/2 x 9/16 5/8 x 11/16 3/4 x 25/32 13/16 x 7/8		Betätigungswerkzeuge 1/2" □ Antrieb		Betätigungswerkzeuge 3/4" □ Antrieb
731-5	Meißel 150 x 15 mm	914-15	Gelenkgriff 15"	1015	Schiebegriff 20"
746-1	Körner 120 x 10 mm	915	Schiebegriff 12"	1017-8	Verlängerung 8.1/2"
760-3	Universalzange 9.1/2"	917-5	Verlängerung 5"	1801-2	Seitenschneider 6.1/2"
830-2	Werkstatt-Schraubendreher 125 x 5,5 mm	920	Universalgelenk	1850-3	Kombizange 7.1/4"
830-8	dito 150 x 8 mm			2141-2	Engl. Hammer 1 lbs.





Werkzeugausrüstungen

1500-1

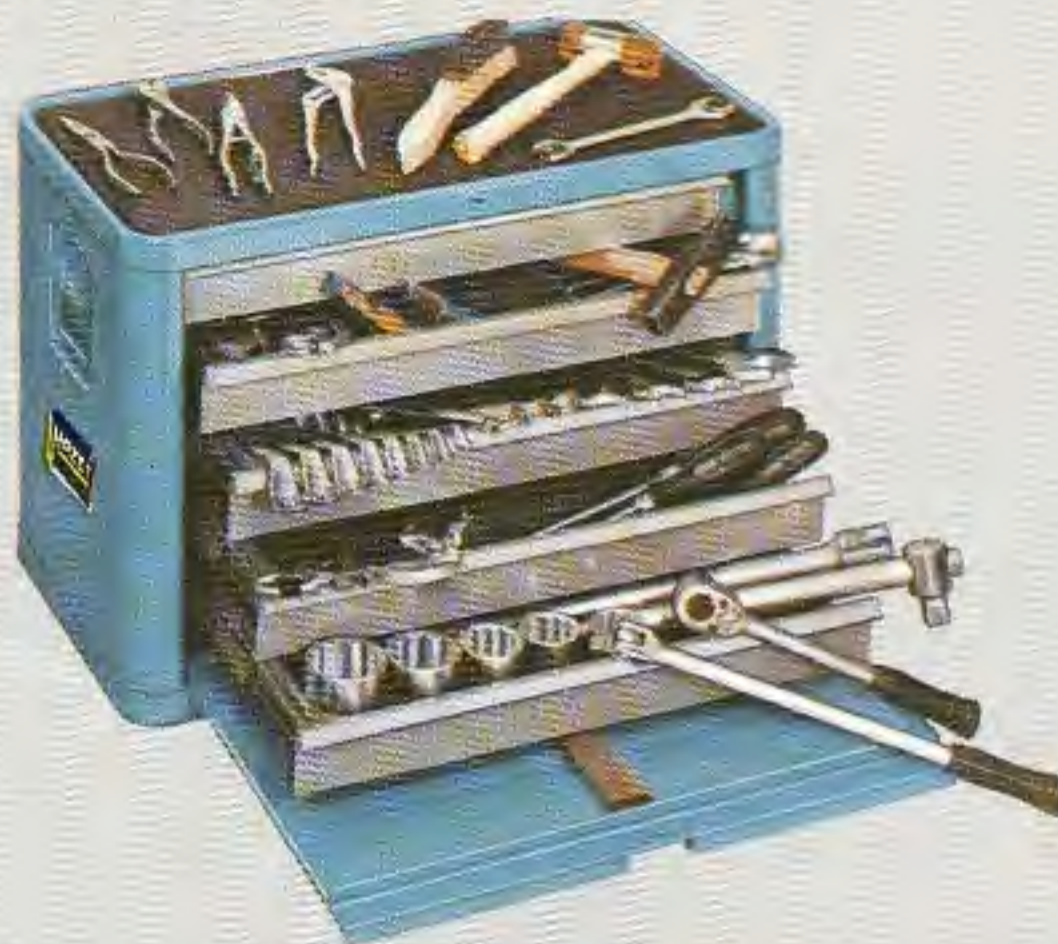

mit Werkzeugsortimenten aus **CHROM-VANADIUM**

in hausfarbenem HAZET-Werkzeugkoffer „Juwel“ 152, siehe Seite 13

Kastengröße:
635 x 350 x 410 mm



Werkzeugausrüstung für Traktoren

CHROM-VANADIUM

1500-1

Metrisch, 74teilig

No. 1500-1/74

No. 0-1500-1/74

No. 152

Komplett mit Sortiment 60 kg

Sortiment ohne Kasten 32 kg

Kasten „Juwel“, leer 28 kg

No.	Inhalt	No.	Inhalt	No.	Inhalt
430	Doppelsteckschlüssel, massiv 8x9 10x11 12x13	820-3	Schaber 200 mm	1000 Z	Doppelsechskant-Einsätze 3/4" □ Antrieb
450	Doppelmaulschlüssel 6x7 8x9 9x10 10x11 14x15 14x17 17x19 19x22 22x24 24x27 30x36	832-2	Elektriker-Schraubendreher 75x2,5 mm		36 38 41 46
630	Doppelringschlüssel, tief gekröpft 6x7 8x9 10x11 12x13 14x15 16x17 18x19 20x22 21x23 24x26 25x28 27x30 32x36	836-2	Werkstatt-Schraubendreher 125x6,5 mm		Betätigungswerkzeuge, 3/4" □ Antrieb
650-20	Reifenheber 20", 2 Stück	836-3	dito 150x 8 mm	1015	Schiebegriff 20"
730-3	Flachmeißel 150x 18 mm	836-5	dito 200x 13 mm	1017-8	Verlängerung 8.1/2"
740-3	Kreuzmeißel 150x 6 mm	900 Z	Doppelsechskant-Einsätze 1/2" □ Antrieb	1801-2	Seitenschneider 6.1/2"
745 a-5	Durchtreiber 120x 5 mm		10 11 14 17 19 22		Zangen für Sicherungsringe innen, abgewinkelt, 6.1/2"
745 a-7	dito 120x 7 mm		24 27 30 32	1846 b-2	außen, gerade, 7"
745 a-9	dito 120x 9 mm		Betätigungswerkzeuge, 1/2" □ Antrieb	1846 c-2	außen, gerade, 7"
746-1	Körner 120x 10 mm	911	Schwunggriff 16.1/2"	1850-3	Kombizange 7.1/4"
760-3	Universalzange 9.1/2"	914-15	Gelenkgriff 15"	1976	Magnetischer Sucher 600 g Haftfähigkeit
		915	Schiebegriff 12"	2140-3	Schlosserhammer 300 g
		916 SP	Umschaltknarre 10.3/4"	2140-10	dito 1000 g
		917-5	Verlängerung 5"	2142	Leichtmetallhammer 480 g
		920	Universalgelenk	2147	Fühlerblattlehre, 20teilig
		980-13	Schraubendreher-Einsatz 13x2 mm	2154	Rollbandmaß 2 m



Werkzeugausrüstung für Traktoren

CHROM-VANADIUM

1500-1 A

Amerikanisch, 73teilig

No. 1500-1 A/73

No. 0-1500-1 A/73

No. 152

Komplett mit Sortiment 60 kg

Sortiment ohne Kasten 32 kg

Kasten „Juwel“, leer 28 kg

No.	Inhalt	No.	Inhalt	No.	Inhalt
450 A	Doppelmaulschlüssel 1/4 x 5/16 5/16 x 3/8 3/8 x 7/16 7/16 x 1/2 1/2 x 9/16 9/16 x 5/8 5/8 x 11/16 5/8 x 3/4 3/4 x 7/8 15/16 x 1 1 x 1.1/8 1.1/16 x 1.1/4	820-3	Schaber 200 mm	1000 AZ	Doppelsechskant-Einsätze 3/4" □ Antrieb
630 A	Doppelringschlüssel, tief gekröpft 1/4 x 5/16 3/8 x 7/16 1/2 x 9/16 19/32 x 11/16 5/8 x 11/16 5/8 x 3/4 3/4 x 25/32 13/16 x 7/8 15/16 x 1 1 x 1.1/8 1.1/16 x 1.1/4	832-2	Elektriker-Schraubendreher 75x2,5 mm		1.7/16 1.1/2 1.5/8 1.13/16
650-20	Reifenheber 20", 2 Stück	836-2	Werkstatt-Schraubendreher 125x6,5 mm		Betätigungswerkzeuge 3/4" □ Antrieb
730-3	Flachmeißel 150x 18 mm	836-3	dito 150x 8 mm	1015	Schiebegriff 20"
740-3	Kreuzmeißel 150x 6 mm	836-5	dito 200x 13 mm	1017-8	Verlängerung 8.1/2"
745 a-5	Durchtreiber 120x 5 mm	900 AZ	Doppelsechskant-Einsätze 1/2" □ Antrieb	1801-2	Seitenschneider 6.1/2"
745 a-7	dito 120x 7 mm		3/8 7/16 1/2 9/16		Zangen für Sicherungsringe innen, abgewinkelt, 6.1/2"
745 a-9	dito 120x 9 mm		19/32 5/8 3/4 7/8	1846 b-2	außen, gerade, 7"
746-1	Körner 120x 10 mm		15/16 1 1.1/16 1.1/8	1846 c-2	außen, gerade, 7"
760-3	Universalzange 9.1/2"		1.1/4	1850-3	Kombizange 7.1/4"
		911	Betätigungswerkzeuge 1/2" □ Antrieb	1976	Magnetischer Sucher 600 g Haftfähigkeit
		914-15	Schwunggriff 16.1/2"	2141-1	Engl. Hammer, 3/4 lbs.
		915	Gelenkgriff 15"	2141-4	dito 2 lbs.
		916 SP	Schiebegriff 12"	2142	Leichtmetallhammer 480 g
		917-5	Umschaltknarre 10.3/4"	2147 A	Fühlerblattlehre, 20teilig
		920	Verlängerung 5"	2154	Rollbandmaß 2 m
		980-13	Universalgelenk		
			Schraubendreher-Einsatz 13x2 mm		



Werkzeugausrüstungen

1530
1535

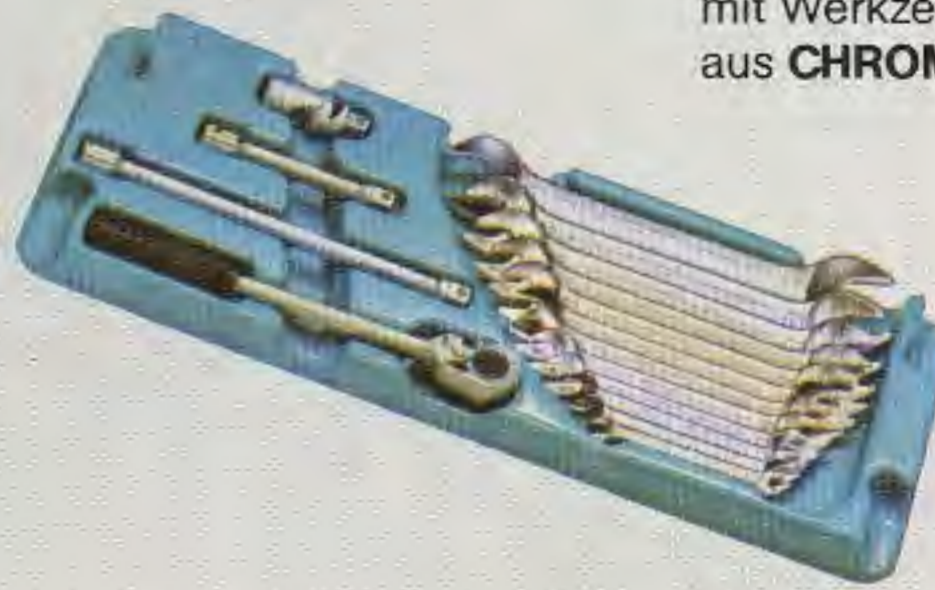

in hausfarbenen
HAZET-Metallkästen

mit Werkzeugsortimenten
aus **CHROM-VANADIUM**

Kastengröße:
495 x 220 x 90 mm



Werkzeugausrüstung

CHROM-VANADIUM
Metrisch, 49teilig

No. 1530 M/49 Komplett mit Sortiment 10 kg

1530 M

No.	Inhalt	No.	Inhalt	No.	Inhalt
450/12	Doppelmaulschlüssel 6 x 7 8 x 9 10 x 11 12 x 13 14 x 15 16 x 17 18 x 19 20 x 22 21 x 23 24 x 26 25 x 28 27 x 32	900 Z	Doppelringschlüssel, tief gekröpft 24 x 26 25 x 28 27 x 32 Doppelsechskant-Einsätze 1/2" □ Antrieb 10 11 12 13 14 15 16 17 18 19 20 21 22 23 24 26 27 28 30 32	915	Betätigungswerkzeuge 1/2" □ Antrieb
630/12	Doppelringschlüssel, tief gekröpft 6 x 7 8 x 9 10 x 11 12 x 13 14 x 15 16 x 17 18 x 19 20 x 22 21 x 23			916 SP	Schiebegriff 12"
				917-5	Umschaltknarre 10.3/4"
				918	Verlängerung 5"
				920	Verlängerung 10"
					Universalgelenk



Werkzeugausrüstung

CHROM-VANADIUM
Amerikanisch, 38teilig

No. 1530 A/38 Komplett mit Sortiment 12 kg

1530 A

No.	Inhalt	No.	Inhalt	No.	Inhalt
450 A	Doppelmaulschlüssel 1/4 x 5/16 3/8 x 7/16 1/2 x 9/16 19/32 x 11/16 5/8 x 3/4 25/32 x 7/8 15/16 x 1	900 AZ	Doppelringschlüssel, tief gekröpft 15/16 x 1 1.1/16 x 1.1/8 Doppelsechskant-Einsätze 1/2" □ Antrieb 3/8 7/16 1/2 9/16 19/32 5/8 11/16 3/4 25/32 13/16 7/8 15/16 31/32 1 1.1/16 1.1/8 1.3/16 1.1/4	915	Betätigungswerkzeuge 1/2" □ Antrieb
630 A	Doppelringschlüssel, tief gekröpft 1/4 x 5/16 3/8 x 7/16 1/2 x 9/16 5/8 x 11/16 3/4 x 25/32 13/16 x 7/8			916 SP	Schiebegriff 12"
				917-5	Umschaltknarre 10.3/4"
				918	Verlängerung 5"
				920	Verlängerung 10"
					Universalgelenk



Werkzeugausrüstung

CHROM-VANADIUM
Metrisch, 34teilig

No. 1535 M/34 Komplett mit Sortiment 6,9 kg

1535 M

No.	Inhalt	No.	Inhalt	No.	Inhalt
450/8	Doppelmaulschlüssel 6 x 7 8 x 9 10 x 11 12 x 13 14 x 15 16 x 17 18 x 19 20 x 22	900 Z	Doppelringschlüssel, tief gekröpft 18 x 19 20 x 22 Doppelsechskant-Einsätze 1/2" □ Antrieb 10 11 12 13 14 15 16 17 18 19 20 21 22	915	Betätigungswerkzeuge 1/2" □ Antrieb
630/8	Doppelringschlüssel, tief gekröpft 6 x 7 8 x 9 10 x 11 12 x 13 14 x 15 16 x 17			916 SP	Schiebegriff 12"
				917-5	Umschaltknarre 10.3/4"
				918	Verlängerung 5"
				920	Verlängerung 10"
					Universalgelenk



Werkzeugausrüstung

CHROM-VANADIUM
Amerikanisch, 29teilig

No. 1535 A/29 Komplett mit Sortiment 7,1 kg

1535 A

No.	Inhalt	No.	Inhalt	No.	Inhalt
450 A	Doppelmaulschlüssel 3/8 x 7/16 1/2 x 9/16 19/32 x 11/16 5/8 x 3/4 25/32 x 7/8 15/16 x 1	900 AZ	Doppelringschlüssel, tief gekröpft 13/16 x 7/8 15/16 x 1 Doppelsechskant-Einsätze 1/2" □ Antrieb 7/16 1/2 9/16 19/32 5/8 11/16 3/4 25/32 13/16 7/8 15/16 1	915	Betätigungswerkzeuge 1/2" □ Antrieb
630 A/6	Doppelringschlüssel, tief gekröpft 3/8 x 7/16 1/2 x 9/16 5/8 x 11/16 3/4 x 25/32			916 SP	Schiebegriff 12"
				917-5	Umschaltknarre 10.3/4"
				918	Verlängerung 5"
				920	Verlängerung 10"
					Universalgelenk



Werkzeugausrüstung

1540 AW

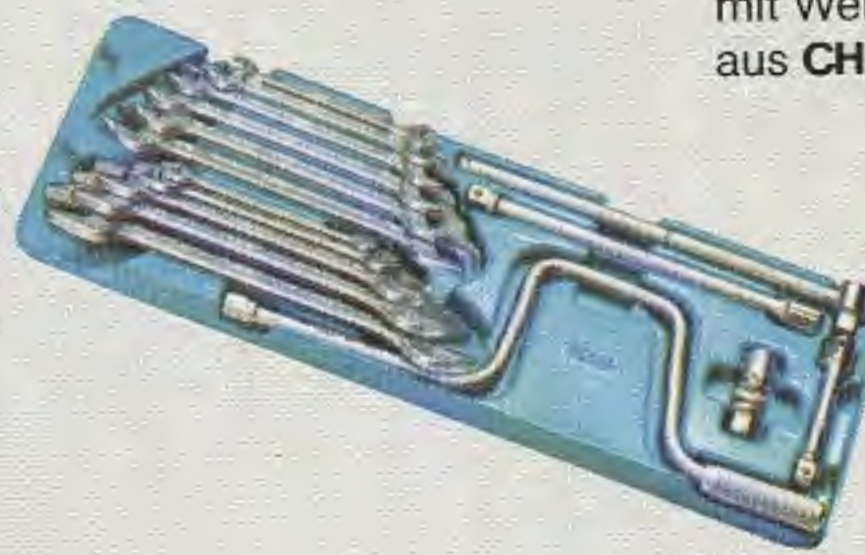
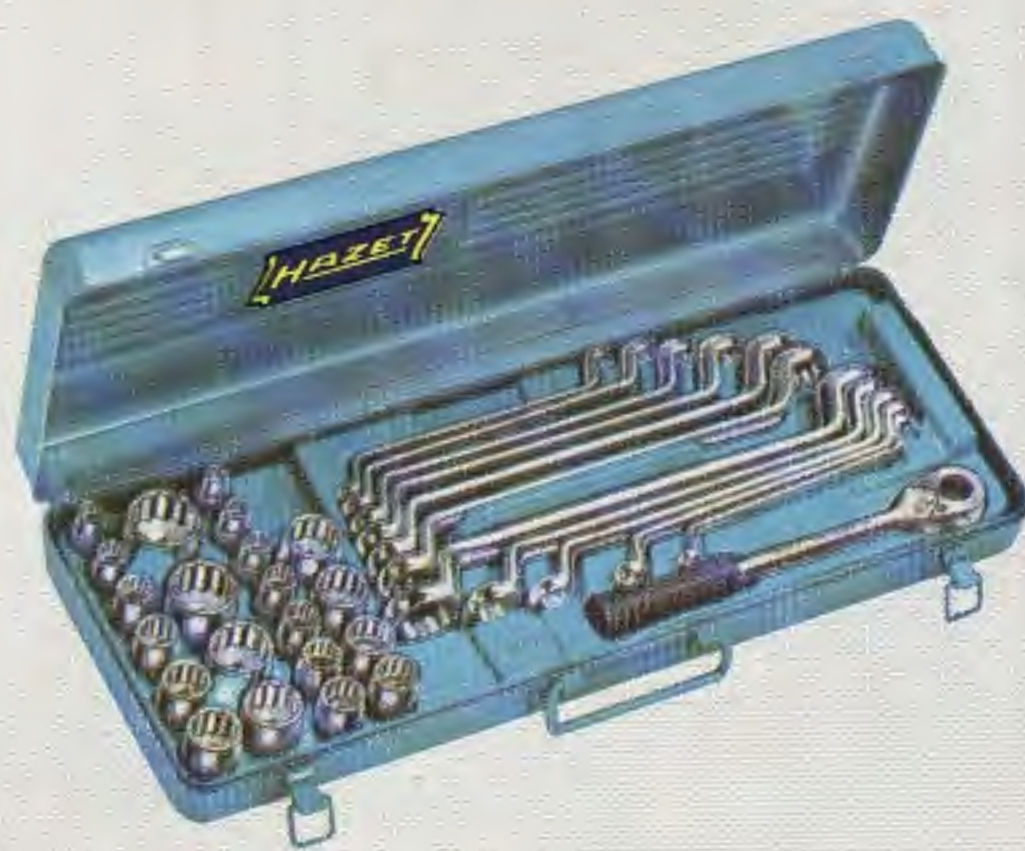

mit Werkzeugsortiment aus **CHROM-VANADIUM**

in hausfarbenem HAZET-Metallkasten

Kastengröße: 495 x 220 x 90 mm



Werkzeugausrüstung

CHROM-VANADIUM

1540 AW

Amerikanisch und englisch, 49teilig

No. 1540 AW/49 Komplett mit Sortiment 12 kg

No.	Inhalt	No.	Inhalt	No.	Inhalt
450 A/6-3	Doppelmaulschlüssel 3/8 x 7/16 1/2 x 9/16 19/32 x 11/16 5/8 x 3/4 25/32 x 7/8 15/16 x 1	630 W	Doppelringschlüssel, tief gekröpft 1/8 x 3/16 1/4 x 5/16 3/8 x 7/16 1/2 x 9/16 5/8 x 3/4	911	Betätigungswerkzeuge 1/2" □ Antrieb
450 W	Doppelmaulschlüssel 1/8 x 3/16 1/4 x 5/16 3/8 x 7/16 1/2 x 9/16 5/8 x 3/4	900 AZ	Doppelsechskant-Einsätze 1/2" □ Antrieb 3/8 7/16 1/2 9/16 5/8 11/16 3/4 25/32 7/8 15/16 1	915	Schiebegriff 12"
630 A/6	Doppelringschlüssel, tief gekröpft 3/8 x 7/16 1/2 x 9/16 5/8 x 11/16 3/4 x 25/32 13/16 x 7/8 15/16 x 1	900 WZ	dito 3/16 1/4 5/16 3/8 7/16 1/2 9/16 5/8 11/16 3/4	916 SP	Umschaltknarre 10.3/4"
				917-5	Verlängerung 5"
				918	Verlängerung 10"
				920	Universalgelenk



Werkzeugausrüstung

1550

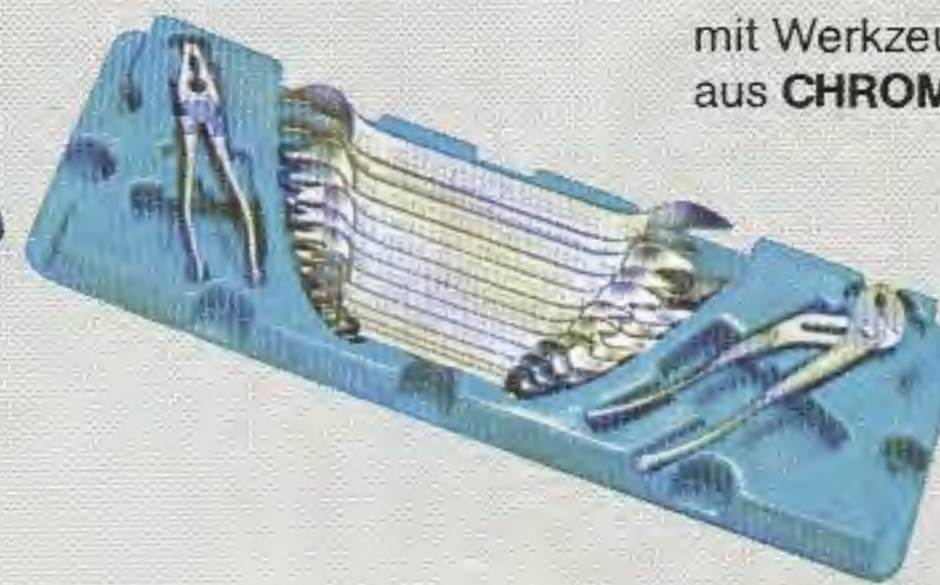

mit Werkzeugsortiment aus **CHROM-VANADIUM**

in hausfarbenem HAZET-Metallkasten

Kastengröße: 575 x 220 x 85 mm



Werkzeugausrüstung

CHROM-VANADIUM

1550

Metrisch, 32teilig

No. 1550/32 Komplett mit Sortiment 11 kg

No.	Inhalt	No.	Inhalt	No.	Inhalt
179 V-8	verstellbarer Einmaulschlüssel 8"	630/12	Doppelringschlüssel, tief gekröpft 6x7 8x9 10x11 12x13 14x15 16x17 18x19 20x22 21x23 24x26 25x28 27x32	830-5	Werkstatt-Schraubendreher 125 x 6,5 mm
450/12	Doppelmaulschlüssel 6x7 8x9 10x11 12x13 14x15 16x17 18x19 20x22 21x23 24x26 25x28 27x32	760-3	Universalzange 9.1/2"	830-8	dito 150 x 8 mm
		830-2	Werkstatt-Schraubendreher 125 x 5,5 mm	834-1	Schraubendreher für Vergaser, 25 x 4 mm
				1850-3	Kombizange 7.1/4"
				2140-3	Schlosserhammer 300 g



Seitenschneider

DIN 5238, Form A

Leistungsklasse H

SPEZIALSTAHL

1801

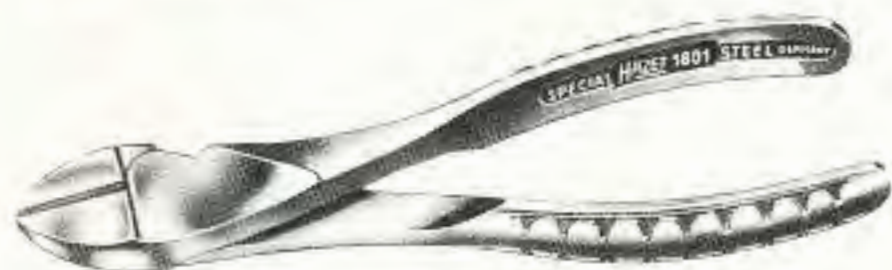

für Piano-Draht

Hochglanz verchromt

No.	L		Schneid- leistung mm ϕ	g	Box
	mm	Zoll			
1801-1	140	5.1/2	1,6	145	1
2	160	6.1/4	1,6	190	1
3	200	8	2	250	1

mit Kunststoff-Überzug, transparent, mit Gleitschutz



1801-11	145	5.3/4	1,6	160	1
22	165	6.1/2	1,6	240	1
33	205	8.1/4	2	290	1



Seitenschneider

DIN 5238, Form A

Leistungsklasse H

CHROM-VANADIUM

1802

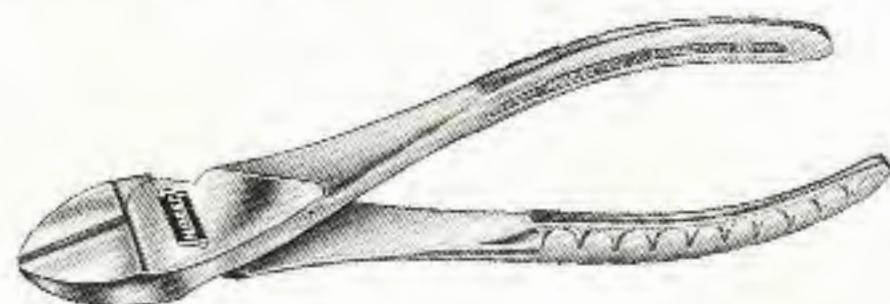

für Piano-Draht

Hochglanz verchromt

No.	L		Schneid- leistung mm ϕ	g	Box
	mm	Zoll			
1802-1	140	5.1/2	1,25	130	1
2	160	6.1/4	1,6	180	1
3	200	8	2	250	1

mit Kunststoff-Überzug, transparent, mit Gleitschutz



1802-11	145	5.3/4	1,25	160	1
22	165	6.1/2	1,6	220	1
33	205	8.1/4	2	290	1



Seitenschneider

SPEZIALSTAHL

schwedische Form

verbessertes Spezialmodell DBP

1803



für Piano-Draht

Hochglanz verchromt

No.	L		Schneid- leistung mm ϕ	g	Box
	mm	Zoll			
1803-1	130	5	1,6	100	1
2	145	5.3/4	2	135	1
3	160	6.1/4	2	145	1

mit Kunststoff-Überzug, transparent, mit Gleitschutz



1803-11	135	5.1/4	1,6	120	1
22	150	6	2	160	1
33	165	6.1/2	2	175	1

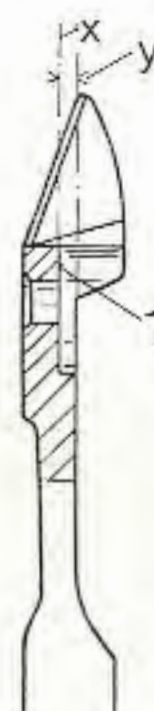

Fig. 1

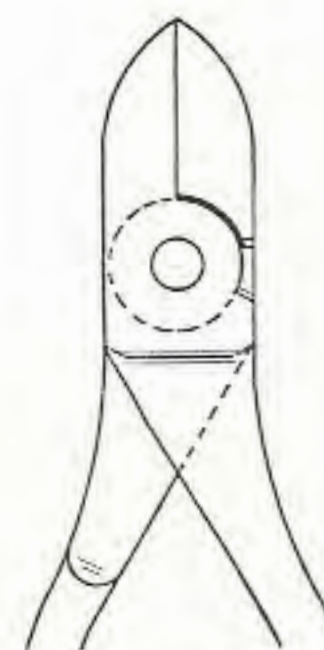

Fig. 2

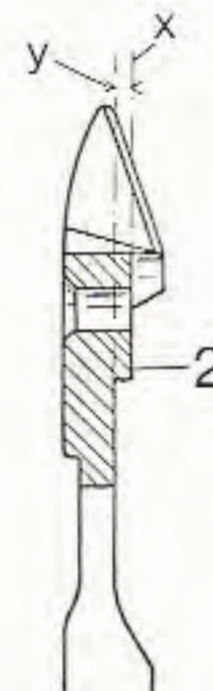

Fig. 3

Die Materialstärke des unteren Gewerbes (Fig. 3) wurde im Übergangsbereich zu den Schneiden größer gehalten als die des oberen Gewerbes (Fig. 1). Durch diese unterschiedliche Materialstärke der beiden Gewerbe wird die Bruchsicherheit der unteren Zangenhälfte erhöht, und bei insgesamt schmalere Bauweise sind die Seitenschneider nunmehr für wesentlich stärkere Beanspruchungen einsetzbar.

Gleichzeitig wird durch die Verlagerung der Gewerbeauflage (1. u. 2.) eine Verkürzung des Drehmomentes (Differenzabstand der Linien x-y) erreicht und somit eine wesentliche Verbesserung der Schneidleistung erzielt.

Seiten 101-103

Spezialzangen für ELEKTRONIK und FEINMECHANIK





Werkzeuge
in aller
Welt





Hebelseitenschneider SPEZIALSTAHL

1805



für Piano-Draht

Blau lackiert, Schneide poliert

No.	← L →		Schneid- leistung mm ø	Scales g	Box
	mm	Zoll			
1805-2 3	190	7.1/2	2	440	1
	225	8.3/4	2,5	540	1



Hebelvorschneider DIN 5239 Leistungsklasse H SPEZIALSTAHL

1806



für Piano-Draht

Blau lackiert, Schneide poliert

No.	← L →		Schneid- leistung mm ø	Scales g	Box
	mm	Zoll			
1806-1 2 3 4	150	6	1,6	310	1
	180	7	2	450	1
	210	8.1/4	2,5	620	1
	235	9.1/4	3	820	1



Vorschneider DIN 5252, Form A Leistungsklasse H SPEZIALSTAHL

1807

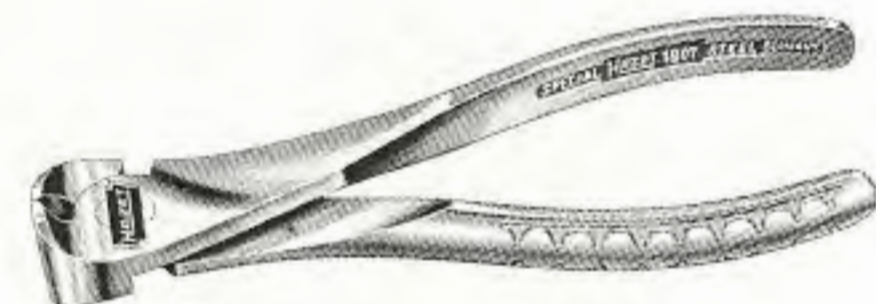

für Piano-Draht

Hochglanz verchromt

No.	← L →		Schneid- leistung mm ø	Scales g	Box
	mm	Zoll			
1807-1	160	6.1/4	1,6	190	1

mit Kunststoff-Überzug, transparent, mit Gleitschutz



1807-11	165	6.1/2	1,6	210	1
---------	-----	-------	-----	-----	---



Flachzangen

ähnlich DIN 5248, Form A

SPEZIALSTAHL

1816

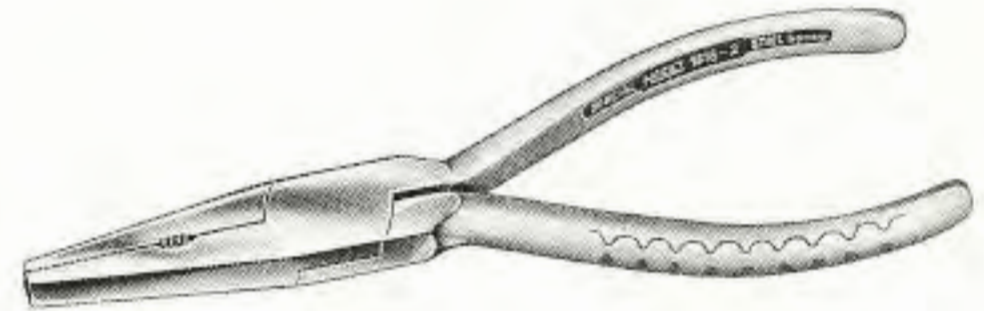

Hochglanz verchromt

No.	← L →		Scales g	Box
	mm	Zoll		
1816-1 2	140	5.1/2	100	1
	160	6.1/4	125	1

mit Kunststoff-Überzug, transparent, mit Gleitschutz



1816-11 22	145 165	5.3/4 6.1/2	110 150	1 1
---------------	------------	----------------	------------	--------



Rundzangen

ähnlich DIN 5249, Form A

SPEZIALSTAHL

1826

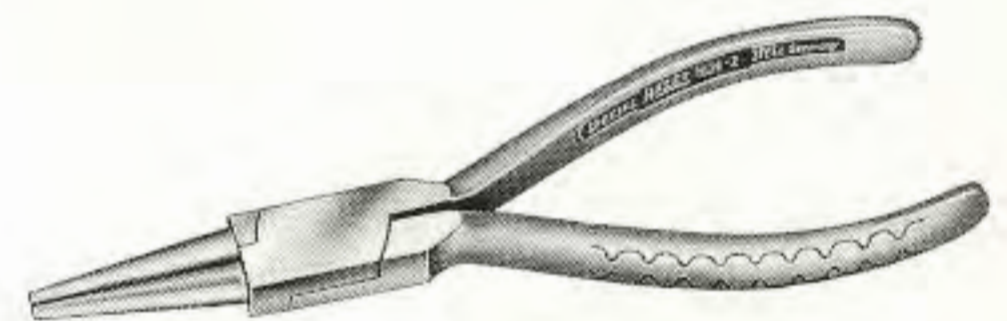

Hochglanz verchromt

No.	← L →		Scales g	Box
	mm	Zoll		
1826-1 2	140	5.1/2	90	1
	160	6.1/4	125	1

mit Kunststoff-Überzug, transparent, mit Gleitschutz



1826-11 22	145 165	5.3/4 6.1/2	110 150	1 1
---------------	------------	----------------	------------	--------



Langbeckzangen

(Flachrundzangen)

CHROM-VANADIUM

1841

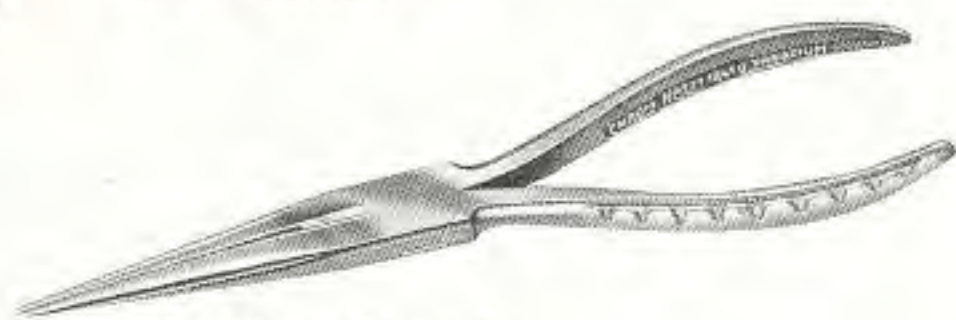

DIN 5236, Form A

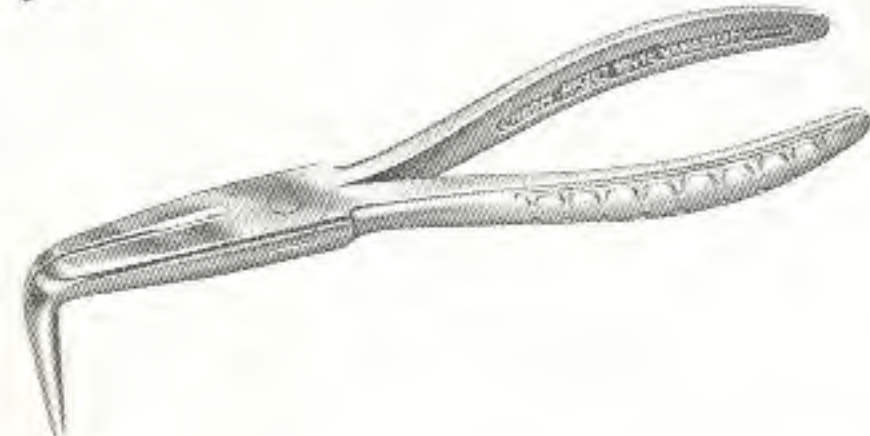
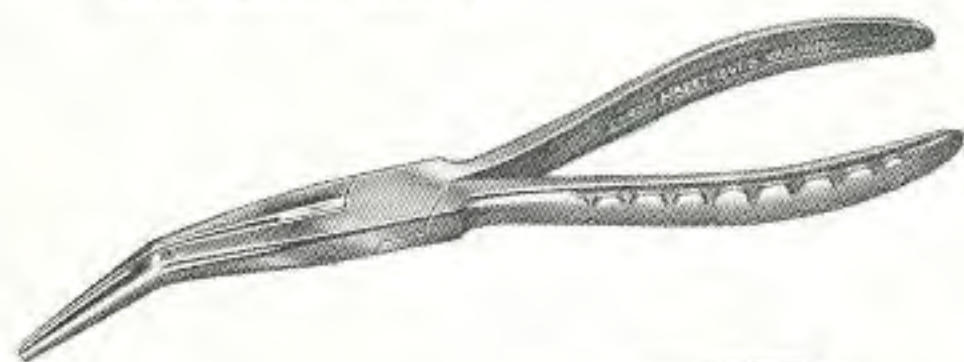

mit geraden ovalspitzen Backen

Hochglanz verchromt

No.	L		g	📦
	mm	Zoll		
1841 a-1	140	5.1/2	95	1
2	160	6.1/4	110	1
3	200	8	160	1

stumpfwinklig gebogen (30°)

1841 b-3	200	8	210	1
----------	-----	---	-----	---

rechtwinklig gebogen

1841 c-3	170	6.3/4	265	1
----------	-----	-------	-----	---

mit Kunststoff-Überzug, transparent, mit Gleitschutz

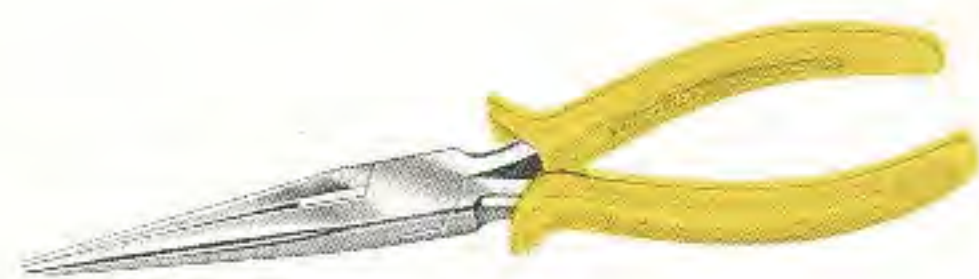

DIN 5236, Form A

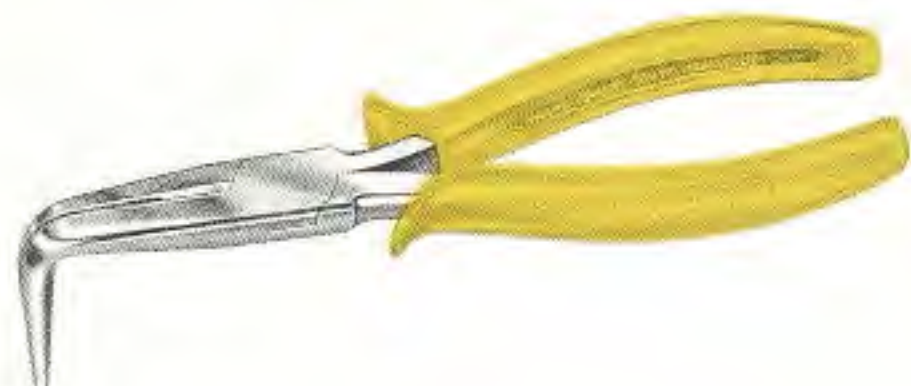

mit geraden ovalspitzen Backen

1841 a-11	145	5.3/4	115	1
22	165	6.1/2	130	1
33	205	8.1/4	180	1

stumpfwinklig gebogen (30°)

1841 b-33	205	8.1/4	180	1
-----------	-----	-------	-----	---

rechtwinklig gebogen

1841 c-33	180	7.1/2	180	1
-----------	-----	-------	-----	---



Splinteausziehzange

CHROM-VANADIUM

1842

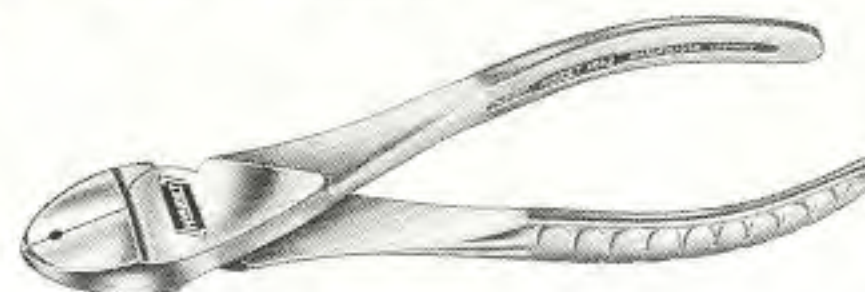

Hochglanz verchromt

No.	L		für Splinte φ mm	g	📦
	mm	Zoll			
1842	165	6.1/2	1,5-2,8	190	1



Zangen für Sicherungsringe

DIN 5256

CHROM-VANADIUM

1846

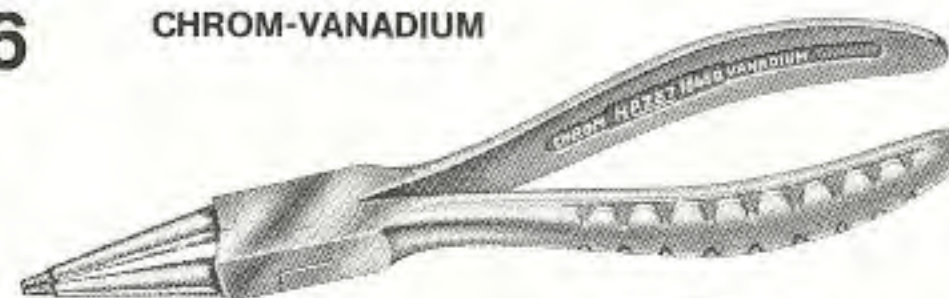

Form C

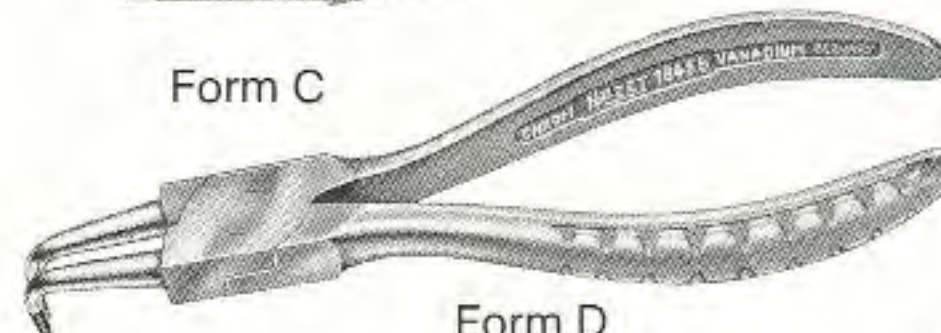

Form D



gerade – für Bohrungen
(Innensicherungen)

Hochglanz verchromt
Spitzen stahlgrau

No.	L		Spitzen φ mm	f. Sicherungs- ringe nach DIN 472/984 f. Boh- rungs-φ mm	g	📦
	mm	Zoll				
1846 a-0	140	5.1/2	0,9	8- 25	80	1
1	140	5.1/2	1,1	10- 25	80	1
2	180	7	1,8	19- 60	135	1
3	225	8.3/4	2,3	40-100	205	1
4	290	11.1/2	3,2	85-165	440	1

abgewinkelt – für Bohrungen
(Innensicherungen)

1846 b-0	130	5	0,9	8- 25	80	1
1	130	5	1,1	10- 25	80	1
2	170	6.1/2	1,8	19- 60	140	1
3	210	8.1/4	2,3	40-100	200	1
4	270	10.1/2	3,2	85-165	430	1



Zangen für Sicherungsringe

DIN 5254

CHROM-VANADIUM

1846

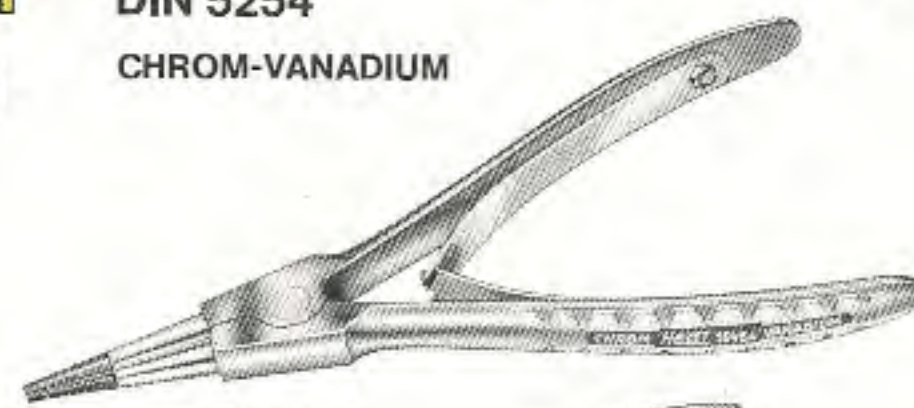

Form A

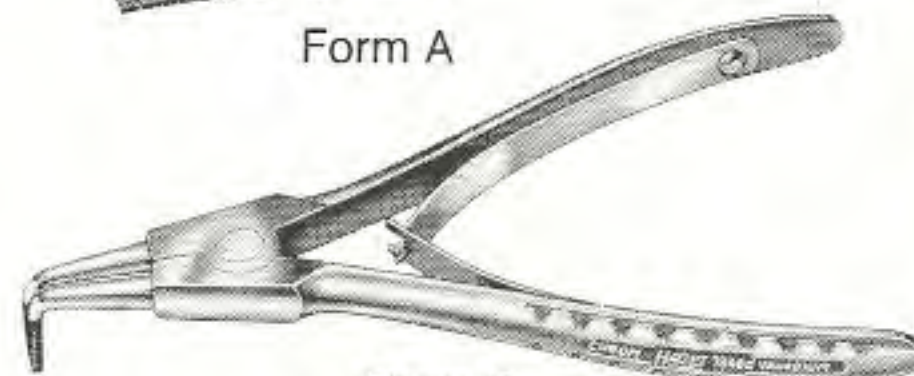

Form B



gerade – für Wellen
(Außensicherungen)

Hochglanz verchromt
Spitzen stahlgrau

No.	L		Spitzen φ mm	f. Sicherungs- ringe nach DIN 471/983 für Wellen-φ mm	g	📦
	mm	Zoll				
1846 c-0	140	5.1/2	0,9	3- 10	80	1
1	140	5.1/2	1,3	10- 25	80	1
2	180	7	1,8	19- 60	150	1
3	225	8.3/4	2,3	40-100	270	1
4	310	12.1/4	3,2	85-165	500	1

abgewinkelt – für Wellen
(Außensicherungen)

1846 d-0	130	5	0,9	3- 10	80	1
1	130	5	1,3	10- 25	80	1
2	170	6.1/2	1,8	19- 60	160	1
3	210	8.1/4	2,3	40-100	270	1
4	290	11.1/2	3,2	85-165	480	1



Zange für Sicherungsringe

CHROM-VANADIUM

für VW K 70 Kupplung Antriebswelle

**1846
K-2**

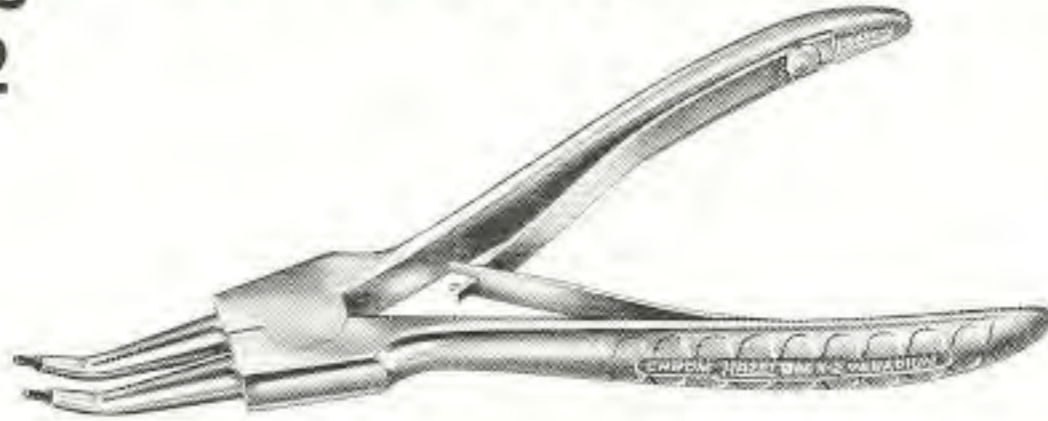

stumpfwinklig (35°) abgebogen – für Wellen
(Außensicherungen)

Hochglanz verchromt
Spitzen stahlgrau

No.	L		Spitzen ∅ mm	g	Box
	mm	Zoll			
1846 K-2	180	7	1,8	165	1



Zange für Sicherungsringe

CHROM-VANADIUM

1847-2

für VW ab 1967 und hufeisenförmige
Sicherungsringe an Wellensicherungen aller
Art (z. B. an Motoren, Getrieben, Bremsen,
Differentialen, Kupplungen, usw.), besonders
auch an amerikanischen Fahrzeugen

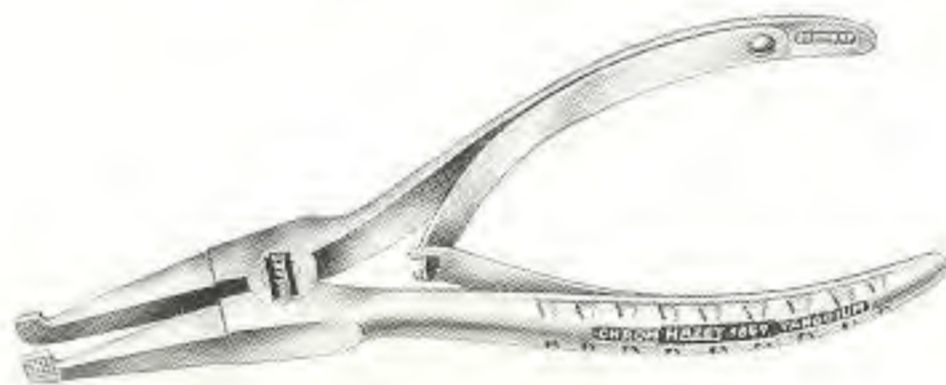

Spezielle Anwendung VW siehe Seite 119

Verchromt

No.	L		g	Box
	mm	Zoll		
1847-2	205	8.1/4	220	1



Zange für Sicherungsringe

CHROM-VANADIUM

1847-3



für Sicherungsring im Gleichlaufgelenk – außen
am VW K 70, Passat, Scirocco, Golf, Polo,
AUDI 50 und 80

Verchromt

No.	L		g	Box
	mm	Zoll		
1847-3	200	8	235	1



Batterie- und Mutternzange

CHROM-VANADIUM

1848



Hochglanz verchromt

No.	L		g	Box
	mm	Zoll		
1848	200	8	225	1



Kombinationszangen

DIN 5244

SPEZIALSTAHL

1850



Durch Drehpunkt-Verlagerung, die jetzt
durch besondere Konstruktion möglich ist,
40% höhere Schneidleistung

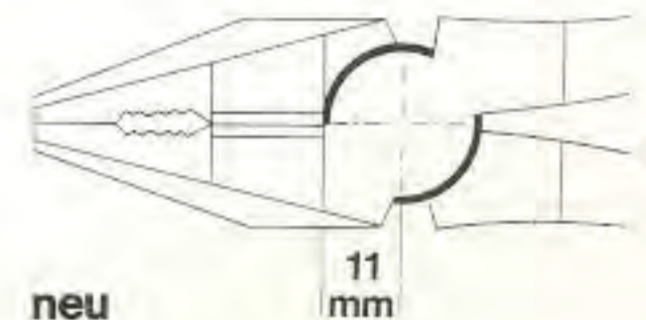

neu

11
mm

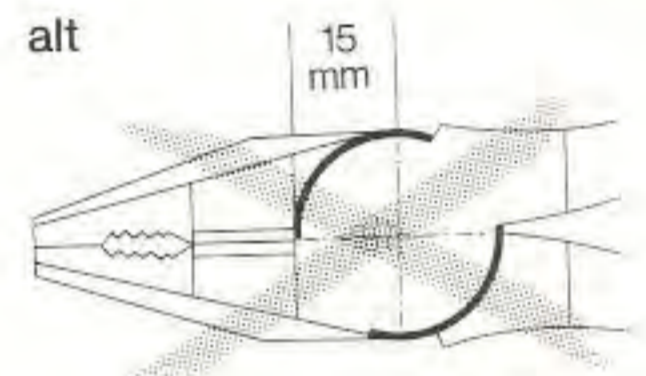

alt

15
mm

Schneiden
induktiv gehärtet
für harten Draht

1850 Verchromt

No.	L		g	Box
	mm	Zoll		
1850-2	160	6.1/4	170	1
3	180	7	220	1
4	200	8	290	1

mit Kunststoff-Überzug, transparent, mit Gleitschutz

1850-22	165	6.1/2	200	1
33	185	7.1/4	270	1
44	205	8.1/4	330	1

1850 VKH Verchromt, Köpfe Hochglanz

No.	L		g	Box
	mm	Zoll		
1850-2 VKH	160	6.1/4	170	1
3 VKH	180	7	220	1
4 VKH	200	8	290	1

mit Kunststoff-Überzug, transparent, mit Gleitschutz

1850-22 VKH	165	6.1/2	200	1
33 VKH	185	7.1/4	270	1
44 VKH	205	8.1/4	330	1



Universal-Figureschere

SPEZIALSTAHL
mit Feder

1852



mit Kunststoff-Überzug, schwarz

Geschliffen

No.	L		g	Box
	mm	Zoll		
1852	220	8.3/4	290	1



Kombinationszangen

DIN 5244

CHROM-VANADIUM

1855

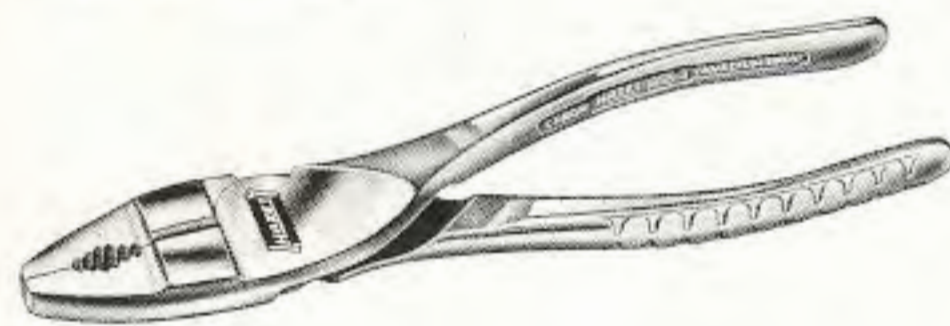

mit Schneide
für Piano-Draht

Hochglanz verchromt

1855-1	160	6.1/4	180	1
2	180	7	240	1
3	200	8	310	1

mit Kunststoff-Überzug, transparent, mit Gleitschutz



1855-11	165	6.1/2	210	1
22	185	7.1/4	280	1
33	205	8.1/4	340	1



Abisolierzangen

SPEZIALSTAHL

1860

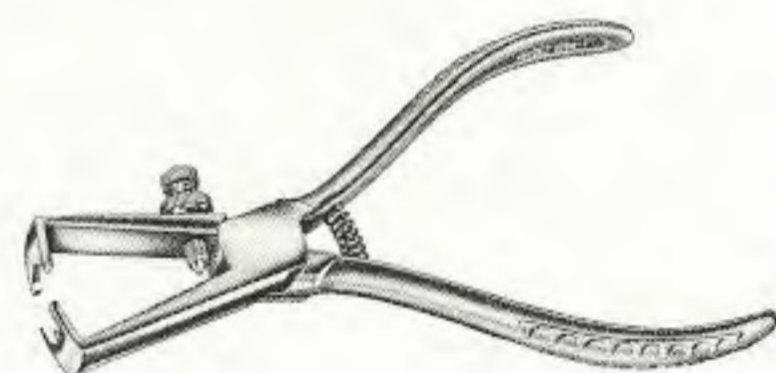

mit Stellschraube und Feder

Verchromt, Köpfe poliert

No.	L		g	Box
	mm	Zoll		
1860-1	155	6.1/4	130	1

mit Kunststoff-Überzug, transparent, mit Gleitschutz



1860-11	160	6.1/4	150	1
---------	-----	-------	-----	---



Abisolierzangen DBP

SPEZIALSTAHL

1861

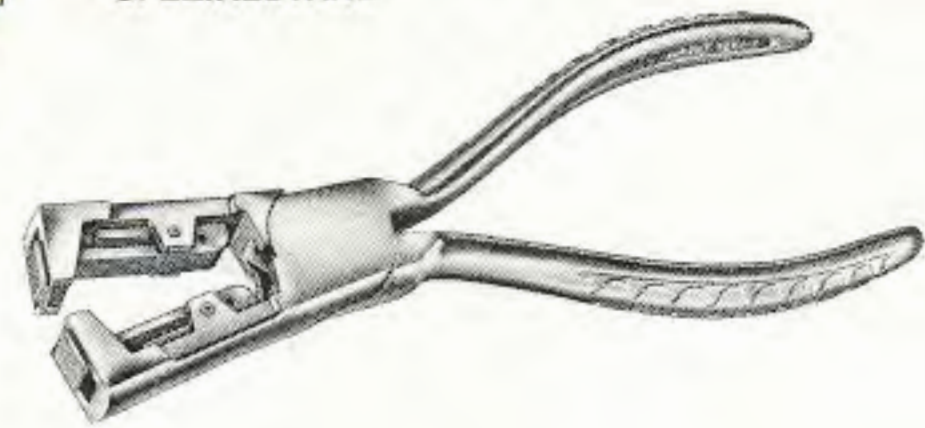

Zum Abisolieren von Drähten, ohne Einstellen auf den Querschnitt

1861- 1 mit 2 x 11 Schneid-Lamellen
-11 mit 2 x 11 Schneid-Lamellen
1861-00 mit 2 x 18 Schneid-Lamellen

Verchromt,
Köpfe geschliffen

No.	für Drähte ø mm	L		g	Box
		mm	Zoll		
1861-1	0,5-5	155	6.1/4	140	1

mit Kunststoff-Überzug, transparent, mit Gleitschutz

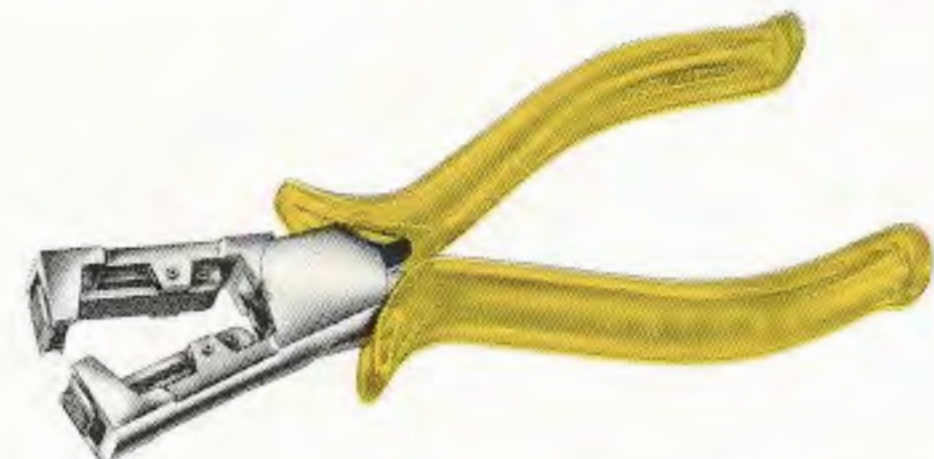

1861-00	0,3-1,2	160	6.1/4	160	1
1861-11	0,5-5	160	6.1/4	160	1



Auswuchtgewicht-Zange

CHROM-VANADIUM

1865

zum Befestigen, Lösen, Verchieben und
Abschneiden der Gewichte an Radfelgen

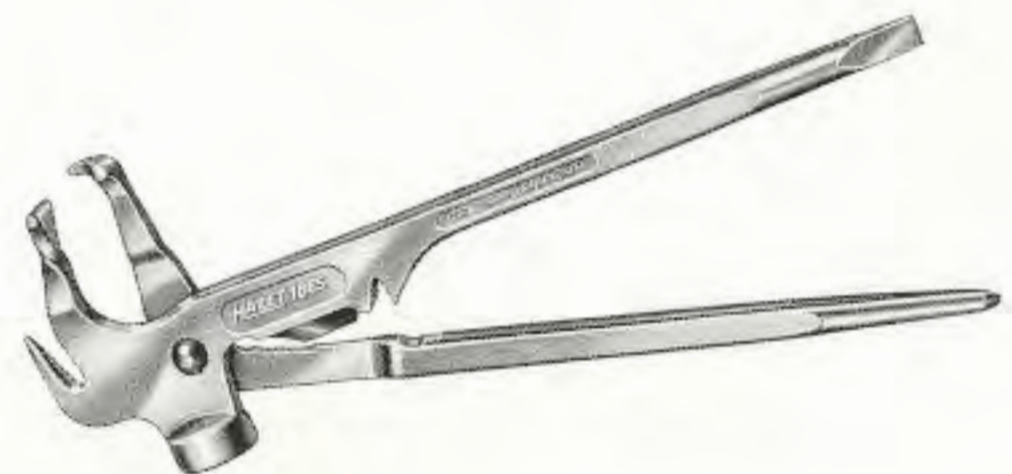

ferner zum Ausweiten und
Zusammendrücken der Haltefedern

Verchromt

1865		250	10	310	1
------	--	-----	----	-----	---





Spezialzangen

aus hochwertigem SPEZIALSTAHL

1880-1897

für **ELEKTRONIK**
und **FEINMECHANIK**

mit auswechselbarer Feder

in kurzer Ausführung
mit Kunststoff-Überzug, transparent, besonders dünn
in langer Ausführung
mit Kunststoff-Überzug, transparent, mit Gleitschutz

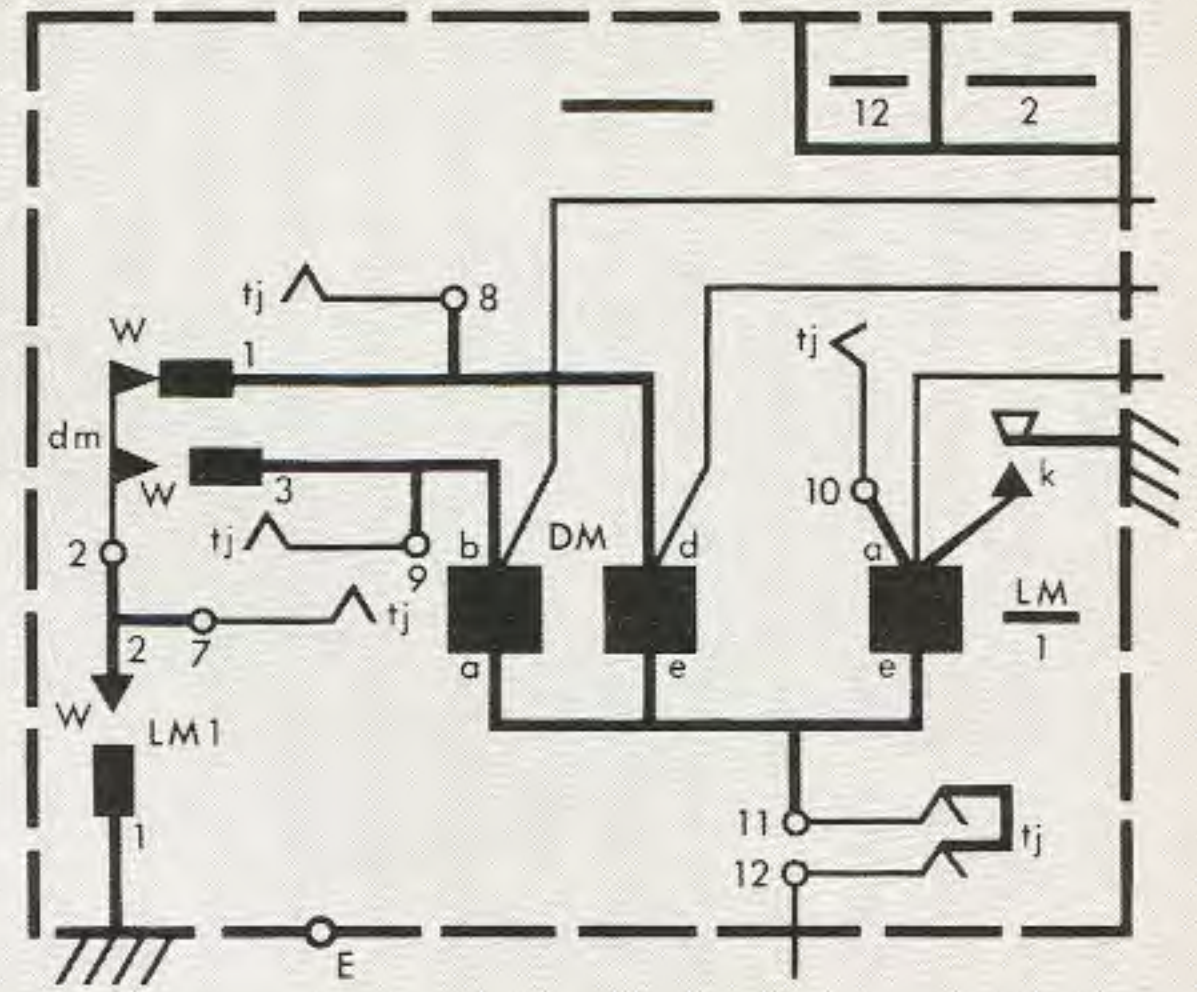

Seitenschneider

mit Wate

mit auswechselbarer Feder
kurze Form

mit Kunststoff-Überzug, transparent,
besonders dünn

1880

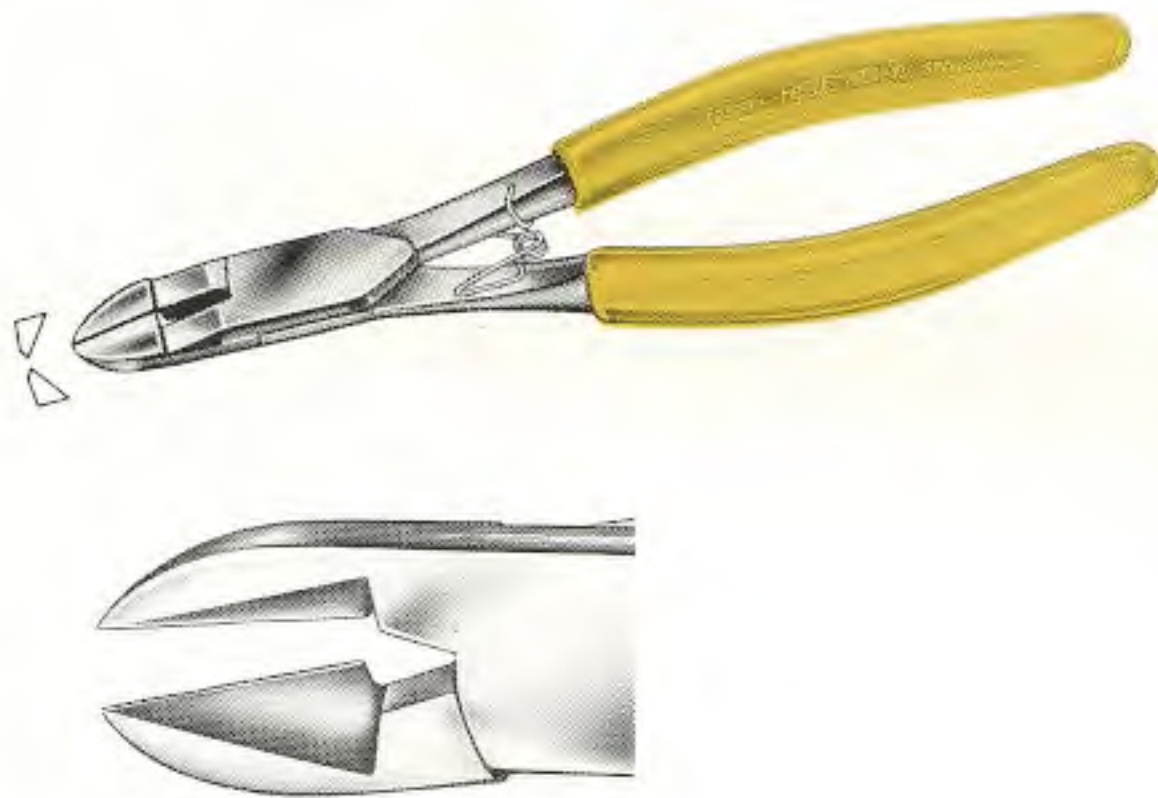

für weiche Drähte bis 1,25 mm ϕ
und harte Drähte bis 0,5 mm ϕ

Hochglanz verchromt

No.	L		g	Box
	mm	Zoll		
1880-11	155	6.1/4	100	1



Seitenschneider

ohne Wate

mit auswechselbarer Feder
kurze Form

mit Kunststoff-Überzug, transparent,
besonders dünn

1882



ohne Wate:
zum flächengleichen
Abschneiden
von NE-Metallen

Hochglanz verchromt

No.	L		g	Box
	mm	Zoll		
1882-11	155	6.1/4	100	1



Seitenschneider

mit Wate

mit auswechselbarer Feder

lange, schlanke Form
für Arbeiten an schwer zugänglichen Stellen
mit Kunststoff-Überzug, transparent,
mit Gleitschutz

1881



für weiche Drähte bis 1,25 mm ϕ
und harte Drähte bis 0,5 mm ϕ

Hochglanz verchromt

1881-22	195	7.3/4	160	1
---------	-----	-------	-----	---



Seitenschneider

ohne Wate

mit auswechselbarer Feder

lange, schlanke Form
für Arbeiten an schwer zugänglichen Stellen
mit Kunststoff-Überzug, transparent,
mit Gleitschutz

1883

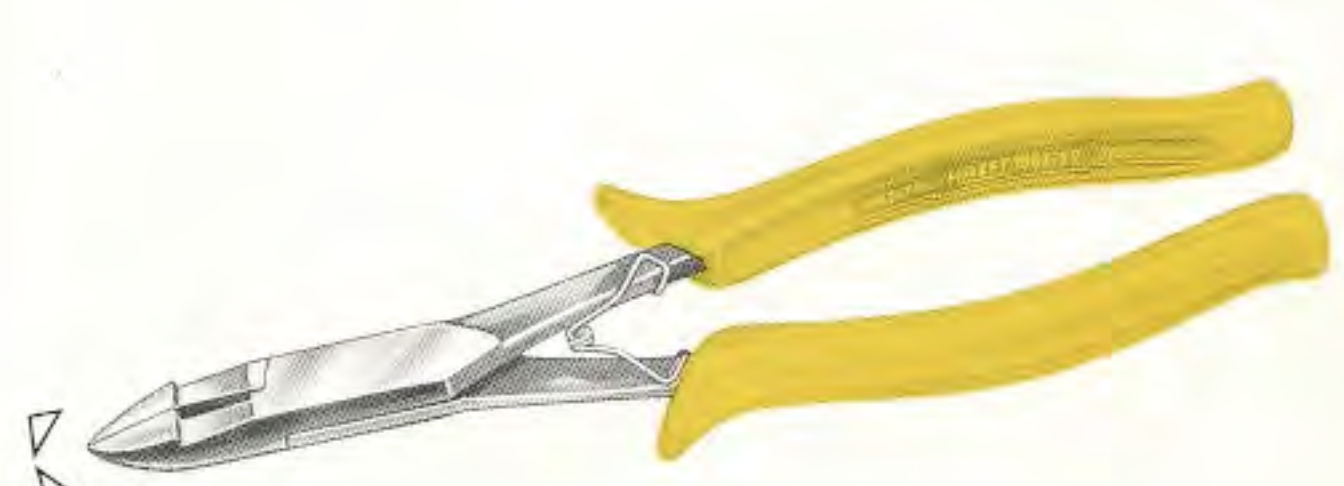

ohne Wate:
zum flächengleichen Abschneiden
von NE-Metallen

Hochglanz verchromt

1883-22	195	7.3/4	160	1
---------	-----	-------	-----	---

Das HAZET-ELEKTRONIK- und FEINMECHANIK-Zangenprogramm wurde speziell für diesen Industriezweig zusammengestellt

Höchste Präzision in der Verarbeitung gewährleistet einen einwandfreien Gebrauch

Die Zangen HAZET 1880 bis 1894 besitzen federnde Schenkel und die bewährte patentierte Öffnungsbegrenzung (DBP 1173035)

Die präzise Ausbildung der Schneiden ist für die bei der Elektronik-Industrie verwendeten hochwertigen Spezialdrähte wichtig

Die lange, schlanke Kopfform ist besonders geeignet für Montage- und Reparaturarbeiten an schwer zugänglichen Stellen

Die HAZET-ELEKTRONIK- und FEINMECHANIK-Zangen sind nicht für den normalen Werkstattgebrauch bestimmt



Vornschnaider

mit auswechselbarer Feder
kurze Form
mit Kunststoff-Überzug, transparent,
besonders dünn

1886

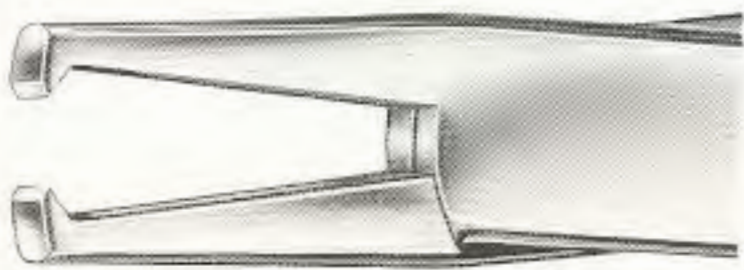
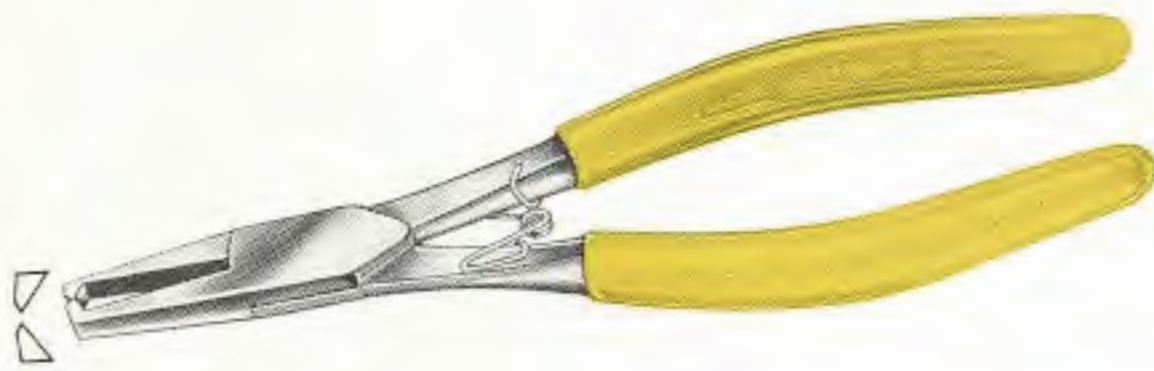

für weichen Draht bis 0,8 mm \varnothing
und harten Draht bis 0,3 mm \varnothing

Hochglanz verchromt

No.	L		g	☐
	mm	Zoll		
1886 - 11	155	6.1/4	100	1



Vornschnaider

mit auswechselbarer Feder
lange, schlanke Form
für Arbeiten an schwer zugänglichen Stellen
mit Kunststoff-Überzug, transparent,
mit Gleitschutz

1887



für weichen Draht bis 0,8 mm \varnothing
und harten Draht bis 0,3 mm \varnothing

Hochglanz verchromt

1887 - 22	195	7.3/4	130	1
-----------	-----	-------	-----	---



Flachzangen

mit auswechselbarer Feder
kurze Form
mit flachen Backen und feinem Hieb
mit Kunststoff-Überzug, transparent,
besonders dünn

1889



gerade Ausführung

Hochglanz verchromt

No.	L		g	☐
	mm	Zoll		
1889 a - 11	165	6.1/2	100	1

gebogene Ausführung

1889 b - 11	160	6.1/4	100	1
-------------	-----	-------	-----	---



Flachzangen

mit auswechselbarer Feder
lange, schlanke Form
für Arbeiten an schwer zugänglichen Stellen
mit flachen Backen und feinem Hieb
mit Kunststoff-Überzug, transparent,
mit Gleitschutz

1890



gerade Ausführung

Hochglanz verchromt

1890 a - 22	200	8	150	1
-------------	-----	---	-----	---

gebogene Ausführung

1890 b - 22	195	7.3/4	150	1
-------------	-----	-------	-----	---

**Spezialzangen für ELEKTRONIK
und FEINMECHANIK**



Rundzange

mit auswechselbarer Feder
kurze Form
mit runden Backen, ohne Hieb
mit Kunststoff-Überzug, transparent,
besonders dünn

1893



Hochglanz verchromt

No.	L		g	kg	Box
	mm	Zoll			
1893-11	160	6.1/4	100		1



Rundzange

mit auswechselbarer Feder
lange, schlanke Form
für Arbeiten an schwer zugänglichen Stellen
mit runden Backen, ohne Hieb
mit Kunststoff-Überzug, transparent,
mit Gleitschutz

1894



Hochglanz verchromt

No.	L		g	kg	Box
	mm	Zoll			
1894-22	200	8	140		1



Kombinationszange

ohne Feder
mit langen, flachen Backen
mit Drahtschneider
mit Kunststoff-Überzug, transparent,
mit Gleitschutz

1897



mit Schneide
für weichen Draht bis 1,5 mm ϕ
und harten Draht bis 0,8 mm ϕ

Hochglanz verchromt

No.	L		g	kg	Box
	mm	Zoll			
1897-11	170	6.3/4	165		1

**AUSBEULWERKZEUGE
SPEZIALSTAHL**



**1900-
1910 K**



Sätze
in hausfarbenen
HAZET-Metallkästen

Kastengröße: 580 x 230 x 65 mm

No.	Inhalt	kg
	1911 Handfaust 1912 dito 1913-1 dito 1933 a Kotflügel-Biegezange 1935 Ausbeul- u. Schlichthammer 1938 K Spann- u. Schlichthammer 1940 Schlicht- u. Treibhammer	
1900/7	Kleiner Ausbeulsatz, 7teilig	9
	1911 Handfaust 1912 dito 1913-1 dito 1928 Löffeleisen 1931 Biegeeisen 1934 Karosseriefeile 1935 Ausbeul- u. Schlichthammer 1938 K Spann- u. Schlichthammer 1940 Schlicht- u. Treibhammer 1948 Gummi- und Handhammer kombiniert	
1905/10	Standard-Ausbeulsatz, 10tlg.	13



Satz
in 3teiligem
hausfarbenen
HAZET-Metallkasten

Kastengröße: 530 x 200 x 200 mm

	900 Z Doppelsechskant-Einsätze 1/2" \square Antrieb 10 11 12 13 14 17 19 916 SP Umschaltknarre 10.3/4" 917-5 Verlängerung 5" 1911 Handfaust 1912 dito 1913-1 dito 1928 Löffeleisen 1929 Ausbeul-Hebeleisen 1930 dito 1934 Karosseriefeile 1935 Ausbeul- u. Schlichthammer 1938 K Spann- u. Schlichthammer 1940 Schlicht- u. Treibhammer 1941 dito 1942 Schlicht- u. Spitzhammer 1948 Gummi- und Handhammer kombiniert 1950-4 Plastik-Hammer, 35 mm 1950-5 dito, 40 mm	
1910/24 K	24teilig	21

Fortsetzung nächste Seite



Ausbeulwerkzeuge

SPEZIALSTAHL

1910 AK

Satz
in 3 teiligem hausfarbenen HAZET-Metallkasten

No.	Inhalt	kg
900 AZ	Doppelsechskant-Einsätze 1/2" □ Antrieb 3/8 7/16 1/2 9/16 5/8 11/16 3/4	
916 SP	Umschaltknarre 10.3/4"	
917-5	Verlängerung 5"	
1911	Handfaust	
1912	dito	
1913-1	dito	
1928	Löffeleisen	
1929	Ausbeul-Hebeleisen	
1930	dito	
1934	Karosseriefeile	
1935	Ausbeul- u. Schlichthammer	
1938 K	Spann- u. Schlichthammer	
1940	Schlicht- u. Treibhammer	
1941	dito	
1942	Schlicht- u. Spitzhammer	
1948	Gummi- und Handhammer kombiniert	
1950-4	Plastik-Hammer, 35 mm	
1950-5	dito, 40 mm	
1910 A/ 24 K	24teilig	21



Ausbeulwerkzeuge

SPEZIALSTAHL

1911- 1918

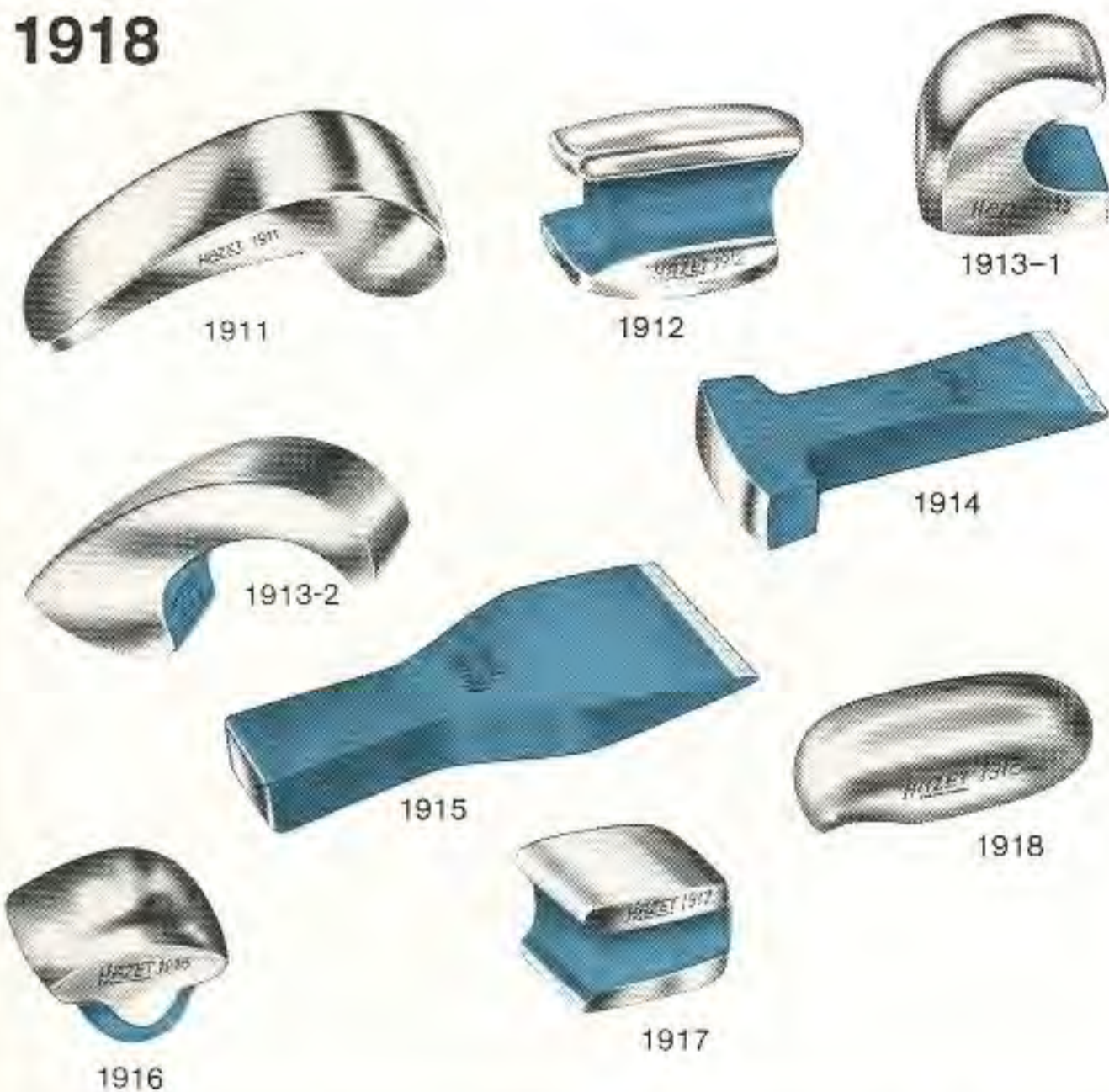

No.		g	
1911	Handfaust, Kommaform, Bahnlänge 137 mm, Breite 55 mm	1120	1
1912	Handfaust, 84 x 70 mm und 102 x 44 mm, Höhe 58 mm	1500	1
1913-1	Handfaust, Spezialform, 57 x 70 mm, Höhe 68 mm	1600	1
1913-2	dito, 100 x 53 mm, Höhe 43 mm	1000	1
1914	Handfaust, Beilform, 69 x 23 mm und 52 x 6 mm, Höhe 140 mm	900	1
1915	Handfaust, kräftige Aus- führung, 78 x 6 mm und 48 x 24 mm, Höhe 190 mm	1660	1
1916	Handfaust, 74 x 60 mm, Höhe 50 mm	1100	1
1917	Handfaust, 70 x 63 mm, Höhe 42 mm	1220	1
1918	Handfaust, 106 x 65 mm, Höhe 25 mm	910	1



Ausbeulwerkzeuge

SPEZIALSTAHL

1919- 1925

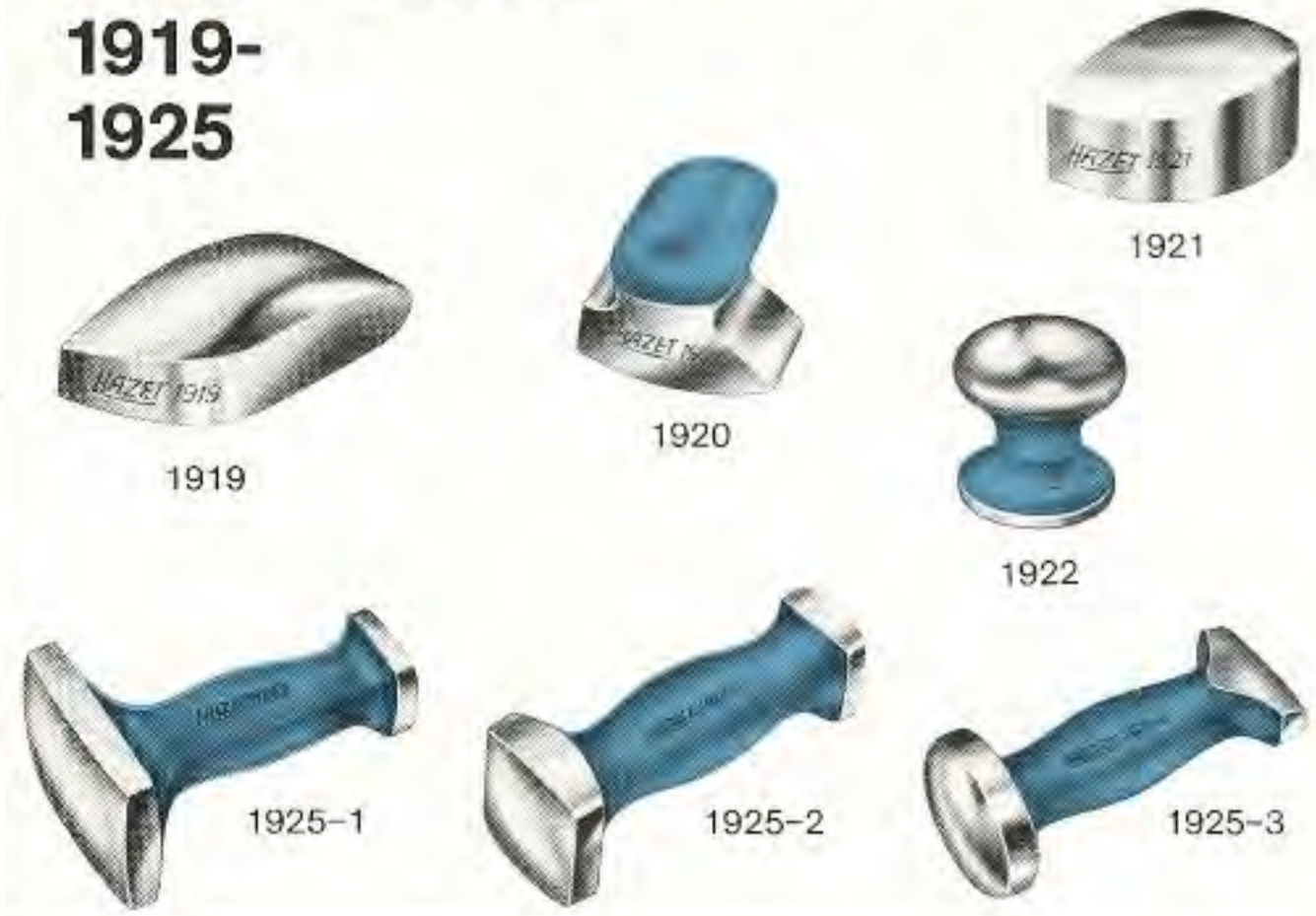

No.		g	
1919	Handfaust, Zehenform, 120 x 58 mm, Höhe 23 mm	900	1
1920	Universal-Handfaust, 76 x 56 mm und 65 x 47 mm, Höhe 60 mm	1250	1
1921	Handfaust, halbrund, 82 x 60 mm, Höhe 35 mm	1020	1
1922	Handfaust, Diaboloform, 59 x 59 mm ø, Höhe 59 mm	850	1
1925-1	Groß-Amboß, 94 x 63 mm und 42 x 37 mm	1600	1
1925-2	Klein-Amboß, 50 x 48 mm und 33 x 30 mm	850	1
1925-3	Rund-Amboß, 57 mm ø, 44 x 10 mm	1000	1



Ausbeulwerkzeuge

SPEZIALSTAHL

1926- 1931

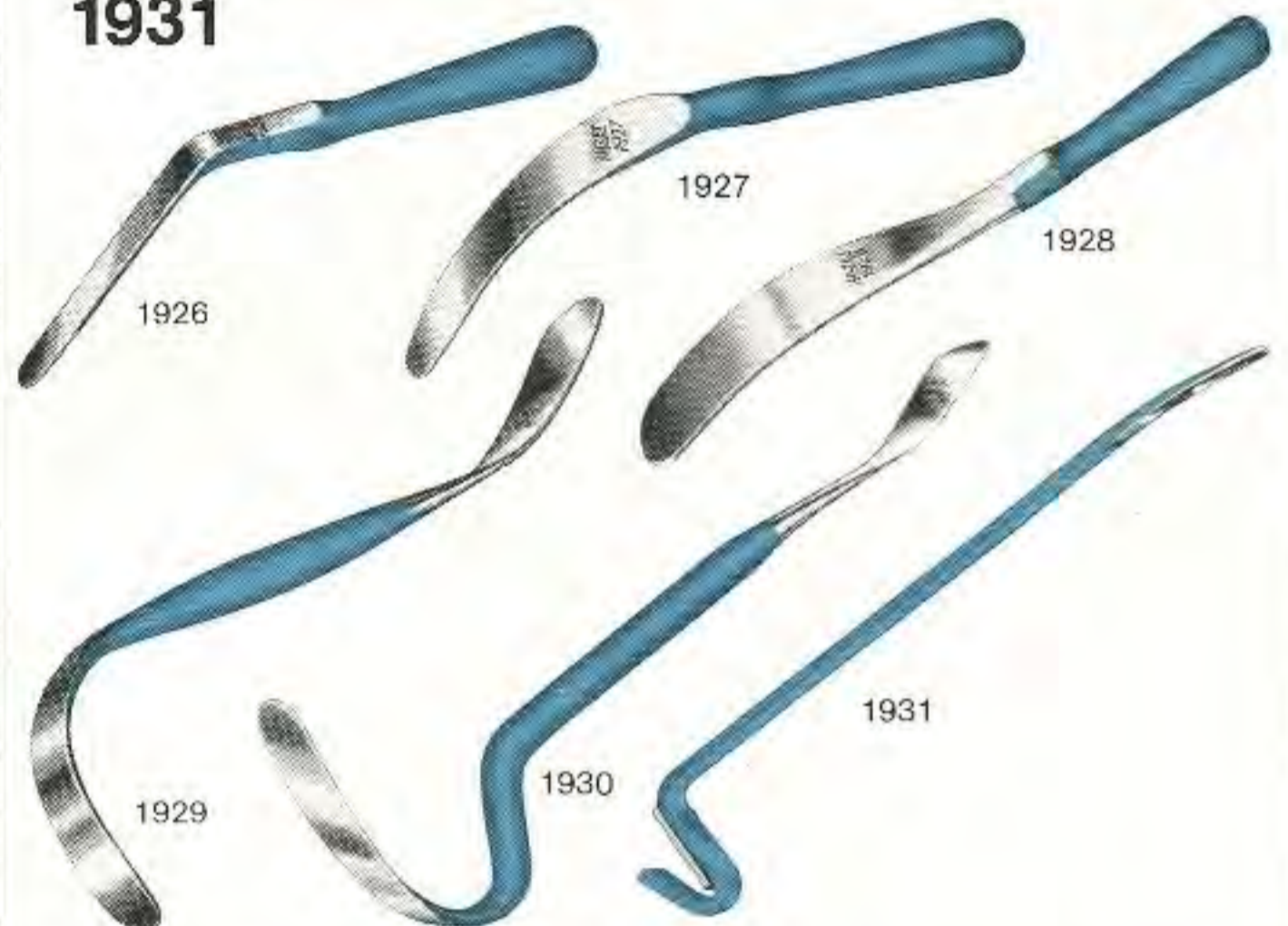

No.		g	
1926	Löffeleisen, 28 x 18 x 130 mm Arbeitsfläche, 290 mm lang	550	1
1927	Löffeleisen, 52 x 150 mm Arbeitsfläche, 310 mm lang	820	1
1928	Löffeleisen, 60 x 30 x 200 mm Arbeitsfläche, 390 mm lang	1325	1
1929	Ausbeul-Hebeleisen, 60 x 40 x 200 mm, gekröpft und geschweift, 400 mm lang	1800	1
1930	Ausbeul-Hebeleisen, wie vor, jedoch stark gekröpft und doppelt geschweift, 500 mm lang	2250	1
1931	Biegeeisen mit Lederein- satz, 410 mm lang	1210	1



Absetzzangen

CHROM-VANADIUM

1932

Die Zangen sind zum Absetzen von Blechkanten an allen Blechen bis 1 mm Stärke bestimmt

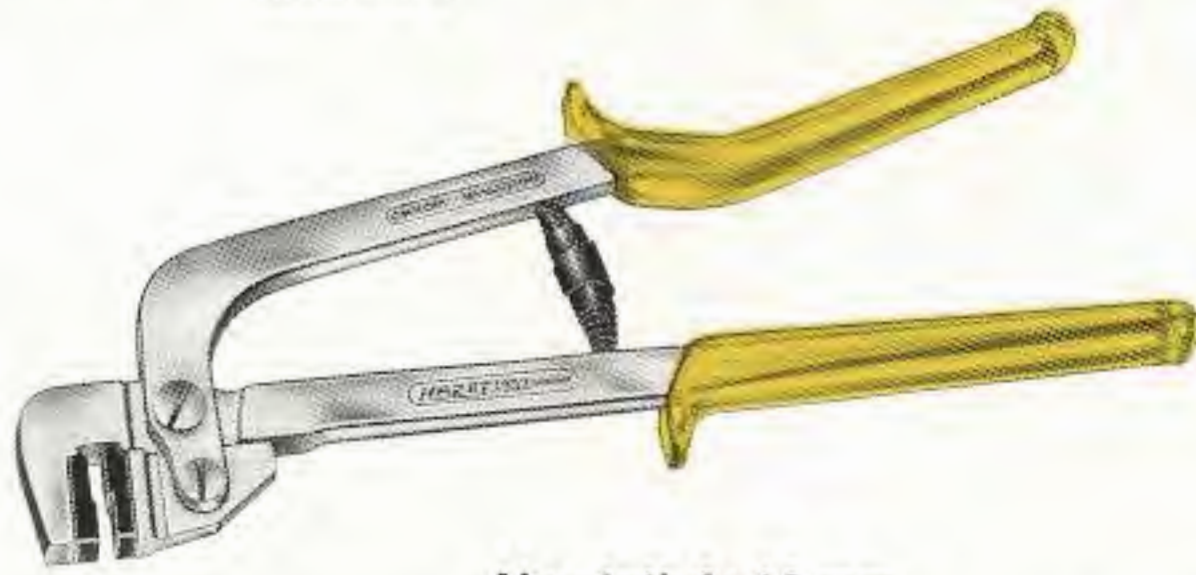

Absetztiefe 12 mm

Auch bei Schutzgas-Punktschweißung zu verwenden

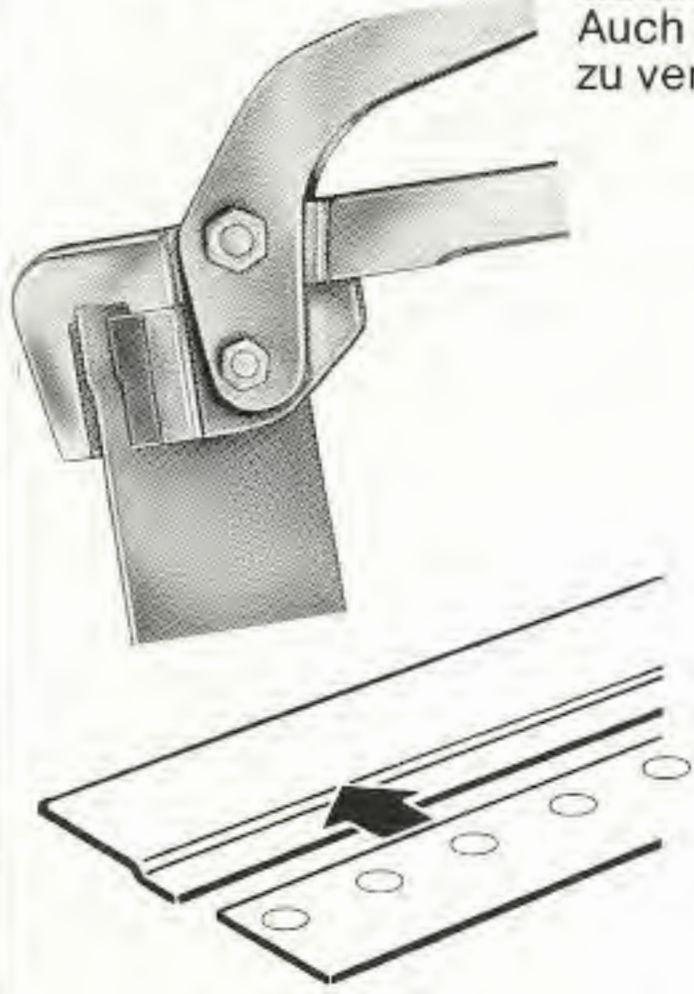

Mit den Zangen wird zunächst die Kante eines Bleches abgesetzt, das andere Blech* auf den dadurch entstandenen Absatz gelegt und angepunktet oder angelötet

Schnelles Absetzen ohne Anstrengung

Geringe Oberflächenbearbeitung durch Ausschwemmen mit Lötzin

Zeitersparnis!

Für kleine Absetzflächen bei Blechen von 0,8–1 mm Stärke wird die Absetzzange HAZET 1932-1 verwendet. Längere Absetzflächen an Blechen unter 0,8 mm Stärke werden mit der Absetzzange HAZET 1932-2 bearbeitet

*zum Lochen des Bleches ist die Lochzange HAZET 1964 DBGM bestens geeignet (siehe Seite 108)

Verchromt

No.	Backenbreite mm	L-H mm	g	
1932-1	15	295	620	1
1932-2	30	295	650	1



Ausbeulwerkzeuge

SPEZIALSTAHL

1933 1934

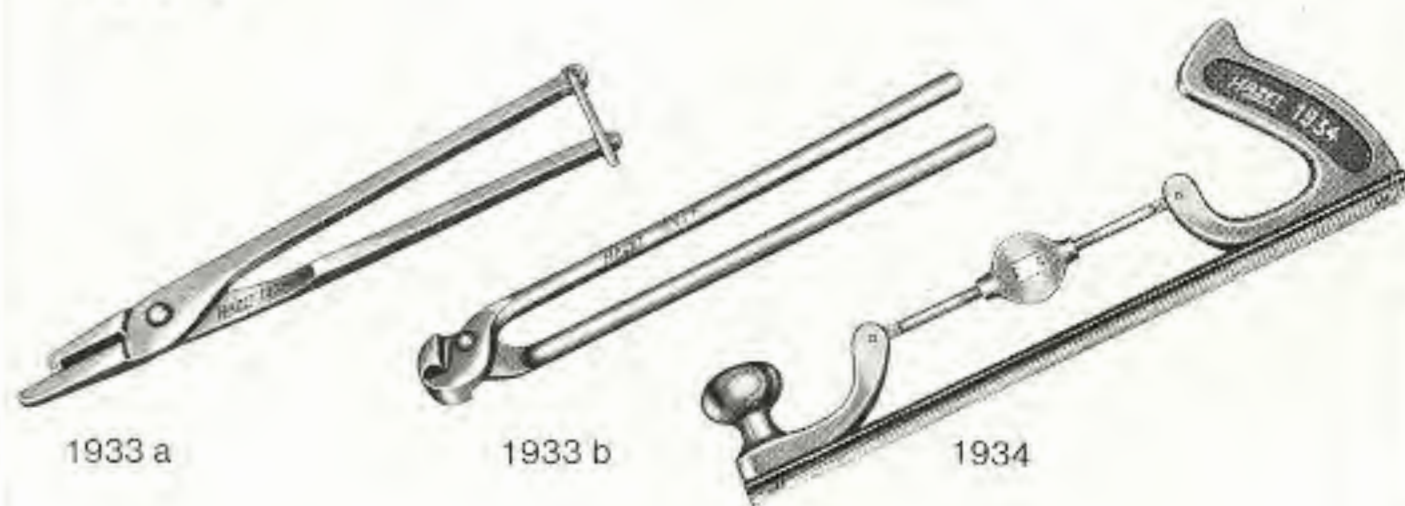

No.		g	
1933 a	Kotflügel-Biegezange 285 mm	500	1
1933 b	Bördelzange 285 mm	570	1
1934	Karosseriefeilenhalter 360 mm, verstellbar, mit Feilenblatt 1934-4, Halbrund-Hieb, grob = 9 Zähne per 1 Zoll	1035	1

Fortsetzung rechte Spalte



Karosseriefeilen

1934

(Fortsetzung)

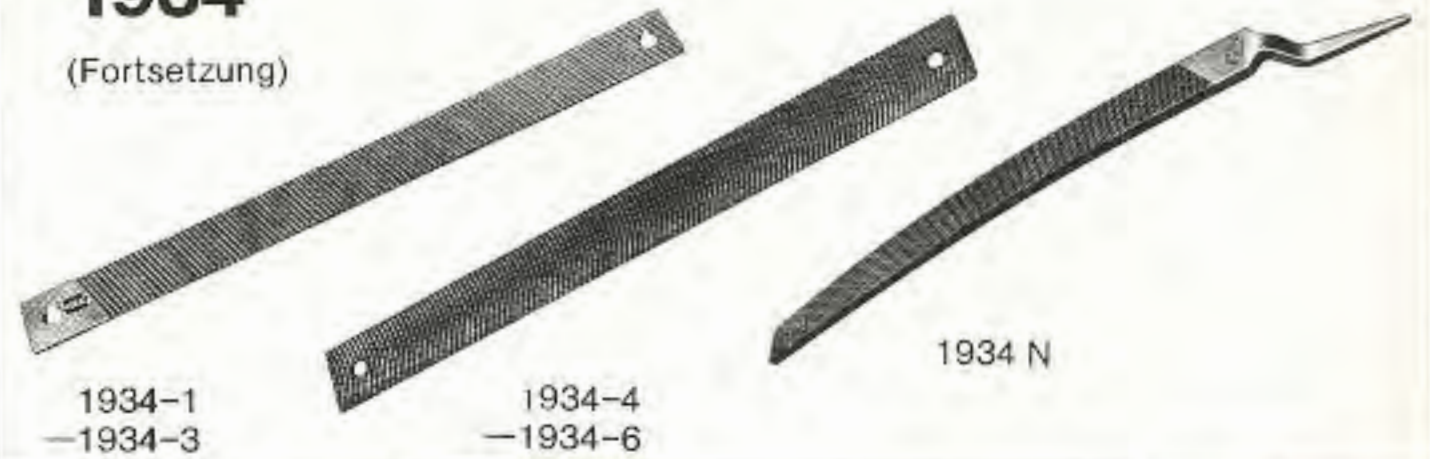

No.		g	
1934-1 -1934-3	Ersatz-Feilenblatt, 350 mm Schräg-Hieb grob, = 9 Zähne p. Zoll	300	10
1934-2	dito, mittel, = 12 Zähne p. Zoll	300	10
1934-3	dito, fein, = 18 Zähne p. Zoll	300	10
1934-4	dito, Halbrund-Hieb grob, = 9 Zähne p. Zoll	300	10
1934-5	dito, mittel, = 12 Zähne p. Zoll	300	10
1934-6	dito, fein, = 15 Zähne p. Zoll	300	10
1934 N	Karosseriefeile, 430 mm lang, Schräg-Hieb	630	1



Ausbeulhämmer mit HICKORY-Stiel

SPEZIALSTAHL

1935- 1939

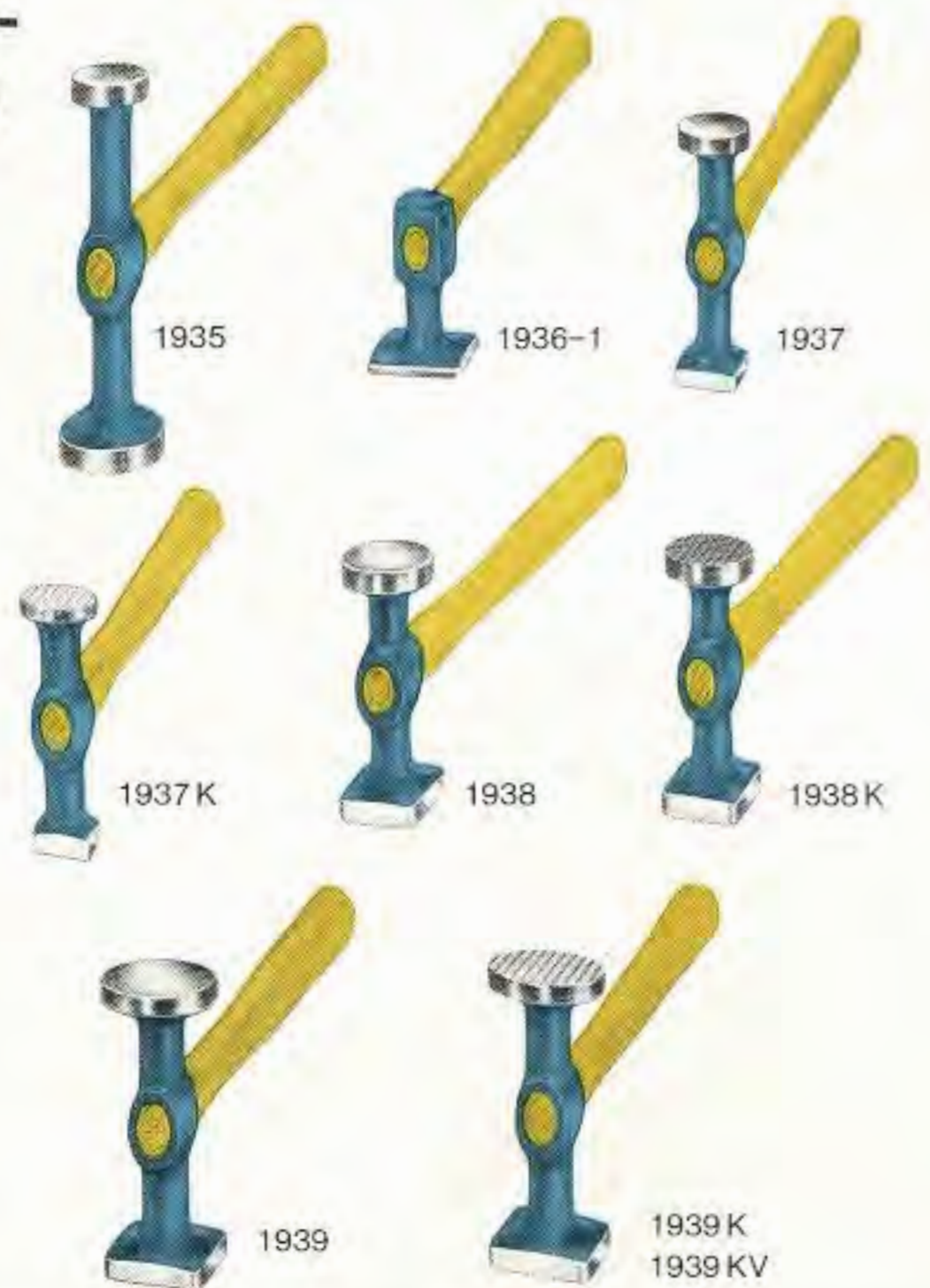

No.		mm	L-H mm	g	
1935	Ausbeul- u. Schlichthammer, 150 mm	○ 31 ○ 42	300	490	1
1936-1	Schlichthammer einseitig, 75 mm	□ 39	300	330	1
1937	Spann- u. Schlichthammer, 100 mm	□ 26 ○ 30	300	270	1
1937 K	dito, jedoch die runde Bahn fein-kariert gefräst	□ 26 ○ 30	300	270	1
1938	Spann- u. Schlichthammer, 105 mm	□ 33 ○ 38	300	350	1
1938 K	dito, jedoch die runde Bahn fein-kariert gefräst	□ 33 ○ 38	300	350	1
1939	Spann- u. Schlichthammer, 110 mm	□ 39x41 ○ 47	300	500	1
1939 K	dito, jedoch die runde Bahn fein-kariert gefräst	□ 38x40 ○ 46	300	470	1
1939 KV	dito, jedoch die vierkantige Bahn fein-kariert gefräst	□ 40 ○ 48	300	540	1



Ausbeulhämmer mit HICKORY-Stiel SPEZIALSTAHL

1940-
1949

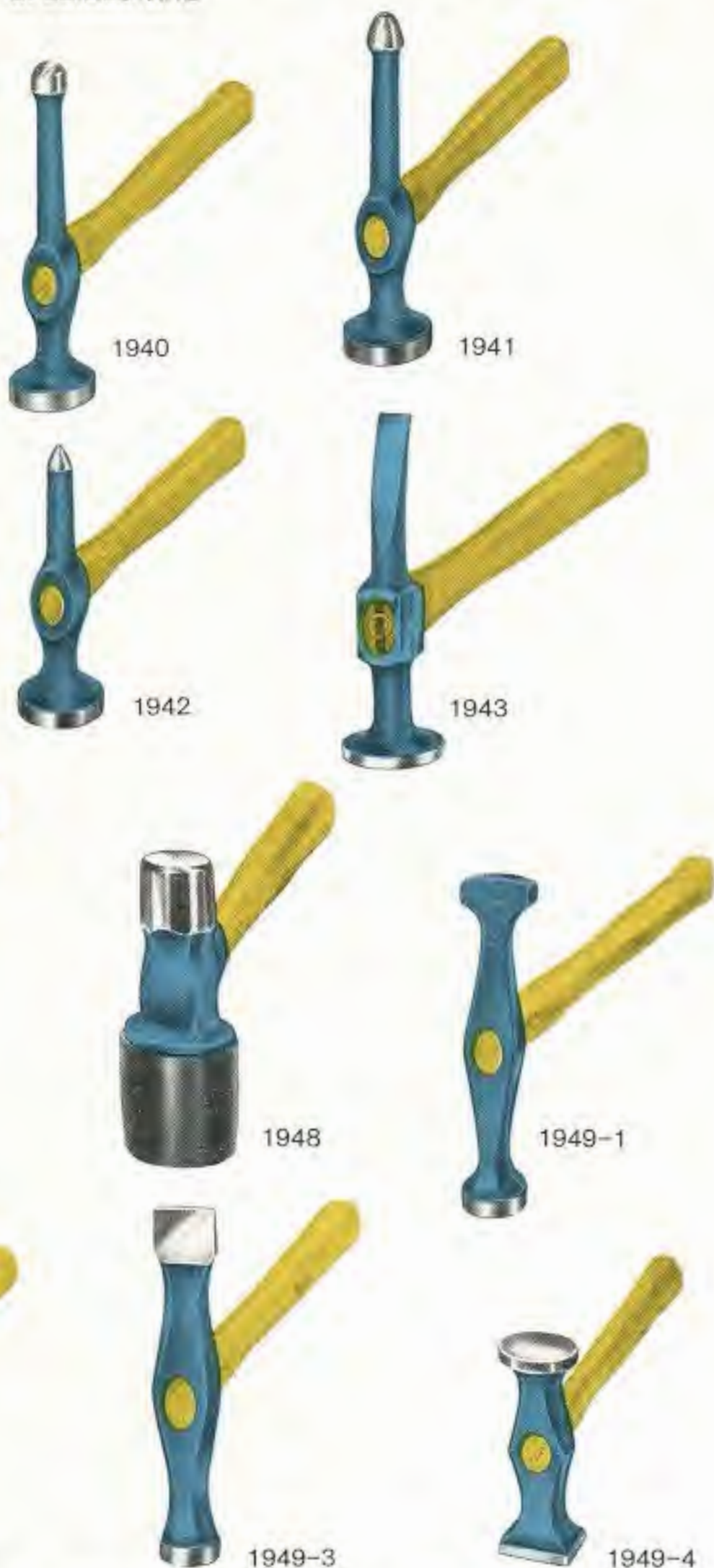

No.		mm	L mm	g	Stück
1940	Schlicht- und Treibhammer, 160 mm	○ 42 ○ 18	300	400	1
1941	ditto, jedoch eichelförmige Spitze	○ 42 ○ 18	300	420	1
1942	Schlicht- und Spitzhammer, 130 mm	○ 39	300	320	1
1943	Schlicht- und Pinnhammer, 140 mm	○ 41	300	340	1
1946	Tiefhammer, 160 mm	○ 27	320	680	1
1948	Gummi- und Handhammer, kombiniert	○ 53 ○ 34	380	1070	1
1949-1	Ausbeulhammer, doppelt, 160 mm	○ 30 □ 37x12	320	530	1
1949-2	Pinnhammer, 120 mm, Breite der Pinne 25 mm	○ 30	300	310	1
1949-3	Pinnhammer, lange Form, 170 mm, Breite der Pinne 32 mm	○ 30	320	640	1
1949-4	Schlichthammer, 100 mm	□ 35 ○ 40	300	490	1



Plastik-Hämmer

mit HICKORY-Stiel
mit auswechselbaren Köpfen
aus durchsichtigem
Kunststoff Cellidor S, gelb

1950



No.		D mm	L ₁ mm	L ₂ mm	g	Stück
1950-1		22	75	250	160	1
2		27	90	265	240	1
3		32	100	280	350	1
4		35	105	290	430	1
5		40	110	320	600	1
6		50	115	340	940	1
7		60	135	380	1450	1

Ersatz-Köpfe aus durchsichtigem Kunststoff Cellidor S, gelb



Montage: Die losen Köpfe werden in etwa 40° heißem Wasser vorgewärmt und durch einige Hammerschläge auf den Zapfen des Mittelstückes getrieben

No.	per Paar	D mm	g Paar	Stück
1950-22		22	20	10
27		27	30	10
32		32	50	10
35		35	60	10
40		40	80	10
50		50	140	10
60		60	240	10



Nylon-Hämmer

mit HICKORY-Stiel
mit auswechselbaren Köpfen
aus Nylon, weiß

1951



No.		D mm	L ₁ mm	L ₂ mm	g	Stück
1951-1		22	75	250	155	1
2		27	90	265	220	1
3		32	100	280	340	1
4		35	105	290	430	1
5		40	110	320	570	1
6		50	115	340	920	1
7		60	135	380	1420	1

Ersatz-Köpfe aus Nylon, weiß



Montage: Die Köpfe werden kalt mit einigen Hammerschlägen aufgetrieben

No.	per Paar	D mm	g Paar	Stück
1951-22		22	10	10
27		27	30	10
32		32	40	10
35		35	60	10
40		40	70	10
50		50	120	10
60		60	200	10



Kunststoff-Hämmer

rückschlagfrei

1954

mit Stahlrohrstiel und öl- und benzinbeständigem Hartgummi-Griff

mit auswechselbaren Köpfen aus Spezial-Kunststoff, gelb splitter- und bröckelfrei, daher betriebssicher

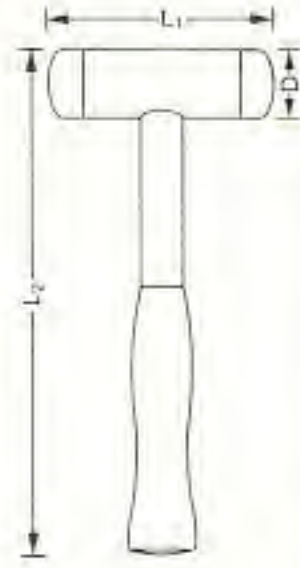

materialschonend, hohe Abriebsfestigkeit mit langen Standzeiten. Durch Metallkugelfüllung im Hammerkopf-Mittelteil und das genau abgestimmte Material der Schlagköpfe ist der Hammer **absolut rückschlagfrei**

No.	D mm	L ₁ mm	L ₂ mm	g	
1954-2	30	110	290	530	1
3	35	113	300	620	1
4	40	120	305	720	1
5	45	125	310	840	1
6	50	130	315	1000	1

Ersatz-Köpfe aus Spezial-Kunststoff, gelb

splitter- und bröckelfrei



per Paar

Montage: Den alten Kopf im Schraubstock abdrehen, den neuen Kopf **kalt** mit einigen Hammerschlägen **aufreiben**

1954-30	30	-	-	40	10
35	35	-	-	60	10
40	40	-	-	80	10
45	45	-	-	110	10
50	50	-	-	140	10

Paar Stück



Kunststoff-Hämmer

rückschlagfrei

1956

Stahlrohrkonstruktion kunststoffumspritzt

säure-, öl- und benzinbeständig



materialschonend, hohe Abriebsfestigkeit mit langen Standzeiten. Durch Metallkugelfüllung im Hammerkopf-Mittelteil und das genau abgestimmte Material der Schlagköpfe ist der Hammer **absolut rückschlagfrei**

1956-4	40	105	280	500	1
5	50	130	330	850	1



Klebschlaghammer

Gummikörper mit dauerplastischer Füllmasse für materialschonende Schläge

1959-3

Griff um 90° verstellbar für Arbeiten, bei denen das quer zur Arbeitsfläche liegende Schlag-Ende vorteilhafter ist



No.	L mm	g	
1959-3	280	1280	1



Karosserie-Blechsneider

SPEZIALSTAHL

1960



mit 1 Ersatz-Messer

No.	L mm	g	
1960	275	580	1
1960-1	Ersatz-Messer mit 3 Spannstiften		30 10



Figurenblechscherer

mit Hebelübersetzung

1961 H-1

SPEZIALSTAHL



rechts schneidend

mit Kunststoff-Überzug, blau

1961 H-1	260	490	1
----------	-----	-----	---



Idealblechscherer

mit Hebelübersetzung

1961 H-2

SPEZIALSTAHL



rechts schneidend

mit Kunststoff-Überzug, blau

1961 H-2	260	550	1
----------	-----	-----	---



Blechscherer „KNABBER“

mit auswechselbaren Zungenmessern aus Chromstahl

1962

zum Schneiden von SM-Blechen bis 1,2 mm, Kunststoff-Rohren bis 2 mm Wandstärke, auch transparentem, gewelltem Kunststoff-Material

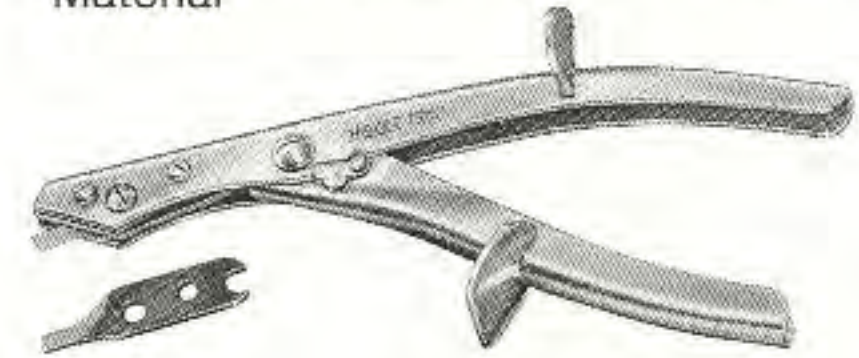

Schneidet **knabbernd** Aussparungen in jeder gewünschten Form und Größe, für Schablonen, Passungen usw.

1962	„KNABBER“	260	470	1
1962-1	Ersatz-Zungenmesser			10
1962-2	Ersatz-Federn			10
1962-3	Ersatz-Backen (Paar)			1 Paar
1962-4	Ersatz-Schrauben (Satz)			1 Satz



Blechscherer „HOHLKNABBER“

mit auswechselbaren Zungenmessern aus Chromstahl

1963



insbesondere für **Innen-Rundungen** (z. B. an Kotflügeln von unten, Dachrinnen, Wellblechen), sonst wie HAZET 1962

1963	„HOHLKNABBER“	250	470	1
1963-1	Ersatz-Zungenmesser			10
1963-2	Ersatz-Federn			10
1963-3	Ersatz-Backen (Paar)			1 Paar
1963-4	Ersatz-Schrauben (Satz)			1 Satz



Lochzange DBGM CHROM-VANADIUM

1964

zum Lochen von Blechen 0,65–1 mm Stärke
beim Lochpunktschweißen
(MAG-Schweißverfahren)



zusammen mit Absetzzange
HAZET 1932 – siehe Seite 105 –
zu verwenden

Vorteile des Lochens bei der Ansatz-technik in der Kraftfahrzeug-Reparatur:

Der scheinbar größere Zeitaufwand für das
Lochen beim Lochpunktschweißen hat gegenüber
dem Punkten ohne Loch folgende Vorteile:

Wirtschaftliche Vorteile

- Mehraufwand an Lochzeit wird durch geringere Schleifzeit
mehr als kompensiert
- Geringere Schleifzeit = geringerer Schleifscheibenverbrauch
- Ca. 15% geringerer Drahtelektrodenverbrauch

Qualitätsvorteile

- Geringere Spannungen durch Verlagerung des Lochpunktes
mehr zur neutralen Faser hin
- Größerer Anschlußquerschnitt, weil vorhandenes Loch im
Oberblech

Verchromt

No.	Loch- ϕ mm	$\pm L$ mm	 g	
1964-50	5	295	800	1
55	5,5	295	800	1
70	7	295	800	1

auswechselbare
Stanzwerkzeug-Ausrüstungen

1964-050	5	–	35	1
055	5,5	–	35	1
070	7	–	35	1



Außen-Ausbeulgerät

1965



mit 10 Anlötschlaufen und 2 Bolzen

1965			440	1800	1
------	--	--	-----	------	---

Anlötschlaufen und Bolzen

1965-1	Schlaufen		30	10
1965-2	Bolzen		10	10



Schlag-Ausziehgeräte

mit auswechselbaren Köpfen für Scheiben-
bremsbeläge oder Scheibenwischer-Arme

1966

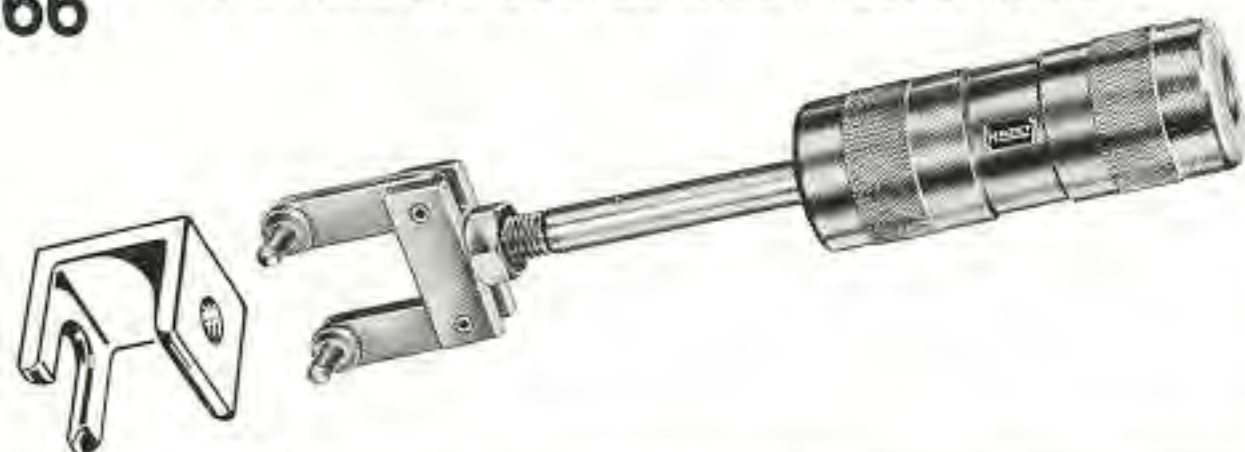

1966-1	Kompl. mit Ausziehkopf 5,9 mm Zapfen- ϕ für Scheibenbremsbeläge	245	1070	1
1966-2	Kompl. mit Ausziehkopf 4 mm Zapfen- ϕ für Scheibenbremsbeläge	245	1070	1
1966-5	Kompl. mit Abziehkopf für Scheibenwischer- Arme	235	1080	1

Fortsetzung rechte Spalte



Schlag-Ausziehgeräte- Einzelteile

1966

(Fortsetzung)



Grundkörper

No.		$\pm L$ mm	 g	
1966-0	ohne Köpfe	210	960	1
Ausziehköpfe für Scheibenbremsbeläge				
1966-01	5,9 mm Zapfen- ϕ	50	110	1
1966-02	4,0 mm Zapfen- ϕ	50	110	1
Abziehkopf für Scheibenwischer-Arme				
1966-05		40	120	1
Anwendung: 1966-1 Kompl. mit Ausziehkopf (5,9 mm Zapfen- ϕ) für Scheibenbremsbeläge an Opel, BMW, Daimler-Benz, VW-Audi, Ford, Simca, Fiat, Volvo, Daf, Glas, Saab usw.				
1966-2 Kompl. mit Ausziehkopf (4 mm Zapfen- ϕ) für Scheibenbremsbeläge an Ford (Taunus, Capri), Peugeot, Volvo, Fiat, Austin usw.				
1966-5 Kompl. mit Abziehkopf für Scheibenwischer-Arme insbesondere für alle Opel-Typen, auch für Lkw geeignet				

Splintetreiber, besonders lang,
speziell für die Sicherungsstifte der Scheibenbremse
an verschiedenen Fahrzeug-Typen

No.	Spitzen- ϕ mm	Material- Stärke mm	$\pm L$ mm	 g	
748 Lg b-4	4	10	175	70	1



Magnetische Sucher

mit Permanent-Magnet,
trinamic®-Griff (ges. gesch.) Kunststoff,
schwarz

1976



No.	Haft- fähigkeit g	Magnet- ϕ mm	$\pm L$ mm	 g	
1976	600	13	520	220	2
1976-1	2000	20	520	320	1
1976-2	250	8	460	80	1



Metallsägebogen mit Sägeblatt 300 mm

1980

1981



verstellbar
für Sägeblätter 225 und
300 mm

feststehend
für Sägeblätter 300 mm

No.	$\pm L$ mm	 g	
1980	475	580	1
1981	460	670	1
Sägeblatt , einseitig, aus Schnellstahl			
1980 B-2	300x13x0,63	20	50



Werkzeugwände mit Beleuchtung

Stahl-Lochplatten

2025

HAZET-Werkzeugwände lösen die Lagerhaltungs-Probleme und dienen gleichzeitig einer geschmackvollen Darbietung des HAZET-Werkzeug-Programmes

HAZET-Werkzeugwände helfen Umsatz steigern und bringen maximalen Erfolg

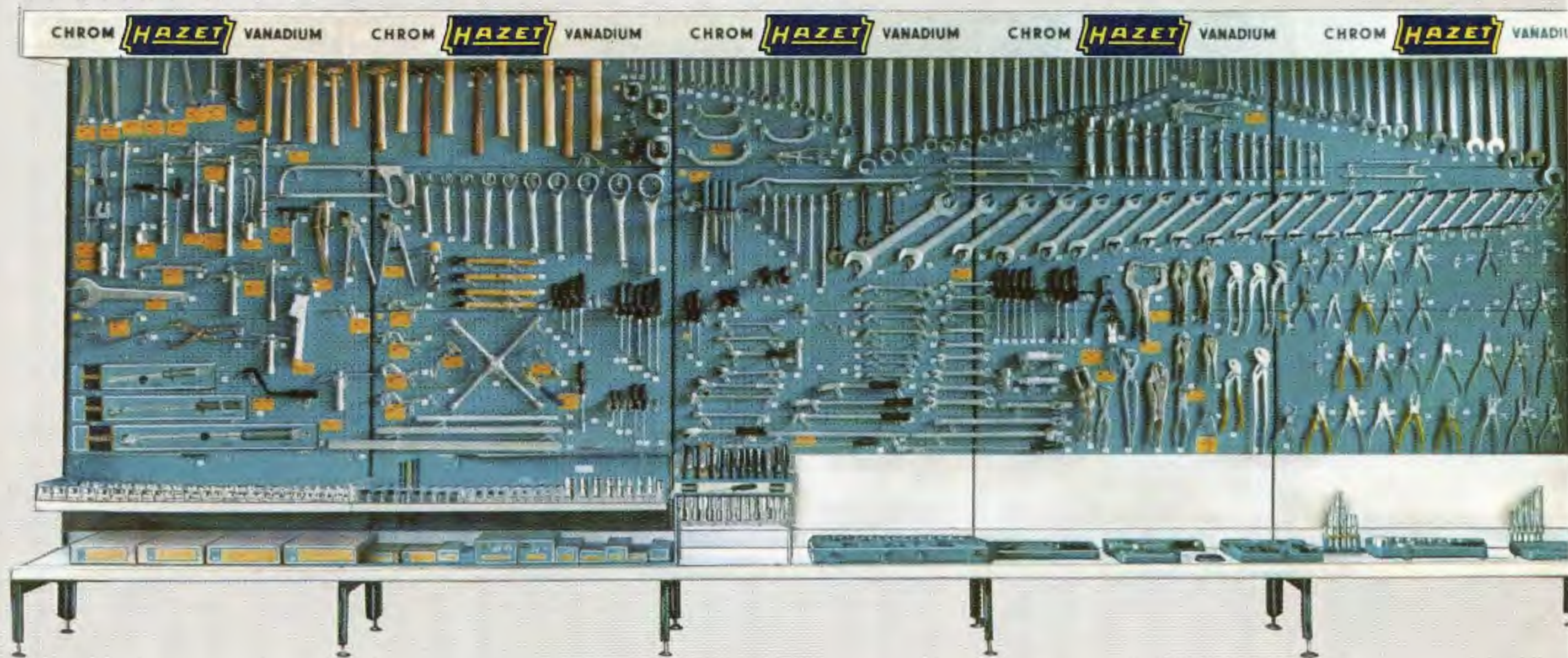

Gesamt-Montage (Grund- und Anbau-Elemente HAZET 2025-1 + 2025-2)

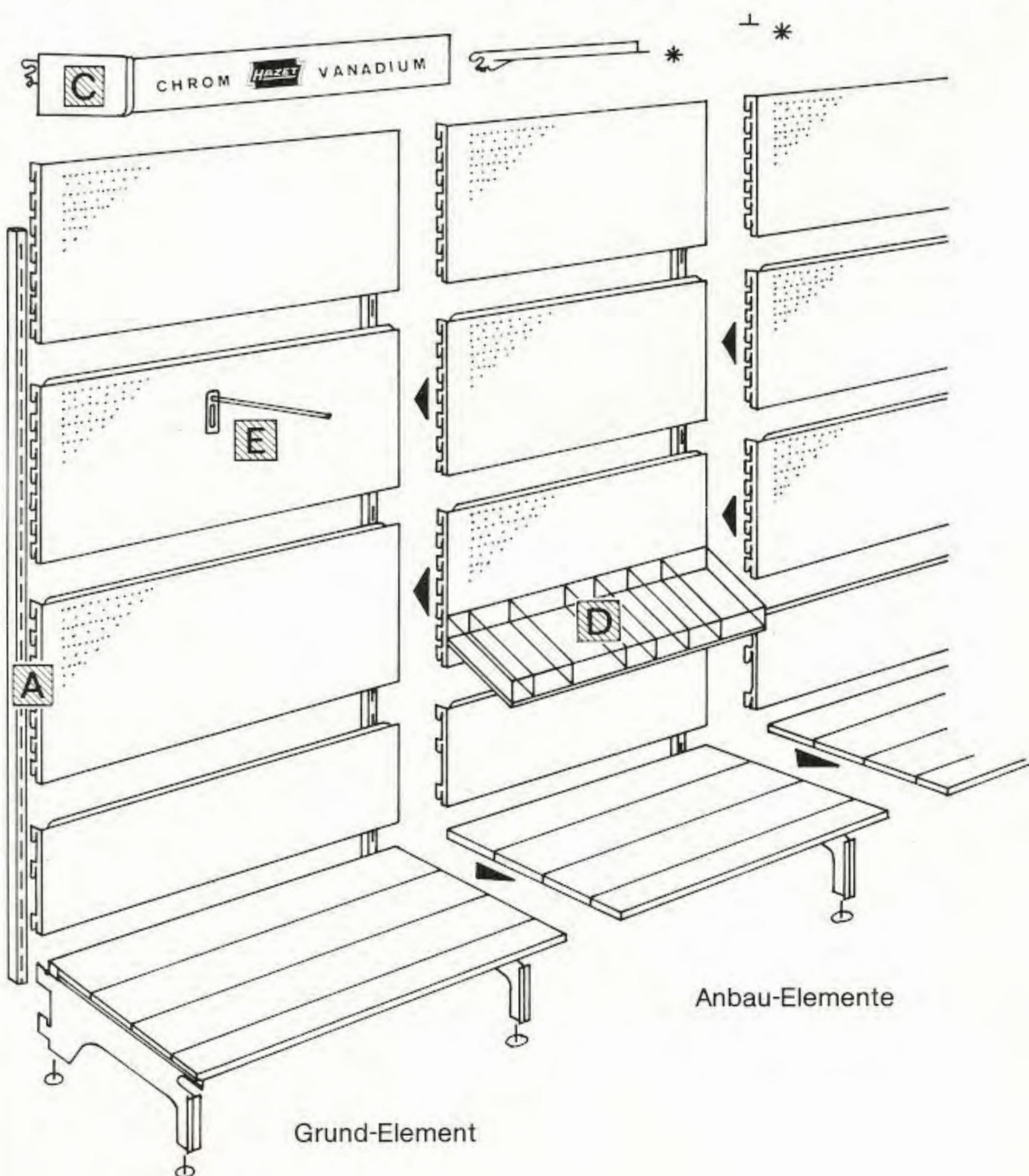

Eine HAZET-Werkzeugwand (Grund-Element) ist jeweils 2 m hoch und 1 m breit. Man kann im Baukasten-System Meter um Meter (Anbau-Elemente) in der Breite weiterbauen

HAZET-Werkzeugwände sind freistehend und brauchen an keiner Stelle befestigt zu werden. Darum ist ein späterer Um- oder Neuaufbau mit keinerlei Schwierigkeiten verbunden

Werkzeugaufhängung individuell an verstellbaren Haken, die an jedem gewünschten Punkt der Lochplatten fixierbar sind

- A** Regalständer, Stahlrückwände, Fußstützen, Ablageböden und Zubehör
- C** Dachkonstruktion mit Beleuchtung und Zubehör
- D** Schütte mit Trennleisten und Zubehör
- E** Werkzeughaken ohne und mit Gummi-Schlauch (verhindert Abrutschen von Maulschlüsseln usw.) in verschiedenen Stärken lieferbar. Einhandmontage durch Blechschrauben mit Sechskantkopf

Bitte Sonderprospekt anfordern!



Winkelschraubendreher

CHROM-VANADIUM

2092-2115

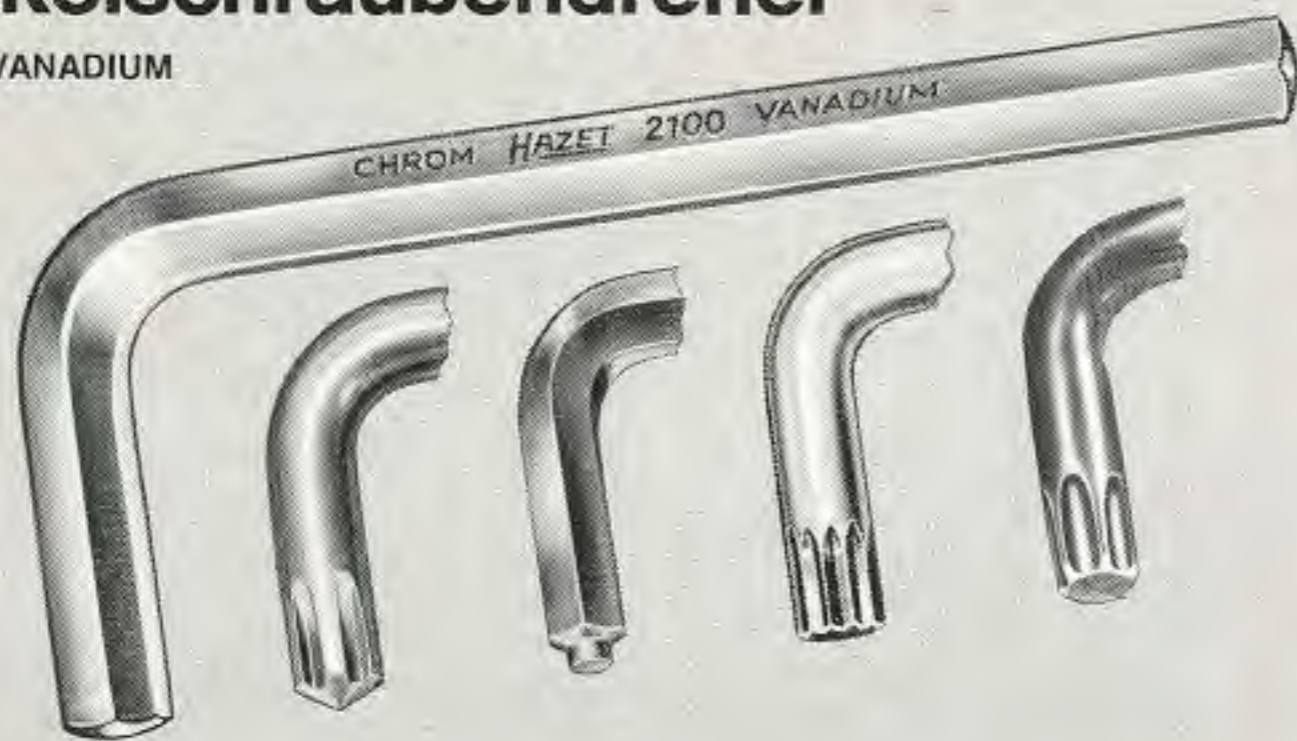

für Schrauben mit



Innensechskant



Innenkeilprofil (RIBE CV)



Innensechskant mit Zapfenführung (RIBE CS)



Innenvielzahn (XZN)



Innen-TORX-Profil



Winkelschraubendreher für Innenkeilprofilschrauben (RIBE CV)

2092



Glanzvernickelt

No.	M	L ₁ mm	L ₂ mm		
2092-04	4	65	20	15	10
05	5	72	25	15	10
06	6	80	28	25	10
08	8	90	32	45	10
10	10	100	36	80	10
12	12	112	40	130	10
14	14	125	45	200	10
16	16	140	55	300	5
18	18	150	58	400	5
20	20	160	60	540	5



Winkelschraubendreher DIN 6911 mit Zapfenführung für Innensechskantschrauben (RIBE CS)

2094



Glanzvernickelt

No.	S mm	L ₁ mm	L ₂ mm		
2094-03	3	63	20	5	10
04	4	71	25	10	10
05	5	80	28	15	10
06	6	90	32	30	10
08	8	100	36	55	10
10	10	112	40	100	10
12	12	125	45	160	10
14	14	140	55	260	10
17	17	160	60	430	5
19	19	180	70	600	5
22	22	200	80	900	2



Winkelschraubendreher DIN 911 für Innensechskantschrauben

2100



Glanzvernickelt

No.	S mm	A. F.	L ₁ mm	L ₂ mm		
2100-015	1,5		45	14	1	10
02	2		50	16	2	10
025	2,5		56	18	3	10
03	3		63	20	5	10
035	3,5		65	22	7	10
04	4		71	25	10	10
045	4,5		73	26	15	10
05	5		80	28	20	10
06	6		90	32	30	10
07	7		95	34	45	10
08	8		100	36	50	10
09	9		110	38	80	10
10	10		112	40	100	10
11	11		119	43	130	10
12	12		125	45	165	10
13	13		133	50	210	10
14	14		140	55	260	10
17	17		160	60	440	5
19	19		180	70	620	5
22	22		200	80	920	2
24	24		224	90	1240	2
27	27		250	100	1760	2

2100 A

2100 A -	S	L ₁	L ₂		
5/64	5/64	50	16	2	10
3/32	3/32	53	18	3	10
1/8	1/8	58	20	5	10
5/32	5/32	71	25	10	10
3/16	3/16	72	28	15	10
7/32	7/32	80	30	25	10
1/4	1/4	90	32	35	10
9/32	9/32	95	34	45	10
5/16	5/16	100	36	60	10
3/8	3/8	110	38	90	10
7/16	7/16	119	43	130	10
1/2	1/2	125	45	200	10
9/16	9/16	140	55	270	10
5/8	5/8	152	58	360	5
3/4	3/4	180	70	615	5

Sätze in Plastik-Taschen

No.	Inhalt	
2100/ 7 P	2 3 4 5 6 7 8	180
2100/10 P	= 2100/7 P + 9 10 12	560
2100/14 P	= 2100/7 P + 9 10 12 14 17 19 22	2860
2100 A/ 9 P	5/64 3/32 1/8 5/32 3/16	290
2100 A/11 P	= 2100 A/9 P + 1/2 9/16	780
2100 A/13 P	= 2100 A/9 P + 1/2 9/16 5/8 3/4	1800



Winkelschraubendreher DIN 911
für Innensechskantschrauben

2100



Sätze am Ring

Glanzvernickelt

No.	Inhalt	 g
2100/7 R	2 2,5 3 4 5 6 8	140
2100 A/7 R	3/32 1/8 5/32 3/16 7/32 1/4 5/16	160



Winkelschraubendreher DIN 911
für Innensechskantschrauben

2100 Lg



lange Ausführung

Glanzvernickelt

No.	S mm	L1 mm	L2 mm	 g	
2100 Lg-02	2	100	16	3	10
025	2,5	112	18	5	10
03	3	126	20	10	10
04	4	142	25	15	10
05	5	160	28	30	10
06	6	180	32	50	10
08	8	200	36	100	10
10	10	224	40	175	10
12	12	250	45	280	10
14	14	280	55	440	10



Winkelschraubendreher
für Innenvielzahnsschrauben (XZN)

2111



Glanzvernickelt

No.	M	L1 mm	L2 mm	 g	
2111-05	5	72	25	10	10
06	6	80	28	25	10
08	8	90	32	40	10
10	10	100	36	80	10
12	12	112	40	120	10
14	14	125	45	180	10
16	16	140	55	290	5



Spezialschlüssel
für Innenvielzahnsschrauben (XZN)

2114



Verchromt, Köpfe poliert

No.	M	L mm	H mm	 g	
2114	8 u. 10	120	15	35	10

Zuordnung der Innenvielzahnsschrauben (XZN) für Opel- und Ford-Fahrzeuge Seiten 145 und 154



Winkelschraubendreher
für Innen-TORX-Schrauben

2115

TORX®



Brüniert

No.	mm	L1 mm	L2 mm	 g	
2115-T 6	1,67	44	14	2	10
T 7	1,99	48	16	2	10
T 8	2,31	48	16	2	10
T 9	2,50	48	16	3	10
T10	2,74	51	17	3	10
T15	3,27	54	18	5	10
T 20	3,86	57	19	7	10
T 25	4,43	60	20	10	10
T 27	4,99	64	22	15	10
T 30	5,52	70	24	20	10
T 40	6,65	76	26	30	10
T 45	7,82	83	29	40	10
T 50	8,83	95	32	60	10
T 55	11,22	108	35	120	10
T 60	13,25	120	38	175	10



Werkstattfeilen

2120-
2123



2120

2122

2123

No.	Hieb 2	 g	
2120-8	Rundfeile 8"	100	5
10	Rundfeile 10"	170	5
2122-4	Flachfeile 4"	40	5
8	Flachfeile 8"	180	5
10	Flachfeile 10"	320	5
2123-6	Dreikantfeile 6"	60	5
8	Dreikantfeile 8"	135	5
10	Dreikantfeile 10"	210	5



Kontaktfeilen

2125



2125

2125/6 P

No.				
			g	
2125		Kontaktfeile	10	10
2125/6 P		Kontaktfeilen-Satz in Plastik-Tasche, 6teilig	65	10



Gewindfeilen

2126

zum Nachfeilen beschädigter Außen- und Innengewinde



No.		Steigung mm	Metr. Gewinde			
				mm	g	
2126		0,75	5	230	120	10
		1,00	6 7			
		1,25	8 9			
		1,50	10 11			
		1,75	12			
		2,00	14 16			
		2,50	18 20 22			
		3,00	24 27			

No.		Gänge auf 1"	UNF Gewinde	UNC Gewinde			
					mm	g	
2126 A		24	5/16 3/8	–	230	120	10
		20	7/16 1/2	1/4			
		18	9/16 5/8	5/16			
		16	3/4	3/8			
		14	7/8 1	7/16			
		13	–	1/2			
		12	1.1/8 1.1/4	9/16			
	11	1.1/2	–	5/8			

No.		Gänge auf 1"	Whitworth-Gewinde	B.S.F. Gewinde			
					mm	g	
2126 W		24	3/16	–	230	120	10
		20	1/4	3/8			
		18	5/16	7/16			
		16	3/8	1/2 9/16			
		14	7/16	5/8			
		12	1/2 9/16	3/4			
		11	5/8	7/8			
		10	3/4	1			



Ergänzungswerkzeuge

2130–2135

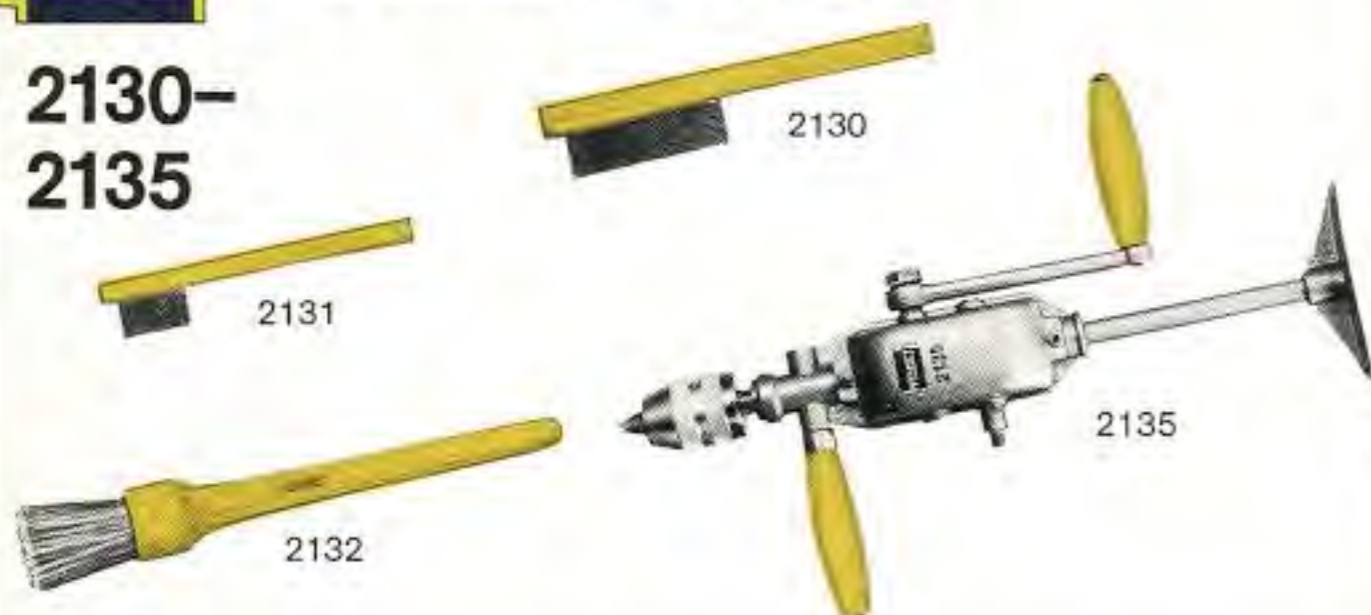

2130

2131

2132

2135

No.					
			mm	g	
2130		Drahtbürste	295	130	1
2131		Zündkerzenbürste	155	15	10
2132		Waschpinsel	260	45	10
2135		Handbohrmaschine bis 13 mm	305	2250	1



Hämmer

2140–2143

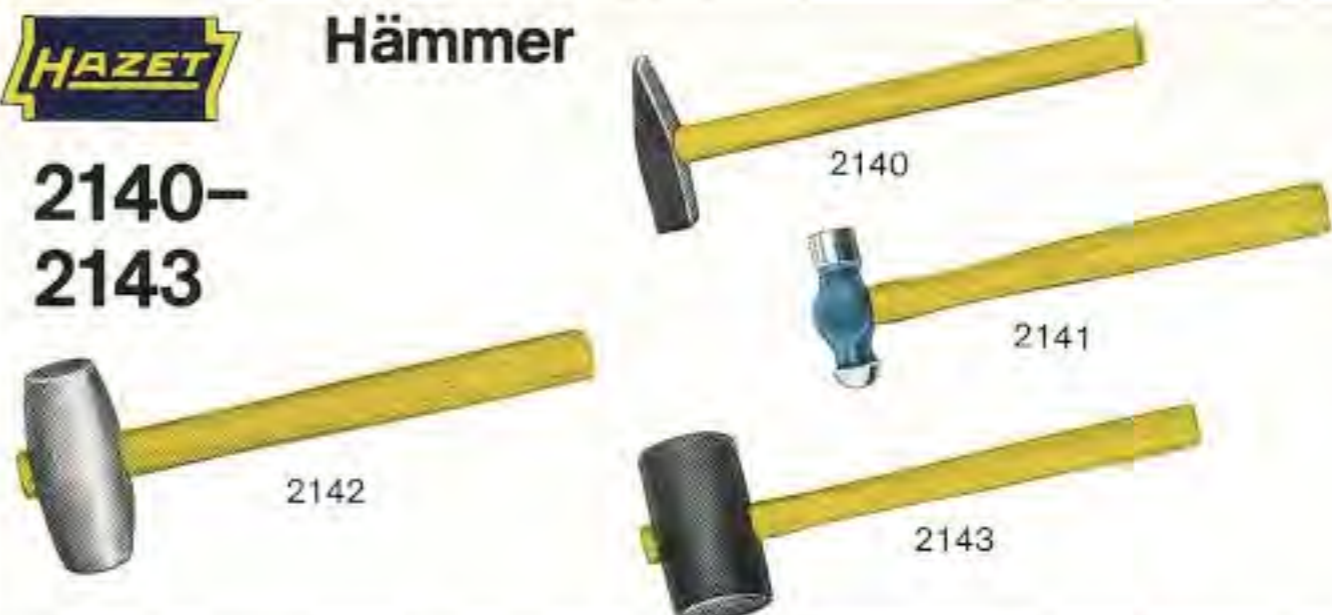

2140

2141

2142

2143

No.					
			mm	g	
2140–2	3	Schlosserhammer mit HICKORY-Stiel	280	260	1
	4		315	410	1
	5		315	510	1
	8		315	610	1
	10		350	980	1
			1000 g	360	1250
2141–1	2	Engl. Hammer mit HICKORY-Stiel	330	480	1
	4		360	580	1
			420	1200	1
2142		Leichtmetallhammer	320	620	1
2143		Gummihammer 80 x 50 mm	320	290	1



Fühlerblattlehren

2145–2147



2145

2146

No.					
			mm	g	
2145		Fühlerblattlehren 5teilig	150	17	10
		0,10 0,15 0,20 0,40 0,70 mm			
2146		dito 6teilig	105	20	10
		0,10 0,15 0,20 0,30 0,40 0,60 mm			
2146–1		dito 8teilig	105	30	10
		0,20 0,25 0,30 0,35 0,40 0,45 0,50 0,55 mm			
2147		dito 20teilig von 0,05–1,00 mm um 0,05 mm steigend	105	80	10
2147 A		dito SAE-Maße	105	80	10



Fühlerblattlehren-Bänder

5 m lang, 13 mm breit

2148



Bänder alle 10 cm mit der Stärke gekennzeichnet

in Kunststoff-Dosen

No.		Stärke mm			
			m	g	
2148–5	10	0,05	5 m	50	1
	15	0,10	5 m	80	1
	20	0,15	5 m	100	1
		0,20	5 m	120	1
25	30	0,25	5 m	175	1
		0,30	5 m	195	1
40	50	0,40	5 m	255	1
		0,50	5 m	330	1

Halter



2148–120		für Bänder 0,05–0,50	120	15	1
----------	--	----------------------	-----	----	---



Reißnadel

2150



2150		Reißnadel	230	45	10
------	--	-----------	-----	----	----



Autolicht-Prüfer

zur Kontrolle der Licht- und Zündanlagen
an Kraftfahrzeugen

2153

von 6-24 Volt

mit Prüfspitze und Schutzkappe,
Kabel mit Alligatormaul-Klemme



No.			— — mm	g	
2153		Spitze 10 mm lang	115	65	10

mit Schraubendreherklinge 4,5 mm

Anwendung insbes. für Volkswagen
siehe Seite 129



2153-1		Klinge 19 mm lang	105	40	10
--------	--	-------------------	-----	----	----



Ergänzungswerkzeuge

**2154-
2161**



2154



2160



2156



2161

2154		Rollbandmaß, 2 m	54 ∅	70	10
2156		Kabelmesser	110	80	10
2160		Ölspritzkanne, 150 ccm	245	110	1
2161		Kännchen für Öl oder Caramba, „Ölboy“, 150 ccm	185	40	1



Hebeleisen CHROM-VANADIUM

2165



2165-1

2165-2

zum Abheben des Zylinderkopfes, Lösen festgerosteter Teile,
Ein- und Austreiben von Lagern und Lagerschalen, Ein- und
Ausbau der Federn, Bolzen, Zahnräder usw.

Glanzvernickelt

No.		— — mm	Zoll	g	
2165-1		400	16	520	5
2165-2		400	16	510	5



Montagegabeln

zum Lösen von Kugelgelenkbolzen an
Spurstangen, Stoßdämpfern, Lenkstockhebeln

2166



Glanzvernickelt

No.		Gabel- Öffnung mm	— — mm	g	
2166-1		20	300	710	1
2		27	300	725	1
3		35	375	1370	1
4		45	375	1400	1



Universal-Bandschlüssel

CHROM-VANADIUM

Gewebeband kunststoffumschichtet, rutschfest

2170



insbesondere für Ölfilter
und sonstige runde Verschraubungen

Verchromt

No.		— — mm	∅ mm	g	
2170		230	160	280	1



Ölfilterschlüssel

Stahlband verstellbar
mit gehärteter Greifbacke
für Ölfilter von 65-110 mm ∅

2171



2171-1



2171-2

Glanzvernickelt

2171-1		mit 1/2" Vierkant	220	1
2171-2		mit Hebel	310	1



Ölfilterschlüssel DBGM

3/8" Innen-□-Antrieb

2172



Universell zu ver-
wenden bei fast allen
Filtern, besonders
geeignet bei
schwer zugäng-
lichen Ölfiltern

Mitgeliefert wird
ein Reduzierstück
(3/8" ■/19 mm ●)
für die 3/8" □-Öf-
fnung im Ölfilter-
schlüssel

No.		— — mm	Spann- weite mm	g	
2172		90	65-120	560	1

Ersatz-Reduzierstück

2172-1		22	-	30	1
--------	--	----	---	----	---



Parallel-Schraubstöcke

gesenkgeschmiedet

2175

2175-1 an HAZET-„Assistent“ 172 HD und
2175-2 an Werkbank HAZET 130
zu montieren



HAZET 2175-1
100 mm Backenbreite
60 mm Spanntiefe

HAZET 2175-2
135 mm Backenbreite
88 mm Spanntiefe

2175-1		260	100	4650	1
2175-2		440	175	17000	1

Unterlegscheibe aus Holz mit Zubehör

zur Montage an Werkzeugwagen 172 HD

2175-11				330	1
---------	--	--	--	-----	---



Klein-Rohrabschneider

für Rohre aus Kupfer, Messing und sonstigen NE-Metallen sowie dünnwandige Stahlrohre
Schneidbereich Außen- ϕ : 4-32 mm bzw. $\frac{3}{16}$ -1. $\frac{1}{4}$ "

2180

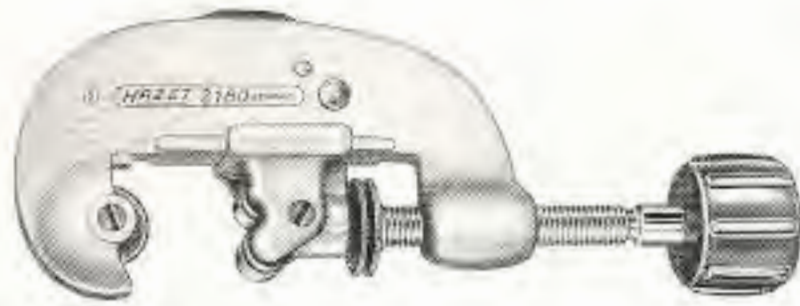

Mit einem Rädchen für alle Rohrarten, mit doppelter Rollenführung. **Selbsttätiger Vorschub** durch Tellerfedern, dadurch weiches, flüssiges und gratarmes Schneiden

Silbergrau

No.	L mm	 g	
2180	160	430	1
Ersatzrädchen			
2180-1		5	10
Ersatzbolzen für Rädchen			
2180-2		2	10



Klein-Rohrabschneider

für Rohre aus Kupfer, Messing und sonstigen NE-Metallen sowie dünnwandige Stahlrohre
Schneidbereich Außen- ϕ : 3-35 mm bzw. $\frac{1}{8}$ -1. $\frac{3}{8}$ "

2180-5



mit einem Rädchen für alle Rohrarten, mit doppelter Rollenführung, mit Rohrfräser im Drehgriff

Silbergrau

2180-5	190	430	1
Ersatzrädchen			
2180-1		5	10



Kleinst-Rohrabschneider

für Rohre aus Kupfer, Messing und Leichtmetall, sowie für PVC Hartkunststoff und kunststoffummantelte Rohre, auch dünnwandige Stahlrohre
Schneidbereich Außen- ϕ : 4-16 mm bzw. $\frac{3}{16}$ - $\frac{5}{8}$ "

2181



Selbsttätiger Vorschub durch Tellerfedern, dadurch weiches, flüssiges und gratarmes Schneiden

Silbergrau

2181	52	120	5
Ersatzrädchen			
2180-1		5	10



Bördelgerät

2190

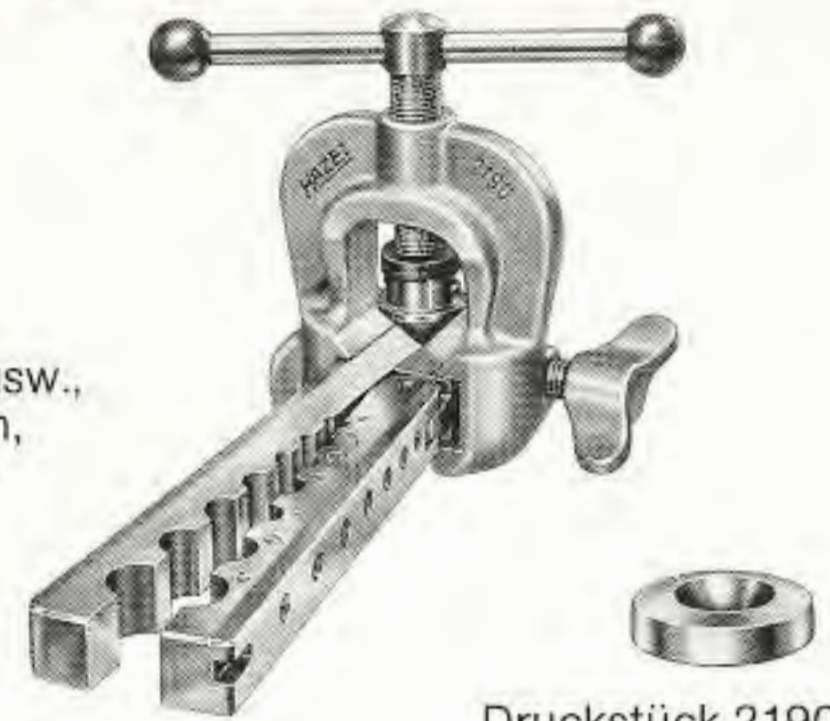

für Bremsleitungen usw., mit auswechselbaren, scharnierten Spannbacken

mit selbsttätiger Oberflächen-glättung beim Lösen der Druckspindel

Druckstück 2190-5 für 180° Bördelung

Bördelmöglichkeit von 90-180° in **einer** Einspannung

No.	mm A. F.	 g	
2190		1250	1
2190 A		1245	1
Spannbacken			
2190-1	4 4,75 6 8 10 12 14 mm	630	1
2190 A-1	$\frac{3}{16}$ $\frac{1}{4}$ $\frac{5}{16}$ $\frac{3}{8}$ $\frac{7}{16}$ $\frac{1}{2}$ $\frac{5}{8}$ " A	630	1
Druckstück für 180° Bördelung			
2190-5		20	10



Doppel-Bördelgerät

für Rohre mit 0,7 und 1,0 mm Wandstärke mit auswechselbaren, scharnierten Spannbacken

2191

mit **mehrfachen Anwen-de-möglichkeiten**



- für Bremsleitungen, insbesondere an Scheibenbremsen, für Kühlmittleitungen, Hydraulik und Pneumatik
- zur Herstellung von offenen (F) oder doppelten (E) Bördeln nach DIN 74234, normalen 90°- und 180°-Bördeln sowie Rohren in Zoll
- gewährleistet genaue, normgerechte und damit sichere Bördelverbindungen
- für Bördel an gezogenen und gerollten Rohren (Bundy®-Rohren u. ä.)

Voraussetzung für die Sicherheit aller Rohrleitungssysteme sind genaue und normgerechte Bördelverbindungen, die auch höchstem Druck standhalten

Mit dem HAZET-Doppelbördelgerät lassen sich alle vorkommenden Bördelungen fachgerecht ausführen

Die Spannbacken sind beidseitig zu verwenden:

1. mit Spannbackenseite „F“ und den Druckstücken HAZET 2191-4 bis 2191 A-10 den 115°-Winkel des Bördels „F“
2. mit Spannbackenseite „E“ den 90°-Winkel des Bördels „E“
Hierzu noch das 90°-Druckstück HAZET 2191-90 für den zweiten Arbeitsgang

Mit der Spannbackenseite „E“ und dem 90°-Druckstück wird der 90°-Bördel hergestellt

Um den 180°-Bördel herzustellen, wird der 90°-Bördel mit der Rückseite des Vorgabestückes HAZET 2191-3 bzw. A-3 flachgedrückt, 180°-Bördelung ist nicht bei Stahlrohren möglich

Fortsetzung nächste Seite

Wichtig!

- Die Rohre vor dem Bördeln genau rechtwinklig trennen und mit dem Rohrfräser HAZET 2191-2 sauber, innen und außen, entgraten und abschrägen. Dieses ist Vorbedingung für dichte Bördel
- Besonders wichtig ist die richtige Vorgabelänge des Rohres. Für Bördel „E“ und „F“ ist das Vorgabestück HAZET 2191-3 bzw. A-3 und für Bördel 90° und 180° die Vorgabelänge auf der Rückseite des 90°-Druckstückes HAZET 2191-90 zu benutzen
- Es ist darauf zu achten, daß vor dem Festspannen der Backen der Arretierstift im Gerät hörbar in die entsprechende Vertiefung der Spannbacke einrastet
- Sehr wichtig für einwandfreie Bördelungen ist es, daß das Druckstück gleitfähig gemacht wird
- Innerhalb des Zylinders liegt eine kleine Druckplatte, die nicht beschädigt sein darf, da sonst keine einwandfreie Bördelung durchgeführt werden kann und die Gefahr besteht, daß die Zapfen an den Druckstücken abbrechen. Es ist daran zu erkennen, wenn sich das Druckstück beim Bördelvorgang mitdreht

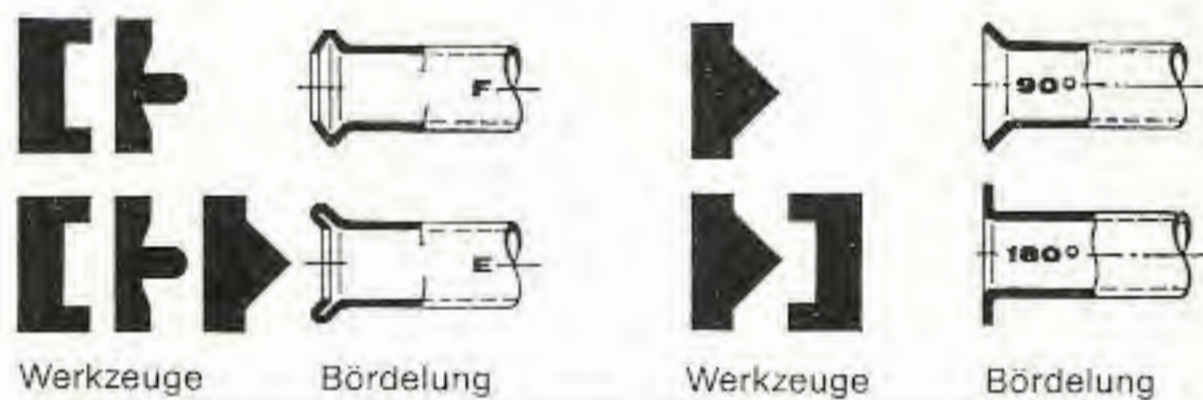

Werkzeuge Bördelung Werkzeuge Bördelung

HAZET Doppel-Bördelgerät-Sätze

2191 K



in hausfarbenen HAZET-Metallkästen 285 x 160 x 40 mm

für Rohre mit 0,7 und 1,0 mm Wandstärke

No.	Inhalt	g
2191/12 K	2181, 2191, 2191-1, -2, -3, -4, -5, -6, -8, -9, -10, -90	2600
2191 A/10 K	2181, 2191, 2191-2, -90 2191 A-1, -3, -4, -6, -8, -10	2560
2191 MA/18 K	2181, 2191, 2191-1, -2, -3, -4, -5, -6, -8, -9, -10, -90 2191 A-1, -3, -4, -6, -8, -10	3520

HAZET Doppel-Bördelgerät-Einzelteile

2191

Grundgerät

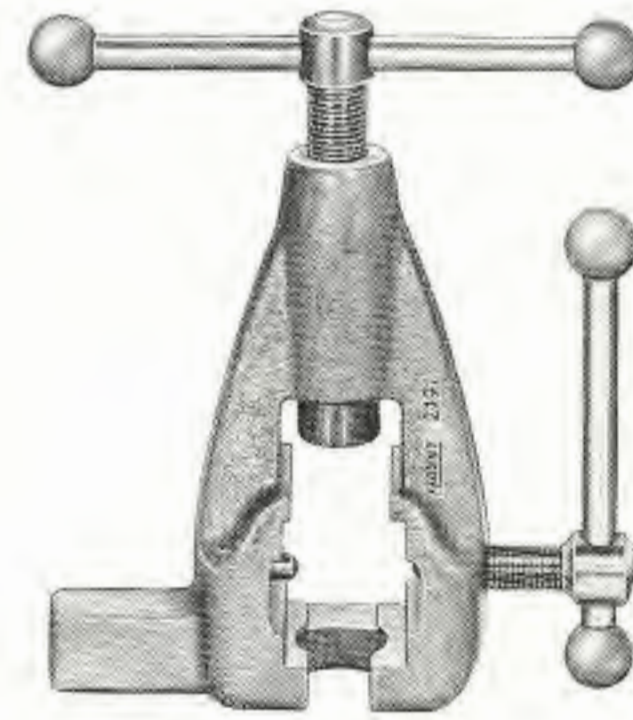

No.	für Rohre Außen-φ	g	
2191	4,75–10 mm 3/16–3/8" A	550	1

Spannbacken

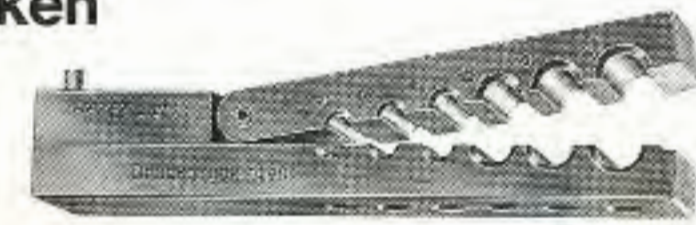

für Bördel „E“ und „F“

2191-1	4,75, 5, 6, 8, 9, 10 mm	760	1
2191 A-1	3/16, 1/4, 5/16, 3/8" A	760	1

Rohrfräser



für Rohrentgratung innen und außen

für alle dünnwandigen Rohre

2191-2	4–32 mm / 5/32–1.1/4" A	110	10
--------	-------------------------	-----	----

Vorgabestücke



für Bördel „E“ und „F“ und einfache Bördel 180°

für Rohre mit 0,7 und 1,0 mm Wandstärke

2191-3	4,75–10 mm	11	10
2191 A-3	3/16–3/8" A	11	10

Druckstücke



für Bördel „E“ und „F“ nach DIN 74234

für Rohre mit 0,7 und 1,0 mm Wandstärke

2191-4	4,75 mm	18	10
5	5 mm	18	10
6	6 mm	18	10
8	8 mm	18	10
9	9 mm	18	10
10	10 mm	18	10

2191 A-4	3/16" A	18	10
6	1/4" A	18	10
8	5/16" A	18	10
10	3/8" A	18	10

90°-Druckstück



für 2. Arbeitsgang Bördel „E“ und einfache Bördel

für Rohre mit 0,7 und 1,0 mm Wandstärke

2191-90	4,75–10 mm 3/16–3/8" A	16	10
---------	---------------------------	----	----



Schraubendreher-Einsätze (Bits) und Kombinationsstücke

2200

für elektrisch oder mit Druckluft angetriebene Maschinenschrauber* sowie für Handbetrieb

aus bestgeeignetem Sonderstahl für allerhöchste Beanspruchung, größte Maßgenauigkeit der Spitzen und Schneiden

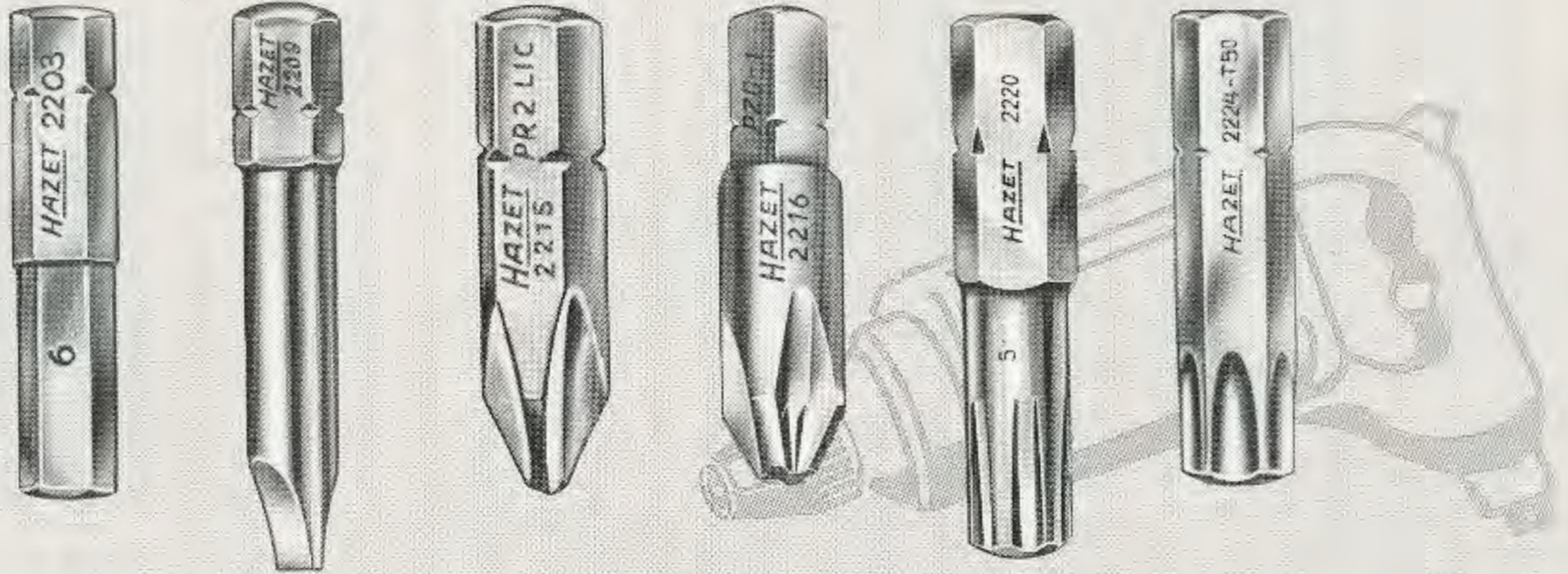

Schraubendreher-Einsätze (Bits) sind unentbehrlich für die rationelle Schraubmontage. Die Einsätze finden Verwendung in Handhaltern (HAZET 2255, 2256, 2257) oder in Maschinenschraubern aller bekannten Fabrikate. Die Antriebs-Sechskante sind nach DIN 3126, die Antriebs-Vierkante nach DIN 3121 genormt

Während die Schraubendreher-Einsätze unmittelbar in die Handhalter HAZET 2255, 2256 und 2257 eingesteckt werden können, werden für die Verwendung von Maschinenschraubern Verbindungsstücke HAZET 2230 oder HAZET 2240 bis 2252 benötigt

Die nebenstehende Skizze zeigt die verschiedenen Kombinationsmöglichkeiten von Einsätzen, Verbindungsstücken und Antriebswerkzeugen

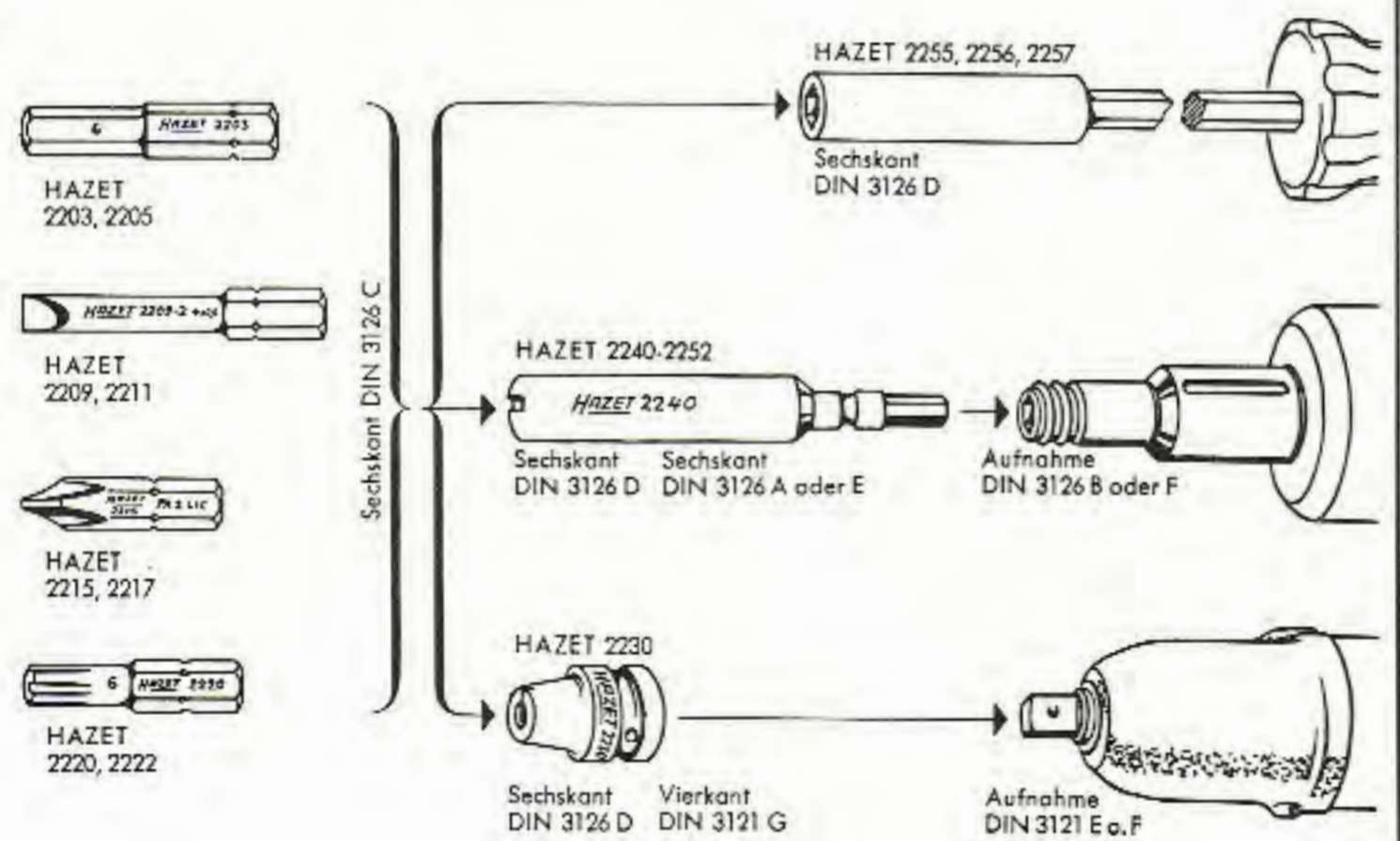

* Maschinenschrauber = Dreh- und Schlagschrauber



Schraubendreher-Einsätze (Bits)

für Innensechskantschrauben

2203 2205

C 6.3 DIN 7426
C 8 DIN 7426



1/4" Sechskant-Antrieb Form C 6.3 DIN 3126 Stahlgrau

No.	S mm	DIN 912 M	L mm	g	
2203-1	3	4	25	4	10
2	4	5	25	4	10
3	5	6	25	5	10
4	6	8	25	6	10
5	8	10	25	8	10
6	10	12	25	10	10

5/16" Sechskant-Antrieb Form C 8 DIN 3126

2205-1	3	4	30	8	10
2	4	5	30	10	10
3	5	6	30	10	10
4	6	8	30	10	10
5	8	10	30	15	10
6	10	12	30	15	10



Schraubendreher-Einsätze (Bits)

für Schlitzschrauben

2209 2211

C 6.3 DIN 3127
C 8 DIN 3127



1/4" Sechskant-Antrieb Form C 6.3 DIN 3126 Stahlgrau

No.	mm	mm	L mm	g	
2209-1	0,5	3,5	39	5	10
2	0,6	4	39	5	10
3	0,6	4,5	39	6	10
4	0,8	5,5	39	7	10
5	1,0	6	39	10	10
6	1,0	7	39	10	10
7	1,2	8	39	10	10
8	1,6	9	39	15	10
9	1,6	11	39	20	10

5/16" Sechskant-Antrieb Form C 8 DIN 3126

2211-1	0,8	5,5	41	10	10
2	1,0	6	41	10	10
3	1,0	7	41	10	10
4	1,2	8	41	15	10
5	1,6	9	41	15	10
6	1,6	11	41	20	10
7	2,0	12	41	20	10
8	2,5	14	41	25	10
9	2,5	16	41	30	10



Schraubendreher-Einsätze (Bits)

für Kreuzschlitzschrauben

Spitzen PHILLIPS-RECESS

C 6.3 DIN 3128

2215



1/4" Sechskant-Antrieb Form C 6.3 DIN 3126 Stahlgrau
zähhart für Gewindeschrauben

No.	Spitzen DIN 5260 Größe	Amer. No.	l-L mm	g	
2215-1	1	2-4	25	5	10
2	2	5-10	25	6	10
3+	3	12-16	32	10	10
4+	4	18-<	32	12	10

+ = verstärkte Ausführung

besonders hart für Blechschrauben

2215-1 a	1	2-4	25	5	10
2215-2 a	2	5-10	25	6	10

2215 Lg Lange Ausführung

zähhart für Gewindeschrauben

2215 Lg-2	2	5-10	50	12	10
-----------	---	------	----	----	----



Schraubendreher-Einsätze (Bits)

für Kreuzschlitzschrauben

Spitzen PHILLIPS-RECESS

C 8 DIN 3128

2217



5/16" Sechskant-Antrieb Form C 8 DIN 3126 Stahlgrau
zähhart für Gewindeschrauben

2217-1	1	2-4	32	10	10
2	2	5-10	32	10	10
3	3	12-16	32	10	10
4+	4	18-<	38	15	10

+ = verstärkte Ausführung

besonders hart für Blechschrauben

2217-1 a	1	2-4	32	10	10
2217-2 a	2	5-10	32	10	10



Schraubendreher-Einsätze (Bits)

für POZIDRIV-Schrauben

2216 PZD



1/4" Sechskant-Antrieb Form C 6.3 DIN 3126 Stahlgrau

No.	Größe	l-L mm	g	
2216 PZD				
-1	1	25	5	10
2	2	25	6	10
3	3	25	10	10
4+	4	32	12	10

+ = verstärkte Ausführung

Fortsetzung rechte Spalte

(Fortsetzung)

2216 PZD Lg Lange Ausführung

No.	Größe	l-L mm	g	
2216 PZD				
Lg-2	2	50	12	10
3+	3	32	12	10

+ = verstärkte Ausführung



Schraubendreher-Einsätze (Bits)

für POZIDRIV-Schrauben

2218 PZD



5/16" Sechskant-Antrieb Form C 8 DIN 3126 Stahlgrau

2218 PZD					
-1	1	32	10	10	
2	2	32	10	10	
3	3	32	10	10	
4+	4	38	15	10	

+ = verstärkte Ausführung



Schraubendreher-Einsätze (Bits)

für Innen-TORX-Schrauben

2223

TORX®



1/4" Sechskant-Antrieb Form C 6.3 DIN 3126 Stahlgrau

No.	mm	l-L mm	g	
2223-T 6	1,67	26	4,2	10
T 7	1,99	26	4,5	10
T 8	2,31	26	4,5	10
T 9	2,50	26	4,5	10
T 10	2,74	26	5	10
T 15	3,27	26	5	10
T 20	3,86	26	5	10
T 25	4,43	26	5	10
T 27	4,99	26	5,3	10
T 30	5,52	26	6	10
T 40	6,65	26	6,5	10



Schraubendreher-Einsätze (Bits)

für Innen-TORX-Schrauben

2224

TORX®



5/16" Sechskant-Antrieb Form C 8 DIN 3126 Stahlgrau

2224-T 27	4,99	35	10	10
T 30	5,52	35	11	10
T 40	6,65	35	12	10
T 45	7,82	35	13	10
T 50	8,83	35	14	10



Verbindungsstücke DIN 7427 mit Innensechskant für Maschinenschrauber

2230

Innen-
sechskant
DIN 3126



Innen-
vierkant
Form G
DIN 3121

Verchromt

No.	○ Zoll	□ Zoll	←L→ mm	⚖ g	📦
2230-1	1/4	1/4	25	20	10
2	1/4	3/8	30	40	10
3	5/16	3/8	30	40	10
4	1/4	1/2	35	70	10
5	5/16	1/2	35	70	10



Verbindungsstücke DIN 7427

mit Innensechskant
zur Aufnahme von Schraubendreher-Einsätzen
für **Maschinenschrauber**
mit äußerst präziser Paßform, zur weitgehenden
Schonung von Schraube, Gerät und
Werkstück
Durch Verwendung dieser Verbindungsstücke
rationelle Ausnutzung der Verschleißteile
für Schraubendreher-Einsätze
mit **Sechskant-Antrieb**
Form C 6.3 DIN 3126 und Form C 8 DIN 3126

2240- 2252

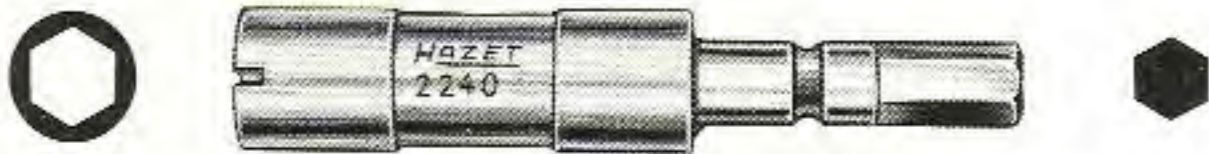

mit Nute, die das Aufspannen einer
Führungshülse gestattet

D 6.3
DIN 3126
(1/4")

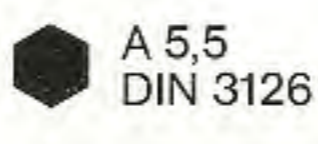
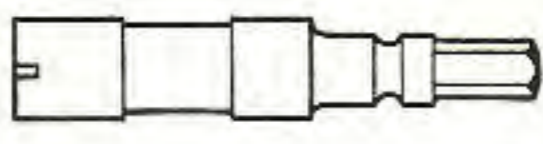

Stahlgrau

No.	←L→ mm	⚖ g	📦
2240-2	58	30	10
D 6.3 DIN 3126 (1/4")	○	📦	E 6.3 DIN 3126 (1/4")
2242-1	60	25	10
D 6.3 DIN 3126 (1/4")	○	📦	5/16"
2243-1	56	30	10
D 6.3 DIN 3126 (1/4")	○	📦	E 11 DIN 3126
2244-1	66	45	10
D 6.3 DIN 3126 (1/4")	○	📦	7 mm ø
2246-2	62	30	10

Fortsetzung rechte Spalte

Verbindungsstücke (Fortsetzung)

D 8
DIN 3126
(5/16")

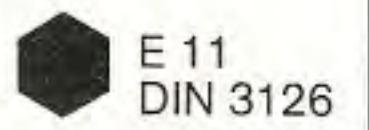

E 11
DIN 3126

No.	←L→ mm	⚖ g	📦
2250-1	66	55	10

Kurze Ausführung

nur ohne Führungshülsen zu verwenden

D 6.3
DIN 3126
(1/4")

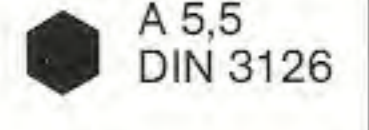
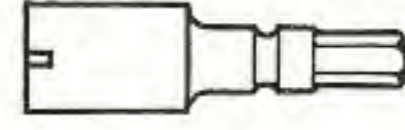

A 5.5
DIN 3126

2252-1	42	15	10
D 8 DIN 3126 (5/16")	○	📦	E 11 DIN 3126
2252-2	48	35	10



Schraubendreher-Einsatz-(Bit)- Halter

2255 2256

CHROM-VANADIUM

für Handbetrieb

DIN 7431, Form A

mit **trinamic**®-Griff (ges. gesch.) Kunststoff,
schwarz

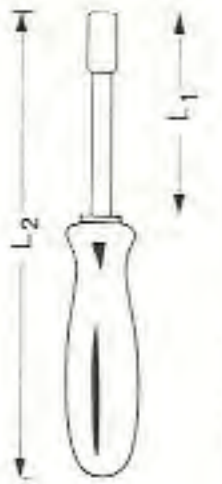
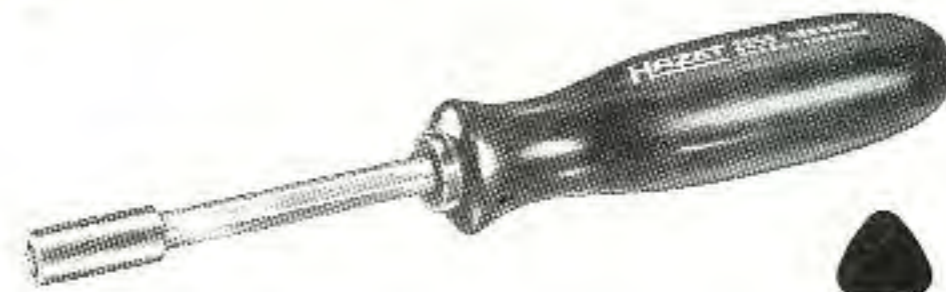

für Schraubendreher-Einsätze (Bits)
mit 1/4" oder 5/16" **Sechskant-Antrieb** DIN 3126 C

Verchromt

No.	○ Zoll	L1 mm	L2 mm	⚖ g	📦
2255	1/4	75	180	100	5
2256	5/16	100	205	140	5





Schraubendreher-Einsatz (Bit)-Halter

2257



CHROM-VANADIUM

für Handbetrieb, DIN 7431, Form B
Transparentgriff gelb
Magazin mit **Wählscheibe**
Magnetische Klingenaufnahme



Der HAZET-Schraubendreher-Einsatz-Halter mit **Wählscheiben-Magazin** hat am Kopf des schlagfesten Transparentgriffes einen Schraubverschluss. Im Griff können bis zu 6 gangbare Schraubendreher-Einsätze (Bits) untergebracht werden, so daß jederzeit der passende Einsatz (Bit) greifbar ist. **Der im Halter eingebaute DAUERMAGNET hält sowohl den Schraubendreher-Einsatz (Bit) als auch die zu betätigende Schraube** für Schraubendreher-Einsätze (Bits) mit **1/4" Sechskant-Antrieb** DIN 3126 C

Verchromt

No.		L1 mm	L2 mm		
2257 L	1/4 Zoll	130	240	150 g	5

Zum Betätigen von normalen Steckschlüssel- und Schraubendreher-Einsätzen mit 1/4" □ Antrieb der Reihe HAZET 850 wird für die Halter HAZET 2255 und 2257 das Verbindungsstück HAZET 2304 verwendet (siehe rechts unten)

Sätze im Magazinhalter **1/4" Sechskant-Antrieb**

No.	Inhalt	
2257/4	2257 L, 2209-2, -5, -7, 2215-2	190
2257/6	2257 L, 2209-2, -4, -5 2215-1, -2, -3	200



Schraubendreher-Einsätze u. Halter

CHROM-VANADIUM
für Handbetrieb

2260



Satz in Plastik-Tasche mit Halter HAZET 2255
1/4" Sechskant-Antrieb

2260/9	2255, 2203-2, -4, -5 2209-2, -5, -7 2215-1, -2	180
--------	--	-----



Kombinierter Werkzeugsatz

mit 1/4" Vierkant-Steckschlüssel-Einsätzen Reihe HAZET 850 und 1/4" Sechskant-Schraubendreher-Einsätzen (Bits)

CHROM-VANADIUM

2270



in hausfarbenem HAZET-Metallkasten

No.	Einsätze	Betätigungswerkzeuge	
2270/32	850-4 4,5 5 5,5 6 7 8 9 10 11 12 13 14 2203-1 2 3 4 5 2209-1 2 3 4 5 6 2215-1 2 3 4	863 P 2230-1 2255 2304	1320



Schlagschraubendreher

SPEZIALSTAHL

für Schlitz-, Kreuzschlitz- und Innensechskant-Schraubendreher-Einsätze sowie für Verbindungsstücke

2301



Drehmoment 120 Nm

mit **3/8" Sechskant-Antrieb**

Der Sechskant-Antrieb bietet eine hohe Verschleißfestigkeit, da sich die Schlagkraft auf den gesamten Sechskant gleichmäßig verteilt

Schlagschraubendreher werden überall da gebraucht, wo hohe Drehmomente nötig sind, um sehr festsitzende Schrauben zu lösen, wenn es mit einem normalen Schraubendreher nicht mehr möglich ist

Lösen der Schraube: Einsatz in den Schlagschraubendreher stecken und im Schraubenkopf ansetzen, Schlagschraubendreher-Griff bis zum Anschlag nach **links** drehen. Dann mit einem 300-g-Hammer auf die Kopfseite des Schlagschraubendrehers schlagen

Anziehen der Schraube: Wie vor, jedoch Schlagschraubendreher-Griff nach **rechts** drehen

- **Unbedingt genau zur Schraube passenden Einsatz verwenden**
- **Schlagschraubendreher nicht verkanten**
- **Schlagschraubendreher nach jedem Schlag bis zum Anschlag zurückdrehen**
- **Es genügen leichte Hammerschläge**

No.		L mm		
2301		135	620 g	1
2301 E		Einsatzteil im Austausch	140 g	1



Verbindungsstücke

für Steckschlüssel-Einsätze

SPEZIALSTAHL

2304-2311



No.			L mm		
für Halter HAZET 2255 u. 2257					
1/4" Sechskant-Antrieb					
siehe Seiten 118 u. 119					
Stahlgrau					
2304	1/4"	1/4"	25	5 g	10
für Schlagschraubendreher HAZET 2301					
3/8" Sechskant-Antrieb					
siehe oben					
Brüniert					
2306	3/8"	3/8"	38	30 g	10
2311	1/2"	3/8"	38	45 g	10



Schlagschraubendreher-Einsätze für Schlitzschrauben

2321

SPEZIALSTAHL



3/8" Sechskant-Antrieb
Brüniert

No.	mm	mm	M	L mm	g	
2321-1 3	1,0	7	4	40	15	10
	1,2	9	SMS (schwed. Stand.)	40	20	10
5	1,4	9	5	40	20	10
	1,6	10	6	40	20	10
7	1,6	10	6	40	20	10
	2,0	12	8	40	20	10
9	2,0	12	8	40	20	10
11	1,5	13	SMS u. Bosch- Aggregate	40	25	10
13	2,5	16	Bosch-Aggregate	40	35	10



Schlagschraubendreher-Einsätze für Kreuzschlitzschrauben

2326

SPEZIALSTAHL

Spitzen PHILLIPS-RECESS



3/8" Sechskant-Antrieb
Brüniert

No.	Spitzen DIN 5260 Größe	Amer. No.	L mm	g	
2326-2	2	5-10	35	15	10
3	3	12-16	35	15	10
4	4	18-<	35	15	10



Schlagschraubendreher-Einsätze für Innensechskantschrauben

2331

SPEZIALSTAHL



3/8" Sechskant-Antrieb
Brüniert

No.	S mm	DIN 912 M	L mm	g	
2331-5	5	6	35	15	10
6	6	8	35	15	10
8	8	10	35	20	10
10	10	12	35	20	10



Schlagschraubendreher-Satz

mit Schlitz-, Kreuzschlitz- und Innensechskant-
schraubendreher-Einsätzen sowie mit
Verbindungsstücken

2351

SPEZIALSTAHL



Satz in hausfarbenem HAZET-Metallkasten

No.	Inhalt	g
2351/15	Schlagschraubendreher 2301 Drehmoment 120 Nm	1460
	Verbindungsstücke für Steck- schlüssel- und Schrauben- dreher-Einsätze 2306 3/8" Vierkant-Antrieb 2311 1/2" Vierkant-Antrieb	
	Einsätze für Schlitzschrauben 2321- 1 Klingbreite 7 mm 2321- 5 Klingbreite 9 mm 2321- 7 Klingbreite 10 mm 2321- 9 Klingbreite 12 mm 3221-11 Klingbreite 13 mm	
	Einsätze für Kreuzschlitzschrauben 2326-2 Größe 2 2326-3 Größe 3 2326-4 Größe 4	
	Einsätze für Innensechskantschrauben 2331- 5 Schlüsselweite 5 mm 2331- 6 Schlüsselweite 6 mm 2331- 8 Schlüsselweite 8 mm 2331-10 Schlüsselweite 10 mm	

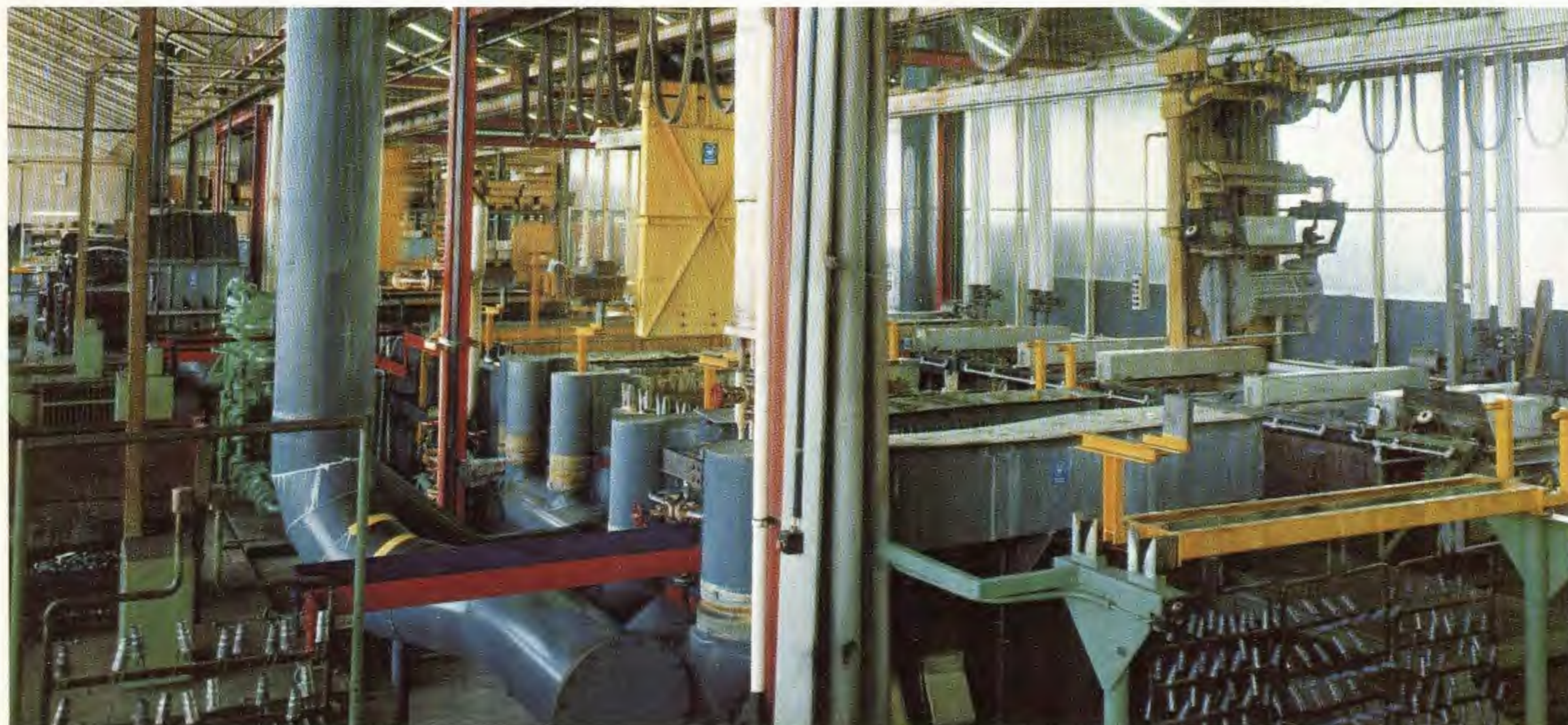



Assistent



Assistent Werkzeugsortiment CHROM-VANADIUM

2500

wahlweise für Werkzeugwagen 162, 166 TS, 171 oder 172 HD

INHALTSÜBERSICHT

HAZET 0-2500/82

Verchromt

425-6	Sechskant-Steckschlüssel lange Ausführung, 6 mm	985-17	Schraubendreher-Einsatz für Innensechskantschrauben 17 mm
450	Doppelmaulschlüssel 6 x 7 8 x 10 9 x 11 12 x 14 13 x 15 16 x 17 19 x 22	986-8	dito 8 mm
600	Ring-Maulschlüssel, lang 7 9 10 11 13 14 15 17 19	990 Lg-8	Schraubendreher-Einsatz, lang, für Innenvielzahn- schrauben (XZN) 8 mm
630	Doppelringschlüssel tief gekröpft 13 x 15 17 x 19	1802-2	Seitenschneider 6.1/2"
731-5	Flachmeißel 150 x 15 mm	1855-2	Kombizange 7"
745-1	Durchtreiber 120 x 1 mm	1950-4	Plastik-Hammer 105 x 35 mm
746-2	Körner 120 x 12 mm	2100-04	Winkelschraubendreher für Innensechskantschrauben 4 mm
748 a-2	Splintetreiber 115 x 2 mm	2100-06	dito 6 mm
748 b-4	dito 150 x 4 mm	2100-08	dito 8 mm
748 b-6	dito 150 x 6 mm	2100-10	dito 10 mm
748 b-8	dito 150 x 8 mm	2130	Drahtbürste
760-3	Universalzange 9.1/2"	2140-2	Schlosserhammer 200 g
798	Schlauchklemmzange	2140-5	dito 500 g
821-1	Dreikant-Hohlschaber 150 mm	2145	Fühlerlehrenblätter 0,10 mm 0,15 mm 0,20 mm 0,40 mm 0,70 mm
830-2	Werkstatt-Schraubendreher 125 x 5,5 mm	2150	Reißnadel
830-8	dito 150 x 8 mm	2153-1	Autolicht-Prüfer 6-24 Volt
832-4	Elektriker-Schraubendreher 100 x 4 mm	2505-1	Spezial-Zündkerzenschlüssel 20,8 mm
834-3	Schraubendreher für Vergaser, 25 x 8 mm	2509	Spezial-Doppelringschlüssel 10 x 14 mm
835-1	Schraubendreher für Kreuzschlitzschrauben, Gr. 1	2527-13	Steckschlüssel 13 mm
835-2	dito, Gr. 2	2568	Ventileinstellschlüssel
835-3	dito, Gr. 3	2568-1	dito
900	Sechskant-Einsätze 1/2" □ Antrieb 19 21 22 24 27 32 mm	2573	Spezienschlüssel für Ansaugrohr
900 Z	Doppelsechskant-Einsätze 1/2" □ Antrieb 8 10 11 13 14 15 17 mm	2582	Nachstellhebel für Bremsbacken
	Betätigungswerkzeuge 1/2" □ Antrieb	2584	Schraubendreher-Einsatz für Innensechskantschrauben, 6 mm, an Gelenkwelle
915	Schiebegriff 12"		
916 SP	Umschaltknarre 10.3/4"		
917-5	Verlängerung 5"		
918	Verlängerung 10"		
920	Universalgelenk 2.1/2"		

No.	Sortiment ohne Wagen	kg	
0-2500/82	82teilig	10	1

 Karosserie-Werkzeug-Sortiment für Arbeiten an VOLKSWAGEN-AUDI
 siehe HAZET 0-11/78, Seite 22

**Zündkerzenschlüssel**

mit 190 mm langem abgewinkelten Drehstift

2502Typ:
alle

No.	S mm	L mm	g	
2502	20,8	128	210	1

**Zündkerzenschlüssel**

mit Drehstift

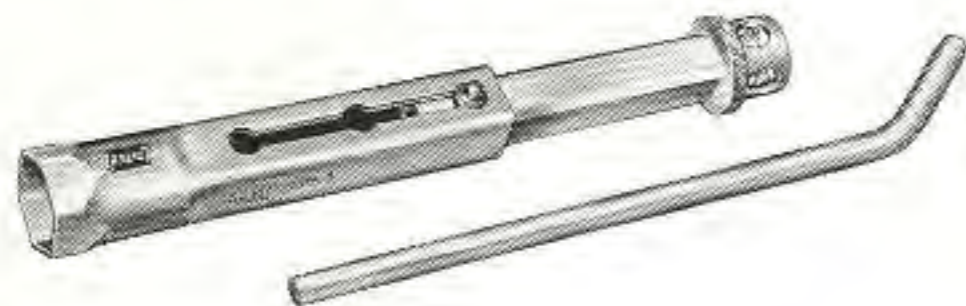
2505-1 verstellbar von 142 auf 172 und 202 mm Länge**Mit Vierkantschaft**

dadurch ist eine präzise Führung des Schiebeteiles gewährleistet. Er gibt dem Schlüssel außerdem eine hohe Stabilität, so daß auch sehr festsitzende Kerzen gelöst werden können

Leichtes Verstellen durch Daumendruck auf den Verstellknopf und gleichzeitiges Verschieben auf die gewünschte Länge

Typ:
alle

No.	S mm	L mm	g	
2505-1	20,8	142	330	1

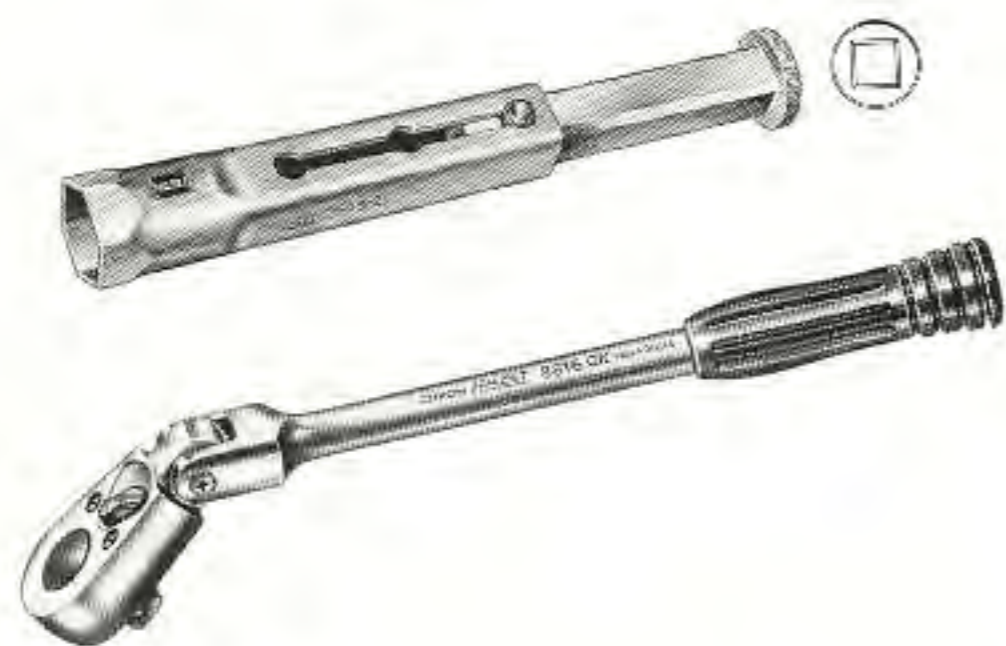
**Zündkerzenschlüssel**mit $\frac{3}{8}$ " Innenvierkant-Antrieb**2505-2** verstellbar von 122 auf 152 und 182 mm Länge, sonst wie oben beschrieben**in Verbindung mit Umschaltknarre mit Gelenk HAZET 8816 GK, $\frac{3}{8}$ " □ Antrieb**

In dieser Kombination kann der Zündkerzenwechsel besonders schnell ohne große Mühe vorgenommen werden

Sie ist überall dort unentbehrlich, wo rationell gearbeitet werden muß, z. B. in **Werkstätten**, an **Tankstellen** usw.

Typ:
alle

No.	S mm	L mm	g	
2505-2	20,8	122	230	1
8816 GK	$\frac{3}{8}$ "	220	300	1

**Doppelringschlüssel**

CHROM-VANADIUM

gekropft und abgewinkelt

2509**Anwendung:**

10 mm: für Befestigungsmuttern am Ölkühler

Typ:

1 (1200)

No.	S mm	L mm	g	
2509	10x14	150	70	1

**T-Griff-Schlüssel**

CHROM-VANADIUM

8 mm Innenvierkant

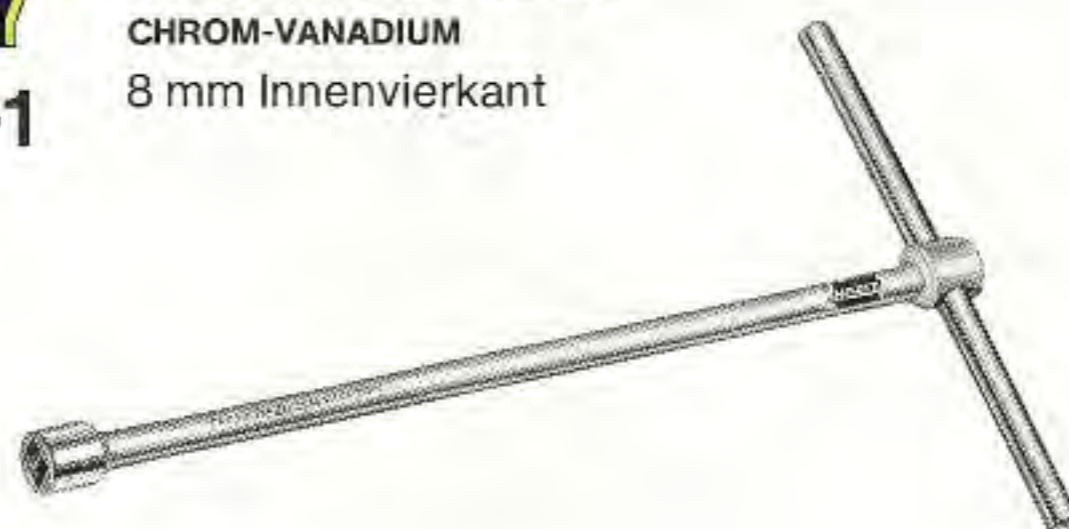
2514-1**Anwendung:**

für Schrauben an der Schaltstangenkupplung

Typ:

alle

2514-1	8	300	175	1
--------	---	-----	-----	---

**Führungsdorn**

CHROM-VANADIUM

2519**Anwendung:**

zum Zentrieren der Kupplungsscheibe beim Einbau

Typ:

1, 2, 3

2519	15 ϕ	290	500	5
------	-----------	-----	-----	---

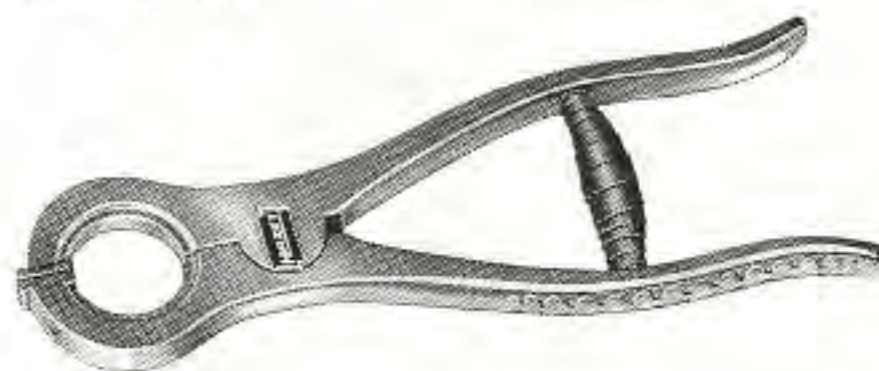
**Spezialzange für Sicherungsringe**VW-AUDI-Sonderwerkzeug
VW 161a**2525 K****Anwendung:**

zum Abnehmen und Aufsetzen des Sicherungsringes am Triebbling

des Sprengringes am Doppelkugellager des Triebblings

des Sicherungsringes auf der Hinterachswelle

des Sprengringes am Lagerbolzen des Handbremshebels

des Sicherungsringes auf der Antriebswelle

des Sicherungsringes für das Zündverteiler-Antriebsrad auf der Kurbelwelle

des Sprengringes am kollektorseitigen Lagerschild des VW-Anlassers

Typ:

alle VW, außer 48

2525 K		200	310	1
Ersatzbacken (per Paar)				
2525 K-1			12	1 Paar

VOLKSWAGEN-Typenbezeichnung Typ 1 = VW 1200, 1300, 1500 (Käfer), 181 Typ 2 = VW Transporter Typ 3 = VW 1500, 1600
Typ 4 = VW 411 Typ 48 = K 70 Typ 122, 124, 126, 127 = VW Industriemotoren

Steckschlüssel

 CHROM-VANADIUM
mit Kugelgelenk

2527-13

Anwendung:

 für Befestigungsmuttern der
Kraftstoffpumpe
für Temperaturfühler
am Kurbelgehäuse

Typ:

 1, 2, 3, 122,
124, 126
3, 4 mit Ein-
spritzmotor

No.	S mm	L mm	g	
2527-13	13	210	200	1

Messingdorn
2534

Anwendung:

 zum Aus- und Eintreiben von Buchsen,
Lagerringen usw.
Montage des Mittelbolzens der Lenkung

Typ:

alle

No.	Ø	L mm	g	
2534	20	200	530	5

Spezienschlüssel

 CHROM-VANADIUM
für Zylinderkopfmutter

2565
1/2"

Anwendung:

 für Zylinderkopfmutter in Verbindung mit
Drehmomentschlüssel HAZET 6121 CT,
1/2" □ Antrieb

Typ:

 1, 2, 3, 4, 122,
124, 126

No.	Ø	L mm	g	
2565	15	90	125	5

Spezienschlüssel

 CHROM-VANADIUM
mit **trinamic**[®]-Griff (ges. gesch.)
Kunststoff, **schwarz**
2566

Anwendung:
2566-1: für Zeit- bzw. Temperaturregel-
Schalter und für Schlitzmutter
der Radiobefestigung

Typ:

2, 4, 181

2566-2: für Rosettenmutter an ver-
schiedenen Schubschaltern

1, 2, 3, 4

No.	Bohrung mm	Tiefe mm	L mm	g	
2566-1	9	37	108	120	5
2566-2	6,5	37	108	130	5

Öldienstschlüssel

CHROM-VANADIUM

2567

Anwendung:

 für Öleinfüll- und Ablasschraube am Getriebe
(17 mm innen)
für Ölablasschraube am Motor
(21 mm außen)
für Öleinfüll- und Ablasschrauben
an den Untersetzungsgetrieben
(17 mm innen)
auch für Transporter mit 14"-Rädern
für Befestigungsschraube (21 mm außen)
der Keilriemenscheibe
für Öleinfüll- und Ablasschraube
am Differential und Getriebe
(21 mm außen)

Typ:

 1, 2, 3, 4,
Passat

1, 2, 3, 4

2

1, 2, 3, 4

48

No.	S mm	T mm	L mm	g	
2567	17 x 21	-	250	230	1

Ventileinstellschlüssel

CHROM-VANADIUM

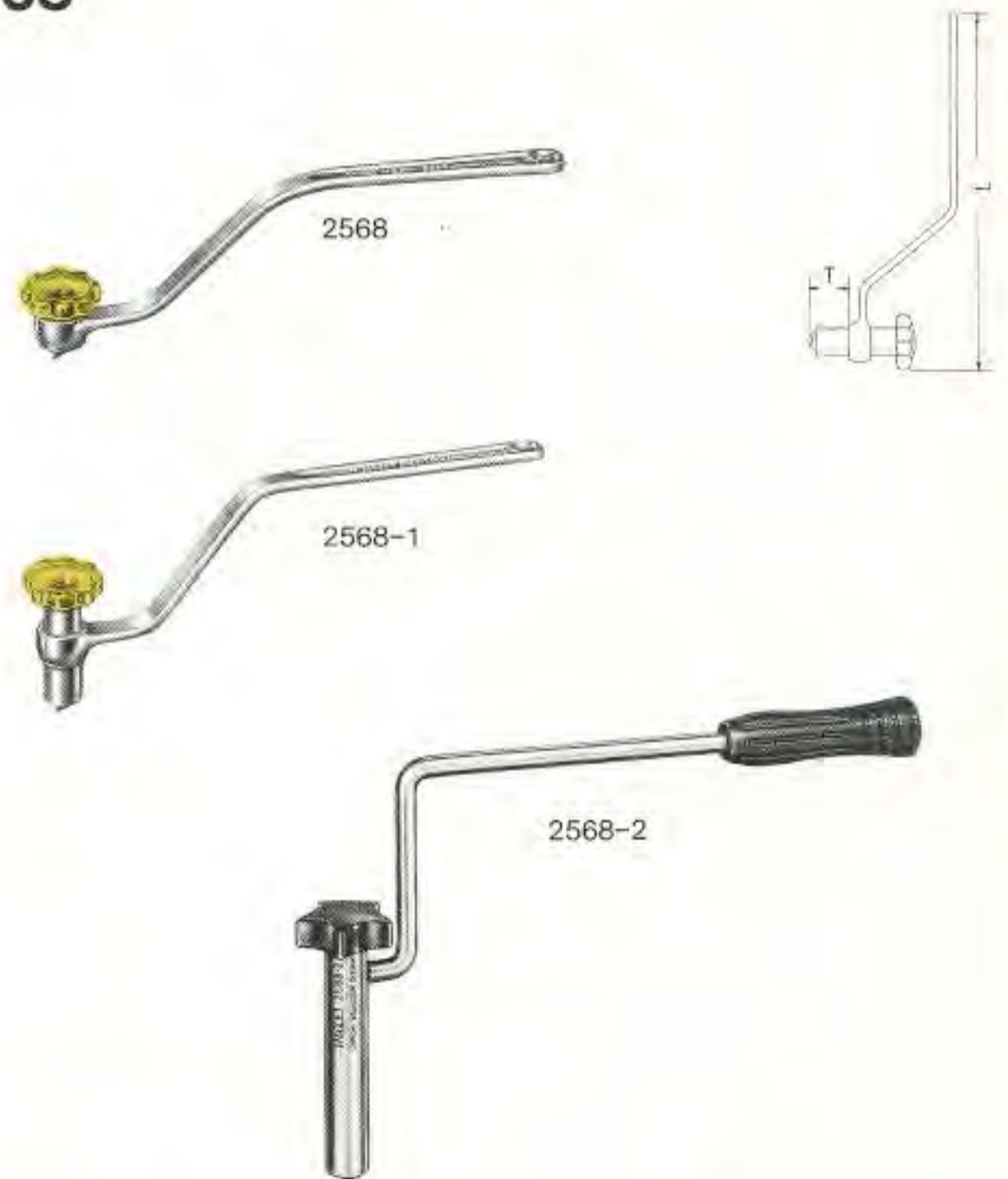
2568

Anwendung:
2568 für Ventile
2568-1 für Ventile
2568-2 für Ventile

Typ:

1, 2 bis 1,6 l, 3

2, 3, 4

2 = 1,7; 1,8; 2 l

4 = 1,7; 1,8 l

 Bedingt durch die große Heizbirne ist der
Spezienschlüssel HAZET 2568-2 mit der
tiefen Kröpfung notwendig

No.	S mm	T mm	L mm	g	
2568	13	2	245	175	1
2568-1	13	25	235	240	1
2568-2	14	85	300	520	1



Spezialschlüssel
CHROM-VANADIUM

2573



Anwendung:
für Befestigungsmuttern am Ansaugrohr
für Verteilerschraube bei der Zündeneinstellung

Typ:
1, 2, 3 bis einschl. Baujahr 71
Audi 60, 72, 90, 100

No.	S mm	L mm	g	Box
2573	10	285	170	1



Sprengringzange
SPEZIALSTAHL

rechtwinklig abgebogene Zangenspitzen

2576



Anwendung:
für Sicherungsringe am Kolbenbolzen
für Sicherungsringe am Drehzahlregler des Deckelverschlusses am Handschuhkasten

Typ:
1, 2, 3, 4, 122, 124, 126, Audi 80
122, 124, 126
1, 3

No.	S mm	L mm	g	Box
2576	-	190	160	1



Ventil-Einstellwerkzeug
CHROM-VANADIUM

VW-AUDI-Sonderwerkzeug
VW 546

2574



Dieser Bereich ist gegen Verschleiß zusätzlich oberflächengehärtet

Anwendung:
zum Niederdrücken der Tassenstößel am 1,3 l Motor
1,5 und 1,6 l Motor

1,5 l Motor

in Verbindung mit Ventilplättchenzange HAZET 2599, siehe Seite 126

Typ:
Passat bis Baujahr Dez. 77
Passat, Golf, Scirocco, Audi 80, 100
Passat- und Golf-Diesel

2574	-	245	250	1
------	---	-----	-----	---



Ventil-Einstellwerkzeug
CHROM-VANADIUM

VW-AUDI-Sonderwerkzeug
VW 2078

2574-1



Dieser Bereich ist gegen Verschleiß zusätzlich oberflächengehärtet

Anwendung:
zum Niederdrücken der Tassenstößel am 2,2 l Motor
in Verbindung mit Ventilplättchenzange HAZET 2599, siehe Seite 126

Typ:
Audi 100

2574-1	-	255	230	1
--------	---	-----	-----	---



Spezialschlüssel
CHROM-VANADIUM

2579



Anwendung:
für Befestigungsschrauben des Deckels am Achsantrieb und des Lagerdeckels am Achsrohr
für Befestigungsschrauben des Auspufftopfes am Zylinderkopf von oben nach Abnehmen des Motorabdeckbleches

Typ:
1, 2, 3, 4
1, 2, 3

2579	13 x 13	330	170	10
------	---------	-----	-----	----



Radkappenabzieher
CHROM-VANADIUM

2580



Anwendung:
für Radzierkappen

Typ:
1, 2, 3, 4

2580	-	85	60	5
------	---	----	----	---



Nachstellhebel
CHROM-VANADIUM

2582



Anwendung:
für Bremsbacken in der Trommelbremse

Typ:
1, 2, 3, 4, 48, Passat, Golf, Scirocco, Polo

2582	-	315	140	10
------	---	-----	-----	----

VOLKSWAGEN-Typenbezeichnung Typ 1 = VW 1200, 1300, 1500 (Käfer), 181 Typ 2 = VW Transporter Typ 3 = VW 1500, 1600
Typ 4 = VW 411 Typ 48 = K 70 Typ 122, 124, 126, 127 = VW Industriemotore

**Schraubendreher-Einsatz
für Innensechskantschrauben**
2584

 Hülse CHROM-VANADIUM
Klinge SONDERSTAHL

für höchste Beanspruchung

Anwendung:

 für Innensechskantschrauben an Gelenkwellen
an Kraftstoffpumpen- und Ölfilterflansch, Ansaugrohr, Keilriemenscheibe, Achsflansche am Schalt- und Automatik-Getriebe
der Bremsscheibe an der Antriebswelle

Typ:

 1, 2, 3, 48
Audi 80

 Passat,
Scirocco,
Audi 80

 48,
Scirocco

No.	S mm	L mm	g	
2584	6	70	70	10

**Einseitiger Maulschlüssel
SPEZIALSTAHL**
2588

Anwendung:

für Gewindestutzen des Wärmetauschers am Auspufftopf

Typ:

3

No.	S mm	A mm	L mm	g	
2588	46	6	385	660	1

**T-Griff-Schlüssel
CHROM-VANADIUM**
2589

10 mm Innensechskant

Anwendung:

für Ölsiebbefestigungsschrauben

Typ:

1, 2, 3

No.	S mm	L mm	g	
2589	10	150	100	1

Zündinstellschlüssel

CHROM-VANADIUM

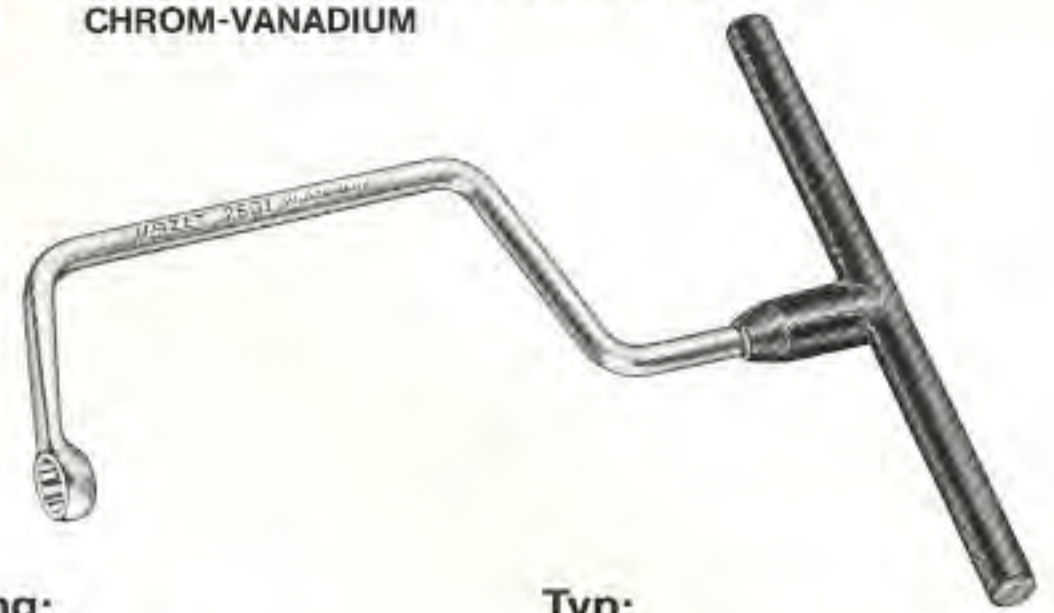
2591

Anwendung:

für Befestigungsmutter am Zündverteiler

Typ:

 Golf- u. Scirocco-GTI,
Golf- u. Scirocco 1,5; 1,6 l,
Passat- u. Audi 80 1,5; 1,6 l,
Audi 100 1,6; 2,0; 2,2 l,
LT 2,0 l

No.	S mm	L mm	g	
2591	13	270	290	1

Einstellschlüssel

für Kupplung

SPEZIALSTAHL

2595

Anwendung:

zum Nachstellen der Kupplung

Typ:

1, 2, 3, 4

2595	14	60	45	10
------	----	----	----	----

Offener Doppelringschlüssel

CHROM-VANADIUM

VW-AUDI-Sonderwerkzeug 3035

2597

Anwendung:

 für die Einspritzleitung an Diesel-Motoren
4 Zyl.
5 Zyl.
6 Zyl.

Typ:

 Golf D, Passat D,
Audi 100 D,
VW-LT D

2597	17 x 17	225	220	1
------	---------	-----	-----	---

Einseitiger Ringschlüssel

CHROM-VANADIUM

2598

Anwendung:

zum Betätigen der Befestigungsschrauben an Einspritzpumpe bei Ein- und Ausbau, bei Einstellung des Einspritzbeginns bzw. bei Wechsel des Zahnriemens

Typ:

 Passat- und
Golf-Diesel-
Motor

2598	13	155	60	10
------	----	-----	----	----

VOLKSWAGEN-Typenbezeichnung Typ 1 = VW 1200, 1300, 1500 (Käfer), 181 Typ 2 = VW Transporter Typ 3 = VW 1500, 1600
Typ 4 = VW 411 Typ 48 = K 70 Typ 122, 124, 126, 127 = VW Industriemotore

Ventilplättchenzange

CHROM-VANADIUM

VW-AUDI-Sonderwerkzeug 10-208

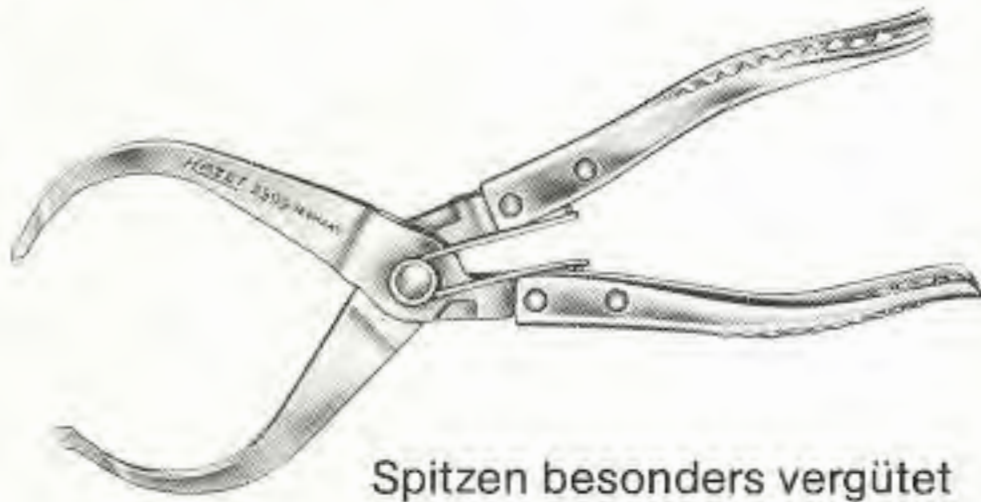
2599

Spitzen besonders vergütet

Anwendung:

 zum Auswechseln der Ventilplättchen bei niedergedrücktem Tassenstößel am 1,3 l Motor
 1,5 und 1,6 l Motor

1,5 l Motor

2,2 l Motor

in Verbindung mit Ventileinstell-Werkzeug HAZET 2574 bzw. 2574-1, siehe Seite 124

Typ:

















 Passat bis Baujahr Dezember 77
 Passat, Golf, Scirocco, Audi 80, 100
 Passat D, Golf D
 Audi 100

















No.		L mm	g	
2599		270	230	1

No.	Artikel/Anwendung	Typ
425-6	Sechskant-Steckschlüssel 6 mm, für Schrauben der Scheibenwischerarme	1, 2, 3, 4, 48
425-10	dito 10 mm, zum Einstellen der Handbremsseile für Schrauben der Scheibenwischerarme	1, 3 2 ab Baujahr 70
600-7	Ring-Maulschlüssel, lang, 7 mm, für Einstellmutter an der Lenkung	Scirocco
600-15	dito 15 mm, für Stoßdämpfer	alle Audi
600-19	dito 19 mm, für Ölablaßschraube am Motor	Audi 80
612-8 x 10	Offener Doppelringschlüssel 8 x 10 mm, 8 mm für Stromschienenverbindung zur Glühkerze 8 mm für Bremslüfterschraube	Golf D alle Audi
612-10 x 11	dito 10 x 11 mm, für Bremsleitungsver-schraubungen und Entlüfterschrauben	alle
612-12 x 14	dito 12 x 14 mm, für Glühkerzen	Golf D
612-13 x 15 612-17 x 19	dito 13 x 15 mm und dito 17 x 19 mm für die Kraftstoffschlauchanschlüsse (Überwurfmuttern)	Fahrzeuge mit K-Jetronic

No.	Artikel/Anwendung	Typ
615-11 x 13	Starter- und Blockschlüssel 11 x 13 mm, 13 mm für Flanschschrauben am Vergaser für Befestigungsschrauben der Auspuffrohre an der Schwungradseite	1, 2 1, 2, 3
615-14 x 17	dito 14 x 17 mm, 17 mm für Kontermutter der Lenkungseinstellung	Scirocco
630-17 x 19	Doppelringschlüssel 17 x 19 mm, 19 mm für Ölablaßschraube am Motor	Golf
748 Lgb-4	Splintetreiber 4 mm, mit besonders langer Spitze, für Sicherungsstifte der Scheibenbremsbelagträger im Bremsattel	alle
757-10	Universal-Gripzange zum Festhalten der Zahnscheiben auf der Antriebswelle, wenn die Zähne der Zahnräder und Zahnscheiben fluchten	48
766	Spezienschlüssel mit Außensechskant 27 mm für Verschlußschraube des Totpunktmarkengebers zum Einstellen des Zündzeitpunktes am 1,5 l Motor	Golf, Scirocco
772	Radschraubenkurbel 19 mm, mit Radkappenabzieher	1, 2, 3, 4
773	Radmutternschlüssel „Kombikreuz“, 19 mm, mit Radkappenabzieher	1, 2, 3, 4
774-1	dito 17 mm	alle außer 1, 2, 3, 4
777 N-90 und 777 N-1	Kugellager-Abzieher für Hinterachslager	alle außer Transporter ab Baujahr 70
779-2	Ausdrücker für Spurstangenköpfe aus dem Lenkhebel 24 mm Gabelöffnung	alle
779 N	Universal-Kugelgelenk-abzieher Gabelöffnung konisch 18-22 mm	alle
787-15	Universal-Radabzieher zum Abziehen des Kettenrades von der Kurbelwelle	48

No.	Artikel/Anwendung	Typ	No.	Artikel/Anwendung	Typ	
790-1	Kolbenringzange für Kolbenringe von 50-100 mm ϕ	alle	880-13	Sechskant-Steckschlüssel-Einsatz 13 mm, $\frac{3}{8}$ " \square Antrieb, und Verlängerung 10", für Befestigungsmuttern am Bremskraftverstärker	48	
792-1	Ventilfeder-Spannapparat zum Spannen der Ventilfedern	alle	8821-10		880 TZ-20,8	Doppelsechskant-Steckschlüssel-Einsatz mit Haltegummi, $\frac{3}{8}$ " \square Antrieb, 20,8 mm oder Sechskant-Steckschlüssel-Einsatz DBP mit Dauermagnet und Kunststoff-Führungsbuchse in Verbindung mit Umschaltknarre mit Gelenk 11"
794 U-3	Kolbenring-Spannzange zum Zusammendrücken der Kolbenringe beim Aufsetzen der Zylinder bzw. beim Einsetzen der Kolben in den Zylinder	alle außer Ro 80	880 MgT	8816 G	und Verlängerung 6" für Zündkerzen	
795-2	Ventileinschleifer 25 mm ϕ	alle	8821-6	880 TZ-22		Doppelsechskant-Steckschlüssel-Einsatz, extra tief, $\frac{3}{8}$ " \square Antrieb, 22 mm in Verbindung mit Universalgelenk und Umschaltknarre 8"
797	Bremsefedernzange für Bremsfedern in der Bremstrommel	alle	8820	8816 P	und Verlängerung 6" für Rückfahrscheinwerfer ohne Demontage von Auspuff- und Getriebehalterung	
798	Schlauchklemmenzange, mit drehbaren Backen, für selbstspannende Schlauchklemmen an den Warmluftschläuchen	1, 2, 3, 4	8821-6	8806-2		Schraubendreher-Einsatz für Kreuzschlitzschrauben Gr. 2, $\frac{3}{8}$ " \square Antrieb, für Schrauben am Schieberkasten
801/3	Zylinderkopf-Dichtigkeits-Prüfgerät zum Prüfen von Undichtigkeiten des Zylinderkopfes, der Zylinderkopf-Dichtung und des Motorblocks an wassergekühlten Motoren	alle	900-17	900-19	Sechskant-Steckschlüssel-Einsatz, $\frac{1}{2}$ " \square Antrieb, 17 mm, für Verschlußschraube des Totpunktmarkengebers zum Einstellen des Zündzeitpunktes am 1,5 l Motor	
827-04	Kugelpf-Schraubendreher 4 mm, für Befestigungsschrauben der äußeren Türgriffe, nach Abbau der Tür-Innenverkleidung	2	900-30	863 PC		dito 19 mm, in Verbindung mit Drehmomentschlüssel HAZET 6121 CT, 10-120 Nm für Zylinderkopfschrauben dito 30 mm, zum Betätigen des Sechskantteiles aus VW 530 zum Ermitteln des Reibmomentes der Vorgelegewelle
827-05	dito 5 mm, für verstecktliegende Innensechskantschrauben an der Ölwanne zwischen Motor und Getriebe, Ölstandskontrollschraube am Getriebe	Scirocco				
8501 Lg-3	Schraubendreher-Einsatz für Innensechskantschrauben 3 mm, lange Ausführung (Gesamtlänge 30 mm), $\frac{1}{4}$ " \square Antrieb, in Verbindung mit Umschaltknarre 4. $\frac{1}{2}$ ", abgewinkelte Form, für Ventileinstellung am 2 l/4-Zyl. Motor	LT 28, LT 31, LT 35, Audi 100S, LS, GLS				

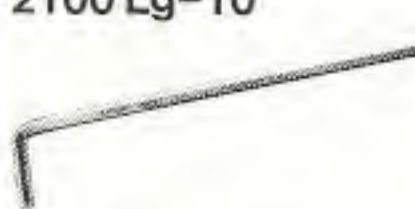
No.	Artikel/Anwendung	Typ	No.	Artikel/Anwendung	Typ
900 Z-8	 Doppelsechskant-Steckschlüssel-Einsatz 1/2" □ Antrieb, 8 mm, für Befestigungsschrauben der Tellerfeder-Kupplung und des Drehmomentwandlers	1 (1500 Automatik)	990-6	Schraubendreher-Einsatz für Innenvielzahnschrauben (XZN), 1/2" □ Antrieb, M 6, für Stützrohr des Freilaufs	1 (1500 Automatik)
900 Z-24	dito 24 mm für Öldruckschalter	Passat, Audi 80	990 Lg-8	dito M 8, lange Ausführung, (Gesamtlänge 100 mm) für Gelenkwellen	1, 3, 4, Golf, Scirocco, Polo, Audi 50
962	 Zündkerzen-Einsatz mit Gelenk, 1/2" □ Antrieb, 20,8 mm	alle	990-10	Schraubendreher-Einsatz für Innenvielzahnschrauben (XZN) M 10, für Pleuellager	48
985-17	 Schraubendreher-Einsatz für Innensechskantschrauben, 1/2" □ Antrieb, 17 mm, für Öleinfüll- und Ablass- stopfen am Getriebe	Passat, Golf, Scirocco, Polo	990 S Lg-10	dito (Gesamtlänge 120 mm) für Zylinderkopf 0,9-1,1 l Motor	Polo, Audi 50, Derby
986 Lg-5	 Schraubendreher-Einsatz für Innensechskantschrauben 1/2" □ Antrieb, 5 mm, lange Ausführung (Gesamtlänge 180 mm), an der Ölwanne Ölstandkontrolle am Getriebe	48, Passat Scirocco, alle Audi	990 Lg-12	dito M 12, lange Ausführung, (Gesamtlänge 100 mm) für Mitnehmerscheibe an der Kurbelwelle	4 Automatik
986-6	 dito 6 mm, für untere Lichtmaschinen- halterung für Gelenkwelle, Benzin- pumpen- und Ölfilterflansch, Ansaugrohr, Keilriemen- scheibe, Achsflansche am Schalt- und Automatik- Getriebe, für Lichtmaschinen- halterung (Einsatz durch ein Loch des Abschirmbleches für den Zahnriemen stecken)	Audi 80, Passat	990 S Lg-12	dito (Gesamtlänge 140 mm) für Zylinderkopf	Golf, Scirocco, Passat, Audi 80, 100
986 Lg-6	 dito 6 mm, lange Ausführung (Gesamtlänge 137 mm) für Gelenkwellen für Kraftstoffpumpen- und Ölfilterflansch, Ansaugrohr, Keilriemenscheibe Benzintank, Keilriemen- scheibe, Bremsscheibe an der Antriebswelle	Audi 80	991-12	Schraubendreher-Einsatz für Innenkeilprofilschrauben (RIBE CV), 1/2" □ Antrieb, M 12, am Festsattel der Scheibenbremsen	48
986 Lg-7	 dito 7 mm (Gesamtlänge 100 mm) für Ventileinstellung am 1,1 l Motor 0,9 l, 1,1 l, 1,3 l 1,3 l	1, 2, 3, 48, Passat Passat, Golf, Scirocco 48, Golf, Scirocco	1000-46	 Sechskant-Steckschlüssel- Einsatz, 3/4" □ Antrieb, 46 mm, für Kronenmutter an der Gelenkwelle, für Hinterachsmutter	2, 48, 1 t Trapo ab Baujahr 68
986-8	 Schraubendreher-Einsatz für Innensechskantschrauben, 1/2" □ Antrieb, 8 mm, für Federstabbefestigung	1, 2, 3	1000-55	dito 55 mm, für Radlagereinstellung (Zwillingsbereifung) an der Hinterachse	LT 35
986 S Lg-8	 dito 8 mm, lange Ausführung (Gesamtlänge 120 mm) für Zylinderkopf am 1,1 l Motor	Golf, Scirocco, Polo, Audi 50	1841 a-2	 Langbeckzange zum Herausnehmen der Ventilkegelstücke	Audi 80
986 Lg-10	 dito 10 mm (Gesamtlänge 140 mm) in Verbindung mit Drehmomentschlüssel HAZET 6121 CT, 10-120 Nm, für Zylinderkopf	Passat, Golf, Scirocco (1,5 l Motor), Audi 80	1846 a-0	 Zange für Sicherungsring am Ölüberdruckventil	48
			1846 b-2	 Zange für äußeren Sicherungsring im Schwenklager (Federbein)	Audi 80
			1846 c-2	 dito, für Sicherungsring an der Antriebsstange der Kraftstoffpumpe	48
			1846 d-2	 dito, für Sicherungsring vor der Anlaufscheibe der Hauptwelle dito auf der Antriebswelle	Audi 80

No.	Artikel/Anwendung	Typ	No.	Artikel/Anwendung	Typ
1846 K-2 	Zange für Sicherungsring der Kupplungs-Antriebswelle	48	2146 	Fühlerblattlehre 6teilig, zum Messen des Ventilspiels	alle
1847-2 	Zange für großen Sicherungsring am Doppelkegelrollenlager für Sicherungsring an der Antriebswelle am Lagerschild am Gelenkflansch vor den Gleichlaufgelenken der Gelenkwelle vor dem Synchronkörper für 3. und 4. Gang vor dem 3. bzw. 2. Gangrad auf dem Triebling vor dem Synchronring der Hauptwelle	2 ab August 67, 4 1, 2, 3, 4 1, 2, 3, 4 1, 2, 3, 4 2 ab Baujahr 72, 4 Schaltgetriebe 1, 2, 3, 4 Audi 80	2153-1 	Autolicht-Prüfer mit Schraubendreher-Klinge 4,5 mm, 6-24 V zum Einstellen des Zündzeitpunktes zur Anzeige des Zündzeitpunktes beim Einstellen der Ventile zum Einstellen der Leerlauf-Gemisch- und Regulierschrauben der Vergaser	alle
1847-3 	Zange für Sicherungsringe im Gleichlaufgelenk außen	48, Passat, Golf, Scirocco, Polo, Audi 50, 80	2165-1 	Hebeleisen zum Abziehen der Staubkappen an der Vorderachse	alle
1932-1 	Absetzzange für Karosserie-Instandsetzung (VW-Merkblatt A-72, Akt. 71) Absetztiefe 12 mm	alle	2166-2 	Montagegabel, 27 mm Gabelöffnung, für Spurstangenköpfe aus dem Lenkhebel	alle
1966-1 	Schlag-Ausziehgerät für Scheibenbremsbeläge	alle	2171-1 	Ölfilterschlüssel 1/2" □ Antrieb 65-110 mm Ø	48, Passat, Golf, Scirocco, Polo, alle Audi
2094-06 	Winkelschraubendreher mit Zapfen, für Innensechskantschrauben (RIBE CS), 6 mm		2171-2 	ditto, mit Hebel, für Ölfilter am Diesel-Motor	LT 28, LT 31
2100-06 	oder Winkelschraubendreher für Innensechskantschrauben 6 mm		2172 	Ölfilterschlüssel DBGM 3/8" □ Antrieb und 19 mm ● Antrieb, 65-120 mm Spannweite	alle
2100 Lg-10 	dito, lang, 10 mm, für Ölablaßstopfen am Motor	48	2740 	Gelenkschlüssel für Innensechskantschrauben, 3/8" □ Antrieb, 6 mm	
		48	2748 	oder Schraubendreher-Einsatz für Innensechskantschrauben 6 mm der Ölwanne und Wasserpumpe am Motorblock	alle Audi, außer Audi 80

No.	Artikel/Anwendung	Typ
2775	 Doppelsechskant-Steckschlüssel-Einsatz, 1/2" □ Antrieb, 27 mm, (besonders hinterdreht zur Aufnahme der Rücklauf-Röhrchen) für Einspritzdüsen	Passat, und Golf-Diesel-Motor
4500/10	 Vergaser-Werkzeugsatz, 10teilig Inhalt: 615-11 x 13, 4503, 4507, 4507-1, 4513-13, 4513-14, 4515, 4518-1, 4519, 4520-1	alle
4513-13	Spezienschlüssel für Solex-Vergaser 13 mm	
4513-14	 dito 14 mm Steckschlüssel-Einsatz-Seite 13 mm für Verschlußstopfen der Hauptdüse, 14 mm für Schwimmernadel-Ventil Schraubendreher-Seite für Hauptdüse; (diese sitzt bei verschiedenen Modellen im Verschlußstopfen) für andere Düsen für verschiedene Schlitzschrauben für Leerlauf-Gemisch- und Regulierschraube Die Montage der Hauptdüse und des Verschlußstopfens ist am linken Vergaser nur möglich, wenn dieser ausgebaut ist	alle alle alle alle 3, Ro 80
4514	 Spezienschlüssel 13 mm, für Flanschschrauben des Solex-Vergasers	alle Audi
4515	 Schraubendreher für Anreicherungsventile in Solex-Vergasern	alle mit PDSIT-Vergasern
4517	 Schraubendreher für Drosselklappen-Einstellung	Passat 1,3; 1,5; 1,6 l, Audi 80
4518-1	 Auszieher für Sicherungsstopfen (Eingriffsicherung) bei innenliegenden Schrauben der Gemischregulierung und Leerlauf-Kraftstoff-einstellung an DVG-Vergasern	alle
4519	 Einschlagdorn für Eingriffsicherungen bei innenliegenden Schrauben der Gemischregulierung und Leerlauf-Kraftstoff-einstellung an DVG-Vergasern	alle

No.	Artikel/Anwendung	Typ
4520-1	 Aufdrücker für Sicherungskappe (Eingriffsicherung) bei herausstehenden Schrauben der Kraftstoffeinstellung an DVG-Vergasern	alle
6000 CT	 Drehmomentschlüssel DBP mit Einsteck-Umschaltknarrenkopf, z. B. HAZET 6290-1 CT-UK, 3/8" □ Antrieb, 5-60 Nm in Verbindung mit Einsteck-Ringschlüssel HAZET 6630 c-17 für Sechskantmutter M 10 Stoßdämpfer an Seitenschild dito, für Federbein an Aufbau (hinten) und Schlitzmutter, Zusammenbau Federbein (hinten) Stoßdämpfer an Vorderachskörper in Verbindung mit Einsteck-Ringschlüssel offen HAZET 6612 c-11 für Rohranschlußmutter an Bremsleitung dito HAZET 6612 c-17 für Sechskantmutter M 10 x 1 Federbein an Aufbau (hinten) Drehmomentschlüssel DBP mit Einsteck-Umschaltknarrenkopf, z. B. HAZET 6292-1 CT-UK, 1/2" □ Antrieb, 20-200 Nm oder HAZET 6293-1 CT-UK 3/4" □ Antrieb, 60-360 Nm in Verbindung mit Einsteck-Ringschlüssel HAZET 6630 d-13 für Sechskantmutter M 8, Zusammenbau Federbein (vorn) dito HAZET 6630 d-19, für Sechskantmutter M 12, Federbein an Aufbau (vorne) dito HAZET 6630 d-22 für Sechskantmutter M 14 x 1,5 Zusammenbau Federbein	1 Golf, Scirocco LT 28 alle Polo, Audi 50 Golf, Scirocco Polo, Audi 50 1, Passat, Audi 80

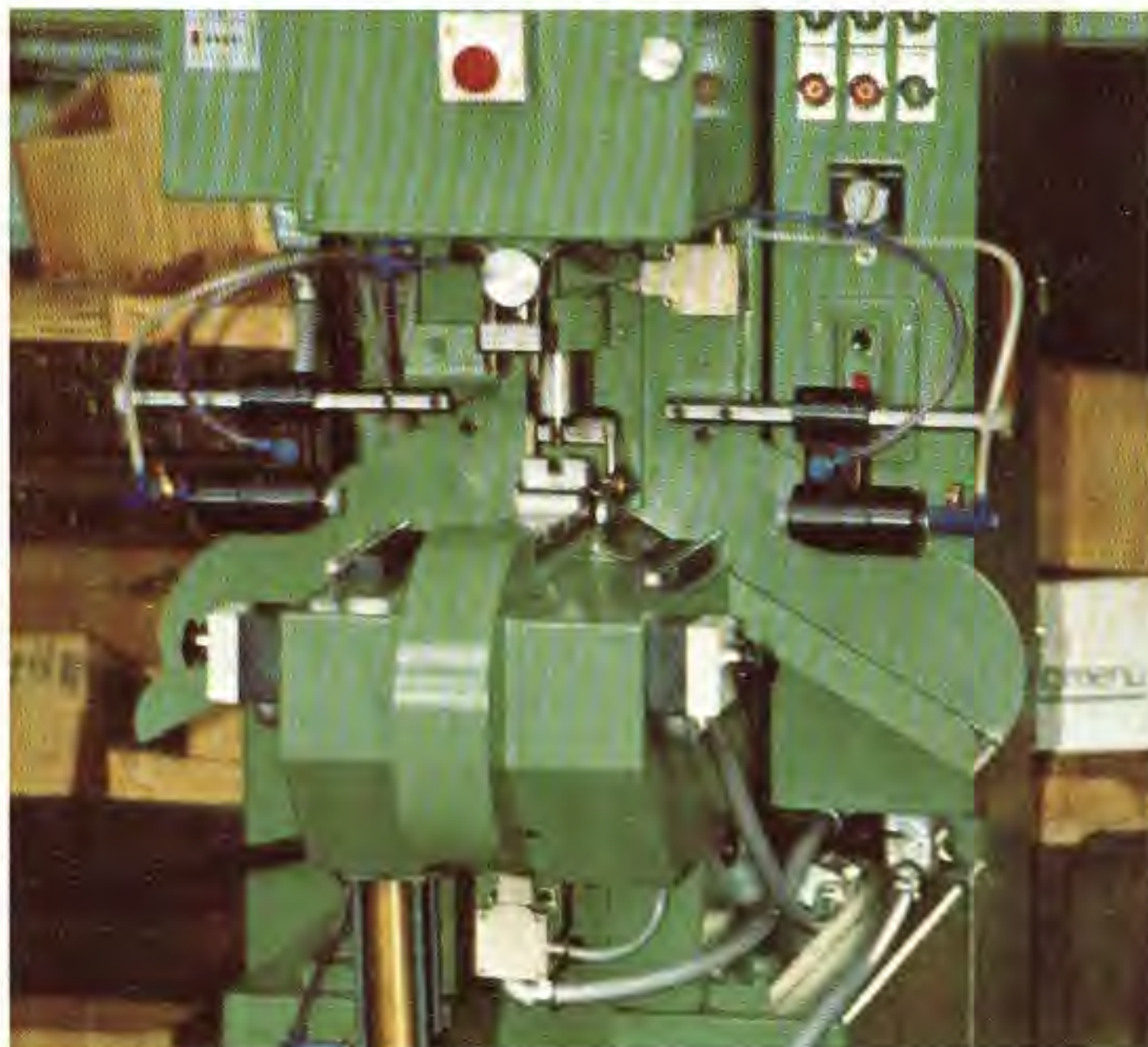



Assistent

2700

Werkzeug-Sortimente

CHROM-VANADIUM

für Daimler-Benz-Pkw

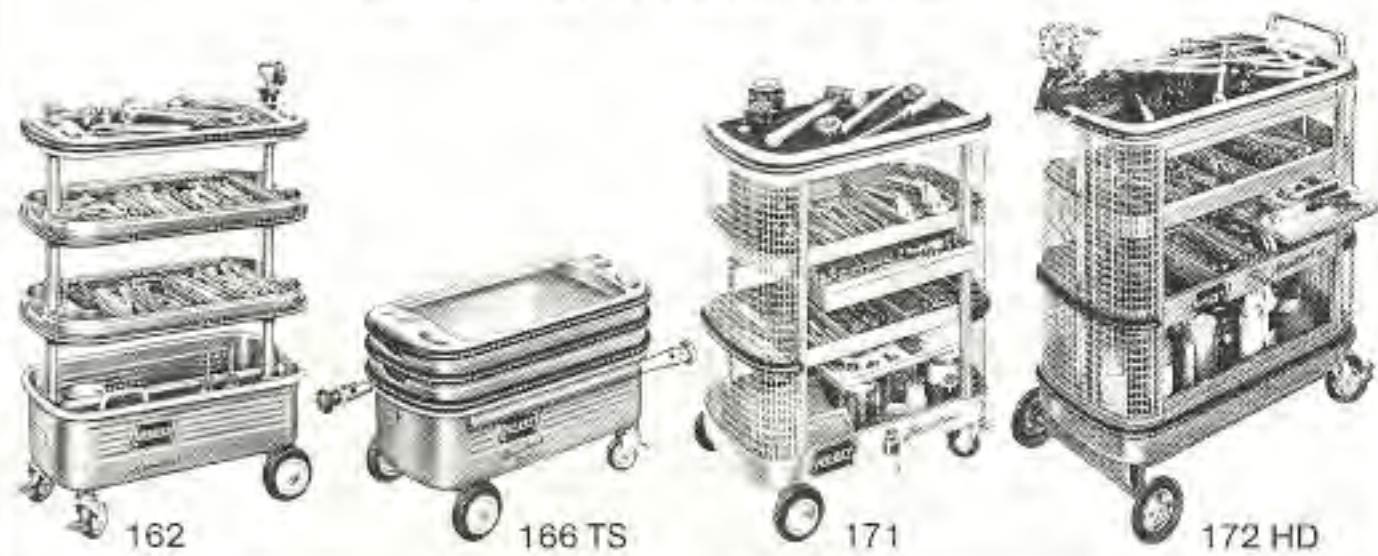
 wahlweise für Werkzeugwagen
162, 166 TS, 171 oder 172 HD

INHALTSÜBERSICHT HAZET 0-2700/45 Verchromt

430	Doppelsteckschlüssel 8x9 10x11 12x14 13x15 17x19 22x24 27x32	745 a-2	Durchtreiber 120x2 mm
433	Drehstifte 0619, 2032	760-1	Universalzange 4.1/2"
450	Doppelmaulschlüssel 6x7 8x9 10x11 12x14 13x15 17x19 22x24 27x32	760-3	dito 9.1/2"
610	Doppelringschlüssel gerade 6x7 8x9 10x11 12x14 13x15 17x19	830-2	Werkstatt-Schraubendreher 125x5,5 mm
630	Doppelringschlüssel tief gekröpft 12x14 13x15 17x19 21x23 22x24 27x32	830-8	dito 150x8 mm
		832-2	Elektriker-Schraubendreher 75x2,5 mm
		834-2	Schraubendreher für Vergaser, 25x6,5 mm
		835-1	Schraubendreher für Kreuzschlitzschrauben, Gr. 1
		835-2	dito, Gr. 2
		835-3	dito, Gr. 3
		835-4	dito, Gr. 4
		2120-8	Rundfeile 8"
		2122-8	Flachfeile 8"
		2132	Waschpinsel
		2140-3	Schlosserhammer 300 g
		2143	Gummihammer 190 g

INHALTSÜBERSICHT HAZET 0-2700/83 Verchromt

430	Doppelsteckschlüssel 8x9 10x11 12x14 13x15 17x19 22x24 27x32	731-5	Flachmeißel 150x15 mm
433	Drehstifte 0619, 2032	745 a-2	Durchtreiber 120x2 mm
450	Doppelmaulschlüssel 6x7 8x9 10x11 12x14 13x15 17x19 22x24 27x32	746-2	Körner 120x12 mm
603-15	Ringmaulschlüssel kurz, 15 mm	748 a-2	Splintetreiber 115x2 mm
610	Doppelringschlüssel gerade 6x7 8x9 10x11 12x14 13x15 17x19	748 b-4	dito 150x4 mm
630	Doppelringschlüssel tief gekröpft 12x14 13x15 17x19 21x23 22x24 27x32	748 b-6	dito 150x6 mm
645	Doppelgelenkschlüssel 17x19 mm	748 b-8	dito 150x8 mm
650-12	Reifenheber 12", 2 Stück	760-1	Universalzange 4.1/2"
		760-3	dito 9.1/2"
		767-2	Zündkerzenschlüssel 20,8 mm
		797	Bremsfedernzange
		821-1	Dreikant-Hohlschaber 150 mm
		830-2	Werkstatt-Schraubendreher 125x5,5 mm
		830-8	dito 150x8 mm
		832-2	Elektriker-Schraubendreher 75x2,5 mm
		834-2	Schraubendreher für Vergaser, 25x6,5 mm
		834-3	dito 25x8 mm

Fortsetzung rechte Spalte

(Fortsetzung) HAZET 0-2700/83 Verchromt

835-1	Schraubendreher für Kreuzschlitzschrauben, Gr. 1	1850-3	Kombizange 7.1/4"
835-2	dito, Gr. 2	1950-4	Plastik-Hammer 105x35 mm
835-3	dito, Gr. 3	2120-8	Rundfeile 8"
835-4	dito, Gr. 4	2122-8	Flachfeile 8"
8816 G	Gelenkknarre 11"	2130	Drahtbürste
900	Sechskant-Einsätze 1/2" □ Antrieb 10 13 14 17 19 22 24 27 32	2132	Waschpinsel
915	Schiebegriff 12"	2140-3	Schlosserhammer 300 g
916 SP	Umschaltknarre 10.3/4"	2140-5	dito 500 g
917-5	Verlängerung 5"	2143	Gummihammer 190 g
918	Verlängerung 10"	2147	Fühlerblattlehre, 20teilig
986 Lg-8	Schraubendreher-Einsatz für Innen-sechskantschrauben 8 mm	2150	Reißnadel
		2534	Messingdorn
986 Lg-10	dito 10 mm	2745-1	Spezienschlüssel für Einspritzleitung

Alle Spezialwerkzeuge der Daimler-Benz-Reihe auf den Seiten 132-134 können auf Wunsch zusätzlich in diesen Sortimenten mitgeliefert werden

No.	Sortimente ohne Wagen	kg	
0-2700/45	45teilig	8	1
0-2700/83	83teilig	15	1



Assistent

2700

Werkzeug-Sortiment

CHROM-VANADIUM

für Daimler-Benz-Lkw

für Werkzeugwagen 172 HD

INHALTSÜBERSICHT HAZET 0-15/100 Verchromt

450	Doppelmaulschlüssel 6x7 8x9 10x11 12x13 14x15 17x19 22x24 27x30 32x36 41x46	757-10	Gripzange 9"
610	Doppelringschlüssel gerade 6x7 8x9 10x11 12x13 14x15 17x19 22x24 27x30 32x36	760-3	Universalzange 9.1/2"
630	Doppelringschlüssel tief gekröpft 6x7 8x9 10x11 12x13 14x15 17x19 22x24 27x30 32x36 41x46	767-2	Zündkerzenschlüssel 20,8 mm
652	Reifenheber 24", 2 Stück	797	Bremsfedernzange
730-7	Flachmeißel 250x26 mm	821-1	Dreikant-Hohlschaber 150 mm
731-5	dito 150x15 mm	832-2	Elektriker-Schraubendreher 75x2,5 mm
740-5	Kreuzmeißel 175x7 mm	835-1	Schraubendreher für Kreuzschlitzschrauben, Gr. 1
746-2	Körner 120x12 mm	835-2	dito, Gr. 2
748 a-2	Splintetreiber 115x2 mm	835-3	dito, Gr. 3
748 b-4	dito 150x4 mm	835-4	dito, Gr. 4
748 b-6	dito 150x6 mm	836-1	Werkstatt-Schraubendreher 100x5,5 mm
748 b-8	dito 150x8 mm	836-3	dito 150x8 mm
		836-5	dito 200x13 mm
		900	Sechskant-Einsätze 1/2" □ Antrieb 10 11 12 13 14 15 17 19 22 24 27 30 32
		900 TZ	Doppelsechskant-Einsätze extra tief 21 27 mm
		915	Schiebegriff 12"
		916 SP	Umschaltknarre 10.3/4"
		917-3	Verlängerung 3"
		917-5	Verlängerung 5"
		918	Verlängerung 10"
		920	Universalgelenk

Fortsetzung nächste Seite

(Fortsetzung) **HAZET 0-15/100** Verchromt

1801-2	Seitenschneider 6.1/2"	2120-8	Rundfeile 8"
	Zangen für Sicherungsringe	2122-8	Flachfeile 8"
		2122-10	dito 10"
1846 a-2	innen, gerade	2130	Drahtbürste
1846 b-2	innen, abgewinkelt	2132	Waschpinsel
1846 c-2	außen, gerade	2140-2	Schlosserhammer 200 g
1846 d-2	außen, abgewinkelt	2140-5	dito 500 g
1850-3	Kombizange 7.1/4"	2140-10	dito 1000 g
2100	Winkelschraubendreher für Innensechskantschrauben	2143	Gummihammer 190 g
	6 7 8 9 10	2147	Fühlerblattlehre, 20teilig
	12 14 17 19	2150	Reißnadel
		2161	Ölkännchen 150 ccm

Alle Spezialwerkzeuge der Daimler-Benz-Reihe auf den Seiten 132-134 sowie Steckschlüssel-Garnituren der Serie 1000 mit 3/4" □ Antrieb können auf Wunsch zusätzlich in diesem Sortiment mitgeliefert werden

No.	Sortiment ohne Wagen	kg	□
0-15/100	100teilig	25	1



Doppelgelenkschlüssel

CHROM-VANADIUM

2722

3/8

für Innensechskantschrauben
im Satz DB-No. 000 589 21 07 00



Anwendung:

z. B. für Befestigung der Ölwanne am Motorblock

Typ:

alle Pkw,
206 D, 306 D,
406 D

No.	S mm	L mm	g	□
2722	6	285	240	5



Gelenkschlüssel

CHROM-VANADIUM

2739

2740

3/8

für Innensechskantschrauben
im Satz DB-No. 000 589 21 07 00



Anwendung:

z. B. am Motor

Typ:

alle Pkw,
206 D, 306 D,
406 D

2739	5	255	165	10
2740	6	245	160	10



Kurz-Gelenkschlüssel

CHROM-VANADIUM

2742-13

3/8

mit Doppelsechskant-Kopf
im Satz DB-No. 000 589 21 07 00



Anwendung:

z. B. für Befestigungsmutter der Einspritzpumpe

Typ:

100, 130,
615, 616

2742-13	13	250	235	10
---------	----	-----	-----	----



Spezienschlüssel

CHROM-VANADIUM

2743

3/8

abgebogen

Einzelteil DB-No. 000 589 21 07 20
im Satz DB-No. 000 589 21 07 00



Anwendung:

für Befestigungsmuttern des Vergasers

Typ:

114, 130,
180

No.	S mm	L mm	g	□
2743	12	115	75	5



Spezienschlüssel

CHROM-VANADIUM

2745-1

1/2

für Einspritzleitung

Einzelteil DB-No. 000 589 68 03 00
im Satz DB-No. 000 589 21 07 00



Anwendung:

für Einspritzleitungen

Typ:

100, 130, 314,
360, 360 h, 352 A,
346/355, 401,
402, 403, 407 h,
615, 616, 617

Dieser Schlüssel löst den bisherigen
Spezienschlüssel HAZET 2745 mit 3/8" □ ab

2745-1	17	115	120	5
--------	----	-----	-----	---



Schraubendreher-Einsätze

CHROM-VANADIUM

2747-
2750

3/8

für Innensechskantschrauben

im Satz DB-No. 000 589 21 07 00



Anwendung:

z. B. am Motor

Typ:

alle

2747	5	160	80	10
2748	6	220	90	10
2749	8	100	60	10
2750	10	130	85	10



Schraubendreher-Gelenkeinsatz

CHROM-VANADIUM

2755

1/2

für Innensechskantschrauben

DB-No. 123 589 02 10 00



in Verbindung mit Verlängerung HAZET 918-22
DB-No. 123 589 00 16 00 (Sonderlänge 575 mm)

Anwendung:

zum Ein- und Ausbau der Anlasser

Typ:

alle Pkw

2755	10	128	270	5
------	----	-----	-----	---

6kt. Steckschlüssel-Gelenkeinsätze

CHROM-VANADIUM

2756

 2756-17 = DB-No. 123 589 02 09 00
 2756-19 = DB-No. 123 589 03 09 00

 in Verbindung mit Verlängerung HAZET 918-22
 DB-No. 123 589 00 16 00 (Sonderlänge 575 mm)

Anwendung:

zum Ein- und Ausbau der mechanischen Getriebe

Typ:

alle Pkw

No.	S mm	L mm	g	
2756-17	17	100	220	5
2756-19	19	100	225	5

Öldienstschlüssel

CHROM-VANADIUM

2760

DB-No. 000 589 24 07 00

Anwendung:

für Ölstopfen an Motor, Getriebe und Hinterachse

Typ:

alle Pkw

2760	14 x 17	240	215	1
------	---------	-----	-----	---

Ventileinstellschlüssel

CHROM-VANADIUM

2768-1

DB-No. 110 589 00 01 00

Anwendung:

 zum Einstellen der Ventile
 in Verbindung mit
 Drehmomentschlüssel HAZET 6110-1 CT

Typ:

 100, 110,
 114, 115,
 123, 130

2768-1	17	67	150	5
--------	----	----	-----	---

Ventileinstellschlüssel

CHROM-VANADIUM

2769

2769 = DB-No. 615 589 00 01 00

2769-1 = DB-No. 421 589 00 01 00

Beide Schlüssel sind jeweils paarweise zu verwenden
Anwendung:

 2769: zum Einstellen der Ventile
 2769-1: zum Einstellen der Ventile
 am Unimog

Typ:

 615, 616, 617
 615, 616, 621

2769	14	230	180	10
2769-1	14	160	140	10

Ventilfederteller-Halteschlüssel

CHROM-VANADIUM

2769-3

DB-No. 615 589 00 03 00

Anwendung:

 zum Einstellen der Ventile
(Verhindert das Mitdrehen des Ventils)
 in Verbindung mit Ventileinstellschlüsseln
 HAZET 2769 oder 2769-1

Typ:

615, 616, 617

No.	S mm	L mm	g	
2769-3	30	170	65	1

Ventileinstellschlüssel DBGM

CHROM-VANADIUM

2771

 rechts 15° abgewinkelt, links gerade, tiefgekröpft,
 besonders lang

DB-No. 110 589 01 01 00

Anwendung:

 zur Ventileinstellung
 ohne Ausbau der
 Ventilspreizfedern

Typ:

 M 110 (280, 280 C, 280 E,
 280 CE, 280 S, 280 SE,
 280 SL, 280 SLC)

2771	17	355	410	1
------	----	-----	-----	---

Doppelsechskant-Steckschlüssel-Einsatz

CHROM-VANADIUM

2775

DB-No. 001 589 65 09 00

 Besonders
 hinterdreht zur
 Aufnahme der
 Rücklaufköhrrchen

Anwendung:

für Einspritzdüsen;

Typ:
Diesel-Pkw,
 OM 615, 616, 617, 621,
 (190 Dc, 200 D, 200 D/8,
 220 D/8, 240 D 3.0, 300 D,
 DB 206, 207, 306, 307,
 L 406 D, L 407 D, O 309 D)

 zum Durchdrehen des Motors
 an der Sechskantschraube
 auf der Kurbelwelle

 alle
 außer 100

2775	27	82	250	5
------	----	----	-----	---

Vielzahn-Steckschlüssel-Einsatz

CHROM-VANADIUM

2776

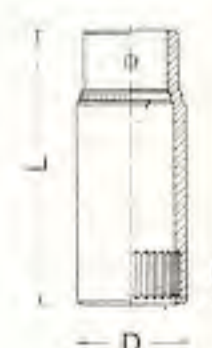
 mit 33 Zähnen
 DB-No. 617 589 00 09 00

Anwendung:

 zum Aus- und Einbau des Rohrstopfens an der
 Einspritzpumpe und des Druckventils
 zur Förderbeginnprüfung nach der Überlaufmethode

Typ:

 alle
Diesel-Pkw

No.	S mm	D mm	T mm	L mm	g	
2776	17 x 20	24	15,5	55,5	95	5



Steckschlüsselsatz

CHROM-VANADIUM

18teilig

DB-No. 000 589 53 09 00

2800

3/8"



in hausfarbenem
HAZET-Metallkasten

No.	Inhalt	kg	
2800/18	880-7 -8, 880Z-9 -10 -11 -12 -13 -14 -15 -17 -19 -22 8815, 8816 P, 8820, 8821-6 -8, 958 R-1	2,3	1



Monteursatz

CHROM-VANADIUM

21teilig

DB-No. 000 589 21 07 00

2805

3/8"



in Plastik-
Tasche

Anwendung:

z. B. für Innensechskant-Schrauben am Motor,
und Sechskant-Schrauben an Lichtmaschine,
Einspritzpumpe, Saugleitungen usw.

2805/21	880 TZ-13 -14 -17 -19, 8813, 8815, 8820, 8821-3 -6 -8, 958 R-1, 2722, 2739, 2740, 2742-13, 2743, 2745-1, 2747, 2748, 2749, 2750	2,4	1
---------	--	-----	---



Werkzeugsatz

CHROM-VANADIUM

35teilig

DB-No. 000 589 08 23 00

2806

1/4"



in Plastik-
Tasche

Anwendung:

für Vergaser und elektrische Anlage

2806/35	330-3,5x4 4x3,5 4,5x5 5x4,5 5,5x6 6x5,5 7x8 8x7 9x10 10x9 11x12 12x11 13x14 14x13, 760-1, 833-1, 834-2, 850-4 -4,5 -5 -5,5 -6 -7 -8 -9 -10 -11, 858 R-1, 858 R-2, 863 P, 865, 866, 867, 868, 869	0,9	1
---------	--	-----	---

No.

Artikel/Anwendung

Typ

329-2



DB-No.
000 589 39 07 00

Geißfußschlüssel-Einsatz
1/2" □ Antrieb,
14 mm,
für Ventileinstellung
in Verbindung mit
Drehmomentschlüssel
HAZET 6110-1 CT und
Reduziereinsatz ~~858 R-X~~
958 R-1
für Leerlaufanschlag an der
Einspritzpumpe

alle Pkw
(außer
Diesel
und 600)
bis Bauj. 67,
230/8, und
O u. L 319 B

OM 617
(240 D, 3.0,
300 D)

329-3

dito 17 mm
für Ventileinstellung

alle Pkw
ab Bauj. 68
(außer
Diesel,
250 CE und
3,5 l Typen)

329-4

dito 17 mm
für Ventileinstellung

M 116
(3,5 l/4,5 l
V8)

426-7



DB-No.
123 589 12 09 00

Flexibler Sechskant-
Steckschlüssel, 7 mm,
für Schneckengewinde-
Schlauchschellen an
Kühlwasserschläuchen

alle
Pkw

603-15



Ring-Maulschlüssel 15 mm,
für Muttern am Flansch der
Gelenkwelle und Hinterachse

alle Pkw
ab Bauj. 61

612-9 x 11



Offener Doppelringschlüssel
9 x 11 mm
9 mm für Entlüfternippel
11 mm für
Bremsleitungsver-
schraubung
am Bremszylinder
und an der Radtrommel

Lkw

Lkw

612-10 x 11

dito 10 x 11 mm,
10 mm für Bremsleitungs-
verschraubungen

alle Pkw

612-12 x 14

dito 12 x 14 mm
12 mm für Entlüfternippel
der Bremsen, Luftleitungs-
verschraubung und
Hydraulikleitungs-
verschraubung
der Kupplung
14 mm für Entlüfternippel
12 und 14 mm für Schrauben
am Geber- und Nehmer-
zylinder der Kupplung

Lkw
Lkw

alle /8

612-17 x 19

dito 17 x 19 mm
für Einspritzleitungen

Diesel

630-21 x 23



Doppelringschlüssel,
tief gekröpft, 21 x 23 mm,
21 mm für Glühkerzen
hinter der Einspritzpumpe













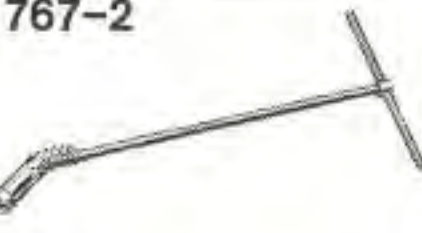





190 D, Db,
Dc,
200 D/8,
220 D/8















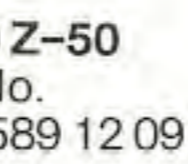

748 Lgb-4



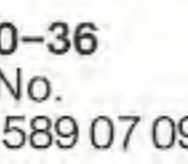





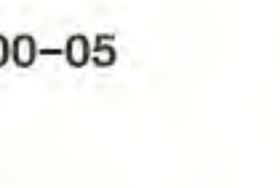
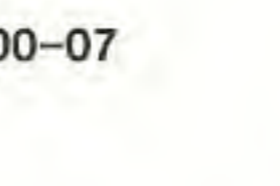











Splintetreiber 4 mm,
mit besonders langer Spitze,
für Sicherungstifte der
Scheibenbremsbelagträger
im Bremssattel

alle

No.	Artikel/Anwendung	Typ	No.	Artikel/Anwendung	Typ
767-1  DB-No. 000 581 05 67 00	Zündkerzenschlüssel mit Kugelgelenk und Feder, 20,8 mm	250 SE, 280 SE Coupé, Kabriolett	801/3 	Zylinderkopf-Dichtigkeits-Prüfgerät zum Prüfen von Undichtigkeiten des Zylinderkopfes, der Zylinderkopf-Dichtung und des Motorblocks an wassergekühlten Motoren	alle
767-2  DB-No. 001 589 39 09 00	Zündkerzenschlüssel mit Kugelgelenk und Feder, 20,8 mm	alle Pkw	802/8 	Batteriedienst-Behälter aus säurefestem Gummi, für ca. 4 l destilliertes Wasser, mit 8 Werkzeugen Inhalt: 450-13 x 14, 760-3, 802-0 802-1 -2 -4 830-2, 1848	alle
779 N 	Universal-Kugelgelenk-abzieher Gabelöffnung konisch 18-22 mm	alle Pkw	802-0 	Batteriefüller	
790-1 a  DB-No. 000 589 51 37 00	Kolbenringzange zum Aufsetzen der Kolbenringe von 65-110 mm ϕ	alle Pkw	802-1 	Säureprüfer mit Aräometer	
794-1  DB-No. 000 589 04 14 00	Kolbenring-Spannband zum Zusammendrücken der Kolbenringe 60-125 mm ϕ	alle Pkw	802-2 	Batterie-Polklemmen-abzieher	
794-2 DB-No. 000 589 38 31 00	dito 90-175 mm ϕ	314, 352, 352 A, 360, 360 h, 346/355, 401, 402, 403, 407 h	802-53 	Batterietester 12-0-12 Volt mit einer beweglichen Prüfspitze	
794 U-3  DB-No. 000 589 20 61 00	Kolbenring-Spannzange verstellbar von 70-100 mm ϕ	alle	880 TZ-17 	Doppelsechskant-Steckschlüssel-Einsatz, tief, $\frac{3}{8}$ " \square Antrieb, 17 mm, für Bremseinstellung	alle Lkw mit Allradantrieb
795-2 	Ventileinschleifer 25 mm ϕ	alle Pkw und O und L 319	880 MgT 	Sechskant-Steckschlüssel-Einsatz DBP, extra tief, $\frac{3}{8}$ " \square Antrieb, mit Dauermagnet und Kunststoff-Führungsbuchse, 20,8 mm, für Zündkerzen	alle
797 	Bremssfedernzange für aufgenietete und aufgeklebte Bremsbeläge in Trommelbremsen	alle Pkw	8816 G 	Umschaltknarre mit Gelenk $\frac{3}{8}$ " \square Antrieb	
798-4  DB-No. 117 997 01 90	Spezialzange für Schlauchbinder z. B. an den Schläuchen vom Zusatzluftschieber an Einspritzmotoren	alle	880-17 	Sechskant-Steckschlüssel-Einsatz 17 mm, als Ölfilterschlüssel	alle Pkw ab Bauj. 68

No.	Artikel/Anwendung	Typ	No.	Artikel/Anwendung	Typ
900 Z-12	 Doppelsechskant-Steckschlüssel-Einsatz, 1/2" □ Antrieb, 12 mm in Verbindung mit Verlängerung 917-5 und Drehmomentschlüssel HAZET 6121 CT für 12kt.-Schrauben an der Schwungscheibe	alle Pkw ab Baujahr 68	990 SLg-12	 Schraubendreher-Einsatz für Innenvielzahn-schrauben (XZN) 1/2" □ Antrieb, M 12 DB-No. 617 589 00 10 00 für Zylinderkopf	alle außer 116, 117
900 TZ-20,8	 Doppelsechskant-Steckschlüssel-Einsatz 1/2" □ Antrieb, mit Haltegummi, 20,8 mm		1000 Z-46	 Doppelsechskant-Steckschlüssel-Einsatz, 3/4" □ Antrieb, 46 mm in Verbindung mit Reduzier-Einsatz HAZET 1058 R-2 für 1/2" □ Betätigungswerkzeuge für Tauchrohrgeber	M 130 (280 S), (280 SE), M 116 (350 SE)
900 MgT	 Sechskant-Steckschlüssel-Einsatz, DBP, 1/2" □ Antrieb, mit Dauermagnet und Kunststoff-Führungsbuchse, 20,8 mm, für Zündkerzen	alle Pkw	1000 Z-50	 dito 50 mm zum Durchdrehen des Motors DB-No. 000 589 12 09 00 in Verbindung mit Verlängerung HAZET 1017-3 DB-No. 000 589 24 16 00	100 (300 SEL 6,3) 100 (450 SEL 6,9)
900 S-17	 Doppelsechskant-Steckschlüssel-Einsatz, 1/2" □ Antrieb, in Verbindung mit Drehmomentschlüssel HAZET 6121-1 CT für Aluminiumfelgen	alle Pkw	1014 1016	 Drehstange mit Umschaltknarrenkopf, 3/4" □ Antrieb in Verbindung mit Sechskant-Steckschlüssel-Einsatz 30 mm für Federbügelmutter vorn	Lkw und KOM aller Typen
918-22	 Verlängerung 575 mm (Sonderlänge), 1/2" □ Antrieb DB-No. 123 589 00 16 00 in Verbindung mit Schraubendreher-Gelenkeinsatz HAZET 2755 DB-No. 123 589 02 10 00 für Anlasser in Verbindung mit Steckschlüssel-Gelenkeinsatz HAZET 2756-17 DB-No. 123 589 02 09 00 und HAZET 2756-19 DB-No. 123 589 03 09 00 für mechanische Getriebe	alle Pkw	1000-30	 DB-No. 303 589 06 09 00	
962	 Sechskant-Steckschlüssel-Einsatz mit Kardangelenk, 1/2" □ Antrieb, 20,8 mm, für Zündkerzen	alle Pkw	1000-36	 dito 36 mm, hinten DB-No. 303 589 07 09 00	
985-14	 Schraubendreher-Einsatz für Innensechskantschrauben, 1/2" □ Antrieb, 14 mm in Verbindung mit Umschaltknarre und Verlängerung für Ölstopfen	alle	1966-1	 Schlag-Ausziehgerät für Scheibenbremsbeläge	alle
916 SP 917-5			1976-2	 Magnetischer Sucher, 250 g Haftfähigkeit, zum Herausnehmen der Schrauben des Nockenwellengehäuses am Zylinderkopf	M 110
986 Lg-10	 Schraubendreher-Einsatz für Innensechskantschrauben, 1/2" □ Antrieb, 10 mm, (Gesamtlänge 140 mm) DB-No. 000 589 05 07 00 in Verbindung mit Drehmomentschlüssel HAZET 6121 CT für Zylinderkopf	alle Pkw außer 115, 116, 117, 615, 616	2100-015	 Winkelschraubendreher für Innensechskantschrauben, 1,5 mm zur Befestigung des Gelenkstückes an der Starterklappe mit der Starterverbindungsstange am Inath-Vergaser	6-Zylinder bis Baujahr Ende 71
			2100-05	 dito 5 mm, für Befestigung der Zylinderdeckel	
			2100-07	 dito 7 mm, für Einstellung der Haupt- und Nebelscheinwerfer	200 D, 220 D, 240 D, 300 D, 200, 230, 250, 280, 280 E

No.	Artikel/Anwendung	Typ	No.	Artikel/Anwendung	Typ
2147 	Fühlerblattlehre 20teilig	alle	4517-1 	Schraubendreher für Einstellschrauben Leerlauf, Gemischregulierung am 4 A 1-Vergaser 6 Zyl.-Motoren	alle
2153 	Autolichtprüfer 6-24 V	alle	4518 	Auszieher für Sicherungs- stopfen (Eingriffsicherung Vergaser)	100, 110, 115, 117, 123
2223-T 30 	Schraubendreher-Einsatz (Bit) für Innen-TORX-Schrauben, 1/4" Sechskant-Antrieb, für Deckelverschraubung am YORK-Kältekompressor an der Pkw-Klimaanlage	alle	DB-No. 123 589 05 33 00		
2580 	Abzieher zum Lösen der Haltefeder am Computer	M 114	4519-1 	Einschlagdorn für Sicherungsstopfen für die Gemischregulierungs- schrauben bzw. der Leerlauf- kraftstoffeinstell- schraube	100, 110, 116, 117, 123
4500/8 	Vergaser-Werkzeugsatz, 8teilig Inhalt: 2100-015, 2743, 4503, 4507, 4507-1, 4513-13, 4513-14, 4515	alle	4520 	Aufdrücker für Sicherungskappe für die Kraftstoff- einstellschraube und der Drosselklappen- Anschlagschraube	115
4513-13 	Spezialschlüssel für Solex-Vergaser 13 mm		DB-No. 115 589 00 15 00		
4513-14 	dito 14 mm Steckschlüssel-Einsatz-Seite 13 mm für Verschlußstopfen der Hauptdüse 14 mm für Schwimmernadel-Ventil Schraubendreher-Seite für Hauptdüse; (diese sitzt bei verschiedenen Modellen im Verschlußstopfen) für andere Düsen für verschiedene Schlitzschrauben für Leerlauf-Gemisch- und Regulierschraube Die Montage der Hauptdüse und des Verschlußstopfens ist am linken Vergaser nur möglich, wenn dieser ausgebaut ist	200 bis Baujahr 67 230 bis Baujahr 66	4520-2 	dito am 4 A 1-Vergaser 6 Zyl.-Motore	alle
4514 	Spezialschlüssel 13 mm für Befestigungsschrauben des Vorwärmflansches	M 115, (200/8), (220/8)	6000 CT 	Drehmoment-Schrauben- dreher HAZET 6002 CT, 1/4" □ Antrieb, 10-70 Ncm dito HAZET 6003 CT 50-350 Ncm Drehmomentschlüssel DBP mit Umschaltknarre HAZET 6110-1 CT 3/8" □ Antrieb 5-60 Nm dito HAZET 6121 CT 1/4" □ Antrieb 10-120 Nm dito HAZET 6123-1 CT 1/2" □ Antrieb 60-360 Nm dito HAZET 6144-1 CT 3/4" □ Antrieb 200-500 Nm dito HAZET 6145-1 CT 3/4" □ Antrieb 300-800 Nm	
4515 	Schraubendreher für Anreicherungs-Ventile in Solex-Vergasern	206, 207, 306, 307		Drehmomentschlüssel DBP mit Einsteck-Umschalt- knarrenkopf HAZET 6291-1 CT-UK 1/2" □ Antrieb 10-120 Nm dito HAZET 6292-1 CT-UK 1/2" □ Antrieb 20-200 Nm dito HAZET 6293-1 CT-UK 3/4" □ Antrieb 60-360 Nm	
4517 	Schraubendreher zum Einstellen der CO-Werte an den Gemischregulier- schrauben	110, 123		Einsteck-Maulschlüssel HAZET 6450 d	
DB-No. 123 589 00 11 00				Einsteck-Ringschlüssel HAZET 6630 d	alle



Assistent

2900

Werkzeug-Sortiment

CHROM-VANADIUM

wahlweise für Werkzeugwagen
162, 166 TS, 171 oder 172 HD

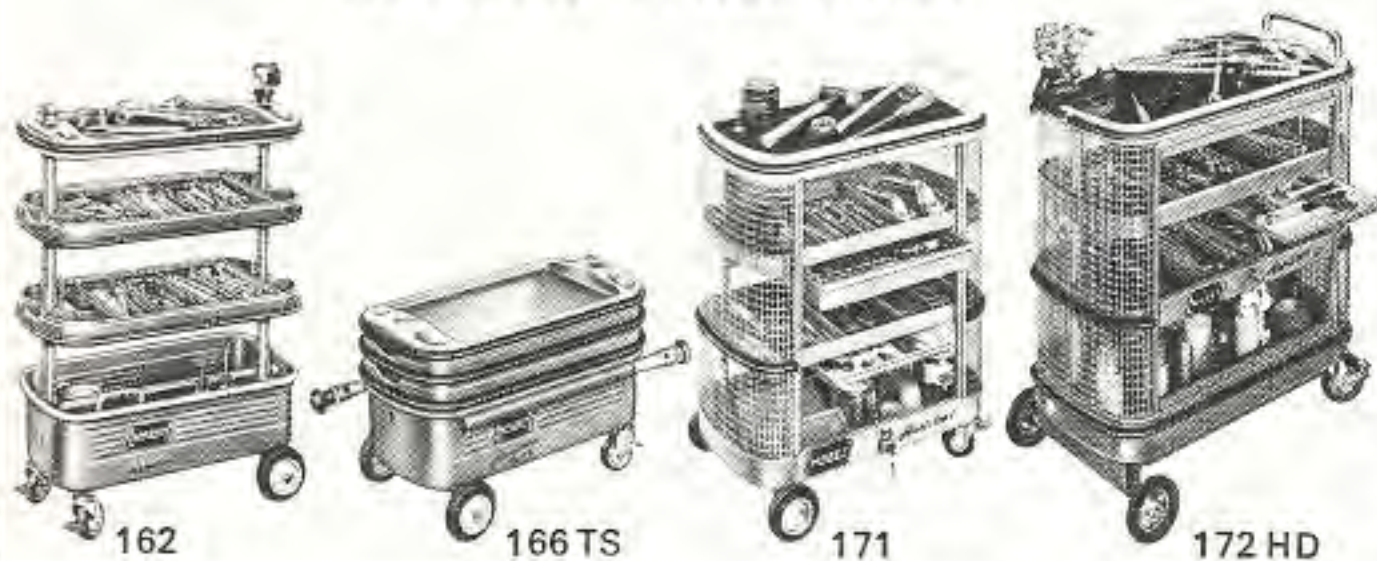

INHALTSÜBERSICHT HAZET 0-2900/131 Verchromt

425	Sechskant-Steckschlüssel lange Ausführung 10 12 13	850	Sechskant-Steckschlüssel-Einsätze 1/4" □ Antrieb 4 4,5 5 5,5 6 7 8 9 10 11 12 13 14
450	Doppelmaulschlüssel 6x7 8x9 10x11 12x13 14x17 17x19 22x24 27x32	858 R-1	Reduziereinsatz 1/4" ■ massiv 3/8" □ hohl
600	Ring-Maulschlüssel lang 6 7 8 9 10 11 12 13 14 17 19 22 24 27 32	863 P 864 865 866 867 868	Umschaltknarre 4.1/2" Gelenkgriff 5.1/2" Schiebegriff 5" Steckgriff 5" Verlängerung 2" dito 6"
630	Doppel-Ringschlüssel tief gekröpft 8x9 10x11 12x13 17x19	869 880	Universalgelenk Sechskant-Steckschlüssel-Einsätze 3/8" □ Antrieb 8 9
730-4	Flachmeißel 150 x 20 mm	880 Z	Doppelsechskant-Steckschlüssel-Einsätze 3/8" □ Antrieb 10 11 12 13 14
746-1	Körner 120 mm	880 MgT	Zündkerzen-Einsatz 6kt., DBP, 3/8" □ Antrieb, 20,8 mm
748 a-2	Splintetreiber 115 x 2 mm		Betätigungswerkzeuge 3/8" □ Antrieb
748 b-3	dito 150 x 3 mm	8815	Schiebegriff 8"
748 b-4	dito 150 x 4 mm	8816 P	Umschaltknarre 8"
748 b-5	dito 150 x 5 mm	8816 G	dito mit Gelenk 11"
760-1	Universalzange VKH 4.1/2"	8820	Universalgelenk
760-3	dito 9.1/2"	8821-3	Verlängerung 3", 2 Stück
815-1	Schraubendreher 100 x 5,5 mm	8821-8	dito 8"
815-2	dito 125 x 6 mm	900	Sechskant-Steckschlüssel-Einsätze 1/2" □ Antrieb 17 19 22 24 27 30 32
815-3	dito 150 x 8 mm	915	Schiebegriff 12"
815-5	dito 200 x 13 mm	916 SP	Umschaltknarre 10.3/4"
818-2	Winkelschraubendreher 125 x 6,5 mm	917-5	Verlängerung 5"
821-1	Dreikant-Hohlschaber 150 mm	918	dito 10"
825-1	Flachschaber 200 x 17 mm	920	Universalgelenk 2.1/2"
832-1	Elektriker-Schraubendreher 50 x 2,5 mm	858 R-1	Reduziereinsatz 1/2" ■ massiv 3/8" □ hohl
832-4	dito 100 x 4 mm	958 R-2	dito 3/8" ■ massiv, 1/2" □ hohl
834-2	Schraubendreher für Vergaser, 25 x 6,5 mm	985	Schraubendreher-Einsätze für Innen-sechskantschrauben 1/2" □ Antrieb 5 6 8 10
834-3	dito 25 x 8 mm		
835-1	Schraubendreher für Kreuzschlitzschrauben, Gr. 1		
835-2	dito, Gr. 2		
835-3	dito, Gr. 3		
835-4	dito, Gr. 4		

Fortsetzung rechte Spalte

(Fortsetzung)

HAZET 0-2900/131 Verchromt

1801-2	Seitenschneider 6.1/2"	1976	Magnetischer Sucher, 600 g Haftfähigkeit
1816-2	Flachzange 6.1/2"	2100	Winkelschraubendreher für Innen-sechskantschrauben 1,5 4 10 17 mm
1841 a-2	Langbeckzange, gerade, 6.1/2"		
	Zangen für Sicherungsringe	2130	Drahtbürste
1846 a-2	innen, gerade	2140-2	Schlosserhammer 200 g
1846 b-2	innen, abgewinkelt	2140-5	dito 500 g
1846 c-2	außen, gerade	2147	Fühlerblattlehre, 20teilig
1846 d-2	außen, abgewinkelt	2150	Reißnadel
1850-3	Kombizange 7.1/4"	2153	Autolicht-Prüfer 6-24 V
1951-6	Nylon-Hammer 115 x 50 mm	2154	Rollbandmaß, 2 m
1951-50	Nylon-Ersatz-Köpfe für 1951-6, ø 50 mm, 1 Paar	2161	Ölkännchen 150 ccm
		4517	Schraubendreher für Vergaser

No.	Sortiment ohne Wagen	kg	Box
0-2900/131	131teilig	17	1



Werkzeug-Sortiment

CHROM-VANADIUM

für BMW-Motorräder

2900

INHALTSÜBERSICHT HAZET 0-2900/29 Verchromt

450	Doppelmaulschlüssel 6x7 8x9 10x11 12x14 13x17 19x22	832-2	Elektriker-Schraubendreher 75 x 2,5 mm
603	Ring-Maulschlüssel, kurz, 10 mm	835-2	Schraubendreher für Kreuzschlitzschrauben, Gr. 2
630	Doppelringschlüssel tief gekröpft 10x11 13x14 17x19 22x24	880	Sechskant-Einsatz, 3/8" □ Antrieb, 14 mm
650-12	Reifenheber 12", 2 Stück	8815	Schiebegriff 8"
760-3	Universalzange 9.1/2"	1850-2	Kombizange 6.1/2"
764	Zündkerzenschlüssel 20,8 mm	2100	Winkelschraubendreher für Innen-sechskantschrauben 3 4 5 6 8 mm
830-2	Werkstatt-Schraubendreher 125 x 5,5 mm	2140-2	Schlosserhammer 200 g
830-8	dito 150 x 8 mm	2146	Fühlerblattlehre, 6teilig

No.	Sortiment ohne Wagen	kg	Box
0-2900/29	29teilig	3,5	1



Bremseinstellschlüssel

















CHROM-VANADIUM





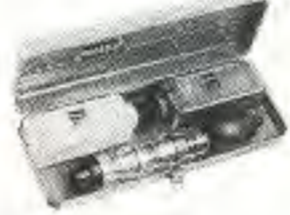











2921













Typ:
alle

No.	Länge mm	kg	Box
2921	S = 17 mm 6kt. = 17 mm	290	380 10

No.	Artikel/Anwendung	Typ	No.	Artikel/Anwendung	Typ
450-10 x 11 	Doppelmaulschlüssel 10 x 11 mm, 10 mm für Kardanflansch und Schutzblech 11 mm für Bremsleitung	alle Motorräder	650-12 	Reifenheber 12"	alle Motorräder
450-13 x 17	dito 13 x 17 mm, 13 mm für hinteren Hilfsrahmen, Batterie, Sturzbügel, Spiegel, Lenker, Klemmschraube der Hinterachse 17 mm für Federbeine und hintere Fußrasten		748 Lg b-4 	Splintetreiber 4 mm, mit besonders langer Spitze, für Sicherungsstifte der Scheibenbremsbelag- träger im Bremssattel	alle Pkw außer 323 i (hinten)
450-19 x 22	dito 19 x 22 mm, 19 mm für Befestigung Motor, vordere Fußrasten, Sturzbügel mit Motoraufhängung		764 	Zündkerzenschlüssel 20,8 mm	alle Motorräder
600-7 	Ring-Maulschlüssel 7 mm, für Entlüfterschraube an der hydraulischen Kupplung	alle Pkw	779-2 	Ausdrücker für Spurstangenköpfe, 24 mm Gabelöffnung	alle Pkw
612-10 x 11 	Offener Doppelringschlüssel 10 x 11 mm, für Bremsleitung	alle Pkw	779 N 	Universal-Kugelgelenk- abzieher Gabelöffnung konisch 18-22 mm	alle Pkw
625-17 x 19 	Doppelringschlüssel 17 x 19 mm, flach gekröpft 19 mm für Ölablaßschraube am Motor 17 mm für Öleinfüll- und Ablaßschraube am Getriebe	alle Pkw 1602, 1802, 2002, 518, 520	790-1 	Kolbenringzange für Kolbenringe von 50-100 mm ϕ	alle Pkw
630-10 x 11 	Doppelringschlüssel 10 x 11 mm, 10 mm für Kardanflansch und Schutzblech	alle Motorräder	794 U-3 	Kolbenring-Spannzange, verstellbar von 70-100 mm ϕ	alle Pkw
630-13 x 14	dito 13 x 14 mm, 13 mm für hintere Hilfsrahmen, Batterie, Sturzbügel, Spiegel, Lenker, Klemmschraube der Hinter- achse, Bremsscheibe 14 mm für Kardanflansch		801/3 	Zylinderkopf-Dichtigkeits- Prüfgerät zum Prüfen von Undichtigkeiten des Zylinderkopfes, der Zylinderkopf-Dichtung und des Motorblocks an wassergekühlte Motoren	alle
630-17 x 19	dito 17 x 19 mm, 17 mm für Federbeine, hintere Fußrasten 19 mm für Motor, vordere Fußrasten, Sturzbügel mit Motor- aufhängung		830-2 	Werkstatt-Schraubendreher für Schlitzschrauben, 125 x 5,5 mm, für Schlauchklemmen	alle Motorräder
630-22 x 24	dito 22 x 24 mm, 22 mm für Radmuttern 24 mm für Öldruckschalter	830-8	dito 150 x 8 mm, für Vergaser und Gaszugbefestigung		
			835-2 	Schraubendreher für Kreuzschlitzschrauben, Gr. 2 an Blinker, Rücklicht und Lenkungsdämpfer	alle Motorräder
			880-10 	Sechskant-Steckschlüssel- Einsatz, $\frac{3}{8}$ " \square Antrieb, 10 mm	alle Pkw
			8821-20 	in Verbindung mit Verlängerung 20", für Ölwannenschrauben	

No.	Artikel/Anwendung	Typ	No.	Artikel/Anwendung	Typ
880-14	 Sechskant-Steckschlüssel-Einsatz, $\frac{3}{8}$ " □ Antrieb, 14 mm in Verbindung mit Drehmomentschlüssel DBP mit Umschaltknarre HAZET 6121-1 CT 10-120 Nm	alle Motorräder	986-6	 Schraubendreher-Einsatz für Innensechskantschrauben $\frac{1}{2}$ " □ Antrieb, 6 mm, für Antriebswellen für Bremssattel hinten	1502, 1602, 1802, 2002, 520, 316, 318, 320, 518 2500, 2800
880-17	 Sechskant-Steckschlüssel-Einsatz, $\frac{3}{8}$ " □ Antrieb, 17 mm in Verbindung mit Verlängerung 20", für Schrauben am Hosenrohr	alle Pkw	986-8	dito 8 mm, für Antriebswellen	525, 528, 2500, 2800, 3.0 S, Si, CS, CSL, CSi, CSLi, 3,3 l, 630, 633 i, 635 i, 728, 730, 733 i
8821-20			986 Lg-8	 Schraubendreher-Einsatz für Innensechskantschrauben $\frac{1}{2}$ " □ Antrieb, (Gesamtlänge 80 mm) 8 mm, für Bremsscheibe vorn	alle Pkw bis Bj. 77
880 TZ-20,8	 Doppelsechskant-Steckschlüssel-Einsatz $\frac{3}{8}$ " □ Antrieb, mit Haltegummi, 20,8 mm oder Sechskant-Steckschlüssel-Einsatz DBP mit Dauermagnet und Kunststoff-Führungsbuchse, $\frac{3}{8}$ " □ Antrieb, 20,8 mm		991-6	 Schraubendreher-Einsatz für Innenkeilprofilschrauben $\frac{1}{2}$ " □ Antrieb, 6 mm, für Bremssättel vorn	2000, 2500, 2800
880 MgT			1932-1	 Absetzzange für Karosserie-Instandsetzung Absetztiefe 12 mm	alle Pkw
8816 G	 Umschaltknarre mit Gelenk und Verlängerung 3" für Zündkerzen	alle Pkw	1966-1	 Schlag-Ausziehgerät für Scheibenbremsbeläge	alle Pkw außer 323 i (hinten)
8821-3			2100-015	 Winkelschraubendreher für Innensechskantschrauben 1,5 mm für Klemmschraube zur Befestigung des Gelenkstückes an der Starterklappe mit der Starterverbindungsstange am Inath-Vergaser	2500, 2800 ab Bj. 70
900-17	 Sechskant-Steckschlüssel-Einsatz $\frac{1}{2}$ " □ Antrieb, 17 mm, für Ölfilter	525, 528, 530, 533 i, 630, 633 i, 635 i, 728, 730, 733 i ab Bj. 78	2100-03	dito 3 mm für Befestigung der Drehstromlichtmaschine	
900-19	dito, 19 mm für Ölfilter	525, 528, 528 i, 530, 533 i, 2500, 2800, 2800 C, 3.0 S, Si, CS, CSL, CSi, CSLi, 3,3 l bis Bj. 77	2100-04	dito 4 mm, für Diodenplatte	
900 Z-24	 Doppelsechskant-Steckschlüssel-Einsatz $\frac{1}{2}$ " □ Antrieb, 24 mm, für Öldruckschalter in Verbindung mit Verlängerung 10" für Zylinderkopfschraube	alle Pkw	2100-05	dito 5 mm, für Anlasserabdeckung, Staubkappe, hinteres Radlager, Schalthebel, Lichtmaschinendeckel, Auspuff-Befestigung	
918		alle Pkw	2100-06	dito 6 mm, für Schutzblech und Klemmschraube der Vorderachse	
985-10	 Schraubendreher-Einsatz für Innensechskantschrauben $\frac{1}{2}$ " □ Antrieb, 10 mm, für Öleinfüll- und Ablaufstopfen am Getriebe für Öleinfüllstopfen an der Hinterachse	2500, 2800 alle Pkw	2100-08	dito 8 mm, für Öleinfüll- und Ablaufstopfen sowie Gabelholm	alle Motorräder
985-17	dito, 17 mm für Öleinfüll- und Ablaufstopfen am Getriebe	alle Pkw			

No.	Artikel/Anwendung	Typ	No.	Artikel/Anwendung	Typ
2166-2	Montagegabel, 27 mm Öffnung, zum Ausdrücken der Spurstangenköpfe	alle Pkw	4513-13	Spezienschlüssel für Solex-Vergaser 13 mm	1602, 1800, 1802, 2000, 2002, 518, 520, 2500, 2800, 3,0, 3,3 l, 316, 318, 320
			4513-14	dito 14 mm 13 mm Steckschlüssel- Einsatz-Seite für Verschlußstopfen der Hauptdüse	
2171-1	Ölfilterschlüssel, verstellbar, 1/2" □ Antrieb, 65-110 mm Ø	alle Pkw	4515	Schraubendreher für Anreicherungsventile in PDSI- und PDSIT-Vergasern	alle
2171-2	dito, mit Hebel				
2172	Ölfilterschlüssel DBGM 3/8" □ Antrieb und 19 mm ● Antrieb, 65-120 mm Spannweite	alle	4517	Spezial-Schraubendreher für Leerlauf-Gemisch- regulierung an DVG-Vergasern, außer 6-Zyl. mit 4 A 1-Vergasern	alle
			4517-1	dito für 6-Zyl. mit 4 A 1-Vergaser	alle
2505-1	Zündkerzenschlüssel mit Stecker, verstellbar von 142-202 mm, 20,8 mm	alle Pkw	4518	Auszieher für Sicherungs- stopfen (Eingriffsicherung) bei innenliegenden Schrauben der Gemischregulierung und Leerlauf-Kraftstoff- einstellung an DVG-Vergasern	alle
2505-2	dito, 3/8" □ Antrieb, verstellbar von 122-182 mm, 20,8 mm				
8816 G	in Verbindung mit Umschaltknarre mit Gelenk			4519-1	Einschlagdorn für Eingriffsicherungen bei innenliegenden Schrauben der Gemischregulierung und Leerlauf-Kraftstoff- einstellung an DVG-Vergasern
					
2566-2	Spezienschlüssel für Scheibenwischer-, Licht-, Nebelscheinwerfer-, Heckscheibenbeheizungs- und Warnblinklampen-Schalter	alle Pkw außer 318, 320, 323 i, 728, 730, 733 i	4520-2	Aufdrücker für Sicherungskappe (Eingriffsicherung) bei herausstehenden Schrauben der Kraftstoff- einstellung an 6-Zyl. mit 4 A 1-Vergasern	alle
					
2584	Schraubendreher-Einsatz für Innensechskantschrauben 1/2" □ Antrieb, 6 mm, für Antriebswellen	1502, 1602, 1802, 2002, 518, 520, 316, 318, 320	6000 CT	Drehmomentschlüssel DBP mit Umschaltknarre 1/2" □ Antrieb HAZET 6121-1 CT 10-120 Nm	alle
	für Bremssattel hinten	2500, 2800		dito HAZET 6143-1 CT 3/4" □ Antrieb 60-360 Nm	
4500/7	Vergaser-Werkzeugsatz, 7 teilig	alle Pkw		dito HAZET 6144-1 CT 3/4" □ Antrieb 200-500 Nm	
	Inhalt: 2100-015, 4503, 4507, 4507-1, 4513-13, 4513-14, 4515				



Assistent

Werkzeug-Sortimente CHROM-VANADIUM

3000

wahlweise für Werkzeugwagen 162, 166 TS, 171 oder 172 HD



162



166 TS



171



172 HD

Sortiment für allgemeine Instandsetzung

INHALTSÜBERSICHT HAZET 0-3000/105 Verchromt

421-10	Sechskant-Steckschlüssel 10 mm, mit Magnet	834-1	Schraubendreher für Vergaser, 25 x 4 mm
425-9	Sechskant-Steckschlüssel 9 mm	835-1	Schraubendreher für Kreuzschlitzschrauben, Gr. 1
450/10-1	Doppelmaulschlüssel 6 x 7 8 x 9 10 x 11 12 x 13 14 x 15 16 x 17 18 x 19 20 x 22 24 x 27 30 x 32	835-2	dito, Gr. 2
		835-3	dito, Gr. 3
		835-01	dito, kurze Form, Gr. 1
		835-02	dito, Gr. 2
		836-1	Werkstatt-Schraubendreher 100 x 5,5 mm
610/6	Doppelringschlüssel, gerade 8 x 9 10 x 11 12 x 13 14 x 15 16 x 17 18 x 19	836-2	dito 125 x 6,5 mm
		836-3	dito 150 x 8 mm
630/10-1	Doppelringschlüssel, tief gekröpft 6 x 7 8 x 9 10 x 11 12 x 13 14 x 15 16 x 17 18 x 19 20 x 22 24 x 27 30 x 32	900 Z	Doppelsechskant-Einsätze 1/2" □ Antrieb 8 9 10 11 12 13 14 15 17 19 22 24 27 30 32
		900 TZ	dito, extra tief, 13 15
645	Doppel-Gelenksteckschlüssel 8 x 9 8 x 10 13 x 15		Betätigungswerkzeuge 1/2" □ Antrieb
		911	Schwunggriff 16.1/2"
		915	Schiebegriff 12"
		916 SP	Umschaltknarre 10.3/4"
		917-5	Verlängerung 5"
		918	Verlängerung 10"
730-1	Flachmeißel 100 x 15 mm	920	Universalgelenk
730-6	dito 200 x 24 mm	990-6	Schraubendreher-Einsatz für Innenvielzahnschrauben (XZN) M 6
740-6	Kreuzmeißel 200 x 8 mm		
745-3	Durchtreiber 3 mm	990-8	dito M 8
745-5	dito 5 mm	990 Lg-8	dito, lang, M 8
745 a-8	dito 8 mm	990-10	dito M 10
746-1	Körner 120 x 10 mm	990 Lg-10	dito, lang, M 10
748 a-2	Splintetreiber 115 x 2 mm	990 Lg-12	dito, lang, M 12
748 a-3	dito 125 x 3 mm	1803-1	Seitenschneider 5"
748 b-4	dito 150 x 4 mm	1841 b-3	Langbeckzange, gebogen, 8"
760-3	Universalzange 9.1/2"	1850-2	Kombizange 6.1/2"
764	Zündkerzenschlüssel 20,8 mm (13/16")	1950-4	Plastik-Hammer 105 x 35 mm
821-2	Dreikant-Hohlschaber 200 mm	2100	Winkelschraubendreher für Innensechskantschrauben 2 3 4 5 6 8 mm
832-1	Elektriker-Schraubendreher 50 x 2,5 mm	2100 A	dito 1/8"
832-4	dito 100 x 4 mm		

Fortsetzung rechte Spalte

(Fortsetzung) HAZET 0-3000/105 Verchromt

2114	Spezienschlüssel für Innenvielzahnschrauben (XZN) M 8 u. M 10	2143	Gummihammer 190 g
2130	Drahtbürste	2147	Fühlerblattlehre 20teilig
2140-2	Schlosserhammer 200 g	2153-1	Autolichtprüfer 6-24 V
2140-5	dito 500 g	2154	Rollbandmaß, 2 m
		2165-2	Hebeleisen, 400 mm
		2170	Universal-Bandschlüssel

No.	Sortiment ohne Wagen	kg	
0-3000/105	105teilig	17	1



Werkzeug-Sortiment

CHROM-VANADIUM

3000

für Opel-Bedford-Blitz-Transporter (CF) und Opel-Bedford-Blitz-Lastwagen (EJM/N)

INHALTSÜBERSICHT HAZET 0-3000/34 Verchromt

450 A	Doppelmaulschlüssel 	1/4 x 5/16 1/2 x 9/16 5/8 x 3/4 7/8 x 15/16 1.1/16 x 1.1/4"	7/16 x 1/2 19/32 x 11/16 25/32 x 13/16 1 x 1.1/8
630 A	Doppelringschlüssel tief gekröpft 	1/4 x 5/16 1/2 x 9/16 5/8 x 3/4 7/8 x 15/16 1.1/16 x 1.1/4"	7/16 x 1/2 19/32 x 11/16 25/32 x 13/16 1 x 1.1/8
850 A	Sechskant-Einsätze 1/4" □ Antrieb 	3/16 1/4 5/16"	
900 AZ	Doppelsechskant-Einsätze 1/2" □ Antrieb 	7/16 1/2 9/16 19/32 5/8 11/16 3/4 13/16 7/8 15/16 1.1/8 1.1/4"	
2100 A/9P	Winkelschraubendreher für Innensechskantschrauben in Plastik-Tasche 	5/64 3/32 1/8 5/32 3/16 7/32 1/4 5/16 3/8"	

No.	Sortiment ohne Wagen	kg	
0-3000/34	34teilig	6	1



Schraubendreher-Einsätze für Innenvielzahnschrauben (XZN)

3090

Hülsen CHROM-VANADIUM
Klingen SONDERSTAHL für höchste Beanspruchung
sehr genauer Paßsitz



Satz im Klarsichtbehälter

Hülsen verchromt,
Klingen stahlgrau

No.	Inhalt		
3090/7	990-6, -8, -8 Lg, -10, -10 Lg, -12 Lg, 2114	550 g	1

Anwendungen der einzelnen Werkzeuge
siehe Seite 145

No.	Artikel/Anwendung	Typ
421-10	Sechskant-Steckschlüssel mit Magnet, 10 mm, für Schrauben des Ventildeckels und der Ölwanne	alle
612-12 x 14	Offener Doppelringschlüssel 12 x 14 mm, 12 mm für Bremsleitungsverschraubungen	Opel-Blitz
612-17 x 19	dito 17 x 19 mm, 17 mm für Einspritzleitungsverschraubungen	Opel-Blitz, 2100 D
615-13 x 15	Starter- und Blockschlüssel 13 x 15 mm, 13 mm für Flanschschrauben der Kraftstoffpumpe Verstellschraube am Verteiler der Lichtmaschine Befestigungsschrauben des Anlassers 15 mm für Anlasser Getriebe	alle bis Baujahr 65 alle alle Kadett alle, außer Kadett alle

















No.	Artikel/Anwendung	Typ
645-10 x 11	Doppelgelenkschlüssel 10 x 11 mm, 10 mm für Schrauben des Seitendeckels am Zylinderkopf des Verschlußdeckels für Nockenwelle	alle
645-13 x 15	dito 13 x 15 mm, 13 mm für Schrauben des Thermostatgehäuses der Stützen für Kupplungsgehäuse des Massebandes an der Karosserie 15 mm für Schraube der Lichtmaschine am Motorblock des Ansaug- und Auspuffkrümmers am Zylinderkopf des Kupplungsgehäuses am Motorblock	alle außer Diplomat
748 Lg b-4	Splintetreiber 4 mm, mit besonders langer Spitze, für Sicherungsstifte der Scheibenbremsbelagträger im Bremsattel	alle
756-7	Gripzange zum Festspannen der Dach-Außenhaut (Venyldach) beim Aufkleben	alle
767-1	Zündkerzenschlüssel mit Kugelgelenk und Feder, 20,8 mm	alle außer Diplomat
774-2	Radmutternschlüssel mit Radkappenabzieher 19 mm	alle
779 N	Universal-Kugelgelenk-abzieher Gabelöffnung konisch 18-22 mm	alle
785-3 m	Radabzieher für Bremstrommel	Rekord C
787-10	Radabzieher für Schraubenrad des Verteilerantriebes und des Kurbelwellen-Kettenrades vom Kurbelwellenzapfen für Scheibengelenk vom Lenkgetriebe	Rekord C + D, Manta, Ascona, Commodore, Kapitän A + B Rekord D, Commodore B

No.	Artikel/Anwendung	Typ:	No.	Artikel/Anwendung	Typ
788-1 und -2	Innenauszieher für Nadellager des Getriebe-Hauptantriebsrades	Rekord D, 2100 D, Commo-dore B	(Fortsetzung)		
788-3	dito für äußeres Nadellager des Lenkgehäuses	Rekord D, Commo-dore B	8821-28	Verlängerung 28"	
788-10	in Verbindung mit Gegenstütz-Vorrichtung		880 Z-13	in Verbindung mit Doppelsechskant-Steck-schlüssel-Einsatz 13 mm, für Getriebe	Kadett A + B
790-1	Kolbenringzange für Kolbenringe von 50-100 mm ϕ	alle	880 Z-15	in Verbindung mit Doppelsechskant-Steck-schlüssel-Einsatz 15 mm, für Anlasser und Getriebe	Rekord A, B, C, D, Commo-dore, Kapitän, Admiral, Ascona, Manta
792-1	Ventilfeder-Spannapparat mit gebogenen Backen	Rekord C+D, Manta, Ascona, Commo-dore B		für automatisches Getriebe	alle, außer Diplomat
794-1	Kolbenringspannband für Kolbenringe von 50-100 mm ϕ	alle		für Kupplungsglocke am Motorblock	Rekord (B, C + D), Commo-dore, GT, Ascona, Manta
794 U-3	Kolbenring-Spannzange verstellbar von 70-100 mm ϕ	alle		für Kupplungsgehäuse am Motorblock	Kadett
795-2	Ventileinschleifer 25 mm ϕ	Kadett A + B	880 TZ-13	Doppelsechskant-Steck-schlüssel-Einsatz, extra tief, $\frac{3}{8}$ " \square Antrieb, 13 mm, für Einstellschraube der Nockenwelle	alle
795-3	dito 30 mm ϕ	alle, außer Kadett A + B	880 TZ-20,8	dito, mit Haltegummi, 20,8 mm oder	
796	Bremsefedernzange für Bremsbacken-rückzugfeder	alle	880 MgT	Sechskant-Steckschlüssel-Einsatz DBP, mit Dauermagnet und Kunststoff-Führungsbuchse 20,8 mm	
798	Schlauchklemmzange für selbstspannende Schlauchklemmen an Staubmanschetten der Lenkung	Kadett	8816 G	in Verbindung mit Umschaltknarre mit Gelenk für Zündkerzen	Diplomat
799	Türfedernzange für Federklemmen der Fensterkurbeln	alle	8821-6	dito zusätzlich mit Verlängerung 6"	alle, außer Diplomat
801/3	Zylinderkopf-Dichtigkeits-Prüfgerät zum Prüfen von Undichtigkeiten des Zylinderkopfes, der Zylinderkopf-Dichtung und des Motorblocks an wassergekühlten Motoren	alle	880 A MgT	Sechskant-Steckschlüssel-Einsatz DBP, mit Dauermagnet und Kunststoff-Führungsbuchse, $\frac{5}{8}$ " = 16 mm für Zündkerzen	Bedford-Blitz CF 1,8 und 2,3 l
8816 G	Umschaltknarre mit Gelenk, $\frac{3}{8}$ " \square Antrieb,		8801 A- $\frac{3}{16}$	Schraubendreher-Einsatz für Innensechskantschrauben $\frac{3}{8}$ " \square Antrieb, $\frac{3}{16}$ ", für Bremsbandeinstellung am Automatik-Getriebe	Rekord D, Commo-dore B
8820	und Universalgelenk		900 AZ- $\frac{7}{16}$	Doppelsechskant-Steck-schlüssel-Einsatz $\frac{1}{2}$ " \square Antrieb, $\frac{7}{16}$ " für Pleuelschrauben	Bedford-Blitz
	sowie		900 AZ- $\frac{9}{16}$	dito $\frac{9}{16}$ ", für Schrauben am Ansaugstutzen, Ansaug-deckel, Auspuffkrümmer, Getriebe	Diplomat
			900 TZ-24	dito, extra tief, 24 mm, für Öldruckschalter	alle
			900 TAZ- $\frac{9}{16}$	dito, extra tief, $\frac{9}{16}$ " für Auspuffrohrschraben	Diplomat

Fortsetzung rechte Spalte

No.	Artikel/Anwendung	Typ	No.	Artikel/Anwendung	Typ
986 Lg-5	Schraubendreher-Einsatz für Innensechskantschrauben, 1/2" □ Antrieb, (Gesamtlänge 180 mm) 5 mm, für Ventildeckel	2100 D	(Fortsetzung)		
986 Lg-8	dito (Gesamtlänge 80 mm) 8 mm, für homogenetische Gelenke, für Entlüfterschraube am Thermostat-Gehäuse	alle mit De-Dion-Hinterachse, 2100 D	990 Lg-12	Schraubendreher-Einsatz für Innenvielzahnschrauben (XZN), 1/2" □ Antrieb, (Gesamtlänge 100 mm), M 12 für Zylinderkopf	Opel-Blitz, alle Pkw außer Kadett und Diplomat
986 SLg-8	dito (Gesamtlänge 120 mm) für Nockenwellenlagerbock, Ansaug- und Auspuffkammer, für Lenktriebeflansch an Lenkschraube (Scheibengelenk)	2100 D	990 SLg-12	dito (Gesamtlänge 140 mm) M 12	alle Pkw außer Kadett und Bedford-Blitz
986 Lg-10	dito (Gesamtlänge 140 mm) 10 mm für Zylinderkopf	2100 D	991-5	Schraubendreher-Einsatz für Innenkeilprofilschrauben (RIBE CV), 1/2" □ Antrieb, 5 mm, für Bremssattel	Kadett A+B
990-6	Schraubendreher-Einsatz für Innenvielzahnschrauben (XZN), 1/2" □ Antrieb, M 6 der Drucklagerführung am Kupplungsgehäuse für Ölpumpendeckel	Opel-Blitz 2100 D	991-6	dito 6 mm, für Bremssattel	alle außer Kadett A+B
990-8	dito M 8 für Kettenradbefestigung an der Nockenwelle Sitzverstellung am Liegesitzrahmen Ausrückhebel am Kupplungsgehäuse Schwungscheibe Sitzverstellung auf Unterbau Ölpumpe am Zylinderblock bei abgenommener Ölwanne (eine Schraube nur HAZET 2114) Ansaugkrümmer Auspuffkrümmer (siehe auch 990 Lg-8) Ölfilter Olymat Ölfilter am Zylinderblock	Opel-Blitz und alle Pkw außer Diplomat Diplomat, Admiral, Rekord 2,2 Rekord 2,2 Admiral Kadett A+B Olympia, Kadett A+B	1846 c-2	Zange für Sicherungsringe des Kugelgelenkes im Lenker	Bedford-Blitz
990 Lg-8	dito (Gesamtlänge 100 mm) M 8 für Ölfilter am Zylinderblock Kraftstoffpumpe am Zylinderblock	Lkw, Admiral Kapitän A, Rekord A, Kadett A+B	1847-2	Zange für Sicherungsringe	alle
990-10	dito M 10, für Motoraufhängung Zylinderkopf am Zylinderblock Olymat	Kadett A+B Rekord C Kapitän A, Rekord A Kadett A+B, Olympia Rekord A, B, C	1932-1	Absetz- zange für Karosserie-Instandsetzung, Absetztiefe 12 mm	alle
990 Lg-10	dito (Gesamtlänge 100 mm), M 10 für Bremsscheibe	alle	1934 N	Karosseriefeile, 430 mm	alle
			1966-1	Schlag-Ausziehgerät für Scheibenbremsbeläge	alle
			1966-05	auswechselbarer Kopf für Scheibenwischer-Arme	alle Pkw, Bedford-Blitz
			2100-02	Winkelschraubendreher für Innensechskantschrauben 2 mm, für Sperrstücke des Rückwärtsganges an der Knüppelschaltung	alle
			2100-05	dito, 5 mm, für Verschlusschraube des Benzintanks Sitzverstellung	alle Rekord
			2100-08	dito, 8 mm, Ölablaßschraube	Kadett B
			2100-12	dito, 12 mm, Ölablaßschraube	Kadett A
			2114	Spezi- alschlüssel für Innenvielzahnschrauben (XZN) M 8 und M 10 M 8 für Ölpumpe am Zylinderblock bei abgenommener Ölwanne (eine Schraube) Kettenrad an Nockenwelle Wasserpumpe und Stirndeckel am Motorblock Auspuffkrümmer (eine Schraube) Halteplatte für Nockenwelle M 10 für Wasserpumpe am Motorblock	Kadett B alle ab Baujahr 65 Kadett A+B Admiral A, Rekord A Kapitän A

Fortsetzung rechte Spalte

No.	Artikel/Anwendung	Typ	No.	Artikel/Anwendung	Typ
2170	 Universal-Bandschlüssel bis 160 mm ϕ für Ölfilter	alle außer Manta und Ascona	4514	 Spezialschlüssel für Solex-Vergaser- Flanschschrauben	Opel-Blitz u. alle Pkw mit Solex- Vergasern, insbes. für 1,7, 1,9 und 2,8 l- Maschinen
2171-1	 Ölfilterschlüssel, $\frac{1}{2}$ " \square Antrieb, verstellbar von 65–110 mm ϕ	alle		Verstellschraube am Verteiler	alle Pkw
2172	 Ölfilterschlüssel DBGM, $\frac{3}{8}$ " \square Antrieb und 19 mm \bullet Antrieb 65–120 mm Spannweite	alle	4515	 Schraubendreher für Anreicherungsventile in PDSI-, PDSIT- und DIDTA- Vergasern	alle
2191 K/12	 Doppelbördelgerät, 12teiliger Satz	Bedford- Blitz	4517	 Schraubendreher für Leerlauf, Gemischregulierung an DVG-Vergasern	alle
2582	 Nachstellhebel für Bremsbacken (Hinterradbremse mit 10" ϕ)	Bedford- Blitz	4518-1	 Auszieher für Sicherungsstopfen (Eingriffssicherung) bei innenliegenden Schrauben der Gemischregulierung und Leerlauf-Kraftstoff- einstellung an DVG-Vergasern	alle
2745-1	 Spezialschlüssel, $\frac{1}{2}$ " \square Antrieb, 17 mm, für Einspritzleitung	Opel-Blitz, 2100 D	4519-1	 Einschlagdorn für Eingriffssicherungen bei innenliegenden Schrauben der Gemischregulierung und Leerlauf-Kraftstoff- einstellung an DVG-Vergasern	alle
2775	 Doppelsechskant-Steck- schlüssel-Einsatz, $\frac{1}{2}$ " \square Antrieb, besonders hinterdreht zur Aufnahme der Rücklaufrohrchen, 27 mm, für Einspritzdüsen	2100 D	4520	 Aufdrücker für Sicherungskappe (Eingriffssicherung) bei herausstehenden Schrauben der Kraftstoffeinstellung an DVG-Vergasern	alle
4005	 Zündkerzenschlüssel mit Kardangelenk und $\frac{1}{2}$ " \square Antrieb, 20,8 mm	Ascona	6000 CT	 Drehmomentschlüssel DBP mit Knarrenköpfen $\frac{3}{8}$ "-, $\frac{1}{2}$ "- und $\frac{3}{4}$ " \square Antrieb, für Steckschlüssel- und Schraubendreher- Einsätze	alle
4500/8-1	 Vergaser-Werkzeugsatz, 8teilig Inhalt: 2100-015, 4503, 4507, 4507-1, 4513-13, 4513-14, 4514, 4515	alle		oder mit Steckverbindung für verschiedene Einsteck-Werkzeuge (Maul-, Ringschlüssel- Köpfe usw.)	alle
4513-13	Spezialschlüssel für Solex-Vergaser 13 mm			von 5 bis 800 Nm	
4513-14	 dito 14 mm 13 mm Steckschlüssel- Einsatz-Seite für Verschußstopfen der Hauptdüse 14 mm für Schwimmernadel-Ventil Schraubendreher-Seite für alle Düsen und Leerlauf-Gemisch- Regulierung	Kapitän, Admiral, Kadett B, Rekord- 1,7, 2,2 l, Commo- dore 2,5 l, Lkw ab Sept. 65 Ascona, Manta		zum Anziehen von Schrauben, für die ein bestimmtes Dreh- moment vorgeschrieben ist	
				(Programm-Darstellung siehe Seiten 182–190)	



Assistent

3300

Werkzeug-Sortiment

CHROM-VANADIUM

für Werkzeugwagen 162



INHALTSÜBERSICHT HAZET 0-3300/118 Verchromt

330	Doppelmaulschlüssel, klein 5,5 x 6 6 x 5,5 11 x 12 13 x 14	835-1	Schraubendreher für Kreuzschlitzschrauben, Gr. 1
		835-2	ditto, Gr. 2
		835-3	ditto, Gr. 3
450/8 Rd	Doppelmaulschlüsselsatz 6 x 7 8 x 9 10 x 11 12 x 13 14 x 15 16 x 17 18 x 19 20 x 22 im „Remscheid“-Halter	836-3	Werkstatt-Schraubendreher 150 x 8 mm
		836-5	ditto 200 x 13 mm
		880-8	Sechskant-Einsatz 3/8" □ Antrieb 8 mm
		880 Z	Doppelsechskant-Einsätze 3/8" □ Antrieb
600	Ring-Maulschlüssel, lang 6 8 9 10 12 13 14 15 16 17 18 19 20 22 24 27 30 32 36		9 10 11 12 13 14 15 17
600	ditto 7 11, je 2 Stück	880 MgT	Zündkerzen-Einsatz, 6kt., mit Dauermagnet und Kunststoff-Führungsbuchse, DBP, 3/8" □ Antrieb, 20,8 mm
612	Offene Doppelring-schlüssel 10 x 11 14 x 17		Betätigungswerkzeuge 3/8" □ Antrieb
630	Doppelring-schlüssel, tief gekröpft 10 x 11 12 x 13 14 x 15 17 x 19 19 x 22	8816 P	Umschaltknarre 8"
		8820	Universalgelenk
		8821-3	Verlängerung 3"
		8821-5	Verlängerung 5"
		8821-8	Verlängerung 8"
645	Doppel-Gelenk-schlüssel 10 x 11 12 x 13	900 Z	Doppelsechskant-Einsätze 1/2" □ Antrieb
731-3	Flachmeißel 125 x 12 mm		17 19 22 24 27 30 32
731-5	ditto 150 x 15 mm		
741-3	Kreuzmeißel 140 x 6 x 12 mm		Betätigungswerkzeuge 1/2" □ Antrieb
745-4	Durchtreiber 120 x 4 mm	915	Schiebegriff 12"
745-6	ditto 120 x 6 mm	916 SP	Umschaltknarre 10.3/4"
746-2	Körner 120 x 12 mm	917-5	Verlängerung 5"
748 b-4	Splinttreiber 150 x 4 mm	918	Verlängerung 10"
760-3	Universalzange 9.1/2"	920	Universalgelenk
821-1	Dreikant-Hohlschaber 150 mm	958 R-2	Reduziereinsatz 3/8" ■ massiv, 1/2" □ hohl
830-2	Werkstatt-Schraubendreher 125 x 5,5 mm	986 Lg-8	Schraubendreher-Einsatz für Innensechskant-schrauben, 1/2" □ Antrieb, 8 mm
830-5	ditto 125 x 6,5 mm		
832-2	Elektriker-Schraubendreher 75 x 2,5 mm	986 Lg-10	ditto 10 mm
834-1	Schraubendreher für Vergaser, 25 x 4 mm	1801-2	Seitenschneider 6.1/2"
		1816-2	Flachzange 6.1/2"

Fortsetzung rechte Spalte

(Fortsetzung)

HAZET 0-3300/118 Verchromt

	Zangen für Sicherungsringe	2140-2	Schlosserhammer 200 g
1846 a-2	innen, gerade	2140-5	ditto 500 g
1846 c-2	außen, gerade	2143	Gummihammer, 190 g
1846 d-2	außen, abgewinkelt	2147	Fühlerblattlehre, 20teilig
1850-3	Kombizange 7.1/4"	2150	Reißnadel
1950-3	Plastik-Hammer 100 x 32 mm	2153	Autolicht-Prüfer 6-24 Volt
1976	Magnetischer Sucher, 600 g Haftfähigkeit	2154	Rollbandmaß, 2 m
		2160	Ölkännchen 150 ccm
2100	Winkelschraubendreher für Innensechskantschrauben 4 5 6 8 10 12	2584	Schraubendreher-Einsatz für Innensechskantschrauben, 1/2" □ Antrieb, 6 mm
2122-10	Flachfeile 10"	4514	Spezienschlüssel für Solex-Vergaser

No.	Sortiment ohne Wagen	kg	
0-3300/118	118teilig	18	1



Schraubendreher-Einsatz

CHROM-VANADIUM

3305

1/4"



Anwendung:



















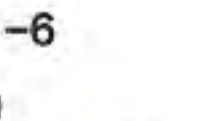

für Hauptscheinwerfer mit lackiertem Scheinwerfering

Typ:

911, 930 ab Baujahr 75

No.	L mm	g	
3305	65	25	10

No.	Artikel/Anwendung	Typ
425-14	Sechskant-Steckschlüssel 14 mm, für Schraube am Scheibenwischerarm	911, 914
450-24 x 30	Doppelmaulschlüssel 24 x 30 mm, Kopfstärke 8,2 mm, für Steuerschalter - Elektrolüfter am Kühler	924
612-10 x 11	Offener Doppelring-schlüssel 10 x 11 mm, 11 mm für Bremsleitungs-verschraubungen	alle
612-14 x 17	ditto 14 x 17 mm, für Ölleitungs-verschraubungen	911
612-17 x 19	ditto 17 x 19 mm, für Überwurfmutter an der Einspritzpumpe	911 E, 911 S
625-17 x 19	Doppelring-schlüssel, flach gekröpft 17 x 19 mm, 17 mm für Getriebeöl-Einflüll- und Ablaßschraube	911
	19 mm für Motoröl-Ablaßschraube	911 ab Baujahr 70

No.	Artikel/Anwendung	Typ	No.	Artikel/Anwendung	Typ
748 Lg b-4	 Splintendreiber 4 mm, mit besonders langer Spitze, für Sicherungsstifte der Scheibenbremsbelag- träger im Bremssattel	alle	801/3	 Zylinderkopf-Dichtigkeits- Prüfgerät zum Prüfen von Undichtigkeiten des Zylinderkopfes, der Zylinderkopfdichtung und des Motorblocks an wassergekühlten Motoren	alle
767-1	 Zündkerzenschlüssel mit Kugelgelenk und Feder 20,8 mm	928, 924 Turbo	827-03	 Kugelkopf-Schraubendreher, 100 x 3 mm, für Abgasregulierung	928
779 N	 Universal-Kugelgelenk- abzieher Gabelöffnung konisch 18-22 mm	alle	8501 Lg-3	 Schraubendreher-Einsatz für Innensechskantschrauben 1/4" □ Antrieb, 3 mm	924
788-2	 Innenauszieher für Nadellager in der Kurbelwelle	924	863 PC	 Umschaltknarre, abgewinkelt, 4. 1/2", zur Ventileinstellung am 2 l-4 Zyl.-Motor	
788-3	dito für Lagerhülse in der Kurbelwelle	924	880 MgT	 Sechskant-Steck- schlüssel-Einsatz DBP, mit Dauermagnet und Kunststoff-Führungsbuchse 3/8" □ Antrieb, 20,8 mm	alle
788-10	in Verbindung mit Gegenstützvorrichtung		8816 P	 in Verbindung mit Umschaltknarre 8"	
788-6	Innenauszieher für Außenring des Kegelrollenlagers im Getriebegehäuse	924	8821-3	 Verlängerung 3"	
788-20	in Verbindung mit Gegenstützvorrichtung		8821-6	 Verlängerung 6"	alle
790-1 a	 Kolbenringzange für Kolbenringe von 65-110 mm ϕ	924, 928	8820	 Universalgelenk für Zündkerzen	
792-1	 Ventilfeder- Spannapparat mit gebogenen Backen	alle	8801-5	 Schraubendreher-Einsatz für Innensechskantschrauben 3/8" □ Antrieb, 5 mm, für Kipphebelachsen	911, 930
794 U-3	 Kolbenring-Spannzange, verstellbar von 70-100 mm ϕ	alle	8801-10	dito 10 mm, für 5-Gang-Getriebe und Befestigungsschrauben zum Transaxle	924
795-2	 Ventileinschleifer 25 mm ϕ	alle	8808-8	 Schraubendreher-Einsatz für Innenvielzahnschrauben (XZN), 3/8" □ Antrieb, 8 mm, für Gelenkwelle der Hinterachse	914
798	 Schlauchklemmenzange für selbstspannende Schlauchklemmen	911 Sport- automatik	900 Z-8	 Doppelsechskant-Steck- schlüssel-Einsatz 1/2" □ Antrieb, 8 mm, für Doppelsechskantschraube am Drehmomentwandler	911 Sport- automatik
			900 Z-14	dito 14 mm, für Pleuelschrauben	928
			900 Z-30	dito 30 mm, für Hinterachswellenmuttern	alle
			900 TZ-30	 dito, extra tief, 30 mm, für Dehnschraube am Getriebe	911, 912

No.	Artikel/Anwendung	Typ	No.	Artikel/Anwendung	Typ
986-6	Schraubendreher-Einsatz für Innensechskantschrauben 1/2" □ Antrieb, 6 mm, für Gelenkwelle der Hinterachse	911 bis Baujahr 70	1000 Z-36	Doppelsechskant-Steckschlüssel-Einsatz 3/4" □ Antrieb, 36 mm in Verbindung mit Reduzierstück HAZET 1058 R-2 für Radsatz (5-Gang)	928, 924
986 Lg-6	dito (Gesamtlänge 137 mm) 6 mm, für Nockenwellengehäuse bei ausgebautem Motor	928	1846 a-4	Zange für Sicherungsringe am Getriebe am Schaltgetriebe	alle 928
986 S Lg-8	dito (Gesamtlänge 119 mm) 8 mm, für Gelenkwelle der Hinterachse, für Wärmetauscher-Befestigung	911, 930	1846 c-0	Zange für Sicherungsringe für Spannrolle - Zahnriemen	alle
986 Lg-10	dito (Gesamtlänge 140 mm) 10 mm, für Zylinderkopf für Achswellen	911, Carera, 914/6, 928 928	1846 c-3	dito, für Getriebe	alle
990-6	Schraubendreher-Einsatz für Innenvielzahnschrauben (XZN), 1/2" □ Antrieb, M 6, für Kupplungsdruckplatte	911	1846 d-2	dito, für Getriebe	alle
990-8	dito M 8 für Kupplungsdruckplatte Türscharniere Türschloß Achswellen	911, 912, 930, 914 924	1850-4	Kombizange 205 mm lang, für Schaltgetriebe	alle
990 Lg-10	dito (Gesamtlänge 100 mm), M 10, für Zylinderkopf und Schiebemuffe an Zentralwelle	911, 928	1932-1	Absetzzange zum Absetzen Blechkanten bei Karosserie-Reparaturen, Absetztiefe 12 mm	alle
990-12	dito M 12 für Schwungrad	911, 930 928	1966-1	Schlagausziehgerät für Scheibenbremsbeläge vorn und hinten vorn	911 914
991-6	Schraubendreher-Einsatz für Innenkeilprofilschrauben (RIBE CV), 1/2" □ Antrieb, M 6, für Festsattel	911, 930	2092-06	Winkelschraubendreher für Innenkeilprofilschrauben (RIBE CV) M 6 und 2092-08 dito M 8 für Zylinder am Bremssattel	911, 912, 914/6, 914
991-8	dito M 8 für Stoßfängerhorn	911	2100-025	Winkelschraubendreher für Innensechskantschrauben, 2,5 mm, für Zusatz-Scheinwerfer	928
991-10	dito M 10 für Stoßfängerhalter	911	2100-04	dito 4 mm, zum Drehen der Kolbenrückstellschraube an der hinteren Scheibenbremse	914
993-8	Schraubendreher-Einsatz mit Zapfenführung, für Innensechskantschrauben (RIBE CS) 1/2" □ Antrieb, 8 mm, für bewegliche Schale am Stoßdämpferbein	911, 912, 930	2100-06	dito 6 mm, für Feststellschraube am Vorderradlager	911, 914
1000-30	Sechskant-Steckschlüssel-Einsatz, 3/4" □ Antrieb, 30 mm oder 640-30 Einseitiger Ringschlüssel 30 mm für Achsmutter an der Hinterachse	911, 912, 914	2100-07	dito 7 mm für Dämpferbein	924
1000 Z-32	Doppelsechskant-Steckschlüssel-Einsatz, 3/4" □ Antrieb, 32 mm, für Radaufhängung hinten	928	2100-10	dito 10 mm, für Motoröl-Ablaßstopfen	911 bis Baujahr 70
			2100 Lg-08	dito, 8 mm, lange Ausführung für Wärmetauscher	911, 930

No.	Artikel/Anwendung	Typ	No.	Artikel/Anwendung	Typ
2111-08	Winkelschraubendreher für Innenvielzahnschrauben (XZN), 8 mm, am Türschloß	911	2584	Schraubendreher-Einsatz für Innensechskantschrauben 1/2" □ Antrieb, 6 mm, für Gelenkwelle der Hinterachse	911 bis Baujahr 70
2170	Universal-Bandschlüssel, bis 160 mm \varnothing für Ölfilter			für Nockenwelle bei eingebautem Motor	928
2171-1	oder Ölfilterschlüssel, 1/2" □ Antrieb, verstellbar von 65-110 mm \varnothing	911	2589	T-Griff-Schlüssel 10 mm, für Ölsieb	911
2171-2	oder dito mit Hebel	911, 924, 928	2749	Schraubendreher-Einsatz für Innensechskantschrauben 3/8" □ Antrieb, (Gesamtlänge 100 mm), 8 mm, für Wärmetauscher	911, 930
2172	oder Ölfilterschlüssel DBG, 3/8" □ Antrieb und 19 mm ● Antrieb, 65-120 mm Spannweite	alle	4514	Spezienschlüssel 13 mm, für Verstellerschrauben der Zündverteiler	911, 914
2505-2	Zündkerzenschlüssel, 3/8" □ Antrieb, verstellbar von 122-182 mm, 20,8 mm		6003 CT	Drehmoment-schraubendreher, 1/4" □ Antrieb, 50-350 Ncm, zum Einstellen der Lenkung und des Ausgleichsgetriebes	911, 912, 930
8816 GK	in Verbindung mit Umschaltknarre mit Gelenk, kurz	911, 914	6110-1 CT	Drehmomentschlüssel, 3/8" □ Antrieb, 5-60 Nm, für Kipphebelachsen	911
2509	Doppelringschlüssel, gekröpft und abgewinkelt, 10 x 14 mm, für Turbolader	930	6121-1 CT	dito, 1/2" □ Antrieb, 10-120 Nm, für Pleuel	911
2525 K	Spezialzange für Sicherungsringe Antriebswelle des 4. Gangrades und Kurbelwelle	924 914	6145-1 CT	dito, 3/4" □ Antrieb, 300-800 Nm, für Hinterachswellenmutter und Hohlschraube am Schwungrad	356, 911, 912, Car
2527	Steckschlüssel mit Kugelgelenk, 13 mm, für Auspuff und Einspritzpumpe	911, 914/6	6290-1 CT-UK	dito, mit Einsteckverbindung und Umschaltknarre, 3/8" □ Antrieb, 5-60 Nm	
2568	Ventileinstellschlüssel 13 mm	911 ab Baujahr 1975	6291-1 CT-UK	oder dito, 1/2" □ Antrieb, 10-120 Nm	
2568-1	oder dito	911 ab Baujahr 1975	6292-1 CT-UK	oder dito, 20-200 Nm in Verbindung mit verschiedenen Steckschlüssel- und Schraubendreher-Einsätzen zum Anziehen von Schrauben, für die ein bestimmtes Anzugsdrehmoment vorgeschrieben ist	alle
			6450 d-22	Einsteck-Maulschlüssel 22 mm, für Kontermutter am Spurstangengelenk	924
			6450 d-27	dito, für Spurstangen in Verbindung mit Drehmomentschlüssel HAZET 6292-1 CT	924

Assistent
3400
Werkzeug-Sortiment

CHROM-VANADIUM

für Werkzeugwagen 162

 für
 FORD-Pkw

 INHALTSÜBERSICHT **HAZET 0-3400/78** Verchromt

329-5	Geißfußschlüssel-Einsatz 19 mm, 1/2" □ Antrieb, für Ventileinstellung	900 Z	Doppelsechskant-Einsätze 1/2" □ Antrieb 8 10 11 13 14 15 16 17 19 22 24
425-10	Sechskant-Steckschlüssel 10 mm		Betätigungswerkzeuge 1/2" □ Antrieb
600	Ring-Maulschlüssel, lang 6 7 8 9 10 11 12 13 14 15 16 17 18 19 22 24	915 916 SP	Schiebegriff 12" Umschaltknarre 10.3/4"
612	Offene Doppelring-schlüssel 11 x 13 12 x 14 16 x 18	917-3 917-5 918	Verlängerung 3" Verlängerung 5" Verlängerung 10"
630	Doppelringschlüssel, tief gekröpft 10 x 11 13 x 15 14 x 17 19 x 22	920 986-6	Universalgelenk Schraubendreher-Einsatz für Innen-sechskantschrauben 1/2" □ Antrieb, 6 mm
730-4	Flachmeißel 150 x 20 mm	986 Lg-8	dito 8 mm, lang
746-2	Körner 120 x 12 mm	991-6	Schraubendreher-Einsatz für Innen-keilprofilschrauben (RIBE CV), 1/2" □ Antrieb, M 6
748 b-4	Splintetreiber 150 x 4 mm	991-8	dito M 8
760-3	Universalzange 9.1/2"	1801-2	Seitenschneider 6.1/2" Zangen für Sicherungsringe
796	Bremsefedernzange	1846 a-2	innen, gerade
832-2	Elektriker-Schraubendreher 75 x 2,5 mm	1846 b-2	innen, abgewinkelt
834-2	Schraubendreher für Vergaser, 25 x 6,5 mm	1846 c-2	außen, gerade
835-1	Schraubendreher für Kreuzschlitz-schrauben, Gr. 1	1846 d-2	außen, abgewinkelt
835-2	dito, Gr. 2	1850-3	Kombizange 7.1/4"
835-3	dito, Gr. 3	1951-3	Nylon-Hammer 100 x 32 mm
836-1	Werkstatt-Schraubendreher 100 x 5,5 mm	2100-04	Winkelschraubendreher für Innen-sechskantschrauben, 4 mm
836-2	dito 125 x 6,5 mm	2100-08	dito 8 mm
836-3	dito 150 x 8 mm	2111-06	dito, für Innen-vielzahnschrauben (XZN), M 6
880 TZ	Doppelsechskant-Einsatz 3/8" □ Antrieb, extra tief, 20,8 mm	2111-08	dito M 8
8816 G	Gelenk-Umschaltknarre 11" 3/8" □ Antrieb	2131	Zündkerzenbürste
		2140-5	Schlosserhammer 500 g
		2146-1	Fühlerblattlehre 8teilig
		2161	Ölkännchen 150 ccm
		3421	Bremseinstell-schlüssel
		3429	Ventileinstell-schlüssel 15 mm

Assistent
3400
Werkzeug-Sortiment

CHROM-VANADIUM

für Werkzeugwagen 172 HD

 für
 FORD-Lkw
 Transit,
 A-Serie,
 N-Serie,
 Transcontinental

 INHALTSÜBERSICHT **HAZET 0-3400/158** Verchromt

179-8	Verstellbarer Einmaulschlüssel 8"	900 Z	Doppelsechskant-Einsätze 1/2" □ Antrieb 10 11 12 13 14 15 16 17 18 19 20 21 22 23 24 26 27 28 30 32
179-18	dito 18"		
600	Ring-Maulschlüssel, lang 6 7 8 9 10 11 12 13 14 17 19 22 24 27 30 32 36	900 AZ	dito 3/8 7/16 1/2 9/16 19/32 5/8 11/16 3/4 25/32 13/16 7/8 15/16 31/32 1 1.1/16 1.1/8 1.3/16 1.1/4"
600 A	dito 1/4 5/16 3/8 7/16 1/2 9/16 5/8 11/16 3/4 13/16 7/8 15/16 1 1.1/16 1.1/8 1.1/4 1.5/16 1.3/8 1.7/16 1.1/2"		Betätigungswerkzeuge 1/2" □ Antrieb
652	Reifenheber 24", 2 Stück	911	Schwunggriff 16.1/2"
730-7	Flachmeißel 250 x 26 mm	914-15	Gelenkgriff 15"
746-2	Körner 120 x 12 mm	915	Schiebegriff 12"
748 a-2	Splintetreiber 115 x 2 mm	916 SP	Umschaltknarre 10.3/4"
748 b-4	dito 150 x 4 mm	917-3	Verlängerung 3"
748 b-6	dito 150 x 6 mm	917-5	Verlängerung 5"
748 b-8	dito 150 x 8 mm	918	Verlängerung 10"
757-10	Gripzange 9"	920	Universalgelenk
760-3	Universalzange 9.1/2"	980-13	Schraubendreher-Einsatz 13 x 2 mm
797	Bremsefedernzange	986 A	Schraubendreher-Einsatz für Innen-sechskantschrauben 3/8"
821-2	Dreikant-Hohlschaber 200 mm	988-3	dito für Kreuzschlitz-schrauben, Gr. 3
834-2	Schraubendreher für Vergaser, 25 x 6,5 mm	1801-3	Seitenschneider 8" Zangen für Sicherungsringe
835-2	Schraubendreher für Kreuzschlitz-schrauben, Gr. 2	1846 a-2	innen, gerade
835-3	dito, Gr. 3	1846 c-2	außen, gerade
835-4	dito, Gr. 4	1847-2	Spezialzange für Wellen-sicherungsringe
835-01	dito, kurze Form, Gr. 1	1850-3	Kombizange 7.1/4"
836-1	Werkstatt-Schraubendreher 100 x 5,5 mm	1953-7	Kunststoff-Hammer 165 x 60 mm
836-3	dito 150 x 8 mm	1980	Metallsägebogen, verstellbar
836-5	dito 200 x 13 mm	2100	Winkelschraubendreher für Innen-sechskantschrauben 2 2,5 3 3,5 4 4,5 5 6 7 8 9 10 12 14 17 19
835 PZD	Schraubendreher für POZIDRIV-Schrauben, Gr. 1	2100 A	dito 3/16 7/32 1/4 9/32 5/16 3/8 7/16 1/2 9/16 5/8 3/4"
-1	dito, Gr. 2		
-2	dito, Gr. 3		
-3	dito, Gr. 4		
-4			

Fortsetzung nächste Seite

No.	Sortiment ohne Wagen	kg	
0-3400/78	78teilig	11	1

(Fortsetzung)

HAZET 0-3400/158 Verchromt

2120-10	Rundfeile 10"	2147	Fühlerblattlehre, 20teilig
2122-10	Flachfeile 10"	2150	Reißnadel
2123-10	Dreikantfeile 10"	2156	Kabelmesser
2130	Drahtbürste	2160	Ölspritzkännchen 150 ccm
2140-2	Schlosserhammer 200 g	2175-1	Parallel-Schraubstock 100 mm Backenbreite
2140-10	dito 1000 g	2175-11	Unterlegscheibe dazu

No.	Sortiment ohne Wagen	kg	
0-3400/158	158teilig	45	1

Bremseinstellschlüssel
CHROM-VANADIUM

3421
3422

No.	für		L mm	g	
3421	Escort 1300 FORD-Lkw	4kt. = 1/4" + 10 mm	270	300	10
3422	FORD-Transit	4kt. = 8 mm 4kt. = 11/32	270	250	10

Ventileinstellschlüssel
CHROM-VANADIUM

3429
329-5
Griff um 360° schwenkbar

 in Verbindung mit
Geißfußschlüssel-Einsatz, 19 mm
1/2" □ Antrieb
und
Drehmoment
schlüssel
HAZET 6010-1 CT
von 5-60 Nm

Anwendung:
für Ventileinstellung

Typ:
alle OHC-Motoren,
insbesondere mit
Weber-Vergasern

No.	S mm	L mm	g	
3429	15	200	60	10
329-5	19	125	190	5

Spezienschlüssel

 CHROM-VANADIUM
für Zylinderkopfschrauben

3432

1/2"

Anwendung:
für Zylinderkopf
an 1,9-2,1 l Diesel-Motoren

Typ:
Granada

No.	S mm	L mm	g	
3432	17	110	130	5

Schraubendreher-Einsätze

 für Innensechskantschrauben,
Innenvielzahn-schrauben (XZN) und
Innenkeilprofilschrauben (RIBE CV)

3490

1/2"













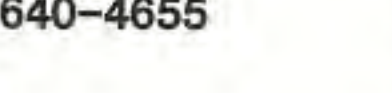







 Hülsen CHROM-VANADIUM
Klingen SONDERSTAHL für höchste Beanspruchung

Satz
im Klarsichtbehälter Hülsen verchromt, Klingen stahlgrau





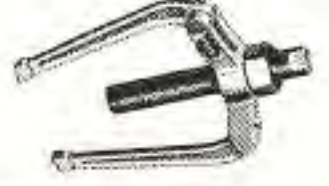









No.	Inhalt	g	
3490/6	986 Lg-8, 990-6, -8, -14, 991-6, -8	500	1

Anwendungen der Einsätze siehe Seite 154

No.	Artikel/Anwendung	Typ
612-10 x 11	Offener Doppelringschlüssel 10 x 11 mm 11 mm für Bremsleitungs- verschraubungen	alle Pkw
612-12 x 14	dito 12 x 14 mm 14 mm für Bremsschlauch- verschraubungen	alle Pkw
612-16 x 18	dito 16 x 18 mm 16 mm für Einspritzleitungs- verschraubung	Transit, Diesel 2,4 l, Lkw mit Dorset- Motor
612-19 x 22	dito 19 x 22 mm 19 mm für Spurstangen- schrauben	Capri, Escort, Taurus, Consul Granada
612-24 x 27	22 mm dito 19 mm für Einspritzleitung an 1,9-2,1 l Diesel- Motoren	Granada
612-24 x 27	dito 24 x 27 mm 27 mm für Einstellschrauben an der Zugstrebe	Consul, Granada
612 A-3/8 x 7/16	dito 3/8 x 7/16"	
612 A-1/2 x 9/16	und dito 1/2 x 9/16" für Verschraubungen der Kraftstoffleitungen	Lkw- Trans- continental

No.	Artikel/Anwendung	Typ	No.	Artikel/Anwendung	Typ
618	Öldienst-Schlüssel 	alle	790-1	Kolbenringzange für Kolbenringe 50-100 mm ϕ 	Lkw-Transit, A-Serie, Transcontinental
640-55	Einseitiger Ringschlüssel 55 mm 		790-2	dito 110-150 mm ϕ	Transcontinental
640-4655	mit Aufsteckrohr für Rockinger-Kupplung 	Lkw-A-, N-Serie, Transcontinental	794-2	Kolbenring-Spannband für Kolbenringe von 90-175 mm ϕ 80 mm hoch 	Lkw-Transit, A-Serie, Transcontinental
748 Lg b-4	Splintetreiber 4 mm, mit besonders langer Spitze für Sicherungstifte der Scheibenbremsbelagträger im Bremsattel 	alle Pkw	794-3	dito, 90-175 mm ϕ 165 mm hoch	Transcontinental
762	Zündkerzenschlüssel mit Kardangelenk und Feder, 1/2" \square Antrieb, 20,8 mm 	alle Reihentmotoren	794 U-3	Kolbenring-Spannzange verstellbar von 70-100 mm ϕ 	alle Pkw
762-1	dito, 5/8" A	Fiesta	801/3	Zylinderkopf-Dichtigkeits-Prüfgerät zum Prüfen von Undichtigkeiten des Zylinderkopfes, der Zylinderkopfdichtung und des Motorblocks an wassergekühlten Motoren 	alle
779-3	Ausdrücker für Spurstangenköpfe 27 mm Gabelöffnung 	Lkw-N-Serie	835 PZD-3	Schraubendreher für POZIDRIV-Schrauben des Ventildeckels am Essex-Motor 	Transit 2 l, Consul, Granada, Capri 3 l
779-420	Ausdrücker-Grundkörper, 38 mm Gabelöffnung		835 PZD-4	dito des D-Motors	Transit 2,4 l
779-411	mit Spindel für Spurstangenköpfe	Lkw-Transcontinental	850-13	Sechskant-Steckschlüssel-Einsatz 1/4" \square Antrieb, 13 mm 	
779 N	Universal-Kugelgelenkabzieher Gabelöffnung konisch 18-22 mm 	alle Pkw	869	in Verbindung mit Universalgelenk 	
787-20	Universal-Radabzieher 	alle Lkw	868	und Verlängerung 6" für Verstellerschraube des Zündverteilers am Essex-Motor 	Transit 2 l, Consul, Granada, Capri 3 l
788-3	Innenauszieher für Führungslager der Antriebswelle 	Lkw-N-Serie	880 Z-11	Doppelsechskant-Steckschlüssel-Einsatz 3/8" \square Antrieb, 11 mm, für Schraube der Getriebeverlängerung am Gehäuse des Borgwarner-Getriebes 	Tanus, Capri
788-4	dito für Führungslager der Antriebswelle	Lkw-Transcontinental	880 AZ-9/16	Doppelsechskant-Steckschlüssel-Einsatz 3/8" \square Antrieb, 9/16" 	
788-10	in Verbindung mit Gegenstützvorrichtung 		880 TAZ-9/16	und dito, extra tief in Verbindung mit Drehmomentschlüssel HAZET 6110-1 CT, 5-60 Nm für Ansaugrohr 	Lkw-N-Serie

No.	Artikel/Anwendung	Typ	No.	Artikel/Anwendung	Typ
880 TZ-20,8	Doppelsechskant-Steckschlüssel-Einsatz extra tief, $\frac{3}{8}$ " □ Antrieb, mit Haltegummi, 20,8 mm, für Zündkerzen		986 SLg-6	Schraubendreher-Einsatz für Innensechskantschrauben (Gesamtlänge 160 mm) 6 mm, für Ansaugkopf	Granada 2,8 l K-Jetronic
880 MgT	Sechskant-Steckschlüssel-Einsatz DBP, mit Dauermagnet und Kunststoff-Führungsbuchse, 20,8 mm, besonders gut für die Zündkerze unter der Drehstromlichtmaschine (1. Zylinder) anzuwenden	Transit und Lkw-A-Serie	986 Lg-8	dito, (Gesamtlänge 80 mm) 8 mm, für Bremsscheibe für Antriebswellen	alle Pkw Granada ab 2,3 l bis 3 l
8816 G	in Verbindung mit Umschaltknarre mit Gelenk, 11"		989 PZD-3	Schraubendreher-Einsatz für POZIDRIV-Schrauben $\frac{1}{2}$ " □ Antrieb Gr. 3 für Ventildeckel am Essex-Motor	Transit 2 l, Consul, Granada, Capri 3 l
8821-6	und Verlängerung 6"	alle Pkw außer Fiesta	989 PZD-4	dito Größe 4	Transit 2,4 l
880 A MgT	Sechskant-Steckschlüssel-Einsatz DBP, mit Dauermagnet und Kunststoff-Führungsbuchse $\frac{5}{8}$ "	Fiesta	917-3	in Verbindung mit Verlängerung 3"	
900-19	Sechskant-Steckschlüssel-Einsatz, $\frac{1}{2}$ " □ Antrieb, 19 mm, für Zylinderkopfschrauben an V-Motoren	alle Pkw und Transit	916 SP	und Umschaltknarre 10. $\frac{3}{4}$ "	
900 Z-30	Doppelsechskant-Steckschlüssel-Einsatz $\frac{1}{2}$ " □ Antrieb, 30 mm, für Stabilisator an der Hinterachse	Lkw-N-Serie	990 Lg-8	Schraubendreher-Einsatz für Innenvielzahnschrauben (XZN) $\frac{1}{2}$ " □ Antrieb, (Gesamtlänge 100 mm), M 8, für Türschlösser	Transit 12 M P 4
900 AZ-1. $\frac{3}{16}$	dito 1. $\frac{3}{16}$ " für Federgehänge		990 SLg-12	für Ölpumpenbefestigung	alle OHC-Motore
900 TAZ-15. $\frac{15}{16}$	dito, extra tief, 15. $\frac{15}{16}$ ", für Federbügel vorn, Differential-Gehäuseträger, Ölablaßschrauben am Motor	Lkw-N-Serie	990-14	dito M 14 zum Einstellen der Vorderachse (Dreieckslenker)	12 M P 4, 12 M P 6
985-10	Schraubendreher-Einsatz für Innensechskantschrauben $\frac{1}{2}$ " □ Antrieb, 10 mm, für Ölablaßstopfen an Ölwanne, Getriebe, Differential		991-6	Schraubendreher-Einsatz für Innenkeilprofilschrauben (RIBE CV), $\frac{1}{2}$ " □ Antrieb, M 6 für Türschlösser	17 M P 3, 12 M P 4 neues Modell, 17 M, 20 M ab Baujahr 64
985-19	dito, 19 mm für Ölpumpen-Abdeckung an 1,9-2,1 l Diesel-Motoren	Granada	991-8	dito M 8, für Türschlösser	12 M P 4 altes Modell 17 M, 20 M
986-6	Schraubendreher-Einsatz für Innensechskantschrauben $\frac{1}{2}$ " □ Antrieb, 6 mm, für Stirndeckel und Ölwanne	D 2,4 l	993-8	Schraubendreher-Einsatz mit Zapfenführung, für Innensechskantschrauben (RIBE CS) $\frac{1}{2}$ " □ Antrieb, 8 mm, für Bremsscheiben	P 4, P 6
986 A- $\frac{3}{8}$	dito $\frac{3}{8}$ " für Stoßfängerbefestigung	Lkw-N-Serie			

No.	Artikel/Anwendung	Typ	No.	Artikel/Anwendung	Typ
1000 Z-30 	Doppelsechskant-Steckschlüssel-Einsatz 3/4" □ Antrieb, 30 mm, für Federbolzen	Lkw- N-Serie	1966-1 	Schlag-Ausziehgerät für Scheibenbremsbeläge	12 M, 15 M, 17 M, 17 MTS, 20 M, Capri, Consul, Granada
1000 Z-35	dito 35 mm, für Kurbelwellenmuttern an 1,9-2,1 l Diesel- Motoren	Granada	1966-2	dito	Escort, Capri, Taurus
1000 Z-36	dito 36 mm, für Federbolzen	Lkw- N-Serie und Trans- continental	2100 Lg-03 	Winkelschraubendreher für Innensechskantschrauben, lang, 3 mm, für Gemischregulierung K-Jetronic	Granada 2,8 l
1000 AZ-1⁵/₁₆	dito 1 ⁵ / ₁₆ " für Steckachse	Lkw- N-Serie und Trans- continental	2115-T 25 	Winkelschraubendreher für Innen-TORX-Schrauben	
1000 AZ-1.1¹/₁₆	dito 1.1 ¹ / ₁₆ " für Spurstangenhebel am Achsschenkel und für Lenkstockhebel	Lkw- N-Serie		für Scharniere am Ausstellfenster	Fiesta
1000 AZ-1.7⁷/₈	dito 1.7 ⁷ / ₈ " für Ritzelmutter (Achse) und für Nockenwellen- zahnrad	Lkw- N-Serie		für Wischermotor	Granada '78
	für Lenkstockhebel	Lkw-Trans- continental	2115-T 30	für Scharniere der Heckklappe	Fiesta, Capri
1000 AZ-2.1¹/₄	dito 2.1 ¹ / ₄ " für Hinterachse	Lkw- N-Serie	2115-T 40	für Kugelgelenk der Vorderradaufhängung	Fiesta
1000 TA-1.5⁵/₁₆	Sechskant-Steckschlüssel- Einsatz, lang, 1.5 ⁵ / ₁₆ " für Radmuttern	Lkw-N-Serie und Trans- continental	2115-T 45	für Pumpe der Lenkhilfe	Granada '78, Taurus
			2115-T 50	für Sitzlehne und Massekabel am Motor	Fiesta
				für Sitzlehne	Escort
1100 AZ-1.7⁷/₈ 	Doppelsechskant-Steck- schlüssel-Einsatz 1" □ Antrieb, 1.7 ⁷ / ₈ ", für Achsantrieb Tandem		2115-T 55	für Getriebeglocke am Dieselmotor	Granada '78
1100 AZ-2.1¹/₄	dito 2.1 ¹ / ₄ " für Hinterachs-antrieb		2126 A 	Gewindefeile für UNF- und UNC-Gewinde 11-24 Gang/Zoll	alle Lkw
1100 A-2.3³/₄	Sechskant-Steckschlüssel- Einsatz 2.3 ³ / ₄ " für Getriebeantrieb	Lkw-Trans- continental	2146-1 	Fühlerblattlehre 8teilig 0,20 0,25 0,30 0,35 0,40 0,45 0,50 0,55 mm für Ventileinstellung	alle
1846 b-2 	Zange für Sicherungsringe an Welle-Hinterachs- verlängerung und Antriebswellenflansche	Consul, Granada	2166-2 	Montagegabel für Spurstangenköpfe 27 mm Gabelöffnung	Lkw- N-Serie
1846 c-2 	dito, Gleichlaufgelenke	Consul, Granada	2170 	Universal-Bandschlüssel bis 160 mm Ø für Ölfilter	alle Lkw
1847-3 	dito Gleichlaufgelenk außen	P 4, P 6	2171-1 	Ölfilterschlüssel, 1/2" □ Antrieb, verstellbar von 65-110 mm Ø	alle Pkw
	für vorderen und hinteren Kupplungskolben	Automatik- Getriebe C 3			
1932-1 	Absetzzange für Karosserie- Instandsetzung				
	Absetztiefe 12 mm	alle			

No.	Artikel/Anwendung	Typ	No.	Artikel/Anwendung	Typ
2172	 Ölfilterschlüssel DBGM $\frac{3}{8}$ " □ Antrieb, 19 mm ● Antrieb 65–120 mm Spannweite	alle	4517	 Schraubendreher für Leerlauf, Gemisch- regulierung an DVG-Vergasern	alle
2181	 Rohrabschneider für NE- und dünn- wandige Stahl-Rohre von 4 bis 16 mm Außen- ϕ	alle Lkw	4517-1	 Schraubendreher mit Führungsbuchse für Leerlauf, Gemisch- regulierung an EEIT-Vergasern	alle 6-Zyl.
2191 A/10K	 Doppel-Bördelgerät-Satz für Rohre mit 0,7–1 mm Wandstärke Inhalt: 2181, 2191, 2191-2, -90, 2191 A-1, -3, -4, -6, -8, -10	alle Lkw	4518	 Auszieher für Sicherungsstopfen (Eingriffssicherung) bei innenliegenden Schrauben der Gemischregulierung und Leerlauf-Kraftstoff- einstellung an DVG-Vergasern	alle
3830	 Öldienstschlüssel 10 mm Außenvierkant 10 mm Innen-Doppelvierkant für Öleinfüll- und Ablassschraube an der Eaton-Hinterachse für Ölablassschraube am Motor und der Lenkung für Bremseinstellung	Lkw- N-Serie Lkw- A-Serie Lkw- N-Serie	4519-1	 Einschlagdorn für Eingriffssicherungen bei innenliegenden Schrauben der Gemischregulierung und Leerlauf-Kraftstoff- einstellung an DVG-Vergasern	alle
4500/7-1	 Vergaser-Werkzeugsatz, 7teilig Inhalt: 4503, 4507, 4507-1, 4513-13, 4513-14, 4514, 4515	alle Pkw und Transit	4520	 Aufdrücker für Sicherungskappe (Eingriffssicherung) bei herausstehenden Schrauben der Kraftstoffeinstellung an DVG-Vergasern	alle außer 6-Zyl.
4514	 Spezialschlüssel für Vergaser-Flanschschrauben Verstellerschraube des Zündverteilers am Essex-Motor	alle Pkw und Transit Transit 2 l, Consul, Granada, Capri 3	4520-2	 dito, für EEIT-Vergaser	alle 6-Zyl.
4515	 Schraubendreher für Anreicherungsventile in DDIST- und TDID-Vergasern	alle	6000 CT	 Drehmomentschlüssel DBP mit Umschaltknarre $\frac{3}{8}$ " □ Antrieb HAZET 6110-1 CT 5–60 Nm dito HAZET 6121-1 CT $\frac{1}{2}$ " □ Antrieb 10–120 Nm dito HAZET 6123-1 CT $\frac{1}{2}$ " □ Antrieb 60–360 Nm dito HAZET 6145-1 CT $\frac{3}{4}$ " □ Antrieb 300–800 Nm	alle PKW und Lkw alle Lkw

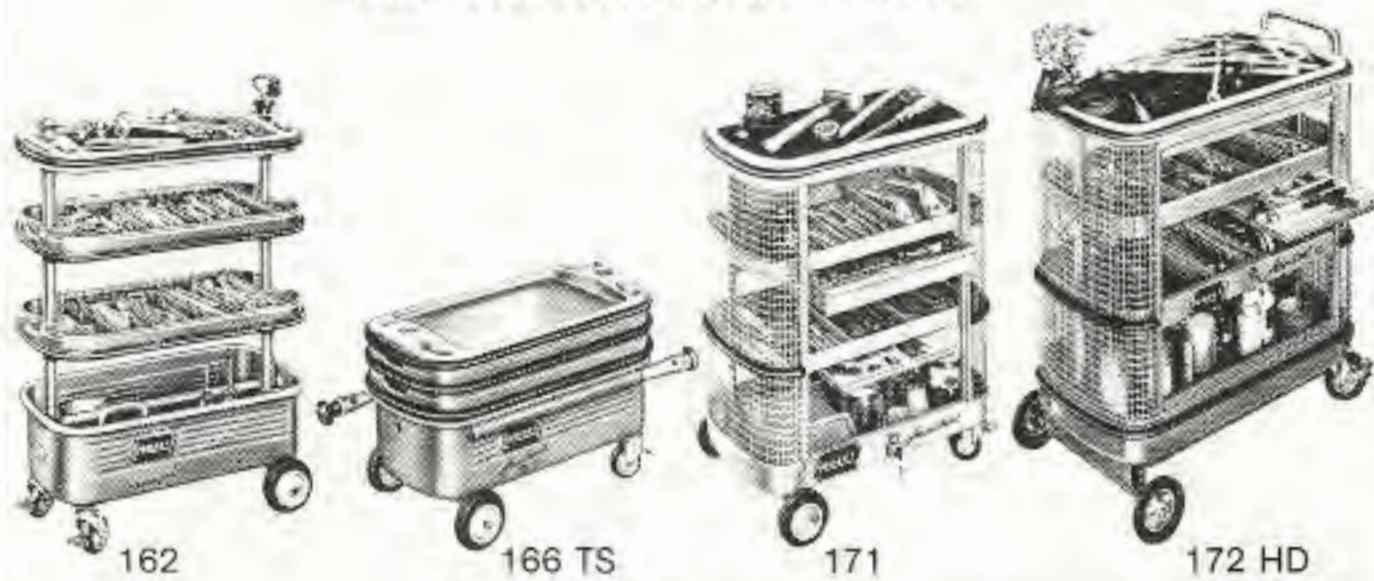
INHALTSÜBERSICHT HAZET 0-3600/113 Verchromt

600	Ring-Maulschlüssel, lang, 30 mm	880 Z	Doppelsechskant-Einsätze $\frac{3}{8}$ " □ Antrieb
603	dito, kurz 6 7 8 9 10 11 12 13 14 15 16 17 19 22	880 TZ	dito, extra tief 9 10 11 12 13 14 15 16 17 18 19 20 21 22
630	Doppelringschlüssel, tief gekröpft, 32x36 mm	8801	Schraubendreher-Einsätze für Innensechskantschrauben $\frac{3}{8}$ " □ Antrieb
645	Doppel-Gelenksteckschlüssel 10x11 13x17 19x22 24x27	8803-6	dito für Schlitzschrauben 6 mm
731-2	Flachmeißel 125x11 mm	8803-8	dito 8 mm
731-8	dito 175x18 mm	8803-10	dito 10 mm
740-2	Kreuzmeißel 125x5 mm	8804-17	dito 17 mm
745 a-3	Durchtreiber 120x3 mm	8806-2	dito für Kreuzschlitzschrauben, Gr. 2
745 a-10	dito 120x10 mm	8806-3	dito, Gr. 3
746-2	Körner 120x12 mm	8806-4	dito, Gr. 4
759	Schnellspann-Universalzange 10"		Betätigungswerkzeuge $\frac{3}{8}$ " □ Antrieb
818-3	Winkelschraubendreher 150x8 mm	8811	Schwungwinde 18"
821-1	Dreikant-Hohlschaber 150 mm	8812	Steckgriff 5"
830-2	Werkstatt-Schraubendreher 125x5,5 mm	8813	Drehstange 6"
830-14	dito 250x10 mm	8814	Gelenkgriff 9.1/2"
832-1	Elektriker-Schraubendreher 50x2,5 mm	8815	Schiebegriff 8"
834-3	Schraubendreher für Vergaser, 25x8 mm	8816 P	Umschaltknarre 8"
835-0	Schraubendreher für Kreuzschlitzschrauben, Gr. 0	8820	Universalgelenk
835-2	dito, Gr. 2	8821	Verlängerungen 3 6 8 12"
835-3	dito, Gr. 3	8830	biegsame Verlängerung 8"
858 R-1	Reduzier-Einsatz 1/4" ■ massiv, 3/8" □ hohl	900 TZ	Doppelsechskant-Einsatz, extra tief, 1/2" □ Antrieb, 20,8 mm
880	Sechskant-Einsätze 3/8" □ Antrieb 6 7 8	958 R-1	Reduzier-Einsatz 1/2" ■ massiv, 3/8" □ hohl
		958 R-2	dito 3/8" ■ massiv, 1/2" □ hohl
		1803-1	Seitenschneider 5"
		1816-2	Flachzange 6.1/2"

Fortsetzung rechte Spalte

(Fortsetzung)

HAZET 0-3600/113 Verchromt

Zangen für Sicherungsringe	2141-1	Engl. Hammer 3/4 lbs.
1846 a-2 innen, gerade	2141-4	dito 2 lbs.
1846 c-2 außen, gerade	2147	Fühlerblattlehre, 20teilig
1950-3 Plastik-Hammer 100x32 mm	2161	Ölkännchen, 150 ccm
2120-8 Rundfeile 8"	3620	Bremseinstellschlüssel
2122-4 Flachfeile 4"	3667	Öldienstschlüssel
2122-10 dito 10"		

No.	Sortiment ohne Wagen	kg	
0-3600/113	113teilig	15	1

Anwendung:

 Zum Einstellen der Bremsen
(durch die zweifache Abwinkelung ist die Einstellung möglich, ohne die Räder abzumontieren)
Typ:

 850, 600, 770 bis
 Ordnungs-Nr. 1873147

No.	S mm	L mm	g	
3620	17	320	200	10

 Innensechskant 12 mm
 Ringschlüssel 17 mm

Anwendung:

für Ölwechsel an Motor, Getriebe und Hinterachse













Typ:

alle

3667	12 x 17	220	200	1
------	---------	-----	-----	---

No.	Artikel/Anwendung	FIAT-No.	Typ
329-2	Geißfußschlüssel-Einsatz 1/2" □ Antrieb 14 mm	ähnlich A 50111	
917-3	in Verbindung mit Verlängerung und Drehmoment-schlüssel HAZET 6121-1 CT für Zylinderkopf-schraube		
425	Sechskant-Steckschlüssel für elektrische Geräte		
-5	5 mm	A 89501	
-6	6 mm	A 89502	
-7	7 mm	A 89503	
-8	8 mm	A 89504	
-9	9 mm	A 89505	
-10	10 mm	A 89506	
-11	11 mm	A 89507	alle

No.	Artikel/Anwendung	FIAT-No.	Typ	No.	Artikel/Anwendung	FIAT-No.	Typ
610-10 x 11 	Doppelring-schlüssel, gerade, 10 x 11 mm für Sicherungsmutter der Kipphebel-einstellschraube	A 50108	500, 600, 850, 850 Sp	801/3 	Zylinderkopf-Dichtigkeits-Prüfgerät zum Prüfen von Undichtigkeiten des Zylinderkopfes, der Zylinderkopf-dichtung und des Motorblocks an wassergekühlten Motoren		alle
612-10 x 11 	Offener Doppelring-schlüssel 10 x 11 mm 10 mm für Bremsleitung			880 TZ-19 	Doppelsechskant-Steckschlüssel-Einsatz, extra tief, 3/8" □ Antrieb, 19 mm	A 57052	
612-11 x 13	dito 11 x 13 mm und			8816 P 	in Verbindung mit Umschaltknarre für vordere Befestigungs-schraube des oberen Lenkers der Vorderradauf-hängung	A 89907	1500, 125
612-12 x 14	12 x 14 mm für Benzin- und Öldruckleitung 12 mm für Bremsleitungen zum Hauptzylinder		alle	900-16 	Sechskant-Steck-schlüssel-Einsatz 1/2" □ Antrieb, 16 mm, in Verbindung mit Drehmoment-schlüssel HAZET 6121 CT für die Lagerschalen der Kurbelwelle		600 D, 600 DM, 850
612-17 x 19	dito 17 x 19 mm und			900-19	dito 19 mm, in Verbindung mit Drehmoment-schlüssel HAZET 6121 CT für Zylinderkopf-schrauben		1600 S
612-24 x 27	24 x 27 mm für Leitungen und Rohre 17 mm für Bremsschläuche		alle mit autom. Getriebe	900 TZ-17 	Doppelsechskant-Steckschlüssel-Einsatz, extra tief, 1/2" □ Antrieb, 17 mm, in Verbindung mit Drehmoment-schlüssel HAZET 6121 CT für Zylinderkopf-schrauben	A 50114	616 N, 625 N
748 Lg b-4 	Splintetreiber 4 mm, mit besonders langer Spitze, für Sicherungsstifte der Scheiben-bremsbelagträger im Bremssattel		alle	962 	Zündkerzen-schlüssel-Einsatz mit Kardangelenk, 1/2" □ Antrieb, 20,8 mm		alle insbes. 128
762 	Zündkerzen-schlüssel mit Kardangelenk und Feder 20,8 mm		alle außer 128	990-6 	Schraubendreher-Einsatz für Innen-vielzahnschrauben, 1/2" □ Antrieb, M 6, für Druckscheibe auf der Antriebsscheibe des Getriebes Hydroconvert		124 Sport-Coupé, 125
779 N 	Universal-Kugelgelenk-abzieher Gabelöffnung konisch, 18-22 mm		alle	1847-3 	Zange für Sicherungsringe im homogenetischen Gelenk (Gleichlaufgelenk)		127, 128, 238 (Transporter), X 1/9 Spider, Autobianchi A 112, Lancia-Beta
790-1 	Kolbenringzange für Kolbenringe von 50-100 mm ø	A 60182	126, 133, 127, 850 T				
790-1 a	dito 65-110 mm ø	A 60183	128, X 1/9, 131, 132, 130, 238				
794-1 	Kolbenring-Spannband 60-125 mm ø	A 60605	126, 127, 128, X 1/9, 131, 132, 130, 850 T, 238				

No.	Artikel/Anwendung	FIAT-No.	Typ	No.	Artikel/Anwendung	FIAT-No.	Typ
1889 b-11	Flachzange mit Feder, kurze Form, gebogen, für Ventilplättchen 	A 87001	128, 125, 130, 132, Lancia-Beta	2172	Ölfilterschlüssel DBGM, 3/8" □ Antrieb, 19 mm ● Antrieb, 65-120 mm Spannweite 		alle
1932-1	Absetzzange für Karosserie-Instandsetzung  Absetztiefe 12 mm		alle	2203-5	Schraubendreher-Einsatz (Bit) für Innensechskantschrauben, 1/4" Sechskant-Antrieb, 5 mm, mit Verbindungsteil HAZET 2230-4 	A 55049	124 Sport-Coupé, 125
1966-1	Schlag-Ausziehgerät für Scheibenbremsbeläge 		1300, 1500, Dino, Lancia			A 55047	
1966-2	dito		130				
2100-025 -03 -035 -04 -05 -06 -08 -10 -12 -14 -17	Winkelschraubendreher für Innensechskantschrauben  2,5 mm 3 mm 3,5 mm 4 mm 5 mm 6 mm 8 mm 10 mm 12 mm 14 mm 17 mm	A 89601 A 89602 A 89603 A 89604 A 89605 A 89606 A 89607 A 89608 A 89609 A 89610 A 89611	alle	2505-1	Zündkerzenschlüssel mit Stecker, verstellbar von 142-202 mm, 20,8 mm 		ab 1500
2100-12	dito 12 mm für Ölablaßstopfen am Motor	A 50113	850 Sport 128, 124, 124 Special, 124 Sport, 125, 125 Special, 2383, 241, 643 N, 690 N 3, 693 N 1, 683 N, 6/9 128, X 1/9, 131, 132, 238	2505-2	dito, 3/8" □ Antrieb, verstellbar von 122-182 mm, 20,8 mm 		
2100-13	dito 13 mm für Ventildeckelbefestigung für Ölablaßstopfen am Motor für Befestigungsköpfe des Stoßkammerdeckels	A 89612	128-125, 125 Special, 127, 131, 132, X 1/9 131 125, 124 Coupé, 124 Spider, 124 ST, 125 Special, 132 Lancia 124 Sport, 125, 125 Special	8816 G	in Verbindung mit Umschaltknarre mit Gelenk 		
2171-1	Ölfilterschlüssel 1/2" □ Antrieb, verstellbar von 65-110 mm Ø 		128, 130	2514-1	T-Griff-Schlüssel 8 mm Innenvierkant für Ölstopfen der Lenkung 		125, 132
				4005	Zündkerzenschlüssel mit Kardangelenken, 1/2" □ Antrieb, 20,8 mm 		124
				6000 CT	Drehmoment-schlüssel DBP mit Knarrenköpfen 3/8"-, 1/2"- und 3/4"-□ Antrieb für Steckschlüssel- und Schraubendreher-Einsätze  oder mit Steckverbindung für verschiedene Einsteck-Werkzeuge (Maul-, Ring-schlüssel-Köpfe usw.) von 5 bis 800 Nm zum Anziehen von Schrauben, für die ein bestimmtes Drehmoment vorgeschrieben ist (Programm-Darstellung siehe Seiten 182-190)		alle



Öldienstschlüssel

CHROM-VANADIUM

3701

mit 8 mm Außen-Vierkant und 10 mm Innen-Doppel-Vierkant



Anwendung:
für die Ablassschraube an Ölwanne, Getriebe, Differential

Typ:
alle

No.	S mm	L mm	g	
3701	8 x 10	225	280	1



Schraubendreher-Einsätze

CHROM-VANADIUM

3702

für Innen-Vierkantschrauben

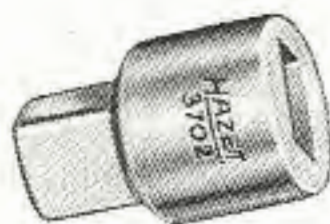

Anwendung:
für die Ablassschrauben an Ölwanne, Getriebe, Differential

Typ:
3702: alle
3702-1: 203, 403, 404, 604

No.	S mm	L mm	g	
3702	8	38	60	10
3702-1	10	38	60	10



Ventileinstellschlüssel

CHROM-VANADIUM

3705

mit **trinamic**[®]-Griff (ges. gesch.) Kunststoff, schwarz



Klinge 10 x 1,1 mm

Typ:
204, 304, 404

No.	S mm	T mm	L mm	g	
3705	12	80	165	260	1



Ventileinstellschlüssel

CHROM-VANADIUM

3706

mit **trinamic**[®]-Griff (ges. gesch.) Kunststoff, schwarz



Klinge 10 x 1,1 mm

Typ:
404, 504

No.	S mm	T mm	L mm	g	
3706	11	80	165	260	1



Ventileinstellschlüssel

CHROM-VANADIUM

3707

mit **trinamic**[®]-Griff (ges. gesch.) Kunststoff, schwarz



Klinge 6,8 x 1,3 mm

Typ:
104

No.	S mm	T mm	L mm	g	
3707	13	26	155	150	1



Bremseinstellschlüssel

CHROM-VANADIUM

3721

10 mm Vierkant



Typ:
alle

No.	S mm	L mm	g	
3721	10	275	300	1



Zündkerzenschlüssel

SPEZIALSTAHL

3761

mit Stecker



Typ:
insbesondere 404, 504, Vergaser und Injektion















3761	20,8	330	400	1
------	------	-----	-----	---

No.	Artikel/Anwendung	Typ
-----	-------------------	-----

748 Lg b-4	Splintetreiber 4 mm, mit besonders langer Spitze, für Sicherungsstifte der Scheibenbremsbelagträger im Bremssattel	alle
------------	--	------

779 N	Universal-Kugelgelenkabzieher Gabelöffnung konisch 18-22 mm	alle
-------	---	------

790-1	Kolbenringzange für Kolbenringe von 50-100 mm ø	alle
-------	---	------

No.	Artikel/Anwendung	Typ	No.	Artikel/Anwendung	Typ
797	Bremsfedernzange für Bremsbeläge in Trommelbremsen 	alle	2172	Ölfilterschlüssel DBGM, 3/8" □ Antrieb, 19 mm ● Antrieb, 65-120 mm Spannweite 	alle
799	Türfedernzange für Sicherung an der Fensterkurbel 	104	4517	Schraubendreher für Leerlauf, Gemischregulierung an DVG-Vergasern 	alle
801/3	Zylinderkopf-Dichtigkeits-Prüfgerät zum Prüfen von Undichtigkeiten des Zylinderkopfes, der Zylinderkopfdichtung und des Motorblocks an wassergekühlten Motoren 	alle	4518	Auszieher für Sicherungsstopfen (Eingriffssicherung) bei innenliegenden Schrauben der Gemischregulierung und Leerlauf-Kraftstoff-einstellung an DVG-Vergasern 	alle
839-3	Schraubendreher für Spezialschrauben TACL, Gr. 3, am Türschließkeil 	204	4519-1	Einschlagdorn für Eingriffssicherungen bei innenliegenden Schrauben der Gemischregulierung und Leerlauf-Kraftstoff-einstellung an DVG-Vergasern 	alle
880 A MgT	Sechskant-Steckschlüssel-Einsatz DBP, mit Dauermagnet und Kunststoff-Führungsbuchse, 3/8" □ Antrieb, 5/8" für Zündkerzen 	104, 504 Coupé, u. Kabriolett ab Bauj. 75, 305, 604	4520	Aufdrücker für Sicherungskappe (Eingriffssicherung) bei herausstehenden Schrauben der Kraftstoffeinstellung an DVG-Vergasern 	alle
900 TZ-19	Doppelsechskant-Steckschlüssel-Einsatz, extra tief, 1/2" □ Antrieb, 19 mm, für Zylinderkopfschrauben 	404	6000 CT	Drehmomentschlüssel DBP mit Knarrenköpfen 3/8"-, 1/2"- und 3/4"-□ Antrieb für Steckschlüssel- und Schraubendreher-Einsätze  oder mit Steckverbindung für verschiedene Einsteck-Werkzeuge (Maul-, Ringschlüssel-Köpfe usw.) von 5 bis 800 Nm zum Anziehen von Schrauben, für die ein bestimmtes Drehmoment vorgeschrieben ist Programm-Darstellung siehe Seiten 182-190	alle
985-10	Schraubendreher-Einsatz für Innensechskantschrauben 1/2" □ Antrieb, 10 mm, für Kardangehäuse 	404			
985-19	dito 19 mm, für Ölpumpen-Abdeckung	504 D			
1932-1	Absetz- zange für Karosserie-Instandsetzung Absetztiefe 12 mm 	alle			
1966-1	Schlagausziehgerät für Scheibenbremsbeläge 	alle			



Assistent

3800 Werkzeug-Sortiment
CHROM-VANADIUM

wahlweise für Werkzeugwagen
162, 166 TS, 171 oder 172 HD



INHALTSÜBERSICHT **HAZET 0-3800/87** Verchromt

600	Ring-Maulschlüssel, lang 6 7 8 9 10 11 12 13 14 15 16 17 18 19 20 21 22 23 24 27 32	880 MgT	Zündkerzen-Einsatz, 6kt., mit Dauermagnet und Kunststoff-Führungsbuchse, DBP, $\frac{3}{8}$ " □ Antrieb, 20,8 mm
610	Doppelringschlüssel, gerade 6x7 8x9 10x11 12x13 14x15 16x17 18x19		Betätigungswerkzeuge $\frac{3}{8}$ " □ Antrieb 8815 Schiebegriff 8" 8816 P Umschaltknarre 8" 8820 Universalgelenk 8821-3 Verlängerung 3" 8821-5 dito 5" 8821-10 dito 10"
650-16	Reifenheber 400 x 16 mm		
731-8	Flachmeißel 175 x 18 mm	900	Sechskant-Einsätze, $\frac{1}{2}$ " □ Antrieb, 23 24
741-4	Kreuzmeißel 150 x 7 mm	900TZ-17	Doppelsechskant-Einsatz, extra tief, $\frac{1}{2}$ " □ Antrieb, 17 mm
745-3	Durchtreiber 120 x 3 mm	958 R-1	Reduziereinsatz $\frac{1}{2}$ " ■ massiv, $\frac{3}{8}$ " □ hohl
745a-4	dito 120 x 4 mm	1802-2	Seitenschneider 6. $\frac{1}{2}$ "
746-1	Körner 120 x 10 mm	1951-2	Nylon-Hammer 90 x 27 mm
760-3	Universalzange 9. $\frac{1}{2}$ "	2100	Winkelschraubendreher für Innensechskantschrauben 2 2,5 3 4 5 6 8
818-1	Winkelschraubendreher 90 x 4 mm	2125	Kontaktfeile
821-1	Dreikant-Hohlschaber 150 mm	2130	Drahtbürste
830-2	Werkstatt-Schraubendreher 125 x 5,5 mm	2140-5	Schlosserhammer 500 g
830-5	dito 125 x 6,5 mm	2146	Fühlerblattlehre, 6teilig 0,10 0,15 0,20 0,30 0,40 0,60
830-9	dito 175 x 8 mm	2153	Autolicht-Prüfer 6-24 Volt
833-1	Elektriker-Schraubendreher 50 x 2,5 mm	2154	Rollbandmaß, 2 m
834-1	Schraubendreher für Vergaser, 25 x 4 mm	2160	Ölspritzkännchen, 150 ccm
835-1	Schraubendreher für Kreuzschlitzschrauben, Gr. 1		
835-2	dito, Gr. 2		
880	Sechskant-Einsätze $\frac{3}{8}$ " □ Antrieb 8 9 10 11 12 13 14 15 17 19 22		

No.	Sortiment ohne Wagen	kg	
0-3800/87	87teilig	10	1



Bremseinstellschlüssel
CHROM-VANADIUM

3822



Typ: alle

No.	S mm	L mm	g	
3822	S = 10 mm 4kt. = 10 mm	250	260	10



Bremseinstellschlüssel
CHROM-VANADIUM

3823



Anwendung:
zum Einstellen der Girling-Bremse

Typ: R 16

3823	6,2	170	100	10
------	-----	-----	-----	----



Spezienschlüssel
CHROM-VANADIUM

für Zylinderkopfschrauben

3826

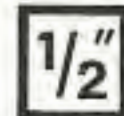

Typ: R 4, 5, 6, 8, 10

3826	14	82	130	10
------	----	----	-----	----



Spezienschlüssel
CHROM-VANADIUM

für Verteiler-Feststellschrauben

3827



Typ: alle außer R 4 mit Ducellier-Verteiler

3827	11	225	140	5
------	----	-----	-----	---

Spezienschlüssel

CHROM-VANADIUM

für Vergaser-Flanschschrauben

3828

Typ:
R 5, 15,
16, 17

No.	S mm	L mm	g	
3828	12	205	130	5

Ventileinstellschlüssel

CHROM-VANADIUM

 mit **trinamic**[®]-Griff (ges. gesch.) Kunststoff,
schwarz
3833

 mit 2 auswechselbaren
Klingen 48 und 97 mm lang



Einfräsung 4,5 mm

Typ:
R 16

No.	S mm	T mm	L mm	g	
3833	13	38	165	305	1

Ventileinstellschlüssel

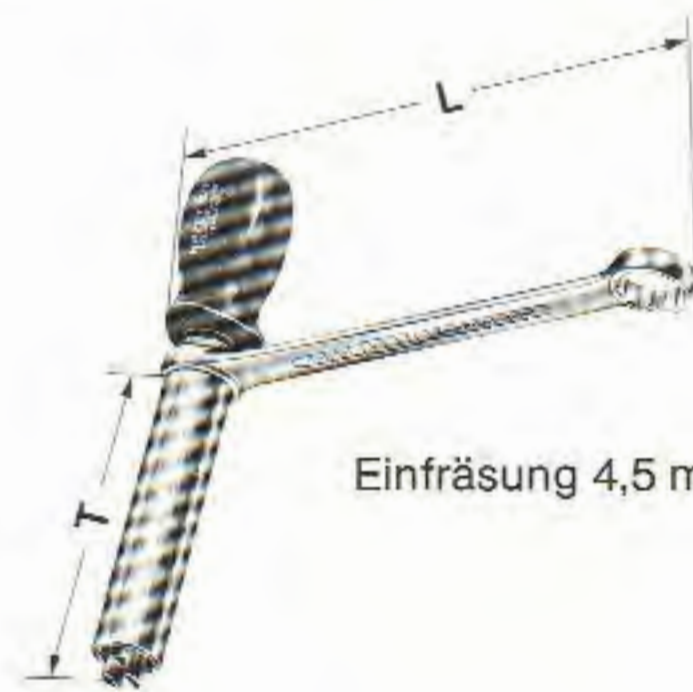
CHROM-VANADIUM

 mit **trinamic**[®]-Griff (ges. gesch.) Kunststoff,
schwarz
3829

Einfräsung 4,5 mm

Typ:
R 15 TS,
R 16 TS,
R 17, R 18 TS,
R 18 GTS

No.	S mm	T mm	L mm	g	
3829	13	80	165	270	1

Ventileinstellschlüssel

CHROM-VANADIUM

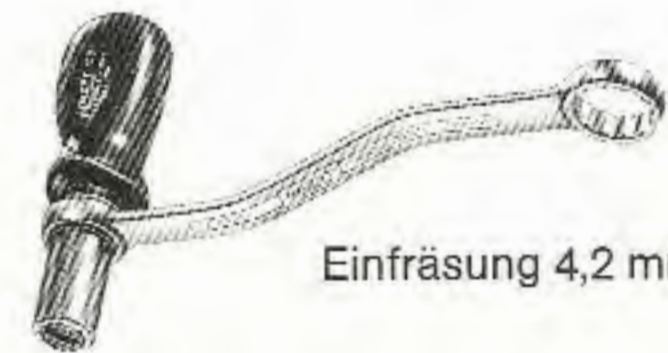
 mit **trinamic**[®]-Griff (ges. gesch.) Kunststoff,
schwarz
3835

Einfräsung 4,2 mm

Typ:
R 4, 5, 6,
8, 10, 12, 18,
15 TL-1400 Motor

3835	10	27	165	170	1
------	----	----	-----	-----	---

Öldienstschlüssel

CHROM-VANADIUM

 mit 10 mm Außen-Vierkant
und 10 mm Innen-Doppel-Vierkant

3830

Anwendung:
für Getriebeöl-Einfüll- und Ablaßschraube,
Motoröl-Ablaßschraube

Typ:
alle,
außer R 16 TX,
R 20, R 30

3830	10	-	230	260	1
------	----	---	-----	-----	---

Zündkerzenschlüssel

SPEZIALSTAHL















mit Stecker

3861

Typ:
R 15 TS, R 16 TS,
R 17, R 17 TS,
Alpine

No.	S mm	L mm	g	
3861	20,8	200	390	1

No.	Artikel/Anwendung	Typ	No.	Artikel/Anwendung	Typ
612-10 x 11	Offener Doppelringschlüssel 10 x 11 mm für Bremsleitung		839-3	Schraubendreher für Spezialschrauben TACL, Größe 3, für Türschließeil	R 12 Bau- jahr 69-71, R 12 TL, R 6 ab Baujahr 70, R 6 TL
612-13 x 15	dito 13 x 15 mm für Anbauteile an Motor und Getriebe			für Hecktürbefestigung	R 16 alle, R 16 TS
612-14 x 17	dito 14 x 17 mm für Befestigung von Motor-, Getriebe- und Radaufhängung	alle		für Keilriemenverstellung (Reserverad entfernen)	R 5
767	Zündkerzenschlüssel mit Kugelgelenk 190 mm lang, 20,8 mm	R 4, R 5, R 6	839-4	dito, Größe 4, für Stoßstange	R 5, R 15, R 17
767-1	Zündkerzenschlüssel mit Kugelgelenk und Feder 300 mm lang, 20,8 mm	R 4, R 5, R 6		für Motorhaube und Hecktür	R 16 alle, R 16 TS
779 N	Universal- Kugelgelenkabzieher Gabelöffnung konisch 18-22 mm	alle	8501-3	Schraubendreher-Einsatz für Innensechskantschrauben 1/4" □ Antrieb, 3 mm, für Ventildeckel	30 TS
790-1	Kolbenringzange für Kolbenringe von 50-100 mm Ø	alle	880 TZ-20,8	Doppelsechskant-Steck- schlüssel-Einsatz, 3/8" □ Antrieb, 20,8 mm	
796	Bremsefedernzange für aufgenietete Bremsbeläge	R 4, R 5, R 6		in Verbindung mit Verlängerung 3"	
797	dito, für aufgenietete und aufgeklebte Bremsbeläge	alle	8821-3		
801/3	Zylinderkopf-Dichtigkeits- Prüfgerät zum Prüfen von Undichtigkeiten des Zylinderkopfes, der Zylinderkopfdichtung und des Motorblocks an wassergekühlten Motoren	alle	8821-5	oder Verlängerung 5"	R 4, R 5, R 6, R 12, R 15, R 16
839-1	Schraubendreher für Spezialschrauben TACL, Gr. 1 für Zierleiste	R 16 alle, R 16 TS	880 MgT	Sechskant-Steckschlüssel- Einsatz DBP, mit Dauermagnet und Kunststoff-Führungsbuchse, 3/8" □ Antrieb, 20,8 mm	R 4, R 5, R 6
839-2	dito, Größe 2, für Abdeckblech zwischen Frontscheibe und Motorhaube	R 12 ab Baujahr 69, R 12 TL, R 16 alle, R 16 TS	880 A MgT	dito 5/8"	30 TS, R 14
	für vordere Ziergitter	R 16 alle, R 16 TS	900 Z-12	Doppelsechskant-Steck- schlüssel-Einsatz 1/2" □ Antrieb, 12 mm, für Pleuelstangen- und Lager-Schrauben	R 4, R 6
	für Einstiegzierleisten	R 5	900 Z-13	dito 13 mm, für Pleuelmutter	R 12, R 15, R 17
			900 Z-14	dito 14 mm, für Zylinderkopf	R 4, R 6
			900 Z-17	dito 17 mm, für Zylinderkopf	R 12, R 15, R 17
			900 TZ-17	dito, extra tief, für Zylinderkopf	R 5 TL, R 6, R 16
				alle in Verbindung mit Drehmomentschlüssel HAZET 6121 CT	
			900 MgT	Sechskant-Steckschlüssel- Einsatz DBP, mit Dauermagnet und Kunststoff-Führungsbuchse, 1/2" □ Antrieb, 20,8 mm für Zündkerzen	R 4, R 5, R 6

No.	Artikel/Anwendung	Typ	No.	Artikel/Anwendung	Typ
1932-1 	Absetzspanner für Karosserie-Instandsetzung Absetztiefe 12 mm	alle	4005 	Zündkerzenschlüssel mit Kardangelenk, 1/2" □ Antrieb, 20,8 mm	R 16 TS, R 17, R 8 G, R 12 G, Alpine A 310
2115-T 9 	Winkelschraubendreher für Innen-TORX-Schrauben, für Heckziergitter	R 5	4517 	Schraubendreher für Leerlauf, Gemischregulierung an DVG-Vergasern	alle
2115-T 10	dito, für Außenspiegel für Kühlergrill	alle R 14, R 16, R 20, R 30	4518 	Auszieher für Sicherungsstopfen (Eingriffssicherung) bei innenliegenden Schrauben der Gemischregulierung und Leerlauf-Kraftstoff-einstellung an DVG-Vergasern	alle
2115-T 30	dito, für Türschließe für Türschlösser	alle Alpine	4519-1 	Einschlagdorn für Eingriffssicherungen bei innenliegenden Schrauben der Gemischregulierung und Leerlauf-Kraftstoff-einstellung an DVG-Vergasern	alle
2115-T 40	dito, für Stoßstangen	R 5, R 14, R 15, R 17	4520 	Aufdrücker für Sicherungskappe (Eingriffssicherung) bei herausstehenden Schrauben der Kraftstoffeinstellung an DVG-Vergasern	alle
2172 	Ölfilterschlüssel DBGM, 3/8" □ Antrieb, 19 mm ● Antrieb, 65-120 mm Spannweite	alle	6000 CT 	Drehmomentschlüssel DBP mit Knarrenköpfen 3/8"-, 1/2"- und 3/4"-□ Antrieb für Steckschlüssel- und Schraubendreher-Einsätze oder mit Steckverbindung für verschiedene Einsteck-Werkzeuge (Maul-, Ringschlüssel-Köpfe usw.) von 5 bis 800 Nm zum Anziehen von Schrauben, für die ein bestimmtes Drehmoment vorgeschrieben ist (Programm-Darstellung siehe Seiten 182-190)	alle
2505-1 	Zündkerzenschlüssel mit Stecker, verstellbar von 142-202 mm, 20,8 mm				
2505-2 	dito, 3/8" □ Antrieb, verstellbar von 122-182 mm, 20,8 mm				
8816 GK 	in Verbindung mit Umschaltknarre mit Gelenk, kurz	R 12 TL, R 15 TL, R 16 TL und alle mit Drehstrom-Lichtmaschine			
3701 	Öldienstschlüssel, 8 mm Außen-Vierkant, 10 mm Innen-Doppelvierkant				
3702 	oder Schraubendreher-Einsatz für 8 mm Innenvierkant-schrauben, 1/2" □ Antrieb, an Ölwanne, Getriebe, Differential	R 16 TX, R 20, R 30			



Assistent

3900

Werkzeug-Sortiment

CHROM-VANADIUM

wahlweise für Werkzeugwagen
162, 166 TS, 171 und 172 HD

INHALTSÜBERSICHT **HAZET 0-3900/64** Verchromt

450	Doppelmaulschlüssel 6x7 8x9 10x11 12x13 14x15 17x19 21x23 22x24 27x32	880	Sechskant-Einsätze 3/8" □ Antrieb 8 10 11 13 14 15 17 19 22
615	Starter- und Block- schlüssel 14 x 17 mm	8816 P 8820	Betätigungswerk- zeuge 3/8" □ Antrieb Umschaltknarre 8" Universalgelenk
625	Doppelringschlüssel, flach gekröpft 6x7 10x11 13x15 17x19 20x22 21x23 24x27 27x32	8821-5 8821-8 8821-28 1802-2	Verlängerung 5" Verlängerung 8" Verlängerung 28" Seitenschneider 6.1/2"
748 a-2	Splintetreiber 115 x 2 mm	1841 a-3	Langbeckzange, gerade, 8"
748 b-5	dito 150 x 5 mm	1841 b-3	dito, gebogen, 8"
760-3	Universalzange 9.1/2"	1846 a-2	Zange für Sicherungsringe innen, gerade, 7"
767-2	Zündkerzenschlüssel 20,8 mm	1846 c-2	dito, außen, gerade, 7"
796	Bremsefedernzange 8.1/2"	1847-2	Spezialzange 8.1/4" für Sicherungsringe
799	Türfedernzange 8.1/4"	1855-2	Kombizange 7"
832-1	Elektriker-Schrauben- dreher 50 x 2,5 mm	2100	Winkelschrauben- dreher für Innen- sechskantschrauben 2 4 6 8 10 12 mm
835-3	Schraubendreher für Kreuzschlitz- schrauben, Gr. 3	2140-5 2145	Schlosserhammer 500 g Fühlerblattlehre 5teilig
835 PZD	Schraubendreher für POZIDRIV-Schrauben, Gr. 2, 3, 4	2153-1	Autolicht-Prüfer 6-24 V
836-3	Werkstatt-Schrauben- dreher 150 x 8 mm	3721	Bremseinstell- schlüssel
839	Schraubendreher für Spezialschrauben TAFL Gr. 2, 3, 4		

No.	Sortiment ohne Wagen	kg	
0-3900/64	64 teilig	10	1



Ventileinstellschlüssel

CHROM-VANADIUM

3901

mit **trinamic**[®]-Griff (ges. gesch.) Kunststoff,
schwarz



Typ:
alle

No.	S mm	T mm	L mm	kg	
3901	12	30	165	175	1



Öldienstschlüssel

CHROM-VANADIUM

3904

















Anwendung:

für Ölstopfen an Ölwanne,
Getriebe und Differential

Typ:
alle

No.	S mm	L mm	g	
3904	12	225	280	5

No.	Artikel/Anwendung	Typ
612-10 x 11	Offener Doppelringschlüssel 10 x 11 mm 11 mm für Bremsleitung	alle
615-14 x 17	Starter- und Blockschlüssel 14 x 17 mm für Schaltgestänge	1301, 1501
625-17 x 19	Doppelringschlüssel, flach gekröpft, 17 x 19 mm	
625-20 x 22	dito 20 x 22 mm, für Vorderachse	1301
625-24 x 27	dito 24 x 27 mm für Festsattel der Scheibenbremse	1501
625-27 x 32	dito 27 x 32 mm für Radlager	1000, 1100, 1301, 1501
748 Lgb-4	Splintetreiber 4 mm, mit besonders langer Spitze, für Sicherungsstifte der Scheibenbremsbelagträger im Bremsattel	alle
767-1	Zündkerzenschlüssel mit Kugelgelenk und Feder 300 mm lang, 20,8 mm	1100 Spezial
767-2	dito, 450 mm lang	alle, außer 1100 Spezial
779 N	Universal- Kugelgelenkabzieher Gabelöffnung konisch 18-22 mm	alle
790-1	Kolbenringzange für Kolbenringe 50-100 mm Ø	alle

No.	Artikel/Anwendung	Typ	No.	Artikel/Anwendung	Typ
794 U-3 	Kolbenring-Spannzange verstellbar von 70–100 mm \varnothing	alle	1932-1 	Absetzzange für Karosserie-Instandsetzung Absetztiefe 12 mm	alle
797 	Bremsfedernzange für Bremsbeläge in Trommelbremsen	alle	1966-1 	Schlag-Ausziehgerät für Scheibenbremsbeläge	alle
801/3 	Zylinderkopf-Dichtigkeits- Prüfgerät zum Prüfen von Undichtigkeiten des Zylinderkopfes, der Zylinderkopf-Dichtung und des Motorblocks an wassergekühlten Motoren	alle	2100-02 	Winkelschraubendreher für Innensechskantschrauben 2 mm an Schalterknöpfen	alle
839-1 	Schraubendreher für Spezialschrauben TACL Gr. 1		2100-04	dito 4 mm für Türschließkeil	1000, 1100
839-2	dito Gr. 2		2172 	Ölfilterschlüssel DBGM $\frac{3}{8}$ " \square Antrieb, 19 mm \bullet Antrieb, 65–120 mm Spannweite	alle
839-3	dito Gr. 3		2505-1 	Zündkerzenschlüssel mit Stecker verstellbar von 142–202 mm, 20,8 mm	
839-4	dito Gr. 4 für verschiedene Arbeiten	alle	2505-2 	oder dito, $\frac{3}{8}$ " \square Antrieb, verstellbar von 122–182 mm, 20,8 mm	1100 GLS
850-10 	Sechskant-Steckschlüssel- Einsatz $\frac{1}{4}$ " \square Antrieb 10 mm		4005 	Zündkerzenschlüssel mit Kardangelen, $\frac{1}{2}$ " \square Antrieb, 20,8 mm	1301, 1501
850-11	dito 11 mm		6000 CT 	Drehmomentschlüssel DBP mit Knarrenköpfen $\frac{3}{8}$ "-, $\frac{1}{2}$ "- und $\frac{3}{4}$ "- \square Antrieb für Steckschlüssel- und Schraubendreher- Einsätze	
863 P	in Verbindung mit Umschaltknarre 4. $\frac{1}{2}$ "			oder mit Steckverbindung für verschiedene Einsteck-Werkzeuge (Maul-, Ringschlüssel- Köpfe usw.)	
868	und Verlängerung 6" für Ölwannebefestigungs- schrauben 10 mm 11 mm	1000, 1100 1301, 1501		von 5 bis 800 Nm	
880-13 	Sechskant-Steckschlüssel- Einsatz $\frac{3}{8}$ " \square Antrieb 13 mm			zum Anziehen von Schrauben, für die ein bestimmtes Drehmoment vor- geschrieben ist	alle
880-17	dito 17 mm			(Programm-Darstellung siehe Seiten 182–190)	
8816 G	in Verbindung mit Umschaltknarre mit Gelenk 11"				
8821-28	und Verlängerung 28" für Befestigungsschrauben am Getriebe	alle			
880-19 	Sechskant-Steckschlüssel- Einsatz $\frac{3}{8}$ " \square Antrieb 19 mm				
8816 G	in Verbindung mit Umschaltknarre mit Gelenk 11"				
8821-8	und Verlängerung 8" für Sturzeinstellung der Vorderachse	1301, 1501			

Ventileinstellschlüssel

CHROM-VANADIUM

4001

 mit **trinamic**[®]-Griff (ges. gesch.) Kunststoff, schwarz

Klinge 10 x 1,5 mm

Typ:
2 CV,
Diane,
Ami

No.	S mm	T mm	L mm	g	
4001	10	26	155	150	1

Ventileinstellschlüssel

CHROM-VANADIUM

4002

Klinge 10 x 1,3 mm

Typ:
GS

4002	10	13	150	80	5
------	----	----	-----	----	---

Zündkerzenschlüssel

CHROM-VANADIUM

4005

mit Kardangelenken und 1/2" □ Antrieb

Typ:
DS, ID,
CX

No.	S mm	L mm	g	
4005	20,8	520	530	1

Einstellschlüssel

SPEZIALSTAHL

4007







für Handbremse

Typ:
CX

4007	-	170	125	10
------	---	-----	-----	----

No.	Artikel/Anwendung	Typ
430-12 x 14	Doppelsteckschlüssel 12 x 14 mm, 14 mm für Schrauben am Lüfterrad	2 CV 4, 2 CV 6, Diane, Ami
779 N	Universal-Kugelgelenkabzieher Gabelöffnung konisch 18-22 mm	alle
790-1	Kolbenringzange für Kolbenringe 50-100 mm ø	alle
797	Bremsfedernzange für Bremsbeläge in Trommelbremsen	alle

No.	Artikel/Anwendung	Typ
801/3	Zylinderkopf-Dichtigkeits-Prüfgerät zum Prüfen von Undichtigkeiten des Zylinderkopfes, der Zylinderkopf-Dichtung und des Motorblocks an wassergekühlten Motoren	alle
880 MgT	Sechskant-Steckschlüssel-Einsatz, DBP, mit Dauermagnet und Kunststoff-Führungsbuchse, 3/8" □ Antrieb, 20,8 mm in Verbindung mit	GS
8816 GK	Umschaltknarre mit Gelenk, kurz	
8821-3	Verlängerung 3", für Zündkerzen	Visa
880 A MgT	Sechskant-Steckschlüssel-Einsatz, DBP, mit Dauermagnet und Kunststoff-Führungsbuchse, 3/8" □ Antrieb, 5/8" für Zündkerzen an Fahrzeugen mit 650 ccm-Motor	
900 Z-18	Doppelsechskant-Steckschlüssel-Einsatz 1/2" □ Antrieb, 18 mm	SM GS bis Juni 72 GS nach Juni 72 2 CV, 3 CV, Diane, Ami 6 u. 8 DS
900 TZ-12	dito 12 mm, extra tief	
900 TZ-13	dito 13 mm	
900 TZ-14	dito 14 mm	
900 TZ-17	dito 17 mm in Verbindung mit Drehmomentschlüssel HAZET 6121 CT für Zylinderkopfschrauben	
1000 Z-42	Doppelsechskant-Steckschlüssel-Einsatz 3/4" □ Antrieb, 42 mm, für Windflügel	GS 2 CV, 3 CV, Diane, Ami 6 u. 8
1000 AZ-1.3/4	dito 1.3/4" A (44,4 mm) für hintere Radnabe	
1932-1	Absetzzange für Karosserie-Instandsetzung Absetztiefe 12 mm	alle
2172	Ölfilterschlüssel DBGM, 3/8" □ Antrieb, 19 mm ● Antrieb 65-120 mm Spannweite	alle
2598	Einseitiger Ringschlüssel 13 mm, für Einspritzpumpe	alle Diesel
6000 CT	Drehmomentschlüssel DBP, mit Knarrenköpfen 3/8"-, 1/2"- und 3/4"-□ Antrieb, für Steckschlüssel- und Schraubendreher-Einsätze oder mit Steckverbindung für verschiedene Einsteck-Werkzeuge (Maul-, Ringschlüssel-Köpfe usw.) von 5 bis 800 Nm zum Anziehen von Schrauben, für die ein bestimmtes Drehmoment vorgeschrieben ist (Programm-Darstellung siehe Seiten 182-190)	alle

No.	Artikel/Anwendung	Typ	No.	Artikel/Anwendung	Typ
425 A- ¹¹ / ₃₂	Sechskant-Steckschlüssel ¹¹ / ₃₂ "		612 A- ³ / ₄ x ⁷ / ₈	Offener Doppelringschlüssel ³ / ₄ x ⁷ / ₈ " ⁷ / ₈ " für Ölkühlerschläuche	Austin, Cooper, Morris
					
425 A- ⁷ / ₁₆	dito ⁷ / ₁₆ "	Morris, Austin, Rover, Jaguar	612 A-1 x 1.1/8	dito 1 x 1.1/8" 1" für Ölkühlerschläuche	Cooper, Mini, Innocenti
425 A- ⁹ / ₁₆	dito ⁹ / ₁₆ " für Vergaserschrauben				
450 A- ³ / ₈ x ⁷ / ₁₆	Doppelmaulschlüssel ³ / ₈ x ⁷ / ₁₆ " ⁷ / ₁₆ " für Bremsleitung am Radzylinder	MGB, Austin Mini, Morris Mini, Austin 1100, 1300	618	Spezialschlüssel für Innenvierkant des Ölstopfens an der Hinterachse	MGB
					
	für Befestigungsschrauben zwischen Motor und Getriebe		625 A- ¹ / ₄ x ⁵ / ₁₆	Doppelringschlüssel, flach gekröpft, ¹ / ₄ x ⁵ / ₁₆ "	
	für Ventilatorbefestigungs- schrauben (nach Entfernen des Abdeckbleches)	Austin Mini, Morris Mini, Innocenti			
450 A- ¹ / ₂ x ⁹ / ₁₆	dito ¹ / ₂ x ⁹ / ₁₆ " ⁹ / ₁₆ " für Bremsleitung am Hauptzylinder	MGB, Austin Mini, Morris Mini, Austin 1100, 1300	625 A- ³ / ₈ x ⁷ / ₁₆	dito ³ / ₈ x ⁷ / ₁₆ "	
450 A- ⁹ / ₁₆ x ⁵ / ₈	dito ⁹ / ₁₆ x ⁵ / ₈ " ⁵ / ₈ " für Ventildeckel	Austin 1100, 1300, Morris 1100, 1300, alle Mini	625 A- ⁷ / ₁₆ x ¹ / ₂	dito ⁷ / ₁₆ x ¹ / ₂ " für allgemeine Reparaturen	alle
				⁷ / ₁₆ " für Ventileinstellung	Austin 1300, 1300 GT, Austin Mini, Morris Mini, Innocenti
450 A- ¹⁵ / ₁₆ x 1	dito ¹⁵ / ₁₆ x 1" ¹⁵ / ₁₆ " für Ölablaßschraube (Motor und Getriebe eine Ölwanne)	Morris Mini, Austin Mini, Innocenti		für Befestigungsschrauben zwischen Motor und Getriebe	
				für Ventilator-Befestigung (nach Entfernen des Abdeckbleches)	Austin Mini, Morris Mini, Innocenti
				¹ / ₂ " für Ventileinstellung	Austin, Morris 1800+1800 S, MGB, Triumph, Spitfire
600 A- ⁷ / ₁₆	Ring-Maulschlüssel, lang, ⁷ / ₁₆ " für Befestigungsschrauben zwischen Motor und Getriebe		625 A- ¹ / ₂ x ⁹ / ₁₆	dito ¹ / ₂ x ⁹ / ₁₆ " für allgemeine Reparaturen	
				¹ / ₂ " für Schaltgestänge an der Getriebeseite	Austin 1100, 1300, alle Mini
	für Ventilatorbefestigung (nach Entfernen des Abdeckbleches)	Austin Mini, Morris Mini, Innocenti		⁹ / ₁₆ " für Keilriemen-Spannschrauben	
600 A- ¹ / ₂	dito ¹ / ₂ " für Kupplungsdeckel	Austin 1100, 1300	625 A- ⁹ / ₁₆ x ⁵ / ₈	dito ⁹ / ₁₆ x ⁵ / ₈ " für allgemeine Reparaturen	alle
				⁹ / ₁₆ " für Anlasser- Befestigung	Austin 1100, 1300, alle Mini
600 A- ⁵ / ₈	dito ⁵ / ₈ " für Ventildeckel	Austin 1100, 1300, Morris 1100, 1300, alle Mini		⁵ / ₈ " für Ventildeckel	Austin 1100, 1300, Morris 1100, 1300, alle Mini
612-22 x 24	Offener Doppelringschlüssel 22 x 24 mm für allgemeine Reparaturen	alle	625 A- ¹⁵ / ₁₆ x 1	dito ¹⁵ / ₁₆ x 1" für allgemeine Reparaturen	alle
				¹⁵ / ₁₆ " für Ölablaßschraube (Motor und Getriebe eine Ölwanne)	Austin Mini, Morris Mini, Innocenti
612 A- ³ / ₈ x ⁷ / ₁₆	dito ³ / ₈ x ⁷ / ₁₆ " ⁷ / ₁₆ " für Bremsleitung am Radzylinder				
612 A- ¹ / ₂ x ⁹ / ₁₆	dito ¹ / ₂ x ⁹ / ₁₆ " ⁹ / ₁₆ " für Bremsleitung am Hauptzylinder	MGB, Austin Mini, Morris Mini, Austin 1100, 1300			

No.	Artikel/Anwendung	Typ	No.	Artikel/Anwendung	Typ
630 A- $1/4 \times 5/16$	Doppelringschlüssel, tief gekröpft, $1/4 \times 5/16$ " für Entlüftungsschrauben der Bremse hinten	MGB, Austin Mini, Austin 1100, 1300, Morris Mini, Morris 1100, 1300, Innocenti	835 PZD-3	Schraubendreher für POZIDRIV-Schrauben, Gr. 3	
630 A- $3/8 \times 7/16$	dito $3/8 \times 7/16$ " für Entlüftungsschrauben der Bremse vorn		8807 PZD-3	Schraubendreher-Einsatz für POZIDRIV-Schrauben, $3/8$ " □ Antrieb, Gr. 3, für Türschließeile	Rover 2000, 3500, Austin Mini, Morris Mini, 1300
630 A- $1/2 \times 9/16$ "	dito $1/2 \times 9/16$ " für Keilriemen-Spannschrauben		880 TZ-20,8	Doppelsechskant-Steckschlüssel-Einsatz, extra tief, $3/8$ " □ Antrieb, 20,8 mm	
630 A- $1.5/16 \times 1.1/2$	dito $1.5/16 \times 1.1/2$ " für Riemenscheibe und Nockenwellenrad	Austin 1100, 1300, alle Mini	8816 G	in Verbindung mit Umschaltknarre mit Gelenk, 11"	
748 Lg b-4	Splintetreiber 4 mm, mit besonders langer Spitze, für Sicherungsstifte der Scheibenbremsbelagträger im Bremsattel	alle	8821-3	und Verlängerung 3" für Zündkerzen	Rover 3500/S, Range-Rover
762	Zündkerzenschlüssel mit Kardangelenke und Feder, mit $1/2$ " □ Antrieb, 20,8 mm		880 MgT	Sechskant-Steckschlüssel-Einsatz, DBP, mit Dauermagnet und Kunststoff-Führungsbuchse, $3/8$ " □ Antrieb, 20,8 mm	
767-1	oder dito mit Kugelgelenk und Feder	Jaguar, V 12, Rover 2000	8816 GK	in Verbindung mit Umschaltknarre mit Gelenk, kurz für Zündkerzen	Triumph, Spitfire, Austin Mini, Morris Mini
779 N	Universal-Kugelgelenkabzieher, Gabelöffnung konisch 18-22 mm	alle	880 AZ- $1/2$	Doppelsechskant-Steckschlüssel-Einsatz, $3/8$ " □ Antrieb, $1/2$ ", für Pleuellagerschrauben	Jaguar, Austin Mini, 1300, Innocenti
790-1	Kolbenringzange für Kolbenringe von 50-100 mm ϕ	Jaguar, Rover, Triumph	8821-10	für verschiedene Schrauben im Getriebe	Austin Mini, Morris Mini, Innocenti
790-1 a	dito 65-110 mm ϕ	Austin, Morris	8821-12	in Verbindung mit Verlängerung 10"	
794 U-3	Kolbenringspannzange verstellbar von 70-100 mm ϕ	Jaguar, Rover, Triumph, Austin, (außer Mini 850 und 1000)	880 AZ- $7/16$	oder dito 12" für Auspuff-Flanschschauben	MGB
801/3	Zylinderkopf-Dichtigkeits-Prüfgerät zum Prüfen von Undichtigkeiten des Zylinderkopfes, der Zylinderkopf-Dichtung und des Motorblocks an wassergekühlten Motoren	alle	8821-10	Doppelsechskant-Steckschlüssel-Einsatz, $3/8$ " □ Antrieb, $7/16$ "	
			8821-10	in Verbindung mit Verlängerung 10" für Befestigungsschrauben zwischen Motor und Getriebe	Austin Mini, Morris Mini, Innocenti
			880 AZ- $9/16$	Doppelsechskant-Steckschlüssel-Einsatz, $3/8$ " □ Antrieb, $9/16$ "	
			8821-10	in Verbindung mit Verlängerung 10" für Ölfilterschrauben	Austin Mini, Morris Mini, 1100, 1300
			880 AZ- $15/16$	Doppelsechskant-Steckschlüssel-Einsatz, $3/8$ " □ Antrieb, $15/16$ ", für Ölablaßschraube (Motor und Getriebe eine Ölwanne)	Austin Mini, Morris Mini, Innocenti

No.	Artikel/Anwendung	Typ	No.	Artikel/Anwendung	Typ
900 AZ-7/16 918 	Doppelsechskant-Steckschlüssel-Einsatz $\frac{7}{16}$ " □ Antrieb, $\frac{7}{16}$ " in Verbindung mit Verlängerung 10" für die Befestigungsschrauben zwischen Motor und Getriebe	Austin Mini, Morris Mini, Innocenti	1846 a-2 	Zange für Sicherungsringe, gerade, für Kolbensicherungen	Austin 1100, Jaguar 2,8 und 4,2 l
900 AZ-1/2" 918 	dito $\frac{1}{2}$ " in Verbindung mit Verlängerung 10" für Auspuff-Flanschschrauben ohne Verlängerung für Pleuellagerschrauben	MGB Jaguar, Austin Mini, Austin 1300, Innocenti	1846 b-2 	dito, gebogen, für Getriebesicherungsringe (querliegende Motore)	Austin, Morris
917-5 	in Verbindung mit Verlängerung 5" für Schrauben im Getriebe	Austin Mini, Morris Mini, Innocenti	1846 c-2 	dito, gerade, für Getriebesicherungsringe	Austin Maxi
900 AZ-9/16 918 	dito $\frac{9}{16}$ " in Verbindung mit Verlängerung 10" für Ölfilterschrauben	Austin Mini, Morris Mini, 1100, 1300	1932-1 	Absetzzange für Karosserie- Instandsetzung, Absetztiefe 12 mm	alle
917-5 	in Verbindung mit Verlängerung 5" und Drehmomentschlüssel HAZET 6121-1 CT 10-120 Nm für Zylinderkopf-, Kipphebel- und Befestigungsschrauben am Kupplungsautomat	Austin 1100, 1300, alle Mini	1966-2 	Schlag-Ausziehgerät für Scheibenbremsbeläge	Austin 1100, 1300, Morris 1100, 1300, Mini Cooper, Innocenti
900 AZ-15/16 914-15 	dito $\frac{15}{16}$ " für Ölablaßschraube an Motor, Getriebe und Ölwanne	Austin Mini, Morris Mini, Innocenti	2170 	Universal-Bandschlüssel für Ölfilter bis 160 mm ϕ	Rover 2000, 3500, Triumph Spitfire, Morris Marina
900 AZ-1.1/8 914-15 	dito $1\frac{1}{8}$ " in Verbindung mit Gelenkgriff für Befestigungsschrauben am Getriebe-Antriebsrad	Austin Mini, Morris Mini, Innocenti	2171-1 	oder Ölfilterschlüssel $\frac{1}{2}$ " □ Antrieb, verstellbar von 65-110 mm ϕ	
992-T 27 	Schraubendreher-Einsatz Innen-TORX-Schrauben $\frac{1}{2}$ " □ Antrieb, für verschiedene Arbeiten	Jaguar, Rover, Jeep	2171-2 	oder dito mit Hebel	
992-T 30 992-T 40 	dito für Türschließeinsatz	Jaguar	6000 CT 	Drehmomentschlüssel DBP mit Knarrenköpfen $\frac{3}{8}$ "-, $\frac{1}{2}$ "- und $\frac{3}{4}$ "-□ Antrieb für Steckschlüssel- und Schraubendreher- Einsätze	von 5 bis 800 Nm zum Anziehen von Schrauben, für die ein bestimmtes Drehmoment vor- geschrieben ist (Programm-Darstellung siehe Seiten 182-190)
1000 AZ-1.1/2 1015 	Doppelsechskant-Steckschlüssel-Einsatz $\frac{3}{4}$ " □ Antrieb $1\frac{1}{2}$ " in Verbindung mit Schiebegriff 20" für Schwungradbefestigungs- schraube	Austin 1100, 1300, alle Mini	oder mit Steckverbindung für verschiedene Einsteck-Werkzeuge (Maul-, Ringschlüssel- Köpfe usw.)	alle	
1841 a-3 	Langbeckzange, gerade	Austin Maxi	oder dito mit Hebel		
1841 b-3 	und dito stumpfwinklig gebogen für Getriebesplinte und Sicherungskeile				

Assistent
4200
Werkzeug-Sortimente

CHROM-VANADIUM

 wahlweise für Werkzeugwagen
 162, 166 TS, 171 oder 172 HD

Sortiment für VOLVO Lkw

 INHALTSÜBERSICHT **HAZET 0-4200/127** Verchromt

179-12	Verstellbarer Einmaulschlüssel 12"	754-10	Gripzange 10"
450	Doppelmaulschlüssel 6x7 8x9 10x11 12x13 14x15 16x17 18x19 20x22 21x23 24x26 27x32	760-4	Universalzange 15.1/2"
450 A	dito 1/4 x 5/16 5/16 x 3/8 7/16 x 1/2 9/16 x 5/8 11/16 x 3/4	821-3	Dreikant-Hohlschaber 250 mm
600 A	Ring-Maulschlüssel, lang 1/4 5/16 3/8 7/16 1/2 9/16 5/8 11/16 3/4	835-0	Schraubendreher für Kreuzschlitzschrauben, Gr. 0
630	Doppelringschlüssel, tief gekröpft 6x7 8x9 10x11 12x13 14x15 16x17 18x19 20x22 21x23 24x26 27x32	835-1	dito, Gr. 1
650-12	Reifenheber 12", 2 Stück	835-2	dito, Gr. 2
652	dito 24", 2 Stück	836-1	Werkstatt-Schraubendreher 100x5,5 mm
731-2	Flachmeißel 125x11 mm	836-3	dito 150x 8 mm
731-8	dito 175x18 mm	836-4	dito 175x10 mm
741-1	Kreuzmeißel 130x4 mm	836-5	dito 200x13 mm
745-2	Durchtreiber 120x2 mm	900	Sechskant-Steckschlüssel-Einsätze 1/2" □ Antrieb
745-4	dito 120x 4 mm	10	11 12 13 14
745a-7	dito 120x 7 mm	15	16 17 18 19
745a-10	dito 150x10 mm	20	21 22 23 24
746-2	Körner 120x12 mm	25	26 27 28 29
748 a-2	Splintetreiber 115x2 mm	30	32
748 b-3	dito 150x3 mm		Betätigungswerkzeuge 1/2" □ Antrieb
748 b-4	dito 150x4 mm	911	Schwunggriff 16.1/2"
748 b-5	dito 150x5 mm	915	Schiebegriff 12"
748 b-6	dito 150x6 mm	916 SP	Umschaltknarre 10.3/4"
748 b-8	dito 150x8 mm	917-3	Verlängerung 3"
		918	Verlängerung 10"
		920	Universalgelenk 2.1/2"
		985-8	Schraubendreher-Einsatz für Innensechskantschrauben 8 mm
		1803-2	Seitenschneider 5.3/4"
		1846 a-2	Zange für Sicherungsringe, innen, gerade, 7"
		1846 b-2	dito, abgewinkelt, 6.1/2"
		1846 c-2	dito, außen, gerade, 7"
		1846 d-2	dito, abgewinkelt, 6.3/4"
		1850-3	Kombizange 7.1/4"

Fortsetzung rechte Spalte

(Fortsetzung)

HAZET 0-4200/127 Verchromt

2100	Winkelschraubendreher für Innensechskantschrauben 3 4 5 6 8 10 12 14 mm	2130	Drahtbürste
2100 A	dito 1/8 5/32 3/16 1/4 5/16 3/8 1/2 9/16	2140-2	Schlosserhammer 200 g
2120-10	Rundfeile 10"	2140-5	dito 500 g
2122-10	Flachfeile 10"	2140-10	dito 1000 g
2123-10	Dreikantfeile 10"	2147	Fühlerblattlehre, 20teilig
		2153	Autolichtprüfer 6-24 V
		2154	Rollbandmaß, 2 m
		2160	Ölspritzkännchen 150 ccm

No.	Sortiment ohne Wagen	kg	
0-4200/127	127teilig	23	1

Sortiment für VOLVO Pkw

 INHALTSÜBERSICHT **HAZET 0-4200/137** Verchromt

450	Doppelmaulschlüssel 6x7 8x9 10x11 12x13 14x15 16x17 18x19 20x22 21x23 24x26 27x32	834-3	Schraubendreher für Vergaser, 25x8 mm
450 A	dito 1/4 x 5/16 3/8 x 7/16 1/2 x 9/16 5/8 x 11/16 3/4 x 7/8	835-0	Schraubendreher für Kreuzschlitzschrauben, Gr. 0
600 A	Ring-Maulschlüssel, lang 1/4 5/16 3/8 7/16 1/2 9/16 5/8 11/16 13/16 7/8	835-1	dito, Gr. 1
625/12 N	Doppelringschlüssel, flach gekröpft 6x7 8x9 10x11 12x13 14x15 16x17 18x19 20x22 21x23 24x27 25x28 30x32	835-2	dito, Gr. 2
650-16	Reifenheber 16", 2 Stück	835-3	dito, Gr. 3
730-6	Flachmeißel 200x24 mm	835-01	dito, kurz, Gr. 1
746-2	Körner 120x12 mm	835-02	dito, Gr. 2
748 a-2	Splintetreiber 115x2 mm	836-1	Werkstatt-Schraubendreher 100x5,5 mm
748 b-3	dito 150x3 mm	836-2	dito 125x6,5 mm
748 b-4	dito 150x4 mm	836-4	dito 175x10 mm
748 b-5	dito 150x5 mm	900	Sechskant-Steckschlüssel-Einsätze 1/2" □ Antrieb
748 b-6	dito 150x6 mm	10	11 12 13 14
748 b-8	dito 150x8 mm	15	16 17 18 19
760-3	Universalzange 9.1/2"	20	21 22 23 24
821-3	Dreikant-Hohlschaber 250 mm	25	26 27 28 29
833-2	Elektriker-Schraubendreher 75x2,5 mm	30	32
		900 AZ	Doppelsechskant-Steckschlüssel-Einsätze 3/8 7/16 1/2 9/16 11/16 7/8
			Betätigungswerkzeuge 1/2" □ Antrieb
		915	Schiebegriff 12"
		916 SP	Umschaltknarre 10.3/4"
		917-3	Verlängerung 3"
		918	Verlängerung 10"
		920	Universalgelenk 2.1/2"
		958 R-2	Reduziereinsatz 3/8" ■ massiv, 1/2" □ hohl

Fortsetzung nächste Seite

(Fortsetzung)	HAZET 0-4200/137	Verchromt
985	Schraubendreher-Einsätze für Innensechskantschrauben 6 8 mm	1860-11 Abisolierzange 6.1/4" 1950-4 Plastik-Hammer 105 x 35 mm
1803-3	Seitenschneider 6.1/4"	2100 Winkelschraubendreher für Innensechskantschrauben
1841 a-2	Langbeckzange 6.1/2"	2 2,5 3 4 5 6 8 10 12 14 mm
1846 a-2	Zange für Sicherungsringe innen, gerade, 7"	2100 A dito
1846 c-2	dito, außen, 7"	5/64 3/32 1/8 5/32 3/16 1/4 5/16 3/8 1/2 9/16
1850-3	Kombizange 7.1/4"	

Fortsetzung rechte Spalte

(Fortsetzung)	HAZET 0-4200/137	Verchromt
2120-10	Rundfeile 10"	2147 Fühlerblattlehre, 20teilig
2122-10	Flachfeile 10"	2150 Reißnadel 250 mm
2123-10	Dreikantfeile 10"	2153 Autolichtprüfer 6-24 V
2130	Drahtbürste	2160 Ölspritzkännchen 150 ccm
2132	Waschpinsel	2505-2 Zündkerzenschlüssel 3/8" □ Antrieb, 20,8 mm
2140-2	Schlosserhammer 200 g	
2140-5	dito 500 g	
2140-10	dito 1000 g	

No.		Sortiment ohne Wagen		
0-4200/137		137teilig	20 kg	1

No.	Artikel/Anwendung	Typ
612 A-3/8 x 7/16	Offener Doppelringschlüssel 3/8 x 7/16" für Bremsleitung	alle Pkw
630-36 x 41	Doppelringschlüssel, tief gekröpft, 36 x 41 mm, für Mutter an der Nockenwelle	alle Pkw
779 N	Universal-Kugelgelenk-abzieher Gabelöffnung konisch 18-22 mm	alle Pkw
801/3	Zylinderkopf-Dichtigkeits-Prüfgerät zum Prüfen von Undichtigkeiten des Zylinderkopfes, der Zylinderkopfdichtung und des Motorblocks an wassergekühlten Motoren	alle
880 A MgT	Sechskant-Steckschlüssel-Einsatz DBP 1/2" □ Antrieb, mit Dauermagnet und Kunststoff-Führungsbuchse, 5/8" für Zündkerzen	264 GL
962	Sechskant-Steckschlüssel-Einsatz, 1/2" □ Antrieb, mit Kardangelenk, 20,8 mm, für Zündkerzen	alle Pkw außer 264 GL
3702	Schraubendreher-Einsatz für Innen-Vierkantschrauben, 1/2" □ Antrieb, 8 mm, für Ölablaßstopfen an der Ölwanne	264

No.	Artikel/Anwendung	Typ
1932-1	Absetzange für Karosserie-Instandsetzung, Absetztiefe 12 mm	alle
2172	Ölfilterschlüssel DBGM 3/8" □ Antrieb, 19 mm ● Antrieb, 65-120 mm Spannweite	alle
3835	Ventileinstellschlüssel 10 mm	343
6000 CT	Drehmomentschlüssel DBP mit Knarrenköpfen 3/8"-, 1/2"- und 3/4"-□ Antrieb für Steckschlüssel- und Schraubendreher-Einsätze oder mit Steckverbindung für verschiedene Einsteck-Werkzeuge (Maul-, Ringschlüssel-Köpfe usw.) von 5 bis 800 Nm zum Anziehen von Schrauben, für die ein bestimmtes Drehmoment vorgeschrieben ist (Programm-Darstellung siehe Seiten 182-190)	alle



Assistent

4300

Werkzeug-Sortiment

CHROM-VANADIUM

wahlweise für Werkzeugwagen
162, 166 TS, 171 oder 172 HD

Sortiment für SAAB-Mechaniker

INHALTSÜBERSICHT HAZET 0-4300/113 Verchromt

179-6	Verstellbarer Einmaulschlüssel, 6"	880 TZ-10	Doppelsechskant-Steckschlüssel-Einsatz $\frac{3}{8}$ " □ Antrieb extra tief, 10 mm
421-10	Sechskant-Steckschlüssel mit Magnet, 10 mm	880 TAZ	dito $\frac{9}{16}$ $\frac{11}{16}$
600	Ring-Maulschlüssel, lang	880 MgT	Sechskant-Steckschlüssel-Einsatz DBP, extra tief, mit Dauermagnet $\frac{3}{8}$ " □ Antrieb 20,8 mm, für Zündkerzen
600 A	dito	8801 A	Schraubendreher-Einsätze für Innensechskantschrauben $\frac{1}{8}$ $\frac{3}{16}$
603	dito, kurz		Betätigungswerkzeuge $\frac{3}{8}$ " □ Antrieb
603 A	dito	8816 P	Umschaltknarre 8"
645	Doppel-Gelenksteckschlüssel	8820	Universalgelenk
645 A	dito	8821-3	Verlängerung 3"
		8821-6	Verlängerung 6"
		8821-10	Verlängerung 10"
		8830	Verlängerung, biegsam, 8"
730-3	Flachmeißel 150 x 18 mm	900 AZ	Doppelsechskant-Steckschlüssel-Einsätze $\frac{1}{2}$ " □ Antrieb $\frac{3}{4}$ $\frac{7}{8}$ $\frac{15}{16}$
746-2	Körner 120 x 12 mm	900 TAZ	dito, extra tief $1\frac{1}{16}$ $1\frac{1}{8}$ $1\frac{1}{4}$ $\frac{13}{16}$ 1
748 a-2	Splintetreiber 115 x 2 mm		Betätigungswerkzeuge $\frac{1}{2}$ " □ Antrieb
748 a-3	dito 125 x 3 mm	914-18	Gelenkgriff 18"
748 b-4	dito 150 x 4 mm	916 SP	Umschaltknarre 10. $\frac{3}{4}$ "
748 b-5	dito 150 x 5 mm	917-5	Verlängerung 5"
748 c-6	dito 180 x 6 mm	918	Verlängerung 10"
760 N-2	Universalzange 9. $\frac{1}{2}$ "	958 R-1	Reduziereinsatz $\frac{1}{2}$ " ■ massiv, $\frac{3}{8}$ " □ hohl
798	Schlauchklemmzange 8. $\frac{1}{4}$ "	958 R-2	dito $\frac{3}{8}$ " ■ massiv, $\frac{1}{2}$ " □ hohl
818-2	Winkelschraubendreher 125 x 6,5 mm	1801-3	Seitenschneider 8"
830-2	Werkstatt-Schraubendreher 125 x 5,5 mm	1841 b-3	Langbeckzange 8"
830-7	dito 150 x 6,5 mm	1848	Batterie- und Mutterzange 8"
832-1	Elektriker-Schraubendreher 50 x 2,5 mm	1940	Schlicht- und Treibhammer
834-3	Schraubendreher für Vergaser, 25 x 8 mm	1949-3	Pinnhammer
835-1	Schraubendreher für Kreuzschlitzschrauben, Gr. 1	1950-5	Plastik-Hammer 110 x 40 mm
835-2	dito, Gr. 2	2100 A	Winkelschraubendreher für Innensechskantschrauben $\frac{1}{8}$ $\frac{5}{32}$ $\frac{3}{16}$ $\frac{1}{4}$ $\frac{5}{16}$ $\frac{3}{8}$ $\frac{1}{2}$
835-3	dito, Gr. 3	2130	Drahtbürste
835-01	dito, kurz, Gr. 1	2147	Fühlerblattlehre, 20teilig
835 PZD-1	Schraubendreher für POZIDRIV-Schrauben, Gr. 1	2153-1	Autolichtprüfer 6-24 V
835 PZD-2	dito, Gr. 2	2154	Rollbandmaß, 2 m
835 PZD-3	dito, Gr. 3	2156	Kabelmesser
835 PZD-4	dito, Gr. 4		
835 PZD-02	dito, kurz, Gr. 2		
836-4	Werkstatt-Schraubendreher 175 x 10 mm		
880 Z	Doppelsechskant-Steckschlüssel-Einsätze $\frac{3}{8}$ " □ Antrieb		
	10 11 12 13 15 16 17		
880 AZ	dito		
	$\frac{7}{16}$ $\frac{1}{2}$ $\frac{9}{16}$ $\frac{5}{8}$ $\frac{11}{16}$		

Fortsetzung rechte Spalte

(Fortsetzung) HAZET 0-4300/113 Verchromt

2160	Ölspritzkännchen 150 ccm	2230-3	Verbindungsteil mit Innensechskant für Maschinenschrauber
2218 PZD-4	Schraubendreher-Einsatz für POZIDRIV-Schrauben, Gr. 4	2534	Messingdorn 20 mm ϕ

No.	Sortiment ohne Wagen	kg	
0-4300/113	113teilig	14	1



Werkzeug-Sortiment

CHROM-VANADIUM

4300

in fünfteiligem, stabilen Werkzeugkasten, verschließbar



Sortiment für Scania-Lkw

INHALTSÜBERSICHT HAZET 0-4300/82 Verchromt

450	Doppelmaulschlüssel 24 x 27 30 x 32	900	Sechskant-Steckschlüssel-Einsätze $\frac{1}{2}$ " □ Antrieb
450 A	dito $\frac{1}{4}$ x $\frac{5}{16}$ "		12 13 14 15 16 17 18 19 20 21 22 23 24 26 27 28 30 32
600	Ring-Maulschlüssel, lang		Betätigungswerkzeuge $\frac{1}{2}$ " □ Antrieb
	7 8 9 10 11 12 13 15 17 18 19 21 22	914-15	Gelenkgriff 15"
645	Doppel-Gelenksteckschlüssel	916 SP	Umschaltknarre 10. $\frac{3}{4}$ "
	8 x 9 10 x 11 13 x 15 17 x 19 22 x 24	917-5	Verlängerung 5"
730-4	Flachmeißel 150 x 20 mm	918	Verlängerung 10"
730-6	dito 200 x 24 mm	920	Universalgelenk
745 a-3	Durchtreiber 120 x 3 mm	985-19	Schraubendreher-Einsatz für Innensechskantschrauben 19 mm
746-1	Körner 120 x 10 mm	1801-3	Seitenschneider 8"
748 b-5	Splintetreiber 150 x 5 mm	1846 a-2	Zange für Sicherungsringe, innen, gerade, 7"
748 b-8	dito 150 x 8 mm	1846 d-3	dito, außen, gebogen, 8. $\frac{1}{4}$ "
760 N-2	Universalzange 9. $\frac{1}{2}$ "	1850-3	Kombizange 7. $\frac{1}{4}$ "
821-3	Dreikant-Hohlschaber 150 mm	1980	Metallsägebogen
832-2	Elektriker-Schraubendreher 75 x 2,5 mm	2100/7 R	Winkelschraubendreher-Satz, 7teilig
834-3	Schraubendreher für Vergaser, 25 x 8 mm	2120-10	Rundfeile 10"
835-1	Schraubendreher für Kreuzschlitzschrauben, Gr. 1	2122-10	Flachfeile 10"
		2130	Drahtbürste
		2140-3	Schlosserhammer 300 g
		2140-10	dito 1000 g
		2147	Fühlerblattlehre, 20teilig
		2153	Autolichtprüfer 6-24 V
		2156	Kabelmesser
		2160	Ölspritzkännchen 150 ccm
		2165-2	Hebeleisen 400 mm
		2534	Messingdorn 20mm ϕ

























No.	Sortiment ohne Werkzeugkasten	kg	
0-4300/82	82teilig	16	1
804 L	Werkzeugkasten, leer	8	1

No.	Artikel/Anwendung	Typ
748 Lgb-4 	Splintetreiber 4 mm, mit besonders langer Spitze, für Sicherungsstifte der Scheibenbremsbelagträger im Bremsattel	alle
779 N 	Universal-Kugelgelenkzieher Gabelöffnung konisch 18-22 mm	alle Pkw
801/3 	Zylinderkopf-Dichtigkeits-Prüfgerät zum Prüfen von Undichtigkeiten des Zylinderkopfes, der Zylinderkopf-Dichtung und des Motorblocks an wassergekühlten Motoren	alle
880 MgT 	Sechskant-Steckschlüssel-Einsatz DBP mit Dauermagnet und Kunststoff-Führungsbuchse, 3/8" □ Antrieb, 20,8 mm	Scania, Pkw
1847-2 	Zange für Sicherungsringe am und im Getriebe	Scania Lkw
1966-1 	Schlag-Ausziehgerät für Scheibenbremsbeläge	Scania, Pkw

No.	Artikel/Anwendung	Typ
2153 	Autolichtprüfer, 6-24 V, zur Prüfung der Kabel für Magnetventile der Schaltungen	Scania Lkw
2172 	Ölfilterschlüssel DBGM 3/8" □ Antrieb, 19 mm ● Antrieb, 65-120 mm Spannweite	alle
6000 CT 	Drehmomentschlüssel DBP mit Knarrenköpfen 3/8"-, 1/2"- und 3/4"-□ Antrieb für Steckschlüssel- und Schraubendreher-Einsätze oder mit Steckverbindung für verschiedene Einsteck-Werkzeuge (Maul-, Ringschlüssel-Köpfe usw.) von 5 bis 800 Nm zum Anziehen von Schrauben, für die ein bestimmtes Drehmoment vorgeschrieben ist (Programm-Darstellung siehe Seiten 182-190)	alle

No.	Artikel/Anwendung	Typ
421-10 	Sechskant-Steckschlüssel mit Magnet, 10 mm für Ventildeckelschrauben	1200, 1600, 1900, 2000
779 N 	Universal-Kugelgelenkzieher Gabelöffnung konisch 18-22 mm	alle
801/3 	Zylinderkopf-Dichtigkeits-Prüfgerät zum Prüfen von Undichtigkeiten des Zylinderkopfes, der Zylinderkopfdichtung und des Motorblocks an wassergekühlten Motoren	alle
1847-2 	Zange für Sicherungsringe am Getriebe und an der Getriebewelle	1200, 1600, 1900, 2000
1932-1 	Absetzzange für Karosserie-Instandsetzung, Absetztiefe 12 mm	alle
2172 	Ölfilterschlüssel DBGM 3/8" □ Antrieb, 19 mm ● Antrieb, 65-120 mm Spannweite	alle

No.	Artikel/Anwendung	Typ
2505-2 	Zündkerzenschlüssel, 3/8" □ Antrieb, verstellbar von 142-202 mm, 20,8 mm in Verbindung mit	
8816 G 	Umschaltknarre mit Gelenk 11"	1200, 1600, 1900, 2000
2566 	Spezialschlüssel für Schalterrosetten	1200, 1600, 1900, 2000
6000 CT 	Drehmomentschlüssel DBP mit Knarrenköpfen 3/8"-, 1/2"- und 3/4"-□ Antrieb für Steckschlüssel- und Schraubendreher-Einsätze oder mit Steckverbindung für verschiedene Einsteck-Werkzeuge (Maul-, Ringschlüssel-Köpfe usw.) von 5 bis 800 Nm zum Anziehen von Schrauben, für die ein bestimmtes Drehmoment vorgeschrieben ist (Programm-Darstellung siehe Seiten 182-190)	alle

No.	Artikel/Anwendung	Typ	No.	Artikel/Anwendung	Typ
421-10	 Sechskant-Steckschlüssel mit Magnet, 10 mm für Ventildeckelschrauben für Ölwanenschrauben (bei ausgebautem Motor)	616, 818 RX 3	835-3	 Schraubendreher für Kreuzschlitzschrauben, Gr. 3 oder 8806-3  Schraubendreher-Einsatz für Kreuzschlitzschrauben, 3/8" □ Antrieb, Gr. 3, für Türschließkeile	616, 818, RX 3
450-14 x 15	 Doppelmaulschlüssel 14 x 15 mm, 15 mm für Öleinfüllschraube am Getriebe 450-27 x 29 dito 27 x 29 mm, 29 mm für Schrauben am Nockenwellenrad 450-36 x 41 dito 36 x 41 mm, 41 mm für Schrauben am Nockenwellenrad	alle 616, 818	880 MgT	 Sechskant-Steckschlüssel-Einsatz DBP, mit Dauermagnet und Kunststoff-Führungsbuchse, 3/8" □ Antrieb, 20,8 mm in Verbindung mit 8821-5  Verlängerung 5" für Zündkerzen oder 900 MgT  Sechskant-Steckschlüssel-Einsatz DBP, 1/2" □ Antrieb, 20,8 mm in Verbindung mit 917-5  Verlängerung 5" für Zündkerzen	616, 818, RX 3
600-12	 Ring-Maulschlüssel, lang, 12 mm, für Schrauben an der Kardanwelle hinten	616, 818, RX 3	900-21	 Sechskant-Steckschlüssel-Einsatz, 1/2" □ Antrieb, 21 mm in Verbindung mit 915  Schiebegriff 12" und 917-5  Verlängerung 5" für Radmuttern	alle
612-10 x 11	 Offener Doppelringschlüssel 10 x 11 mm, 10 mm für Bremsleitung	616, 818, RX 3	1846 c-1	 Zange für Sicherungsringe, 130 mm, außen, gerade 1846 c-2 dito 170 mm 1846 d-1  dito 130 mm außen, gebogen 1846 d-2 dito 170 mm für Sicherungsringe im Getriebe	alle
618	 Speziälschlüssel mit 10 Schlüsselweiten oder 3830  Öldienstschlüssel 10 mm Innenvierkant für Öleinfüll- und Ablassschraube an Hinterachse	alle	1932-1	 Absetz- zange für Karosserie-Instandsetzung, Absetztiefe 12 mm	alle
625-12 x 14	 Doppelringschlüssel, flach gekröpft, 12 x 14 mm, 12 mm für Ventileinstellung 625-17 x 19 dito 17 x 19 mm, 19 mm für Ölablaßschraube am Motor 625-22 x 24 dito 22 x 24 mm, 24 mm für Ölablaßschraube am Getriebe	616, 818 alle alle	2171-1	 Ölfilterschlüssel, 1/2" □ Antrieb, verstellbar von 65-110 mm φ oder 2171-2  dito mit Hebel	616, 818, RX 3
630-8 x 10	 Doppelringschlüssel, tief gekröpft, 8 x 10 mm, 8 mm für Entlüftungsschrauben der Bremsen vorn und hinten	616, 818, RX 3			
779 N	 Universal-Kugelgelenkabzieher Gabelöffnung konisch 18-22 mm	alle			
790-1	 Kolbenringzange für Kolbenringe von 50-100 mm φ	616, 818, 1300			
794 U-3	 Kolbenring-Spannzange, verstellbar von 70-100 mm φ	616, 818, 1300			



Normalwerkzeuge für Arbeiten an MAZDA

4350-

No.	Artikel/Anwendung	Typ
2172	Ölfilterschlüssel DBGM, 3/8" □ Antrieb, 19 mm ● Antrieb, 65-120 mm Spannweite	alle
2582	Nachstellhebel für Bremsenstellung Hinterachse	616, 818, RX 3

No.	Artikel/Anwendung	Typ
6000 CT	Drehmomentschlüssel DBP mit Knarrenköpfen 3/8"-, 1/2"- und 3/4"-□ Antrieb für Steckschlüssel- und Schraubendreher-Einsätze oder mit Steckverbindung für verschiedene Einsteckwerkzeuge (Maul-Ringschlüssel-Köpfe usw.) von 5 bis 800 Nm zum Anziehen von Schrauben, für die ein bestimmtes Drehmoment vorgeschrieben ist (Programm-Darstellung siehe Seiten 182-190)	alle



Normalwerkzeuge für Arbeiten an HONDA

4390-

Werkzeug-Sortiment

CHROM-VANADIUM für HONDA-Motorräder

4390

INHALTSÜBERSICHT HAZET 0-4390/29 Verchromt

450	Doppelmaulschlüssel 6x7 8x9 10x11 12x14 13x17 19x22	760-3	Universalzange 9.1/2"
603	Ring-Maulschlüssel, kurz, 10 mm	764	Zündkerzenschlüssel mit Kugelkopf, 20,8 mm
630	Doppelringschlüssel, tief gekröpft 10x11 13x14 17x19 22x24	830-2 830-8	Werkstatt-Schraubendreher 125 x 5,5 mm dito 150 x 8 mm
650-12	Reifenheber 12", 2 Stück	832-2	Elektriker-Schraubendreher 75 x 2,5 mm

Fortsetzung rechte Spalte

(Fortsetzung)

HAZET 0-4390/29

Verchromt

835-2	Schraubendreher für Kreuzschlitzschrauben, Gr. 2	2100	Winkelschraubendreher für Innensechskantschrauben
880	Sechskant-Steckschlüssel-Einsatz, 3/8" □ Antrieb, 14 mm	2140-2	3 4 5 6 8 mm Schlosserhammer
8815	Schiebegriff 8"	2146	200 g Fühlerblattlehre, 6teilig
1850-2	Kombizange 6.1/2"		

No.

Sortiment



0-4390/29

29teilig

3,5

1

No.

Artikel/Anwendung

Typ

880 A MgT



Sechskant-Steckschlüssel-Einsatz DBP 3/8" □ Antrieb, mit Dauermagnet und Kunststoff-Führungsbuchse 5/8", für Zündkerzen

HONDA-Motorräder



Normalwerkzeuge für Arbeiten an MITSUBISHI

4410-

Werkzeug-Sortiment

CHROM-VANADIUM für MITSUBISHI-Pkw

4410

INHALTSÜBERSICHT HAZET 0-4410/87 Verchromt

450	Doppelmaulschlüssel 6x7 8x9 10x11 12x13 14x15 17x19 20x22 24x27 30x32	748 a-2 748 a-3 748 b-4 748 b-6 760-3	Splintetreiber 115 x 2 mm dito 125 x 3 mm dito 150 x 4 mm dito 150 x 6 mm Universalzange 9.1/2"
610	Doppelringschlüssel, gerade 6x7 8x9 10x11 12x13 14x15 17x19	821-3 830-2	Dreikant-Hohl-schaber, 250 mm Werkstatt-Schraubendreher, 125 x 5,5 mm
625	Doppelringschlüssel, flach gekröpft 6x7 8x9 10x11 12x13 14x15 17x19 20x22 24x27 30x32	830-7 830-8 830-13 832-1	dito, 150 x 6,5 mm dito, 150 x 8 mm dito, 200 x 10 mm Elektriker-Schraubendreher 50 x 2,5 mm
650-16	Reifenheber 16", 2 Stück	832-3 834-2	dito 100 x 3,5 mm Schraubendreher für Vergaser, 25 x 6,5 mm
730-2	Flachmeißel 125 x 17 mm	835-1	Schraubendreher für Kreuzschlitzschrauben, Gr. 1
730-6	dito 200 x 24 mm	835-2	dito, Gr. 2
746-1	Körner, 120 x 10 mm	835-3 835-02	dito, Gr. 3 dito, kurze Form, Gr. 2

Fortsetzung rechte Spalte

(Fortsetzung)

HAZET 0-4410/87

Verchromt

880	Sechskant-Steckschlüssel-Einsätze 3/8" □ Antrieb 6 7 8 9 10 11 12 13 14 17 19 21 22	1846 a-2 1846 b-2 1846 c-2 1846 d-2	Zangen für Sicherungsringe innen, gerade, 7" innen, abgewinkelt, 6.1/2" außen, gerade, 7" außen, abgewinkelt, 6.3/4"
880 MgT	Sechskant-Steckschlüssel-Einsatz, 3/8" □ Antrieb, 20,8 mm, für Zündkerzen	1850-3 1950-4	Kombizange 7.1/4" Plastik-Hammer 105 x 35 mm
8815	Schiebegriff 8"	2100/7 R	Winkelschraubendreher-Satz für Innensechskantschrauben, 2-8 mm
8816 P	Umschaltknarre 8"	2130	Drahtbürste
8820	Universalgelenk	2140-2	Schlosserhammer, 200 g
8821-3	Verlängerung 3"	2140-5	dito, 500 g
8821-5	dito, 5"	2147	Fühlerblattlehre, 20teilig
8821-20	dito, 20"	2153	Autolicht-Prüfer 6-24 V
958 R-1	Reduziereinsatz 1/2" ■ massiv, 3/8" □ hohl	2154 2160	Rollbandmaß, 2 m Ölkännchen, 150 ccm
986 Lg	Schraubendreher-Einsatz für Innensechskantschrauben 6 8 mm	2170	Bandschlüssel
1801-2	Seitenschneider 6.1/2"	2534	Messingdorn 20 mm ø
1841 b-3	Langbeckzange 6.1/2"		

No.

Sortiment

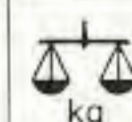

0-4410/87

87teilig

13

1



4500

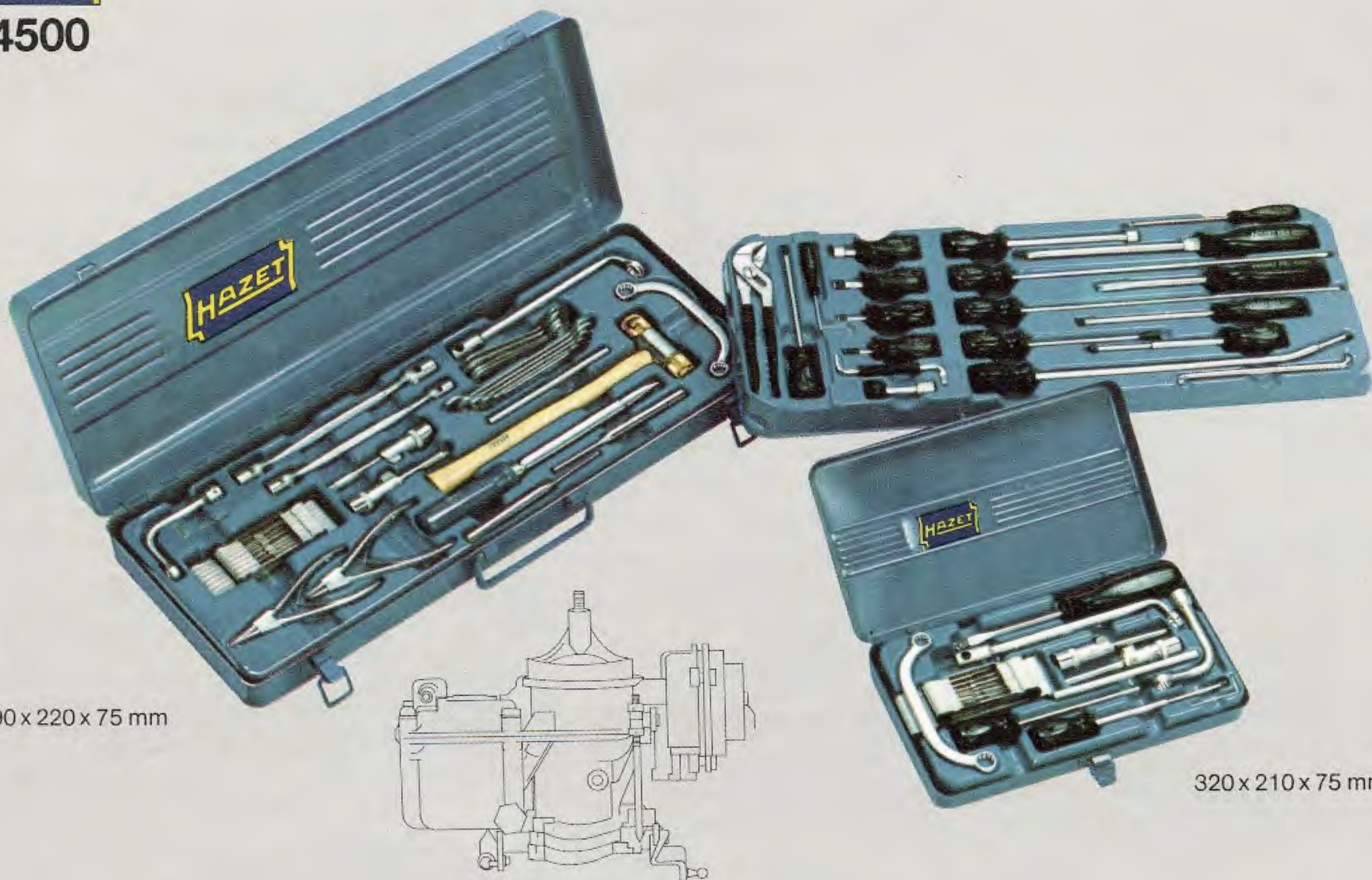

490 x 220 x 75 mm

320 x 210 x 75 mm

in hausfarbenen HAZET-Metallkästen

Großer Standard-Satz		HAZET 4500/45	
INHALTSÜBERSICHT		45teilig	Verchromt
330	Doppelmaulschlüssel, klein 11 x 12 12 x 11 13 x 14 14 x 13	832-1	Elektriker-Schraubendreher 50 x 2,5 mm
		832-3	dito 100 x 3,5 mm
		834-1	Schraubendreher für Vergaser, 25 x 4 mm
450	Doppelmaulschlüssel 5 x 5,5 6 x 7 8 x 9 10 x 11 12 x 13	834-3	dito 25 x 8 mm
		835-01	Schraubendreher für Kreuzschlitzschrauben, Gr. 1
615	Starter- und Blockschlüssel 11 x 13		Zangen für Sicherungsringe 1846 c-0 außen, gerade 1846 d-0 außen, abgewinkelt
645	Doppel-Gelenksteckschlüssel 10 x 11 12 x 13	1950-2	Plastik-Hammer 90 x 27 mm
748 b-3	Splintetreiber 150 x 3 mm	2100-015	Winkelschraubendreher 1,5 mm, für Zenith-Vergaser
748 b-5	dito 150 x 5 mm		
760 N-1	Universalzange 7"	2743	Spezienschlüssel 12 mm
818-1	Winkelschraubendreher 90 x 4 mm	4503	Spezial-Biegehebel
821-1	Dreikant-Hohlschaber 150 mm	4507	Einstell-Lehre
		4507-1	dito
830-2	Werkstatt-Schraubendreher 125 x 5,5 mm	4513-13	Spezienschlüssel 13 mm
830-9	dito 175 x 8 mm	4513-14	dito 14 mm

Fortsetzung rechte Spalte

		HAZET 4500/45	
(Fortsetzung)		45teilig	Verchromt
4514	Spezienschlüssel	4518-1	Auszieher 170 mm
4515	Schraubendreher 100 x 8 x 1 mm	4519	Einschlagdorn, gerade, 180 mm
4517	dito 300 x 4 x 0,6 mm	4519-1	dito, gebogen, 350 mm
4517-1	Schraubendreher 120 x 4 x 0,6 mm	4520	Aufdrücker 80 mm
		4520-1	dito 60 mm
4518	Auszieher 360 mm	4520-2	dito 180 mm
No.		Sortiment komplett mit Kasten	kg
4500/45		45teilig	9 1
Kleiner Standard-Satz		HAZET 4500/9	
INHALTSÜBERSICHT		9teilig	Verchromt
615	Starter- und Blockschlüssel 11 x 13 mm	4507	Einstell-Lehre
		4507-1	dito
2100-015	Winkelschraubendreher 1,5 mm, für Zenith-Vergaser	4513-13	Spezienschlüssel 13 mm
2743	Spezienschlüssel 12 mm	4514	Spezienschlüssel
4503	Spezial-Biegehebel	4515	Schraubendreher 100 x 8 x 1 mm
No.		Sortiment komplett mit Kasten	kg
4500/9		9teilig	1,5 1

Sondersatz für VOLKSWAGEN AUDI
HAZET 4500/10
10teilig

INHALTSÜBERSICHT

Verchromt

615	Starter- und Blockschlüssel 11 x 13 mm	4515	Schraubendreher 100 x 8 x 1 mm
4503	Spezial-Biegehebel	4518-1	Auszieher 170 mm
4507	Einstell-Lehre		
4507-1	dito	4519	Einschlagdorn, gerade, 180 mm
4513-13	Spezienschlüssel 13 mm	4520-1	Aufdrücker 60 mm
4513-14	dito 14 mm		

No.	Sortiment komplett mit Kasten	kg	
4500/10	10teilig	1,5	1

Sondersatz für DAIMLER-BENZ
HAZET 4500/8
8teilig

INHALTSÜBERSICHT

Verchromt

2100-015	Winkelschraubendreher 1,5 mm, für Zenith-Vergaser	4507	Einstell-Lehre
		4507-1	dito
		4513-13	Spezienschlüssel 13 mm
2743	Spezienschlüssel 12 mm	4513-14	dito 14 mm
		4515	Schraubendreher 100 x 8 x 1 mm
4503	Spezial-Biegehebel		

No.	Sortiment komplett mit Kasten	kg	
4500/8	8teilig	1,4	1

Sondersatz für BMW
HAZET 4500/7
7teilig

INHALTSÜBERSICHT

Verchromt

2100-015	Winkelschraubendreher 1,5 mm, für Zenith-Vergaser	4513-13	Spezienschlüssel 13 mm
		4513-14	dito 14 mm
4503	Spezial-Biegehebel		
4507	Einstell-Lehre	4515	Schraubendreher 100 x 8 x 1 mm
4507-1	dito		

No.	Sortiment komplett mit Kasten	kg	
4500/7	7teilig	1,3	1

Sondersatz für OPEL
HAZET 4500/8-1
8teilig

INHALTSÜBERSICHT

Verchromt

2100-015	Winkelschraubendreher 1,5 mm für Zenith-Vergaser	4513-13	Spezienschlüssel 13 mm
		4513-14	dito 14 mm
4503	Spezial-Biegehebel	4514	Spezienschlüssel
4507	Einstell-Lehre	4515	Schraubendreher 100 x 8 x 1 mm
4507-1	dito		

No.	Sortiment komplett mit Kasten	kg	
4500/8-1	8teilig	1,4	1

Sondersatz für FORD
HAZET 4500/7-1
7teilig

INHALTSÜBERSICHT

Verchromt

4503	Spezial-Biegehebel	4513-14	Spezienschlüssel 14 mm
4507	Einstell-Lehre		
4507-1	dito	4514	Spezienschlüssel
4513-13	Spezienschlüssel 13 mm	4515	Schraubendreher 100 x 8 x 1 mm

No.	Sortiment komplett mit Kasten	kg	
4500/7-1	7teilig	1,4	1

Spezial-Biegehebel
SPEZIALSTAHL

4503

Anwendung:

zum Justieren des Einspritzrohres an Solex- und Zenith-Vergasern

No.	Sortiment komplett mit Kasten	L mm	g	
4503		160	30	10

Einstell-Lehren
4507

0,20–3,10 mm ϕ

 bis 1,25 mm ϕ um $\frac{5}{10}$ mm steigend
+ 2,10; 2,40 und 3,10 mm

Anwendung:

zum Messen und Einstellen des Drossel- und Starterklappen-Spaltes, des Spaltmaßes für Schwimmerkammer-Belüftungsventil an Vergasern

No.	Sortiment komplett mit Kasten	L mm	g	
4507		110	50	10
2–5 mm ϕ um $\frac{2}{10}$ mm steigend				
4507-1		140	200	10

Doppelmaulschlüssel

 CHROM-VANADIUM
abgewinkelt

4510

Anwendung:

für elektrische Umluftabschalt-Ventile am PICT-Vergaser am PDSIT-Vergaser und am 1 B 3-Vergaser

Typ:

 VW-Golf
VW-Passat, Audi 80

No.	Sortiment komplett mit Kasten	S mm	L mm	g	
4510		17 x 17	130	70	10

Spezienschlüssel

 SPEZIALSTAHL
für Solex-Vergaser

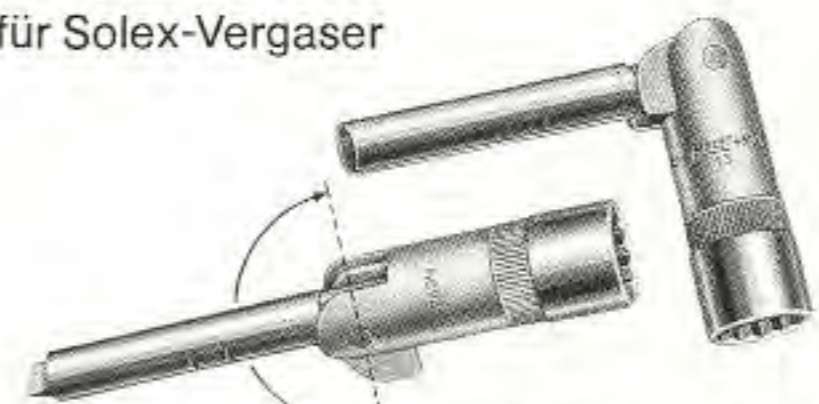
4513

Klinge: 1 x 7,5 x 60 mm

Anwendung:

13 mm: Steckschlüssel-Einsatz-Seite für Verschlussstopfen der Hauptdüse

14 mm: für Schwimmernadel-Ventil

Schraubendreher-Seite für alle Düsen, verschiedene Schlitzschrauben und Leerlauf-Gemisch-Regulierung

Verschiebbare Federhülse zum Festhalten der Hauptdüse

No.	Sortiment komplett mit Kasten	L mm	g	
4513-13		13	105	85
4513-14		14	105	85

Spezienschlüssel

mit Stecker 8 x 135 mm

4514

 CHROM-VANADIUM
für Solex-Vergaser

Anwendung:

 für Vergaser-Flanschschrauben an OPEL-, FORD- und VW-AUDI-Pkw, Vorwärm-Flanschschrauben an DAIMLER-BENZ 200/8, 220/8 und für Zylinder-Befestigungsschrauben 13 mm an **Kompressoren**, ferner für Zylinderflansch-Befestigungsmuttern bei den ILO-Motoren L 151 und L 152

No.	S mm	L mm	g	
4514	13	200	160	1

Schraubendreher

CHROM-VANADIUM

4515

 mit **trinamic**[®]-Griff (ges. gesch.) Kunststoff,
schwarz

Anwendung:

für Anreicherungsventile in Solex-Vergasern

Vergaser-Typ	eingebaut in Fahrzeugen
DDIST, TDID	FORD
DIDTA	OPEL
PDSIT	VW-AUDI, BMW, OPEL
PDSI	DAIMLER-BENZ A 207 und A 307, HANOMAG, BMW, OPEL
2 B 2	VW-AUDI

No.	Klinge mm	L mm	g	
4515	1 x 8 x 100	210	110	5

Schraubendreher

SPEZIALSTAHL

4517

 mit **trinamic**[®]-Griff (ges. gesch.) Kunststoff,
schwarz

Anwendung:

für Einstellschrauben Leerlauf, Gemischregulierung an DVG-Vergasern:

BMW-, FORD-, OPEL-, PEUGEOT-, RENAULT-, DAIMLER-BENZ-Pkw

Drosselklappen-Einstellung:

AUDI 80, VW-Passat 1,3-1,5, 1,6 l

No.	Klinge mm	L mm	g	
4517	0,6 x 4 x 300	360	65	5

Schraubendreher

SPEZIALSTAHL

4517-1

 mit Führungsbuchse
mit **trinamic**[®]-Griff (ges. gesch.) Kunststoff,
schwarz

Anwendung:

für Einstellschrauben Leerlauf, Gemischregulierung an DVG-Vergasern:

alle BMW-6 Zyl. mit 4 A 1-Vergaser

alle DAIMLER-BENZ-6 Zyl. mit 4 A 1-Vergaser

alle FORD-6 Zyl. mit EEIT-Vergaser

4517-1	0,6 x 4 x 120	180	55	5
--------	---------------	-----	----	---

Auszieher

SPEZIALSTAHL

4518

 mit **trinamic**[®]-Griff (ges. gesch.) Kunststoff,
schwarz

Anwendung:

für Sicherungsstopfen (Eingriffssicherung) bei innenliegenden Schrauben der Gemischregulierung und Leerlauf-Kraftstoff-einstellung an DVG-Vergasern:

BMW-, FORD-, PEUGEOT-, RENAULT-, DAIMLER-BENZ-Pkw

No.	Klinge mm	L mm	g	
4518	300	360	80	5

Anwendung:

wie oben, jedoch nur an allen VW-AUDI-Fahrzeugen, außer LT, sowie für OPEL-Pkw

4518-1	120	170	60	5
--------	-----	-----	----	---

Einschlagdorn

CHROM-VANADIUM

4519

 mit **trinamic**[®]-Griff (ges. gesch.) Kunststoff,
schwarz

Anwendung:

für Eingriffssicherungen bei innenliegenden Schrauben der Gemischregulierung und Leerlauf-Kraftstoffeinstellung an DVG-Vergasern:

alle VW-AUDI-Fahrzeuge, außer LT

4519	120	180	120	5
------	-----	-----	-----	---

Einschlagdorn

CHROM-VANADIUM

4519-1

 mit **trinamic**[®]-Griff (ges. gesch.) Kunststoff, schwarz

Anwendung:

für Eingriffssicherungen bei innenliegenden Schrauben der Gemischregulierung und Leerlauf-Kraftstoffeinstellung an DVG-Vergasern:

BMW-, FORD-, PEUGEOT-, OPEL-, RENAULT-, DAIMLER-BENZ-Pkw

No.	Klinge mm	L mm	g	
4519-1	290	350	150	5

Aufdrücker

CHROM-VANADIUM

4520

 mit **trinamic**[®]-Griff (ges. gesch.) Kunststoff, schwarz

Anwendung:

für Sicherungskappe (Eingriffssicherung) bei herausstehenden Schrauben der Kraftstoffeinstellung an DVG-Vergasern:

FORD-, OPEL-, PEUGEOT-, RENAULT-, DAIMLER-BENZ-Pkw

4520	20	80	55	5
------	----	----	----	---

Aufdrücker

CHROM-VANADIUM

4520-1

Anwendung:

wie 4520, jedoch nur an allen VW-AUDI-Fahrzeugen, außer LT

4520-1	40	60	40	10
--------	----	----	----	----

Aufdrücker

CHROM-VANADIUM

4520-2

 mit **trinamic**[®]-Griff (ges. gesch.) Kunststoff, schwarz

Anwendung:

wie 4520, jedoch nur alle BMW-6 Zyl. mit 4 A 1-Vergaser, alle DAIMLER-BENZ-6 Zyl. mit 4 A 1-Vergaser, alle FORD-6 Zyl. mit EEIT-Vergaser

4520-2	120	180	95	5
--------	-----	-----	----	---

Werkzeugsatz

CHROM-VANADIUM

4521/4

für Einstellschrauben der Leerlauf- und Gemischregulierung, zum Aufdrücken bzw. Entfernen der Eingriffssicherungen



in hausfarbenen HAZET-Schachteln

No.	Inhalt	g	
4521/4	4517 Schraubendreher 300 x 4 x 0,6 mm 4518 Auszieher 360 mm 4519-1 Einschlagdorn, gerade, 180 mm 4520 Aufdrücker 80 mm	360	1

Werkzeugsatz

CHROM-VANADIUM

4521/7

für Einstellschrauben der Leerlauf- und Gemischregulierung, zum Aufdrücken bzw. Entfernen der Eingriffssicherungen



auf Karton geblistert

4521/7	4517 Schraubendreher 300 x 4 x 0,6 mm 4518 Auszieher 360 mm 4518-1 dito 170 mm 4519 Einschlagdorn, gerade, 180 mm 4519-1 dito, gebogen, 350 mm 4520 Aufdrücker 80 mm 4520-1 dito 60 mm	600	1
--------	--	-----	---

HAZET[®]
TORX[®]

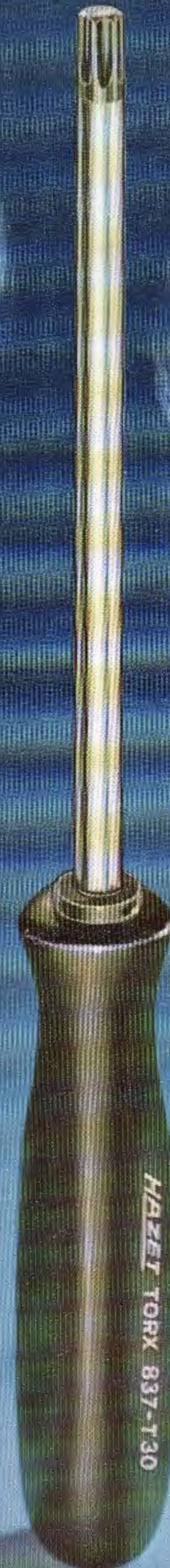

TORX[®]

Schraub-Werkzeuge

siehe Seiten 65, 82, 87, 89, 111 und 117



SYSTEM
6000 CT

mit automatischer Kurzwegauslösung, hör- und fühlbar bei Erreichen des eingestellten Wertes

Anziehen mit eingestelltem Drehmoment sowohl nach rechts als auch nach links möglich

Auslöse-Genauigkeit $\pm 2\%$ vom Skalenwert

(Auslöse-Genauigkeit der Drehmomentschraubendreher HAZET 6002 CT und 6003 CT = $\pm 3\%$ vom Skalenwert)

Einstellen des gewünschten Drehmoment-Wertes schnell und sicher durch Drehen des Griffes

Arretierung des eingestellten Drehmoment-Wertes, funktionssicher und robust, durch Verriegeln des Handgriffes

Profiliertes Handgriff bei den Drehmomentschlüsseln mit öl- und benzinbeständigem Kunststoffmantel

Drehmomentschlüssel im Griffende wahlweise mit Zylinderschloß oder Drehknopf zur absoluten Sicherung des eingestellten Wertes, z. B. für Arbeiten an Montagebändern

Drehmomentschlüssel auf jeden Skalenwert nachjustierbar mit Prüfgerät HAZET 6903-6905

Drehmoment-Prüfgeräte HAZET 6903-6905 siehe Seite 190

Skala mit übersichtlichen Schrägstrichen

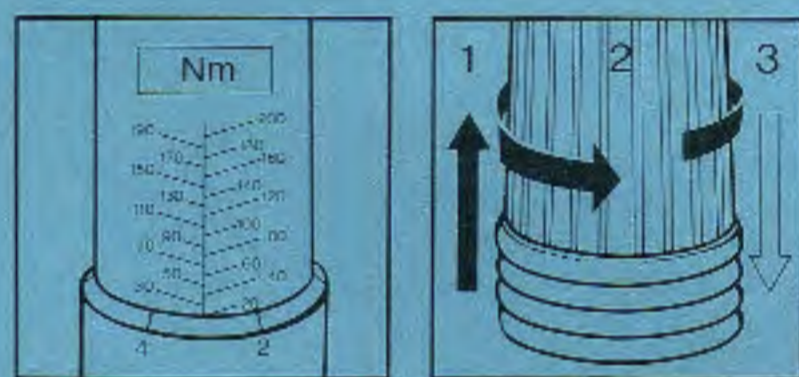

Schnelles und einfaches Einstellen des Drehmoment-Wertes durch Drehen des Griffes

Bereich		Steigung/Umdr.	Teilung
Ncm	Nm		
10- 70		10 Ncm	1 Ncm
50-350		50 Ncm	5 Ncm
	5- 60	5 Nm	1 Nm
	10-110	10 Nm	1 Nm
	10-200	10 Nm	1 Nm
	60-360	20 Nm	2 Nm
	200-500	25 Nm	2,5 Nm
	300-800	25 Nm	2,5 Nm

mit automatischer Kurzwegauslösung, hör- und fühlbar bei Erreichen des eingestellten Wertes

Anziehen mit eingestelltem Drehmoment sowohl nach rechts als auch nach links möglich

Auslöse-Genauigkeit $\pm 2\%$ vom Skalenwert

Bei Bestellung Angabe des gewünschten fest einzustellenden Wertes in Nm erforderlich!

Ideale Einsatzgebiete für diese Schlüssel: Serienanzüge mit gleichen Werten

Drehmomentschlüssel HAZET 6290-1 CT-6293 CT, 6290-1 CT-VK-6293 CT-VK, 6290-1 CT-UK-6293 CT-UK und 6390 CT-6393 CT mit Steckverbindung ausgerüstet zur Aufnahme der rechts abgebildeten Einsteck-Werkzeuge

Drehmomentschraubendreher



mit **Vierkant-Antrieb** nach DIN 3120
nach Mikrometerskala einstellbar

HAZET-No.

6002 CT-
6003 CT

Seite 184 ▶

Drehmomentschlüssel



mit **Vierkant-Antrieb** nach DIN 3120
nach Mikrometerskala einstellbar, mit Drehknopf oder Schloß

6010-1 CT-
6023 CT

Seite 184 ▶



mit **Umschaltknarre**
nach Mikrometerskala einstellbar, mit Drehknopf oder Schloß

6110-1 CT-
6145 CT

Seite 184 ▶



mit **Steckverbindung** zur Aufnahme von Einsteck-Werkzeugen,
nach Mikrometerskala einstellbar, mit Drehknopf oder Schloß

6290-1 CT-
6293 CT

Seite 185 ▶



mit **Steckverbindung** zur Aufnahme von Einsteck-Werkzeugen,
kompl. mit Einsteck-Kopf und Vierkant-Antrieb,
nach Mikrometerskala einstellbar, mit Drehknopf oder Schloß

6290-1 CT-VK-
6293 CT-VK

Seite 185 ▶



mit **Steckverbindung** zur Aufnahme von Einsteck-Werkzeugen,
kompl. mit Einsteck-Umschaltknarre,
nach Mikrometerskala einstellbar, mit Drehknopf oder Schloß

6290-1 CT-UK-
6293 CT-UK

Seite 185 ▶



mit **Vierkant-Antrieb** nach DIN 3120
mit fest eingestelltem Wert

6370 CT-
6373 CT

Seite 186 ▶



mit **Umschaltknarre**
mit fest eingestelltem Wert

6380 CT-
6383 CT

Seite 186 ▶



mit **Steckverbindung**
zur Aufnahme von Einsteck-Werkzeugen,
mit fest eingestelltem Wert

6390 CT-
6393 CT

Seite 186 ▶



Einsteck-Werkzeuge

für Drehmomentschlüssel mit Steckverbindung

6402-6630

Seite 187 und 188 ▶



Drehmomentschlüssel-Sortimente

6003 CT/21-
6292 CT/22

Seite 189 ▶



Hydraulische Drehmoment-Prüfgeräte

6903-6905

Seite 190 ▶

besonders geeignet für Fließbandarbeiten und Werkstatt-Endabnahmen

Bei Bestellung ist gewünschter fest einzustellender Wert in Nm anzugeben

**6370 CT
-6373 CT**

mit **Vierkant-Antrieb** nach DIN 3120



No.	Antriebs- □	Nm		L mm	g	
6370 CT	3/8"	5- 60	mit zusätzlichem, austauschb. 1/2" □ Antrieb	300	400	1
6371 CT	1/2"	10-120	-	400	850	1
6372 CT	1/2"	20-200	-	510	1020	1
6373 CT	1/2"	60-360	mit zusätzlichem, austauschb. 3/4" □ Antrieb	745	1610	1

**6380 CT
-6383 CT**

mit **Umschaltknarre**

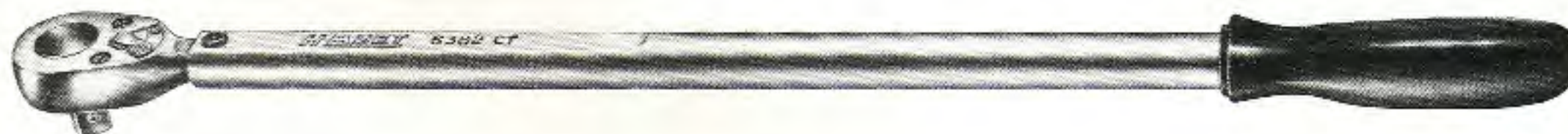

No.	Antriebs- □	Nm	L mm	g	
6380 CT	3/8"	5- 60	300	400	1
6381 CT	1/2"	10-120	400	850	1
6382 CT	1/2"	20-200	510	1020	1
6383 CT	1/2"	60-360	745	1630	1

**6390 CT
-6393 CT**

mit **Steckverbindung** zur Aufnahme von Einsteck-Werkzeugen, siehe Seiten 187 und 188



No.	Einsteck- mm	Nm	L mm	g	
6390 CT	9 x 12	5- 60	280	370	1
6391 CT	14 x 18	10-120	370	800	1
6392 CT	14 x 18	20-200	480	970	1
6393 CT	14 x 18	60-360	715	1580	1



6402
-6406



Einsteck-Umschaltknarrenköpfe
(72 Zähne)

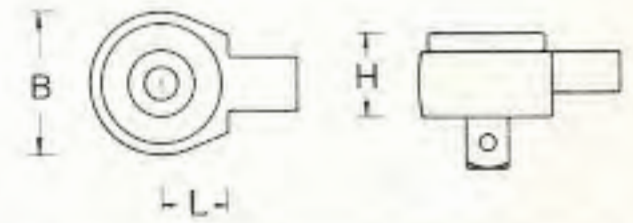

No.	Antriebs- □	Einsteck- mm	B mm	L mm	H mm	Länge total mm	g	
6402	3/8"	9 x 12	33	27	19	60	120	1
6404	1/2"	14 x 18	38	27	22	70	250	1
6406	3/4"	14 x 18	60	45	30	100	770	1



6412
-6416

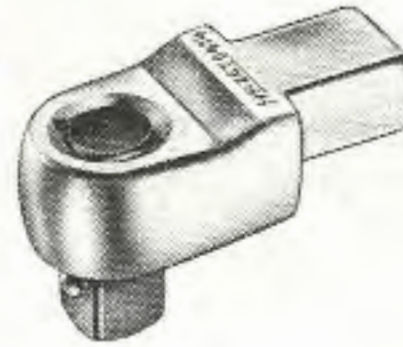

Einsteck-Köpfe mit Vierkant-Antrieb

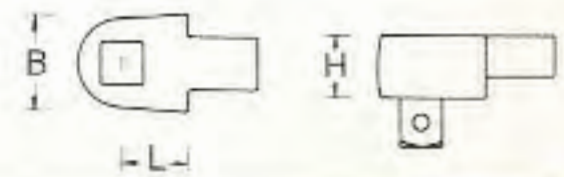

6412	3/8"	9 x 12	20	15	14	41	70	1
6414	1/2"	14 x 18	27	25	18	64	200	1
6416	3/4"	14 x 18	40	25	25	75	400	1



6420

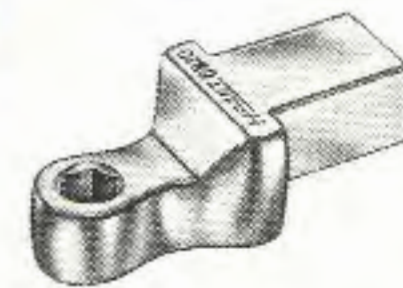

Einsteckhalter für Bits

DIN 3126 (5/16" ●)



6420 c	5/16" ●	9 x 12	17	15	12	40	50	1
6420 d	5/16" ●	14 x 18	17	25	12,5	58	120	1



6430



Einsteck-Anschweißteile

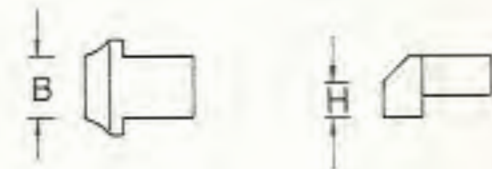

6430 c	-	9 x 12	19	*	9	25	30	1
6430 d	-	14 x 18	25	*	11	38	110	1

* **Achtung** beim Anschweißen von Werkzeugen: die Antriebsmitte soll 45 mm nicht überschreiten. Größere Längen beeinflussen die Auslösewerte



6450



Einsteck-Maulschlüssel

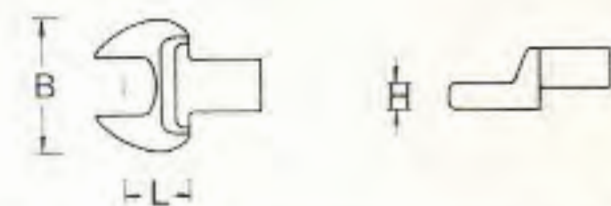

No.	S mm	Einsteck- mm	B mm	L mm	H mm	Länge total mm	g	
6450 c-	7	9 x 12	22	15	5	37	40	1
	8		22	15	5	37	40	1
	10		24	15	5,5	37	40	1
	11		25	15	5,5	37	40	1
	13		29	15	6	37	40	1
	14		34	15	6,5	39	45	1
	15		34	15	6,5	39	45	1
	17		37	18	7	42	55	1
	19		41	20	7,5	45	70	1
	6450 d-		13	14 x 18	30	25	7	56
14		35	25		8	58	120	1
15		35	25		8	58	120	1
17		38	25		8,5	58	130	1
19		42	25		9	60	130	1
22		53	25		10	62	160	1
24		53	25		10	62	160	1
27		60	28		11	66	190	1
30		66	30		12	70	240	1

HAZET
6612 c

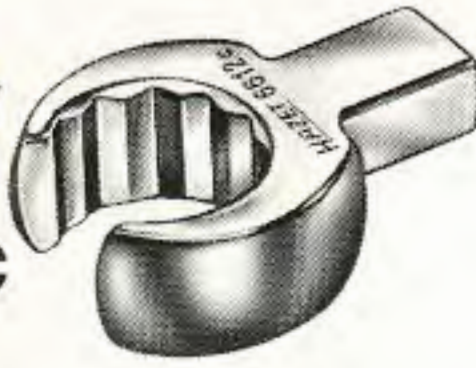

Einsteck-Ringschlüssel, offen

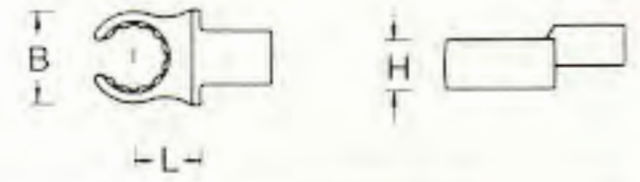

No.	S mm	Einsteck- mm	B mm	L mm	H mm	Länge total mm	g	
6612 c-10	10	9 x 12	20	15	11	41	45	1
11	11		22	15	11	41	45	1
13	13		24	15	11	45	45	1
17	17		30	15	12	45	60	1
18	18		32	15	15	45	60	1
19	19		33	15	15	45	60	1
22	22		37	15	15	47	70	1

HAZET
6630

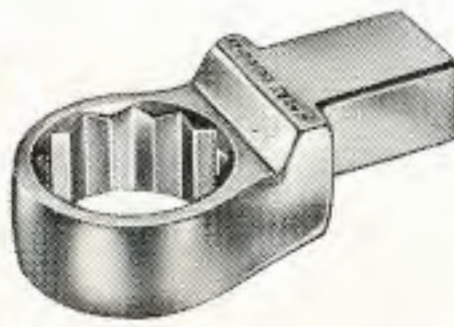

Einsteck-Ringschlüssel

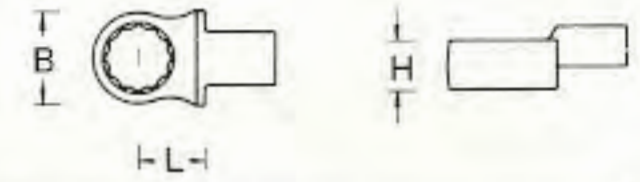

6630 c- 7	7	9 x 12	12	15	8	38	35	1
8	8		13	15	8	38	35	1
10	10		16	15	9	39	35	1
11	11		16	15	9	39	35	1
13	13		21	15	11	42	40	1
14	14		22	15	11	43	40	1
15	15		24	15	11	43	40	1
17	17		26	15	12	44	45	1
19	19		29	15	12	50	60	1
22	22		33	15	15	50	60	1
6630 d-13	13	14 x 18	20	25	11	60	120	1
14	14		22	25	11	62	120	1
15	15		23	25	11	62	120	1
17	17		26	25	12	64	130	1
19	19		29	25	12	64	140	1
22	22		33	25	15	68	150	1
24	24		36	25	15	68	150	1
27	27		40	25	17	70	150	1
30	30		44	25	19	72	160	1
32	32		47	25	19	74	170	1
36	36		52	28	19	80	200	1
41	41		59	30	20	84	220	1

Drehmomentschlüssel-Verkaufstafel, leer

HAZET
6060 TL



Verkaufstafel für die Darbietung der HAZET-Drehmomentschlüssel

Auf Wunsch ist abgebildetes Drehmoment-Prüfgerät lieferbar zur Anbringung auf Tafel

Vorhandene Haken für Drehmomentschlüssel, Sicherungsschlüssel und Winkelschraubendreher geeignet

Tafelaufhängung durch Benutzung vorhandener Löcher

Tafelgröße: 400 x 1000 mm

No.		g	
6060 TL	Verkaufstafel, leer	550	1



6003 CT/21
-6292 CT/22



6003 CT/21



6291-1 CT/22

in hausfarbenen HAZET-Metallkästen

No.	Inhalt	kg	
6003 CT/21	<p>6003 CT Drehmomentschraubendreher mit 1/4" □ Antrieb, nach Mikrometerskala einstellbar, 50–350 Ncm</p> <p>850 Sechskantsteckschlüssel-Einsätze 4 4,5 5 5,5 6 7 8 9 10 mm</p> <p>8501 Schraubendreher-Einsätze für Innensechskantschrauben 3 4 5 mm</p> <p>8503 dito für Schlitzschrauben 4 6 7 9 mm</p> <p>8506 dito für Kreuzschlitzschrauben Gr. 1 2 3</p> <p>867 Verlängerung 2"</p>	0,9	1
6290-1 CT/30	<p>6290-1 CT Drehmomentschlüssel mit Steckverbindung, nach Mikrometerskala einstellbar, mit Drehknopf, 5–60 Nm</p> <p>6402 Einsteck-Umschaltknarrenkopf 3/8" □ Antrieb</p> <p>6412 Einsteck-Kopf mit Vierkant-Antrieb 3/8"</p> <p>6420 c Einsteckhalter für Bits 5/16" ● Antrieb</p> <p>6450 c Einsteck-Maulschlüssel 7 8 10 11 13 14 15 17 19 mm</p> <p>6612 c Einsteck-Ringschlüssel, offen 10 11 13 17 18 19 22 mm</p> <p>6630 c Einsteck-Ringschlüssel 7 8 10 11 13 14 15 17 19 22 mm</p>	3,7	1
6291-1 CT/22	<p>6291-1 CT Drehmomentschlüssel mit Steckverbindung, nach Mikrometerskala einstellbar, mit Drehknopf, 10–120 Nm</p> <p>6404 Einsteck-Umschaltknarrenkopf 1/2" □ Antrieb</p> <p>6414 Einsteck-Kopf mit Vierkant-Antrieb 1/2"</p> <p>6420 d Einsteckhalter für Bits 5/16" ● Antrieb</p> <p>6450 d Einsteck-Maulschlüssel 13 14 15 17 19 22 24 27 30 mm</p> <p>6630 d Einsteck-Ringschlüssel 13 14 15 17 19 22 24 27 30 mm</p>	7,6	1
6291 CT/22	<p>6291 CT Drehmomentschlüssel mit Steckverbindung, nach Mikrometerskala einstellbar, mit Zylinderschloß, 10–120 Nm + Einsteck-Werkzeuge wie 6291-1 CT/22</p>	7,6	1
6292-1 CT/22	<p>6292-1 CT Drehmomentschlüssel mit Steckverbindung, nach Mikrometerskala einstellbar, mit Drehknopf, 20–200 Nm + Einsteck-Werkzeuge wie 6291-1 CT/22</p>	7,7	1
6292 CT/22	<p>6292 CT Drehmomentschlüssel mit Steckverbindung, nach Mikrometerskala einstellbar, mit Zylinderschloß, 20–200 Nm + Einsteck-Werkzeuge wie 6291-1 CT/22</p>	7,7	1



SYSTEM
6000 CT

Hydraulische Drehmoment-Prüfgeräte DBP

zum Prüfen und Justieren von Drehmomentschlüsseln und Drehschraubern



6903
-6905



Toleranz $\pm 1\%$ vom Skalenwert wird erreicht durch

- äußerst geringe Massenbeschleunigung
- stark reduzierte Reibung
- kugellagerte Antriebswelle

Spezielle Dämpfung des Manometers, kein Springen des Zeigers bei Ausklinken des Drehmomentschlüssels

Antriebs-Innendoppelvierkant 1/2" mit Reduzierteilen für 3/8" und 3/4" Innenvierkant

Leichtmetallchassis, Kunststoffgehäuse, funktionsgerechte Formgestaltung mit einem Zentralverschluß

Platzsparende Wandbefestigung mit nur 2 beiliegenden Schwerlastdübeln

No.	Bereich	Bereich			Teilung	Größe	kg	kg	
		Nm	m kp	ft. lbs.					Nm
6903	0-180	0-18	0-130	1	1/10	2,5	550 x 220 x 250	7	1
6905	0-360	0-36	0-260	2	2/10	5	550 x 220 x 250	7	1
	stufenlos								

Bei Arbeiten,
die hohe Präzision
verlangen:



gibt Ihnen Sicherheit in die Hand

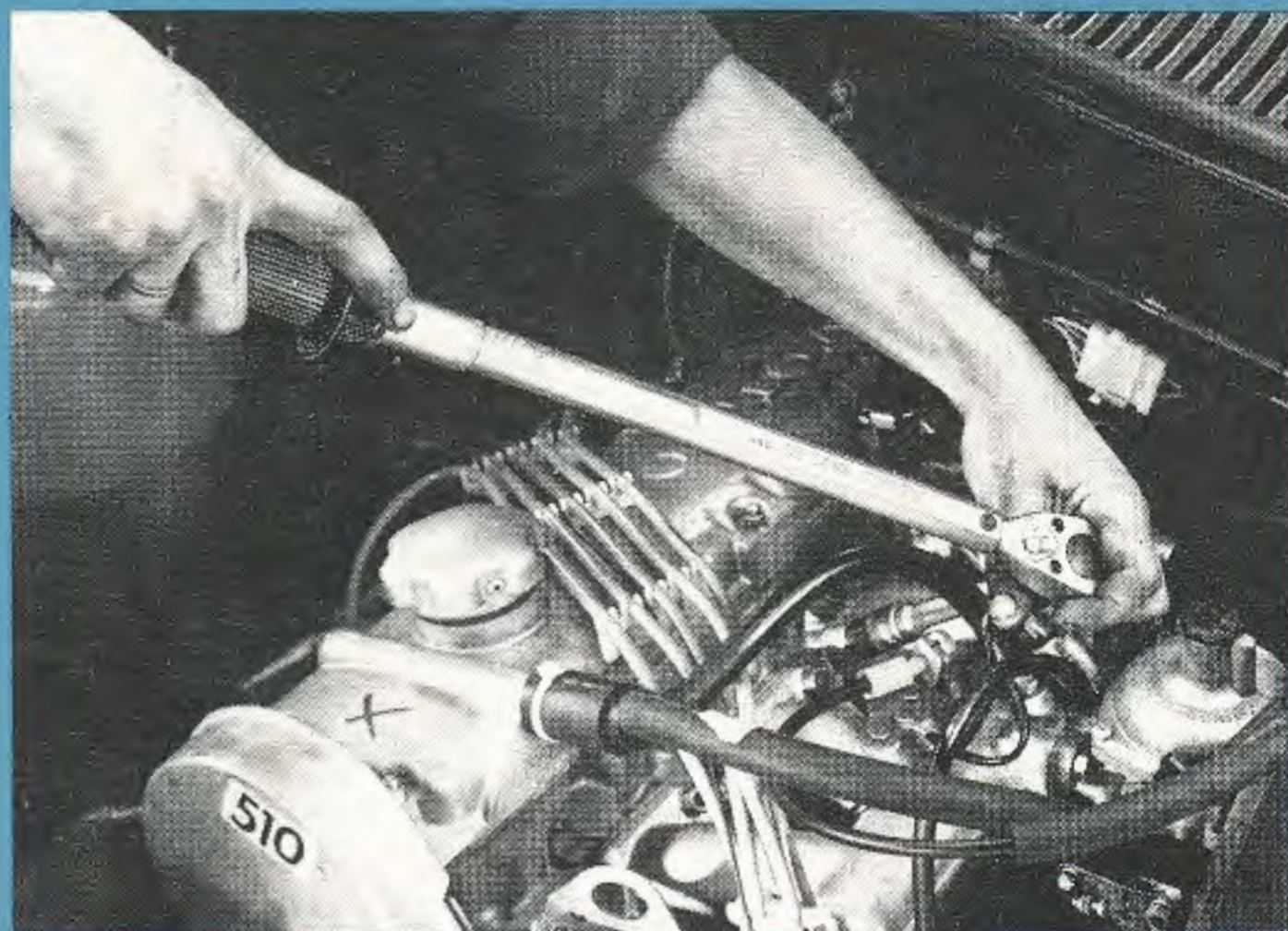

Drehmomentschlüssel SYSTEM 6000 CT

Anziehen mit eingestelltem Drehmoment nach rechts oder nach links.

Problemloses Prüfen und Nachjustieren.

Schnelles und einfaches Einstellen des Drehmomentes. Sicherung des Einstellwertes durch Zylinderschloß oder Drehknopf.

Lieferbar von 5-800 Nm, Knarren mit 3/8"-, 1/2"- und 3/4"-Antrieb. Austauschmöglichkeit für verschiedene Einsteck-Werkzeuge wie Maul-, Ringschlüssel-Köpfe usw.

HAZET Qualitätswerkzeuge,
das Mehr an Sicherheit!

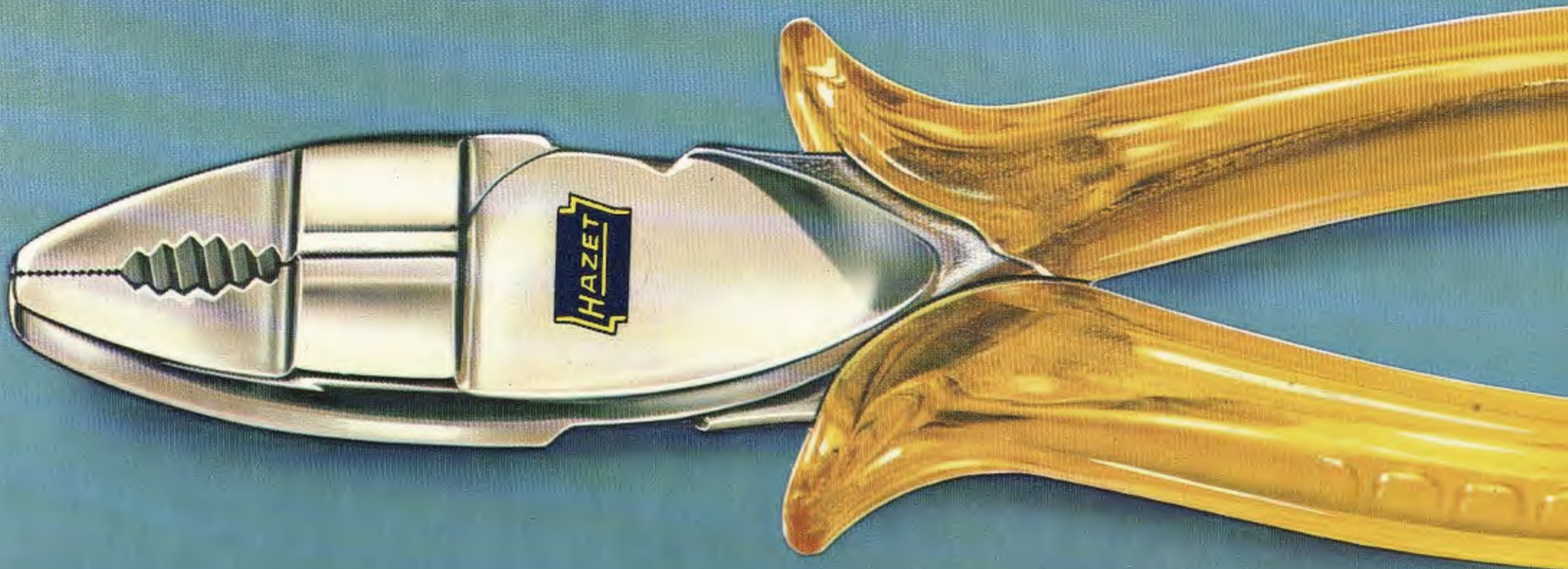

	Bezeichnung	Seite	
A	Abisolierzangen	100	
	Absetzzangen	105	
	Abzieher	50–55, 57, 108	
	„Assistent“ und Zubehör	14–19	
	AUDI-Werkzeuge (siehe unter VW-AUDI)		
	Aufsatzschränke	11	
	Ausbeulwerkzeuge	103–108	
	Ausdrücker	52	
	Auswuchtgewicht-Zange	100	
	Ausziehgerät für Scheibenbremsbeläge und Scheibenwischer-Arme	108	
	Autolicht- und -Strom-Prüfer	113	
	B	Bandschlüssel	113
		Batteriedienst-Werkzeuge	57
		Betätigungswerkzeuge für Steckschlüssel- Einsätze	70, 75, 80, 85
Bits		116–120	
Blechscheren, Blechschneider		100, 107	
BMW-Werkzeuge		138–141, 179	
Bördelgeräte		114–115	
Bremsbeläge-Ausziehgerät		108	
Bremseinstellschlüssel 124, 138, 152, 157, 160, 162, 168			
Bremsefedernzangen		56	
BRITISH-LEYLAND-Werkzeuge		169–171	
C		CHRYSLER-SIMCA-Werkzeuge	166–167
		CITROËN-Werkzeuge	168
D		DAIMLER-BENZ-Werkzeuge . 26, 37, 48, 131–137, 179	
	Doppel-Bördelgerät	114–115	
	Doppel-Gelenkschlüssel	42–43	
	Doppelmaulschlüssel	27, 30–33, 134, 179	
	Doppelringschlüssel	36–40, 122, 124	
	Doppelsteckschlüssel	29	
	Dorne	122, 123	
	Drahtbürste	112	
	Drehmomentwerkzeuge	182–190	
	Drehstangen	29, 49, 75, 85	
	Dreikantschaber	62	
	Druckluft- und Elektroschrauber- Einsatzprogramm	87–91, 116–120	
	Durchtreiber	45	
	E	Einfach-Ringschlüssel	41, 42, 125, 157
		Einmaulschlüssel	26, 33, 125, 133
		Einsätze 69, 70, 72–75, 78–79, 81–82, 84–85, 87–91	
Einsatzkästen 69, 71, 73, 76–77, 79, 81, 83, 119			
Einsteckwerkzeuge für Drehmomentschlüssel 187–188			
Elektro- und Druckluftschrauber- Einsatzprogramm		87–91, 116–120	
Elektronik- und Feinmechanik-Zangen		101–103	
Ersatzteile für Knarren		86	

	Bezeichnung	Seite	
F	Feilen	105, 111	
	Feinmechanik- und Elektronik- Zangen	101–103	
	Feinzahnknarren	75, 80	
	Festhalte-Schraubendreher	63	
	FIAT-Werkzeuge	37, 157–159	
	Flachmeißel	45	
	Flachscharer	63	
	Flachzangen	97, 102	
	Flexibler Sechskant-Steckschlüssel	28	
	FORD-Werkzeuge	26, 37, 49, 151–156, 179	
	Fühlerblattlehren	112	
	G	Gabel-Ringschlüssel (siehe unter Ring-Maulschlüssel)	
		Gabelschlüssel (siehe unter Doppelmaulschlüssel)	
		Gegenstütz-Vorrichtung	55
		Geißfußschlüssel-Einsätze	26, 152
		Gelenkgriffe	70, 75, 80
Gelenkknarren		75, 80	
Gelenkschlüssel		42, 43	
Gelenkstücke		70, 75, 80, 85, 88, 89, 90, 91, 133	
Gewindefeilen		112	
Gripzangen		46–47	
Gummihämmer		106, 107, 112	
H		Hämmer	105, 106, 107, 112
		Halter für Glasscheiben	18
		Halter für Schraubendreher- Einsätze	88, 90, 118, 119
		Handbohrmaschine	112
		Hebeleisen	43, 113, 124
	„Hohlknabber“ Blechscher	107	
	HONDA-Werkzeuge	177	
	Hydraulische Mutternsprenger	68	
	Hydraulische Radnabenabzieher	50, 54	
	Hydraulische Drehmoment- Prüfgeräte	190	
	Hydraulische Druckwerkzeuge	52	
	I	Innen-Auszieher	55
		Innenkeilprofil-Einsätze (RIBE CV)	75, 82
		Innenkeilprofil-Winkelschraubendreher (RIBE CV)	110
		Innensechskant-Einsätze . 70, 74, 81, 82, 84, 116, 120	
		Innensechskant-Winkelschrauben- dreher	110, 111
Innenvielzahn-Einsätze (XZN)		75, 82	
Innenvielzahn-Winkelschrauben- dreher (XZN)		111	
J		Justier- und Prüfgeräte für Dreh- momentschlüssel	190
	„Juwel“-Werkzeugkoffer	13, 93	

	Bezeichnung	Seite	
K	Kabelmesser	113	
	Kardan- (Universal-) Gelenke	70, 75, 80, 85	
	Karosserie-Werkzeuge	103-108	
	Kegelrollenlager-Abzieher	52	
	Klebschlaghammer	107	
	Klein- und Kleinst-Rohr- abschneider	114	
	„Knabber“-Blechscheren	107	
	Knarren	70, 75, 80, 85	
	Knarren-Einzelteile und Reparatur- sätze	86	
	Körner	45	
	Kolbenringwerkzeuge	55, 56	
	„Kombi-Kreuz“-Radmutter- schlüssel	49	
	Kombinationsstücke	88, 90, 118, 119	
	Kombinationszangen	99, 100, 103	
	Kontaktfeilen	112	
	Kraftsteckschlüssel-Einsätze und Zubehör	87-91	
	Kreuzmeißel	45	
	Kreuzschlitz-Schraubendreher	61, 62, 64	
	Kreuzschlitz-Schraubendreher- Einsätze	70, 74, 81, 117, 120	
	Kreuzschlüssel	44	
	Kugelgelenkabzieher	52	
	Kugelkopf-Schraubendreher	63	
	Kugellager-Abzieher	50-51	
	Kunststoff-Hämmer	107	
	L	Langbeckzangen	98
		Leichtmetall-Hammer	112
		Lenkrad-Abzieher	55
		Leuchte	18
		Lichtprüfer	113
		Lochplattenständer und -Wände	109
		Lochzangen	108
		Löffelschaber	62
M		Magazinhalter für Schraubendreher- Einsätze	119
		Magnetschlüssel	26
	Magnet-Sechskant-Steckschlüssel	27	
	Magnet-Steckschlüssel-Einsätze	73, 79, 87	
	Magnetische Sucher	108	
	Maul-Ringschlüssel (siehe unter Ring-Maulschlüssel)		
	Maul-Schlagschlüssel	33	
	Maulschlüssel	26, 27, 30, 33, 125, 133, 134, 179	
	MAZDA-Werkzeuge	176-177	
	Meißel	45	
	MERCEDES-Werkzeuge (siehe unter DAIMLER-BENZ)		
	Metallsägen und -Bogen	108	
	MITSUBISHI-Werkzeuge	177	
	Montagegabeln	113	
	Montiereisen	43, 113, 124	
	Muttersprenger	68	

	Bezeichnung	Seite	
N	Nabenabzieher	50, 53	
	Nylon-Hämmer	106	
O	Öldienstschlüssel 37, 123, 125, 133, 157, 159, 163, 166		
	Ölfilterschlüssel	113	
	Ölkännchen	113	
	Offene Ringschlüssel	36, 125	
	OPEL-Werkzeuge	37, 48, 142-146, 179	
	P	PEUGEOT-Werkzeuge	48, 159-161
		Plastik-Hämmer	106, 107
PORSCHE-Werkzeuge		147-150	
POZIDRIV-Schraubendreher		65	
POZIDRIV-Schraubendreher-Einsätze		75, 81, 117	
Prüf- und Justiergeräte für Drehmomentschlüssel		190	
Prüflampen		113	
R		Rad- und Radnaben-Abzieher	50, 53, 54
		Radkappen-Abzieher	124
		Radmutter-Einsätze	89
		Radmutternschlüssel	44, 49
		Radschraubenkurbel	49
	Reduzier-Einsätze	70, 80, 85, 88, 89, 90, 91	
	Reifenheber	43	
	Reißnadel	112	
	RENAULT-Werkzeuge	48, 162-165	
	Reparatursätze für Knarren	86	
	Ring-Maulschlüssel	34-35	
	Ring-Schlagschlüssel	42	
	Ringschlüssel	36-42, 122, 124, 125, 157	
	Rohrabschneider	114	
	Rohr-Schweißergrifzange	47	
	Rollbandmaß	113	
	Rollenlager-Abzieher	52	
	Rollgabelschlüssel	26	
	Rückschlagfreie Hämmer	107	
	Rundzangen	97, 103	
S	SAAB-Werkzeuge	174-175	
	Sechskant-Steckschlüssel	27-29	
	Seitenschneider	96, 97, 101	
	SIMCA-Werkzeuge	166-167	
	Solex-Vergaser-Spezialwerkzeuge	178-181	
	Spezialwerkzeuge für BMW	138-141, 179	
	BRITISH-LEYLAND	169-171	
	CHRYSLER-SIMCA	166-167	
	CITROËN	168	

Bezeichnung	Seite
S Spezialwerkzeuge für	
DAIMLER-BENZ	26, 37, 48, 131-137, 179
FIAT	37, 157-159
FORD	26, 37, 49, 151-156, 179
HONDA	177
MAZDA	176-177
MERCEDES (siehe unter DAIMLER-BENZ)	
MITSUBISHI	177
OPEL	37, 48, 142-146, 179
PEUGEOT	48, 159-161
PORSCHE	147-150
RENAULT	48, 162-165
SAAB	174-175
SIMCA	166-167
TOYOTA	175
VOLKSWAGEN-AUDI	37, 48, 49, 99, 121-130, 179
VOLVO	48, 172-173
VERGASER	178-181
Spezialzangen für Sicherungs-	
ringe	98, 99, 122, 124
Splinteausziehzange	98
Splintetreiber	45
Spurstangenkopf-Ausdrücker	52
Sch Schaber	62, 63
Scheibenhalter	18
Scheibenwischer-Arme-Ausziehgerät	108
Schiebegriffe	70, 75, 80, 85
Schlag-Ausziehgeräte	108
Schlag-Maulschlüssel	33
Schlag-Ringschlüssel	42
Schlagschraubendreher	119, 120
Schlagschrauber-Einsätze und	
Zubehör	87-91, 116-120
Schlauchklemmenzangen	56
Schränke	5-11
Schraubenausdreher	68
Schraubendreher	61-65, 180
Schraubendreher-Einsätze 70, 74-75, 81-82, 116-120,	
125, 133, 143, 147, 152, 159	
Schraubendreher-Einsatz-Halter	118-119
Schraubenschlüssel, verstellbar	26
Schraubstöcke	113
Schweißergrifzange	47
Schwere Ringschlüssel	41
Schwungwinden	75, 80
St Starter- und Blockschlüssel	37
Stecker	29, 49, 75, 85
Steckgriffe	70, 75, 80
Steckschlüssel	27, 28, 29, 123, 133
Steckschlüssel-	
Einsätze 69, 72, 73, 78, 79, 84, 87-91, 133, 134	
Steckschlüssel-Sätze 29, 69, 71, 73, 76, 77, 79, 83	
Stehbolzenauszieher	68
Stiftschlüssel	110-111
Stromprüfer	113

Bezeichnung	Seite
T TACL-Schraubendreher	65
Tafeln	37, 41, 109, 188
Tankstellen-Sortimente	10, 58
Taschen	60, 112, 119, 134
T-Griffe	80, 122, 125
Traktorensätze	92, 93
Tüfedernzange	56
TORX-Schraubwerkzeuge	65, 82, 87, 89, 111, 117
TOYOTA-Werkzeuge	175
U Umschaltknarren	70, 75, 80, 85
Umschaltknarren-Einzelteile	86
Universalgelenke	70, 75, 80, 85
Universalzangen	47
V VDE-Werkzeuge	28, 64
Ventilwerkzeuge 26, 55, 56, 123, 124, 126, 133, 134,	
152, 159, 160, 163, 166, 168	
Verbindungsstücke	88, 90, 118, 119
Vergaser-Schraubendreher	64, 180
Vergaser-Spezialwerkzeuge	178-181
Verkaufständer	73, 79
Verlängerungen	70, 75, 80, 85, 87, 89, 91
Verstellbare Schlüssel	26
VOLKSWAGEN-AUDI-	
Werkzeuge	37, 48, 49, 99, 121-130, 179
VOLVO-Werkzeuge	48, 172-173
Vornschneider	97, 102
W Waschpinsel	112
Wasserpumpenzangen	47
Werkbänke	11-12
Werkzeugkästen	13, 58-60, 92-95, 103-104, 134
Werkzeugkoffer	13, 58-60, 93, 103
Werkzeugschäfte für Schlagschrauber-	
Einsätze	88, 90, 118
Werkzeugschränke	5-11
Werkzeugsortimente 5-13, 20-25, 58-60, 92-95,	
103-104, 121, 131, 134, 138, 142, 147, 151, 157, 162,	
166, 172-173, 174, 177, 178-179	
Werkzeugtaschen	60, 112, 119, 134
Werkzeugwagen „Assistent“	14-17
Werkzeugwände	109
Winkelgriff	80
Winkelschraubendreher	110-111
Z Zangen 46-47, 55, 56, 96-103, 105, 108, 122, 124, 126	
Zündkerzenbürste	112
Zündkerzenschlüssel	48, 122, 160, 163, 168
Zündkerzenschlüssel-Einsätze	72, 73, 79, 80
Zylinderkopf-Dichtigkeits-	
Prüfgerät	57

HAZET-No.	Seite	HAZET-No.	Seite	HAZET-No.	Seite	HAZET-No.	Seite
0- 10.	13, 20-21	625	38	1000	83, 84, 90	2900	138
0- 11.	22	630	39-40	1002	83	2921	138
0- 12.	22	635	40	1005-1007	91	3000	142
0- 13.	23	640	41	1010	84	3090	143
0- 14.	23, 24	642-644	42	1014-1015	85	3300	147
0- 15.	24, 131	645-653	43	1016	85, 86	3305	147
				1017-1058	85	3400	151
0- 100.	5, 6	705-720	44	1100-1107	91	3421-3490	152
0- 101.	6	730-751	45	1158	85	3600-3667	157
0- 102.	7	754-757	46	1500	92, 93	3701-3761	160
0- 103.	7	758-760	47	1530-1550	94, 95	3800-3827	162
0- 110.	8, 9, 10	761-767	48			3828-3861	163
0- 130.	11, 12	769-774	49	1801-1803	96	3900-3904	166
0- 803.	58			1805-1826	97	4001-4007	168
0- 804.	58, 59, 60	776	50	1841-1842	98	4100	169-171
		777	51, 52	1846	98-99	4200	172-173
0-1500.	93	779-780	52	1847-1850	99	4300	174-175
0-2500.	121	781-785	53	1852-1865	100	4320	175
0-2700.	131	786-787	54	1880-1883	101	4350	176-177
0-2900.	138	788-793	55	1886-1890	102	4390	177
0-3000.	142	794-799	56	1893-1897	103	4410	177
0-3300.	147					4500	178-179
0-3400.	151	801-802	57	1900-1905	103	4503-4513	179
0-3600.	157	803	58	1910	103-104	4514-4518	180
0-3800.	162	804	58-60, 174	1911-1931	104	4519	180-181
0-3900.	166	806	60	1932-1939	105	4520-4521	181
0-4200.	172	810-812	61	1940-1951	106		
0-4300.	174	814-821	62	1954-1963	107	6000 CT	182-190
0-4390.	177	825-830	63	1964-1981	108	6002	184
0-4410.	177	832-834	64			6003	184, 189
		835	64, 65	2025	109	6010-6023	184
100	5, 6	836-839	65	2092-2094	110	6060	188
101	6			2100	110, 111	6110-6145	184
102	7	840-846	68	2111-2123	111	6290	185, 189
103	7	850	69, 87	2125-2150	112	6291	185, 189
110	8, 9, 10	851-854	69	2153-2175	113	6292	185, 189
130	11, 12	858	70	2180-2190	114	6293	185
152	13, 93	863	70, 86	2191	114, 115	6370-6393	186
160	18	864-870	70			6402-6450	187
161-162	14			2200-2211	116	6612-6630	188
166	15, 19	880	71, 72, 73, 88	2215-2224	117	6903-6905	190
171	16, 19	881-888	71	2230-2256	118		
172	17, 19			2257-2311	119	8501-8503	70
				2321-2351	120	8505	87
179-310	26	900	76, 77, 78, 79, 89			8506	70
329	26, 152	901	76	2500	121	8508	88
330-421	27	902	77	2502-2525	122	8801-8804	74
425	27, 28	904-906	76	2527-2568	123	8806	74, 88
426	28	907	76, 77	2573-2582	124	8807-8808	75, 88
430-433	29	911-915	80	2584-2598	125	8809-8815	75
		916	80, 86	2599	126	8816	75, 86
450	30-33	917-920	80			8820-8830	75
452	33	930-944	77	2700	131		
600	34	958-980	80	2722-2755	132	9005-9007	89
603	35	985-993	81-82	2756-2776	133	9008	90
610-612	36	998	90	2800-2806	134	9986-9987	90
615-618	37						



Gegenüberstellung

deutscher, amerikanischer, englischer, norwegischer, französischer und schwedischer Maße für Schraubenschlüssel (grau unterlegte Maße sind Bestellmaße)

Schlüsselweite und Nennmaß mm	Metrische Maße										Amerikanische Maße						Englische Maße					
	Gewinde-Durchmesser										Gewinde-Durchmesser						Nennmaß Gewinde- Zoll					
	ISO R 272 1968		Deutsche Maße DIN Metrisch			Norwegische Maße	Französische Maße	Schwedische Maße SMS				Schlüssel- weite und Nennmaß	Schrauben und Mutter nach SAE	USS		Americ. Stand.		BSW großer 6 kt. BS 192	BSF u. BSW kleiner 6 kt. BS 1083	BA	Schlüssel- weite	
	normaler Sechskant	kleiner Sechskant	normaler Sechskant	kleiner Sechskant	großer Sechskant			Metrisch	Whitworth	Schrauben u. Mutter	Kopf- schrauben			Schrauben und Mutter	Kopf- schrauben	W	BS				Zoll	mm
2,5			1																			
3			1,2	1,4														10	.117	2,97		
3,2	1,6		1,6																			
3,5			1,7																			
4	2		2			1,7	2,5	2,3							0	1			8	.152	3,86	
4,5			2,3			2		2,6							2	3			7	.172	4,37	
5	2,5		2,5	2,6																		
5,5	3		3			2,3	3	3														
6			3,5																			
7	4		4			2,3	3	3														
8	5		5	6																		
9																						
10	6		6	8																		
11	7		7																			
12		8																				
13	8		8	10																		
14		10																				
15			(10) +																			
16																						
17	10	12	10	12																		
18																						
19	12	14	12	16																		
20																						
20,8	Zündkerzen M 14																					
21																						
22	14	16	14																			
23																						
24	16	18	16	20																		
25																						
26	Zündkerzen M 18																					
27	18	20	18																			
28																						
29																						
30	20	22	20	24																		
32	22	24	22																			
33																						
34																						

Gegenüberstellung



deutscher, amerikanischer, englischer, norwegischer, französischer und schwedischer Maße für Schraubenschlüssel (grau unterlegte Maße sind Bestellmaße)

Metrische Maße											Amerikanische Maße						Englische Maße											
Schlüsselweite und Nennmaß mm	Gewinde-Durchmesser										Schlüsselweite und Nennmaß Zoll	mm	Gewinde-Durchmesser				Nennmaß Gewinde- ϕ Zoll			Schlüsselweite								
	ISO R 272 1968		Deutsche Maße DIN Metrisch			Norwegische Maße	Französische Maße	Schwedische Maße SMS					Schrauben und Muttern nach SAE	USS		Americ. Stand.	BSW großer 6kt. BS 192	BSF u. BSW kleiner 6kt. BS 1083	BA	Zoll	mm							
	normaler Sechskant	kleiner Sechskant	normaler Sechskant	kleiner Sechskant	großer Sechskant			Metrisch	Whitworth	klein 1414				groß 1412	klein 1415							groß 1413	Schrauben u. Muttern	Kopfschrauben	Schrauben und Muttern	Kopfschrauben	W	BS
35							22						1. 3/8	34,92			1. 1/8							13/16 = 15/16	1.390	35,31		
36	24	27	24	30	22	22	24						1. 7/16	36,51	1	7/8												
37													1. 1/2	38,10			1. 1/4	1	1. 1/8						7/8 = 1	1.480	37,59	
38													1. 9/16	39,69														
41	27	30	27										1. 5/8	41,28	1. 1/8	1	1. 3/8								15/16 = 1. 1/16	1.580	40,13	
42													1. 11/16	42,86												1 = 1. 1/8	1.670	42,42
46	30	33	30	36	27	30	30						1. 13/16	46,04	1. 1/4	1. 1/8												
47													1. 7/8	47,63			1. 1/4									1. 1/8 = 1. 1/4	1.860	47,24
50	33	36	33										2	50,80	1. 3/8	1. 1/4												
52													2. 1/16	52,39												1. 1/4 = 1. 3/8	2.050	52,07
54																												
55	36	39	36	42									2. 3/16	55,56	1. 1/2	1. 3/8												
56													2. 1/4	57,15												1. 3/8 = 1. 1/2	2.220	56,39
58																												
60	39		39										2. 3/8	60,32			1. 1/2											
63													2. 7/16	61,91												1. 1/2 = 1. 5/8	2.410	61,21
65	42		42	48									2. 9/16	65,09			1. 5/8									1. 5/8 = 1. 3/4	2.580	65,53
67													2. 5/8	66,68														
70	45		45										2. 3/4	69,85			1. 3/4									1. 3/4 = 2	2.760	70,10
71													2. 13/16	71,44														
75	48		48	56									2. 15/16	74,61			1. 7/8											
77													3	76,20														
80	52		52										3. 1/8	79,38			2									2 = 2. 1/4	3.150	80,01
82																												
85	56		56										3. 3/8	85,72														
88													3. 1/2	88,90			2. 1/4											
90	60		60																							2. 1/4 = 2. 1/2	3.550	90,17
94																												
95	64		64										3. 3/4	95,25														
100	68		68										3. 7/8	98,42			2. 1/2									2. 1/2 = 2. 3/4	3.890	98,81
105	72		72										4. 1/8	104,78												2. 3/4 = 3	4.180	106,17
110	76		76										4. 1/4	107,95			2. 3/4											
115	80		80										4. 1/2	114,30												3 = 3. 1/4	4.530	115,06
116													4. 5/8	117,48			3											
120	85		85																							3. 1/4 = 3. 1/2	4.850	123,19
130	90		90										5	127,00			3. 1/4									3. 1/2 = 3. 3/4	5.180	131,57
135	95		95										5. 3/8	136,52			3. 1/2											
145	100		100										5. 3/4	146,05			3. 3/4									3. 3/4 = 4	5.550	140,92
150	105		105																									
155	110		110										6. 1/8	155,57			4											



HEINSBERG / Rhld.

