

HAZET – Abzieh-Werkzeug-Programm

- ✓ Abzieher 2-armig
- ✓ Abzieher 3-armig
- ✓ Abzieher – hydraulisch
- ✓ Kugelgelenk-Abzieher
Siehe ab Seite 240 (Spezialwerkzeuge)
- ✓ Trennvorrichtungen
- ✓ Innenauszieher
- ✓ Geschmiedete Qualität
- ✓ Praxisgerechte Werkzeuge und Problemlösungen
- ✓ Neues, innovatives Programm
- ✓ Für Industrie, Automotive, Nutzfahrzeuge, Baumaschinen etc.

Abzieh-Werkzeuge





Geniales Werkzeug

Handwerkzeuge - Abzieh-Werkzeuge



Abzieh-Werkzeuge

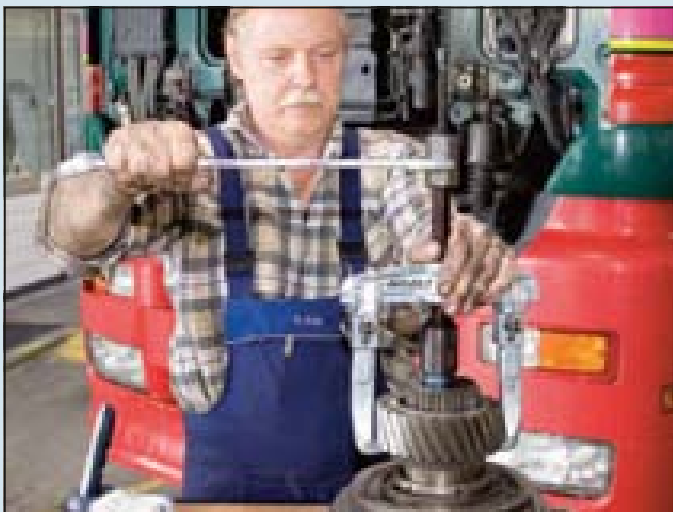

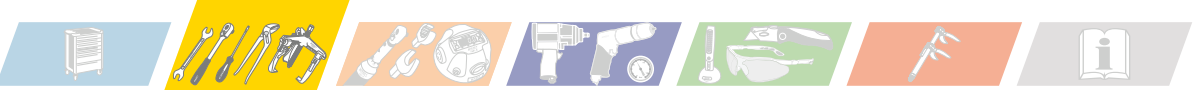

Abzieh-Werkzeuge

Schnellspann-Abzieher 2-armig



(E)

- **Mit Schnellspanner**
- Nitrierte Spindel – Extra hart!
Wartungsfrei – kein Ölen notwendig
- Für schnelles und sicheres Abziehen von Kugellagern, Scheiben, Rädern etc.
- Verwendung auch als Außen- und Innen-Abzieher durch einfaches Umstecken der Haken
- Schnelles, problemloses Einstellen und Nachjustieren durch neuartige Schnellspanner
- Im Gesenk geschmiedete kräftige Abzieher
- Hydraulikspindel ab Gewinde G 1/2" nachrüstbar
- Einstellskala zum gleichmäßigen Justieren der Abzugshaken

Made in Germany

HAZET No.	Max. to.	sb mm	sf mm	Spindel	EAN-No. 4000896+
1787 F- 9	3	90	100	M 14 x 1,5 x 140	134151
1787 F-13	3	130	100	M 14 x 1,5 x 140	134168
1787 F-16	5	160	150	G 1/2" x 210	134175
1787 F-20	5	200	150	G 1/2" x 210	134182
1787 F-25	7,5	250	200	G 3/4" x 280	134199
1787 F-35	7,5	350	200	G 3/4" x 280	136094

Abzieher 2-armig

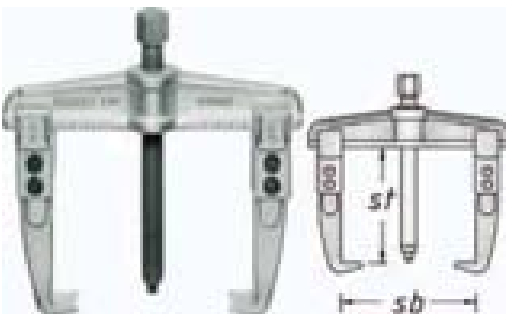

- Durch Umstecken der Abzugshaken als Innen- und Außenabzieher zu verwenden
- Spindel G1 x 310
- **Hydraulikspindel 1786 H-03 nachrüstbar**
- Spezialstahl
- Oberfläche: verzinkt

Made in Germany

HAZET No.	Max. to.	sb mm	sf mm	EAN-No. 4000896+
1787-52	10	520	208	136100

Abzieher-Satz 2-armig



(E)

Abzieher-Satz 2-armig

(E)

- **Mit schlanken Haken**
- „3 in 1“
- 6 schlank **geschmiedete Haken** in 3 Längen
- Ideal geeignet für Arbeiten unter beengten Platzverhältnissen
- Je 2 Haken

Made in Germany

HAZET No.	sb mm	sf mm	EAN-No. 4000896+
Spindel M 14 x 1,5 x 140 mm max. 3 to je 2 Haken 1786 S-100 -200 -250 mm lang			
1787 S-1	130	100-200-250	133222
Spindel G 1/2 x 210 mm max. 5 to je 2 Haken 1786 S-150 -220 -300 mm lang			
1787 S-2	200	150-220-300	133239

Abzugshaken mit Schnellspanner



Für Abzieher 1786 F und 1787 F (per Stück)

Made in Germany

HAZET No.	sf mm	EAN-No. 4000896+
Für 1786 F-9 13 1787 F-9 13		
1787 F-0913	100	136117
Für 1786 F-16 20 1787 F-16 20		
1787 F-1620	150	136124
Für 1786 F-25 35 1787 F-25 35 1787-52		
1787 F-2552	200	136131

Abzugshaken ohne Schnellspanner



- Per Stück
- Für Abzieher
1786 F-25 35
1787 F-25 35
1787-52

Made in Germany

HAZET No.	sf mm	EAN-No. 4000896+
1787-2552	200	136148
1787 Lg-0913	200	136155
1787 Lg-1620	300	136162
1787 Lg-2552	305	136179
1787 Lg-2552/4	406	136186
1787 Lg-2552/5	504	136193

Abzugshaken, schlank

- Per Stück
- Für Abzieher 1786 S-1 und S-2 sowie 1787 S-1 und S-2

Made in Germany

HAZET No.	sf mm	EAN-No. 4000896+
1786 S-100	100	134762
1786 S-150	150	134816
1786 S-200	200	134779
1786 S-220	220	134823
1786 S-250	250	134786
1786 S-300	300	134830



Fetthdraulik-Druckspindel



- „Tuning für Ihren Abzieher“ passend für Serie 1781-5, 1783, 1784, 1786 und 1787, 1790, 1794, 1796
- Konzipiert für sicheres und kontrolliertes Arbeiten
- Als Ersatz für mechanische Standardspindel
- Deutliche Reduzierung des Kraftaufwands
- Maximaler Hub 12 mm

HAZET No.	l mm	Gewinde	Max. to.	EAN-No. 4000896+
1786 H-01	350	G 1/2"	12	133024
1786 H-02	420	G 3/4"	12	133130
1786 H-03	465	G 1"	15	133147

Schnellspann-Abzieher-Satz



- Mit Schnellspanner
- 5teiliger Komplettsatz
- 2-armige Abzieher im Verkaufsständer

Made in Germany

Inhalt:
1787 F-9 13 16 20 25

HAZET No.	EAN-No. 4000896+
1787 F/5	133017

Universal-Abzieher

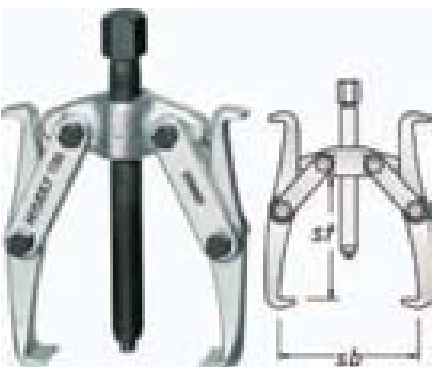

- Zum Abziehen von Zahnrädern und Kugellagern
- Beidseitig verwendbare Abzughaken mit einer schmalen Seite für enge Platzverhältnisse
- Selbsttätiges Anpressen der Abzughaken
- 2-armige Ausführung
- Spezialstahl
- Oberfläche: verzinkt

Universal-Abzieher

Made in Germany

HAZET No.	Max. to.	sb mm	sf mm	Spindel	EAN-No. 4000896+
1783- 9	2	90	80	M 14 x 1,5 x 125 mm	147397
1783-16	5	160	130	M 18 x 1,5 x 170 mm	136056
1783-22	5	220	170	M 18 x 1,5 x 170 mm	136063
1783-32	8	320	260	G 1/2" x 350 mm	147403
1783-40	8	400	320	G 1/2" x 350 mm	147410

Lüfter-Abzieher



- 2-armig
- Spezielle, schlanke Abzughaken mit dreifacher Spanntiefen-Verstellung
- Robuste und geschmiedete Ausführung

Made in Germany

HAZET No.	Max. to.	sb mm	sf mm	Spindel	EAN-No. 4000896+
1792-1	2	150	200	M 14 x 1,5 x 155	147830

Universal-Abzieher

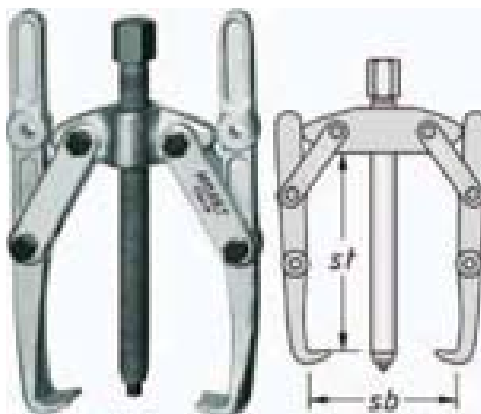

- Kräftige, bewährte Ausführung
- Zum Abziehen von Kugellagern, Rädern, Scheiben etc.
- Keilriemen- und Schwungscheiben auf längeren Wellen lassen sich ideal abziehen
- Anwendungs- und Kostenvorteile durch:
 - Variable Spanntiefe
 - Selbsttätiges Anpressen der Haken
- Robuste und geschmiedete Ausführung

2-armige Ausführung

Made in Germany

HAZET No.	Max. to.	sb mm	sf mm	Spindel	EAN-No. 4000896+
1784 N- 9	1	90	100	M 12 x 1,5 x 110	133543
1784 N-13	2	130	140	M 14 x 1,5 x 140	133550
1784 N-20	5	200	210	M 18 x 1,5 x 200	133581
1784 N-25	8	250	260	G 1/2" x 250	133604
1784 N-28	8	280	390	G 1/2" x 250	133611
1784 N-42	8	420	480	G 1/2" x 250	133642

Universal-Abzieher



2-armig

Kräftige, bewährte Ausführung

- Zum Abziehen von Kugellagern, Rädern, Scheiben etc.
- Anwendungs- und Kostenvorteile durch:
 - Variable Spanntiefe
 - Selbsttätiges Anpressen der Haken
- Robuste und geschmiedete Ausführung
- Preiswerte, wirtschaftliche Universal-Abzieher

Made in Germany

HAZET No.	Max. to.	sb mm	st mm	Spindel	EAN-No. 4000896+
1790-70	1	70	80	M 12 x 1,5 x 110 mm	147755
1790-90	2	90	120	M 14 x 1,5 x 155 mm	147762
1790-130	5	130	160	M 18 x 1,5 x 200 mm	147779
1790-180	8	180	200	G ½" x 200 mm	147786

Abzieher

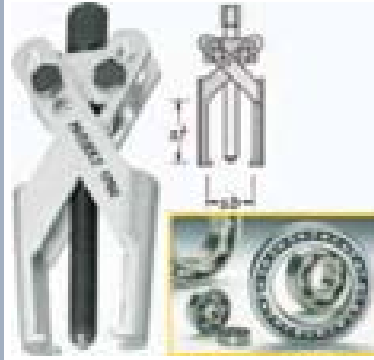

- **Mit schlanken Abzughaken**
- Besonders geeignet für das Abziehen von Lagern unter beengten Platzverhältnissen
- **1782-1 Ausführung mit extra schlanken Haken**
- Selbsttätiges Anpressen durch scherenartige Hakenführung
- Scherengelenk erhöht Zugkraft beim Abziehvorgang
- Handliche, robuste Ausführung mit geschmiedeten Haken

Made in Germany

HAZET No.	Max. to.	sb mm	st mm	Spindel	EAN-No. 4000896+
1782-1	2	80	85	M 10 x 105	133406
1782-2	2	80	85	M 10 x 105	133420
1782-3	4	120	120	M 14 x 1,5 x 130	133437
1782-4	4	120	150	M 14 x 1,5 x 205	133468

Abzieher

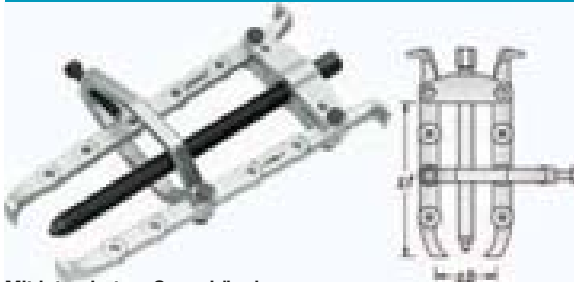

Mit integriertem Spannbügel

- Abzughaken doppelseitig einsetzbar
- Insbesondere zum Trennen und Abziehen bündig sitzender Teile geeignet
- Anwendungsvorteile durch mehrfache Spanntiefen-Verstellung

Made in Germany

HAZET No.	Max. to.	sb mm	st mm	Spindel	EAN-No. 4000896+
1796-1	5	110	170	M 18 x 1,5 x 200 mm	147892
1796-2	7,5	160	260	G ½" x 350 mm	147908
1796-3	7,5	160	325	G ½" x 350 mm	147915

Pol- und Batterieklemmen-Abzieher

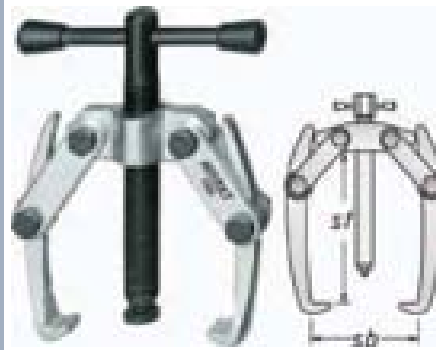

- **Erstklassig geeignet zum Abziehen kleiner Teile** wie z.B. Batterieklemmen, Kugellager, Scheiben, Räder usw.
- Selbstständiges Anpressen der Haken
- Handliche, robuste Ausführung mit geschmiedeten Haken
- **2-armige Ausführung**

Made in Germany

HAZET No.	Max. to.	sb mm	st mm	Spindel	EAN-No. 4000896+
1784-40	0,5	60	40	M 10 x 1,5 x 60	133482
1784-60	0,5	60	60	M 10 x 1,5 x 80	133499
1784-80	0,5	70	80	M 10 x 1,5 x 100	133512

Abzieher

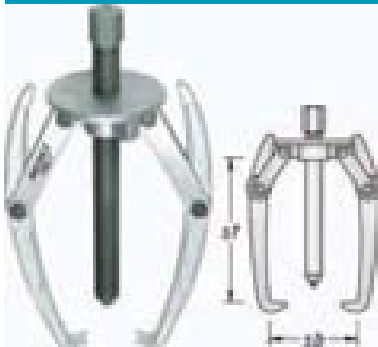

2-armig

Kräftige, bewährte Ausführung

- Insbesondere für Industrie und Nfz, wie Landwirtschafts- und Baumaschinen geeignet
- Selbsttätiges Anpressen der Abzughaken
- Hydraulikspindel 1786 H-03 nachrüstbar

Made in Germany

HAZET No.	Max. to.	sb mm	st mm	Spindel	EAN-No. 4000896+
1794-1	8	280	300	G 1" x 360 mm	147854
1794-2	8	420	420	G 1" x 500 mm	147861

Lenkstockhebel-Abzieher

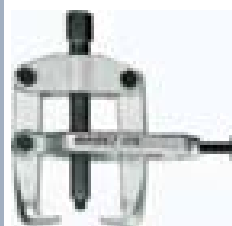

- Für Kugellager, Zahnräder, Ritzel, **Lenkstockhebel** und ähnliche Teile
- Die Spannzwinge presst die Abzughaken fest auf die abziehenden Teile
- Spezialstahl
- Oberfläche: verzinkt

Made in Germany

HAZET No.	sb mm	st mm	Spindel	EAN-No. 4000896+
1776-85	90	85	M 18 x 1,5 x 130	135943
1776-100	90	100	M 18 x 1,5 x 130	135950
1776-140	150	140	G ½" x 175	135967



Handwerkzeuge – Abzieh-Werkzeuge

Schnellspann-Abzieher 3-armig



(E)

- Mit Schnellspanner
- Gewährleistet gleichmäßige Lastverteilung, sicheren Halt und zentrisches Abziehen
- Nitrierte Spindel – extra hart wartungsfrei – kein Ölen notwendig
- Hydraulikspindel 1786 H-01, 02 ab Gewinde G 1/2" nachrüstbar

• Made in Germany

HAZET No.	Max. to.	sb mm	st mm	Spindel	EAN-No. 4000896+
1786 F- 9	3	90	100	M 14 x 1,5 x 140	133505
1786 F-13	3	130	100	M 14 x 1,5 x 140	133529
1786 F-16	5	160	150	G 1/2" x 210	133536
1786 F-20	5	200	150	G 1/2" x 210	133567
1786 F-25	7,5	250	200	G 3/4" x 280	133574

Abzieher-Satz 3-armig



(E)

- Mit schlanken Haken
- „3 in 1“
- 9 schlank geschmiedete Haken in 3 Längen
- Ideal geeignet für Arbeiten unter beengten Platzverhältnissen
- 3-armig, je 3 Haken
- Gewährleistet gleichmäßige Lastverteilung, sicheren Halt und zentrisches Arbeiten

• Made in Germany

HAZET No.	sb mm	st mm	EAN-No. 4000896+
Spindel M14 x 1,5 x 140 mm max to. 3 je 3 Haken 1786 S-100 -200 -300 mm lang			
1786 S-1	130	100-200-250	133246
Spindel G 1/2 x 210 mm max. 5 to je 3 Haken 1786 S-150 -220 -300 mm lang			
1786 S-2	200	150-220-300	133932

Abzugshaken mit Schnellspanner



Für Abzieher 1786 F und 1787 F (per Stück)

• Made in Germany

HAZET No.	st mm	EAN-No. 4000896+
Für 1786 F-9 13 1787 F-9 13		
1787 F-0913	100	136117
Für 1786 F-16 20 1787 F-16 20		
1787 F-1620	150	136124
Für 1786 F-25 35 1787 F-25 35 1787-52		
1787 F-2552	200	136131

Abzugshaken ohne Schnellspanner



- Per Stück
- Für Abzieher
1786 F-25 35
1787 F-25 35
1787-52

• Made in Germany

HAZET No.	st mm	EAN-No. 4000896+
1787-2552	200	136148
1787 Lg-0913	200	136155
1787 Lg-1620	300	136162
1787 Lg-2552	305	136179
1787 Lg-2552/4	406	136186
1787 Lg-2552/5	504	136193

Abzugshaken, schlank

- Per Stück
- Für Abzieher 1786 S-1 und S-2 sowie 1787 S-1 und S-2

• Made in Germany

HAZET No.	st mm	EAN-No. 4000896+
1786 S-100	100	134762
1786 S-150	150	134816
1786 S-200	200	134779
1786 S-220	220	134823
1786 S-250	250	134786
1786 S-300	300	134830

Fetthydraulik-Druckspindel



- „Tuning für Ihren Abzieher“ passend für Serie 1781-5, 1783, 1784, 1786 und 1787, 1790, 1794, 1796
- Konzipiert für sicheres und kontrolliertes Arbeiten
- Als Ersatz für mechanische Standardspindel
- Deutliche Reduzierung des Kraftaufwands
- Maximaler Hub 12 mm

HAZET No.	l mm	Gewinde	Max. to.	EAN-No. 4000896+
1786 H-01	350	G 1/2"	12	133024
1786 H-02	420	G 3/4"	12	133130
1786 H-03	465	G 1"	15	133147

Abzieh-Werkzeuge

Universal-Abzieher



- Zum Abziehen von Zahnrädern und Kugellagern
- **Beidseitig verwendbare Abzughaken** mit einer schmalen Seite für enge Platzverhältnisse
- Selbsttätiges Anpressen der Abzughaken
- **3-armige Ausführung**
- Spezialstahl
- Oberfläche: verzinkt

Made in Germany

HAZET No.	Max. to.	sb mm	sf mm	Spindel	EAN-No. 4000896+
1789- 9	3	90	80	M 14 x 1,5 x 125 mm	147427
1789-16	5	160	130	M 18 x 1,5 x 170 mm	136070
1789-22	5	220	170	M 18 x 1,5 x 170 mm	136087
1789-32	12	320	260	G 1/2" x 350 mm	147731
1789-40	12	400	320	G 1/2" x 350 mm	147748

Lüfter-Abzieher



- **3-armig**
- **Spezielle, schlanke Abzughaken mit dreifacher Spanntiefen-Verstellung**
- Robuste und geschmiedete Ausführung

Made in Germany

HAZET No.	Max. to.	sb mm	sf mm	Spindel	EAN-No. 4000896+
1793-1	2	150	200	M 14 x 1,5 x 155	147847

Universal-Abzieher



- **Kräftige, bewährte Ausführung**
- Zum Abziehen von Kugellagern, Rädern, Scheiben etc.
- Keilriemen- und Schwungscheiben auf längeren Wellen lassen sich ideal abziehen

Universal-Abzieher

- Anwendungs- und Kostenvorteile durch:
 - Variable Spanntiefe
 - Selbsttätiges Anpressen der Haken
- Robuste und geschmiedete Ausführung
- **3-armige Ausführung**

Made in Germany

HAZET No.	Max. to.	sb mm	sf mm	Spindel	EAN-No. 4000896+
1785 N- 9	2	90	100	M 12 x 1,5 x 110	133383
1785 N-13	3	130	140	M 14 x 1,5 x 140	133390
1785 N-20	8	200	210	M 18 x 1,5 x 200	133413
1785 N-25	12	250	260	G 1/2" x 250	133444
1785 N-28	12	280	390	G 1/2" x 250	133451
1785 N-42	12	420	480	G 1/2" x 250	133475



3-armig Kräftige, bewährte Ausführung

- Zum Abziehen von Kugellagern, Rädern, Scheiben etc.
- Anwendungs- und Kostenvorteile durch:
 - Variable Spanntiefe
 - Selbsttätiges Anpressen der Haken
- Robuste und geschmiedete Ausführung
- Preiswerte, wirtschaftliche Universal-Abzieher

Made in Germany

HAZET No.	Max. to.	sb mm	sf mm	Spindel	EAN-No. 4000896+
1791- 70	2	70	80	M 12 x 1,5 x 110 mm	147793
1791- 90	3	90	120	M 14 x 1,5 x 155 mm	147809
1791-130	7,5	130	160	M 18 x 1,5 x 200 mm	147816
1791-180	12	180	200	G 1/2" x 200 mm	147823

Abzieher



3-armig Kräftige, bewährte Ausführung

- Insbesondere für Industrie und Nfz, wie Landwirtschafts- und Baumaschinen geeignet
- Selbsttätiges Anpressen der Abzughaken
- Hydraulikspindel 1786 H-03 nachrüstbar

Made in Germany

HAZET No.	Max. to.	sb mm	sf mm	Spindel	EAN-No. 4000896+
1795-1	12	300	300	G 1" x 360 mm	147878
1795-2	12	425	425	G 1" x 500 mm	147885



Pol- und Batterieklemmen-Abzieher



- **Erstklassig geeignet zum Abziehen kleiner Teile** wie z.B. Batterieklemmen, Kugellager, Scheiben, Räder usw.
- **Selbstständiges Anpressen der Haken**
- **Handliche, robuste Ausführung mit geschmiedeten Haken**
- **3-armige Ausführung**

Made in Germany

HAZET No.	Max. to.	sb mm	st mm	Spindel	EAN-No. 4000896+
1785-40	0,8	60	40	M 10 x 1,5 x 60	133659
1785-60	0,8	60	60	M 10 x 1,5 x 80	133338
1785-80	1	70	80	M 10 x 1,5 x 100	133369

Abzieher 3-armig



- **Leichte Anwendung durch neues, schnelles „Dreh-/ Abzieh-System“**
- **Präzise hergestellter Kopf** gewährleistet schnelle und exakte Anwendung
- **Höchste Spindel-Druckbelastung und Haken-Zugbelastung** durch hochwertigen Stahl und thermo-chemische Behandlung
- **Flexible, auswechselbare Spindelspitze** ermöglicht Anwendungsvielfalt
- **Einfache Drehbewegung** öffnet Haken und umschließt automatisch abzuziehendes Teil auch bei senkrechter Anwendung (Nachjustieren entfällt)
- **Wartungsfreie gekapselte Mechanik**

Made in Germany

HAZET No.	Max. to.	sb mm	st mm	Spindel	EAN-No. 4000896+
1785-150	6,5	150	130	G ½" x 250	133154
1785-250	6,5	250	250	G ½" x 350	133161

Schnellspann-Abzieher-Satz



(E)

- **Mit 3 Haken**
- **Idealer Einsteiger-Satz** mit Fixierhebel
- **Verwendung als Außen- und Innen-Abzieher** durch einfaches Umstecken der Haken
- **Schmale Hakenfüße** insbesondere bei Getriebereparatur notwendig (herkömmliche Abzughaken aus Platzgründen nicht einsetzbar)
- **Gute Aufbewahrung** im übersichtlichen Sortimentskoffer
- **6teilig, Inhalt:**
1 Spindel M 14 x 1,5 x 140 mm 1786-01
Je eine 2- und 3-armige Traverse 1786-21 bzw. -31
3 schmale Schnellspann-Abzughaken (100 mm lang)

Made in Germany

HAZET No.	sb mm	st mm	Spindel	EAN-No. 4000896+
1786 FS/6	90	100	M 14 x 1,5 x 140	133871



(E)

Verwendung als Außen- und Innen-Abzieher durch einfaches Umstecken der Haken

- **3 Schnellspann-Haken** mit Fixierhebel
- **Schmale, geschmiedete Abzughaken** insbesondere bei Getriebereparatur notwendig (wo herkömmliche Abzughaken aus Platzgründen nicht einsetzbar sind)
- **Optimale Aufbewahrung** im übersichtlichen Sortimentskoffer mit Weichschaumeinlage
- **6teilig, Inhalt:**
1 Spindel G ½" x 210 mm (1786 S-03)
Je eine 2- (1786-22) und 3-armige (1786-33) Traverse
3 schmale Schnellspann-Abzughaken (150 mm lang)

Made in Germany

HAZET No.	sb mm	st mm	Spindel	EAN-No. 4000896+
1786 FS/6-1	160	150	G ½" x 210	147373

Abzieh-Werkzeuge

Schnellspan-Abzieher-Satz



(E)

Verwendung als Außen- und Innen-Abzieher durch einfaches Umstecken der Haken

- 6 Schnellspan-Haken inkl. Fixierhebel (lang, kurz)
- Besonders schmale, geschmiedete Abzughaken
- Schmale, geschmiedete Abzughaken insbesondere bei speziellen Reparaturen notwendig (wo herkömmliche Abzughaken aus Platzgründen nicht einsetzbar sind)
- Optimale Aufbewahrung im übersichtlichen Sortimentskoffer mit Weichschaumeinlage
- 9teilig, Inhalt:
1 Spindel M14 x 1,5 x 140 mm (1786-01)
Je eine 2- (1786-21) und 3-armige (1786-31) Traverse
Je 3 schmale Schnellspan-Abzughaken in Längen 100 mm (1786 FS-100) und 200 mm (1786 FSS-200)

Made in Germany

HAZET No.	sb mm	st mm	Spindel	EAN-No. 4000896+
1786 FS/9	90	100/200	M 14 x 1,5 x 140	147380

Abzieher-Satz



(E)

- Mit 9 Haken
- Umfangreicher Satz für alle gängigen Spanweiten und -tiefen (100–250 mm)
- Gute Aufbewahrung im übersichtlichen Sortimentskoffer
- 12teilig, Inhalt
1 Spindel M 14 x 1,5 x 140 mm 1786-01
Je eine 2- und 3-armige Traverse 1786-2 bzw. -3
Je 3 Abzughaken in den Längen 100, 200, 250 mm

Made in Germany

HAZET No.	sb mm	st mm	EAN-No. 4000896+
1786 S/12	120	100–200–250	133888

Hydraulischer Abzieher-Satz



(E)

CLIP WWW

- „Power-Pull“
- Kräftige, bewährte Ausführung mit Fixierhebel
- Kombiniert Vorteile eines Schnellspanners und Hydraulikspindel in einem Satz
- Eindeutige Preisvorteile durch sinnvolle Satzzusammenstellung
- Hydraulik-Einstiegssatz – ideal für Nfz und Lkw
- 7teilig im Kunststoff-Koffer
Winkelschraubendreher s 3 mm
Traverse 2-armig, 3-armig 1786-22 bzw. -33
Fetthdraulik-Druckspindel 1786 H-01 – 1/2“
3 Abzughaken mit Schnellspanner 1787 F-1620 (150 mm lang)

HAZET No.	Max. to.	sb mm	st mm	Spindel	EAN-No. 4000896+
1786 FH/7	15	160	75	G 1/2 x 350	133802

Gegenstütz-Vorrichtungen



- Für Innen-Auszieher HAZET 1788 N-12 bis -70
- Spezialstahl
- Oberfläche: verchromt

Made in Germany

HAZET No.	Spindel	EAN-No. 4000896+
Für Innen-Auszieher 1788 N-12 bis 35		
1788 N-835	M 10	134854
Für Innen-Auszieher 1788 N-45 bis 55		
1788 N-4570	M 14 x 1,5	134908



Handwerkzeuge – Abzieh-Werkzeuge

Innen-Auszieher



- Zum Ausziehen von **Kugellagern, Kugellager-Außenringen und Büchsen**
- Zusammen mit Gegenstütz-Vorrichtung 1788 N-835 und -4570
- + = **Mit verstärktem Bund zum problemlosen und sicheren Abziehen von Nadellager, Kugellager sowie Messinghülsen**
- Spezialstahl

Made in Germany

HAZET No.	Ø mm	Gewinde	FAN-No. 4000896+
1788 N-12 +	12-14	M 10	147694
1788 N-14 +	14-19	M 10	147700
1788 N-15	12-15	M 10	134861
1788 N-19	15-19	M 10	134878
1788 N-25	19-25	M 10	134885
1788 N-30	25-30	M 10	134892
1788 N-35	30-35	M 10	134915
1788 N-45	35-45	M 14 x 1,5	134502
1788 N-55	45-55	M 14 x 1,5	136209
1788 N-70	55-70	M 14 x 1,5	136216

Innen-Auszieher-Satz



Bewährte Sätze im übersichtlichen, handlichen Sortimentskasten (Stahlkoffer)

- Innenauszieher und Gegenstütz zum Ausziehen von Kugellagern, Kugellager-Außenringen und Büchsen

Made in Germany

HAZET No.	FAN-No. 4000896+
Ausziehen von Kugellagern, Ringen und Büchsen 5teiliger Satz: 1 Gegenstütz-Vorrichtung 1788 N-835 4 Innenauszieher Ø 12-15 mm (1788 N-15), Ø 15-19 mm (1788 N-19), Ø 19-25 mm (1788 N-25), Ø 25-30 mm (1788 N-30)	
1788 N/5	133178
Inhalt: 1 Gegenstütz-Vorrichtung (1788 N-835), 4 Innenauszieher: Ø 12-14 mm (1788 N-12)*, Ø 14-19 mm (1788 N-14)*, Ø 19-25 mm (1788 N-25), Ø 25-30 mm (1788 N-30) * = mit verstärktem Bund	
1788 N-1/5	147922
Ausziehen von Kugellagern, Kugellager-Außenringen und Büchsen 8teiliger Satz: 2 Gegenstütz-Vorrichtung 1788 N-835, 1788 N-4570 6 Innenauszieher Ø 12-15 mm (1788 N-15), Ø 15-19 mm (1788 N-19), Ø 19-25 mm (1788 N-25), Ø 25-30 mm (1788 N-30), Ø 30-35 mm (1788 N-35), Ø 35-45 mm (1788 N-45)	
1788 N/8	133185
Inhalt: 2 Gegenstütz-Vorrichtungen (1788 N-835, 1788 N-4570), 8 Innenauszieher: Ø 12-15 mm (1788 N-15), Ø 15-19 mm (1788 N-19), Ø 19-25 mm (1788 N-25), Ø 25-30 mm (1788 N-30), Ø 30-35 mm (1788 N-35), Ø 35-45 mm (1788 N-45), Ø 45-55 mm (1788 N-55), Ø 55-70 mm (1788 N-70)	
1788 N/10	147939

Innen-Auszieher-Satz

HAZET No.	FAN-No. 4000896+
Inhalt: 2 Gegenstütz-Vorrichtungen (1788 N-835, 1788 N-4570), 6 Innenauszieher: Ø 12-15 mm (1788 N-15), Ø 15-19 mm (1788 N-19), Ø 19-25 mm (1788 N-25), Ø 25-30 mm (1788 N-30), Ø 30-35 mm (1788 N-35), Ø 35-45 mm (1788 N-45), 1 Abzieher, 2-armige Ausführung (1787-9), 1 Abziehfutter (1788-532), 1 Batterieklemmen-Abzieher (1784-40)	
1798 N/11	147953
Inhalt: 2 Gegenstütz-Vorrichtungen (1788 N-835, 1788 N-4570), 8 Innenauszieher: Ø 12-15 mm (1788 N-15), Ø 15-19 mm (1788 N-19), Ø 19-25 mm (1788 N-25), Ø 25-30 mm (1788 N-30), Ø 30-35 mm (1788 N-35), Ø 35-45 mm (1788 N-45), Ø 45-55 mm (1788 N-55), Ø 55-70 mm (1788 N-70), 2 Abzieher, 2-armige Ausführung (1787-9 und 1787-16), 1 Abziehfutter (1788-532), 1 Batterieklemmen-Abzieher (1784-40), 1 Stehbolzen-Ausdreher (845-1)	
1798 N/15	147960

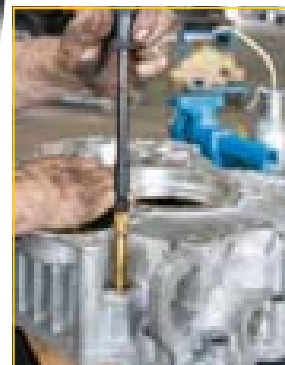

- Mit **titannitrierter Oberfläche** extra hart und verschleißfest
- Für dichtenliegende Kugellager, Ringe, Büchsen und Simmerringe®
- Hochwertiger, flexibler Werkstoff
- Verbesserte Kraftübertragung durch absolut präzise Fertigungsgenauigkeit
- Einfach in der Handhabung
- Mit **nur 4 Innenausziehern** wird der Bereich 5 bis 36 mm abgedeckt
- Nutzbar mit Gleithammer oder Gegenstütze
- Attraktive Satzzusammenstellung
- Besserer, hitzebeständiger Oberflächenschutz durch härtere, verschleißfestere titannitrierte Oberfläche
- **Anwendung:**
 - Innenauszieher in Lager einführen und Spindel eindrehen
 - Scharfe Schalenansätze pressen sich hinter auszuziehendes Teil
 - Aufsetzen des Gleithammers oder der Gegenstütze

Made in Germany

HAZET No.	FAN-No. 4000896+
5teiliger Satz im Kunststoffkasten: 4 Innenauszieher 5 bis 8,5/8 bis 15/ 15 bis 24/25 bis 36 mm 1 Gleithammer mit Anschlussgewinde M 10	
1788 T/5	133666
Gleithammer (Gleitgewicht 200 g) mit Anschlussgewinde M 10 Zum Ausziehen von Deckeln mit Innengewinde, Kugellager, Scheiben etc. In Verbindung mit Gewindebolzen-Satz 1788 T-1/6 und Innenauszieher 1788 N-15 bis 35	
1788 T-1	134304
Innenauszieher 5 bis 8,5 mm	134311
1788 T-8.5	134311
Innenauszieher 8 bis 15 mm	134328
1788 T-15	134328
Innenauszieher 15 bis 24 mm	134434
1788 T-24	134434
Innenauszieher 25 bis 36 mm	134441
1788 T-36	134441

Abzieh-Werkzeuge

Zylinderbüchsen-Auszieher-Satz



- Zum Ausziehen nasser Zylinderbüchsen bei Pkw oder Lkw, z.B. **MERCEDES-BENZ, MAN** sowie bei stationären Motoren und anderen Teilen
- 2teiliger Satz komplett inkl. Gegenstütze

Made in Germany

HAZET No.	sb mm	Spindel	EAN-No. 4000896+
1797-1/2	60–160	G ½"	147977

Abziehfutter



- Geeignet zum Abziehen der Schulterlager-Innenringe von Lichtmaschinen, Magneten, Motoren- und anderen Maschinenteilen
- Problemlose Handhabung durch einfaches Drehen der Überwurfmutter

Made in Germany

HAZET No.	sb mm	sf mm	EAN-No. 4000896+
1788-532	5–32	125	147717

Gewindebolzen-Satz



- Zum Ausziehen von div. Deckeln mit Innengewinde
- 6-teiliger Satz Gewindebolzen mit M 10 Anschlußgewinde bestehend aus: je 1 Stück Einsatzgewinde M 4, M 5, M 6, M 8, M 10, M 12
- Mit Gleithammer 1788 T-1 zu verwenden

Made in Germany

HAZET No.	EAN-No. 4000896+
1788 T-1/6	141647

Gleithammer



Made in Germany

HAZET No.	l mm	Gewinde	EAN-No. 4000896+
1788 T-1	226	M 10	134304

• Gleithammer (Gleithgewicht 200 g) mit Anschlussgewinde M 10
 • Zum Ausziehen von Deckeln mit Innengewinde, Kugellager, Scheiben etc.
 • In Verbindung mit Gewindebolzen-Satz 1788 T-1/6 und Innen-Auszieher 1788 N-15 bis 35

Abziehvorrichtung



- Zum Abziehen von Kugel-, und Rollenlagern und Innenringen
- In Verbindung mit Trennvorrichtung HAZET 1775 N-60 75 115
- Zur Verbindung mit den Trennvorrichtungen werden die Zugbolzen in die Gewindelöcher der Trennbacken geschraubt
- Spezialstahl
- Oberfläche: verzinkt/brüniert

Made in Germany

HAZET No.	sb mm	Spindel	Zugbolzen	EAN-No. 4000896+
1775 N-12	40–120	M 14 x 120	M 10	134922
1775 N-16	60–165	M 18 x 170	M 10	134588
1775 N-21	70–215	G ½" x 210	M 14 x 1,5	134618

Verlängerung



- Per Paar
- Oberfläche: brüniert

Made in Germany

HAZET No.	l mm	EAN-No. 4000896+
Für 1775 N-12 und -16		
1775 N-012	100	134366
Für 1775 N-21		
1775 N-021	100	134373

Trennvorrichtung



- Das Spannen der Trennvorrichtung erfolgt durch gleichmäßiges Anziehen der Muttern auf den Seitenbolzen
- Spezialstahl
- Oberfläche: verzinkt/brüniert

Made in Germany

HAZET No.	Ø mm	Gewinde	EAN-No. 4000896+
1775 N- 60	5–60	M 10	135936
1775 N- 75	12–75	M 10	134540
1775 N-115	22–115	M 14 x 1,5	134656



Handwerkzeuge – Abzieh-Werkzeuge

Trenn- und Abziehvorrichtungs-Satz



- Für engste Platzverhältnisse und bündig sitzende Lager
- Trenn- und Abziehvorrichtungen mit Verlängerung
- Zum Abziehen von Kugel-, Rollenlagern und Innenringen
- Zugbolzen werden in Verbindung mit den Trennvorrichtungen in die Gewindelöcher der Trennbacken geschraubt
- Spannen der Trennvorrichtung erfolgt durch gleichmäßiges Anziehen der Muttern auf den Stehbolzen
- Sätze im handlichen Sortiments-Metallkasten

🇩🇪 **Made in Germany**

HAZET No.	sb mm	EAN-No. 4000896+
4teiliger Satz: 1 Abziehvorrichtung 1775 N-12, sb 40–120 mm, Spanntiefe 160 mm, Spindel M 14 Ø 120 mm, 1 Trennvorrichtung 1775 N-60, Ø 5–60 mm, Gewinde M 10, 1 Paar Verlängerung 1775 N-012, l 100 mm		
1775 N/3	40–120	147984
4teiliger Satz: 1 Abziehvorrichtung 1775 N-16, sb 60–165 mm 1 Trennvorrichtung 1775 N-75, Ø 12–75 mm 1 Paar Verlängerungen 1775 N-012, l 100 mm		
1775 N/4	60–165	133208
4teiliger Satz: 1 Abziehvorrichtung 1775 N-21, sb 70–215 mm 1 Trennvorrichtung 1775 N-115, Ø 22–115 mm 1 Paar Verlängerung 1775 N-021, l 100 mm		
1775 N-1/4	70–215	133215
4teiliger Satz: 1 Abziehvorrichtung 1775 N-30, sb 90–300 mm, Spanntiefe 270 mm, Spindel G 3/4" Ø 280 mm 1 Trennvorrichtung 1775 N-155, Ø 30–155 mm, Gewinde M 18 Ø 1,5 mm 1 Paar Verlängerung 1775 N-030, l 100 mm		
1775 N-1/3	90–300	147991
4teiliger Satz: 1 Abziehvorrichtung 1775 N-38, sb 125–380 mm, Spanntiefe 350 mm, Spindel G 1" Ø 310 mm 1 Trennvorrichtung 1775 N-200, Ø 30–200 mm, Gewinde M 22 Ø 1,5 mm 1 Paar Verlängerung 1775 N-038, l 200 mm		
1775 N-2/3	90–300	148004

Kugellager-Abzieher-Satz



Kugellager-Abzieher-Satz

- Deutlich einfachere Handhabung als bekannte marktübliche Systeme ermöglicht noch höhere Effektivität und Produktivität
- Geeignet für mehr als 40 Standard-Kugellager bis Größe 6311
- **Zum Abziehen von Kugellagern, die auf einer Welle und im Gehäuse sitzen**
- Anwenderfreundliche Aufnahme für Abzughaken
- 100 % Kraftübertragung durch Selbstarretierung

Da die Lagerhersteller die Ausführung des Lager-Innenlebens frei bestimmen können (z.B. Anzahl der Kugeln, Käfigausführung etc.), dient die Anwendungstabelle nur zur Orientierung.

🇩🇪 **Made in Germany**

HAZET No.	EAN-No. 4000896+
20teilig	
Lager Haken Aufnahme	Lager Haken Aufnahme
6000 1778-10 1778-3	6008 1778-40 1778-1
6001 1778-10 1778-2	6009 1778-40 1778-1
6002 1778-10 1778-1	6010 1778-40 1778-1
6003 1778-10 1778-2	6200 1778-10 1778-2
6004 1778-30 1778-1	6201 1778-20 1778-3
6005 1778-30 1778-1	6202 1778-20 1778-2
6006 1778-30 1778-1	6203 1778-30 1778-2
6007 1778-40 1778-1	6204 1778-40 1778-2
1778-1/20 133673	
20teilig	
Lager Haken Aufnahme	Lager Haken Aufnahme
6011 1778-50 1778-4	6212 1778-70 1778-4
6012 1778-50 1778-4	6213 1778-70 1778-6
6206 1778-50 1778-4	6305 1778-60 1778-6
6207 1778-50 1778-4	6306 1778-60 1778-5
6208 1778-60 1778-4	6307 1778-60 1778-5
6209 1778-60 1778-4	6308 1778-70 1778-5
6210 1778-60 1778-4	6309 1778-70 1778-5
6211 1778-60 1778-4	6310 1778-70 1778-5
1778-2/20 133680	
40teilig (Komplettsatz). bestehend aus 1778-1/20 und 1778-2/20 Für Kugellager 6000 bis 6407	
1778-3/40 133697	
Spindel M 10 x 1,5 x 150	
1778-01 134458	
Spindel M 14 x 1,5 x 175	
1776-02 134557	
Gewindeadapter	
1778-010 134663	
Aufnahme 3er Teilung	
1778-1 134465	
Aufnahme 4er Teilung	
1778-2 134472	
Aufnahme 3/7er Teilung	
1778-3 134489	
Aufnahme 3er Teilung	
1778-4 134564	
Aufnahme 4er Teilung	
1778-5 134571	
Aufnahme 3/7er Teilung	
1778-6 134595	
Ring für Lager 6407	
1778-7 134670	
Ring für Lager 6310	
1778-8 134649	
Ring für Lager 6311	
1778-9 134687	
Abzughaken 4 Stück als Satz	
1778-10 134496	
1778-20 134519	
1778-30 134526	
1778-40 134533	
1778-50 134601	
1778-60 134625	
1778-70 134632	

**Kugellager-Abzieher-Werkzeuge finden Sie unter
Spezialwerkzeuge → Fahrwerk → Radlager/Radnaber ab Seite 240**