

### Rund-Feile



- **Rund**
- Zahnung (Hieb): 2 = mittel
- DIN 7261 Form F

HAZET No.	l mm	EAN-No. 4000896+
2120- 8	200	012411
2120-10	250	012404

### Flachstumpf-Feile



- **Flachstumpf**
- Zahnung (Hieb): 2 = mittel
- DIN 7261 Form A

HAZET No.	l mm	EAN-No. 4000896+
2122- 8	200	012435
2122-10	250	012428

### Dreikant-Feile



- **Dreikantig**
- Zahnung (Hieb): 2 = mittel
- DIN 7261 Form C

HAZET No.	l mm	EAN-No. 4000896+
2123- 8	200	012473
2123-10	250	012466

### Metall-Säge



- Flügelschraube zum Spannen des Sägeblatts
- Griff und Vorderbügel
- Mit 1 Sägeblatt
- Für Sägeblätter 300 mm
- Sonderstahl

HAZET No.	l mm	EAN-No. 4000896+
1980 N	390	009824

### Metall-Säge

HAZET No.	l mm	EAN-No. 4000896+
-----------	------	------------------

#### Sägeblatt

- 24 Zähne/Zoll
- 300 mm lang
- Einseitig verzahnt
- Ganz durchgehärtet und hochelastisch

1980 B-2	300	009817
----------	-----	--------

### Klein-Metallsäge



- Für Sägeblätter 150 mm
- Mit 1 Sägeblatt
- Glasfaserverstärkter Kunststoff-Griff
- Sonderstahl St 2 K 40
- **Made in Germany**

HAZET No.	l mm	EAN-No. 4000896+
1981	252	009831

Sägeblatt aus chromlegiertem Werkzeugstahl für 1981

1981-01	-	009848
---------	---	--------

# Gewinde-Reparatur

### Schraubenausdreher



- Zum Ausdrehen von abgerissenen Schrauben und Bolzen mit Rechtsgewinde
- Geschliffen
- Chrom-Vanadium
- **Made in Germany**

HAZET No.	Ø mm	M	EAN-No. 4000896+
840-1	1,4- 3,6	3- 6	035687
840-2	2,1- 4,9	6- 8	035694
840-3	3,1- 6,5	8-11	035700
840-4	4,8- 8,8	11-14	035717
840-5	6,2-11	14-18	035724
840-6	9,4-15	18-24	035731
840-7	12,7-19	24-33	035748
840-8	17,5-24	33-45	035755

### Schraubenausdreher-Satz



In Kunststoffbox

**Made in Germany**

HAZET No.	EAN-No. 4000896+
5teilig	
Inhalt:	
840-1 2 3 4 5	
840/5	035762

### Schraubenausdreher-Satz

HAZET No.	EAN-No. 4000896+
-----------	------------------

8teilig  
Inhalt:  
840-1 2 3 4 5 6 7 8  
840/8 035786

### Bolzenausdreher-Satz

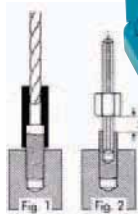

- Zum Ausdrehen von abgerissenen Gewindebolzen und Schrauben
- 6 bis 15 mm Ø
- Anwendung:
  1. Mit Bohrer und Anbohrhülse aufbohren
  2. Geriefen Bolzenausdreher einführen
  3. Überwurfmutter aufstecken und ausdrehen
- Sonderstahl
- Oberfläche: brüniert

### Bolzenausdreher-Satz

HAZET No.	EAN-No. 4000896+
-----------	------------------

25teiliger Satz im Kunststoffkasten  
841/25 060993

Überwurfmuttern	
841-01	074433
841-02	074440
841-03	074457
841-04	074464
841-05	074471

Anbohrhülsen	
841-06	074488
841-07	074495
841-08	074501
841-09	074518
841-010	074525
841-011	074532
841-012	074549
841-013	074556
841-014	074563
841-015	074570

Bolzenausdreher	
841-016	074587
841-017	074594
841-018	074600
841-019	074617
841-020	074624

Anbohrhülse	Bohrer-Ø mm	Bolzen-Ausdreher	Geeignet für
841-06	4	841-016	M 5 3/16"
841-07	4	841-016	M 6 9/32" 1/4"
841-08	4	841-016	M 7 9/32"
841-09	4	841-016	M 8 5/16"
841-010	5	841-017	M 8 5/16"
841-011	5	841-017	M 9 11/32"
841-012	5	841-017	M10 3/8"
841-013	6	841-018	M11 7/16"
841-014	7,5	841-019	M12 15/32"
841-015	8,5	841-020	M14 9/16"

**Universal-Gewinde-Nachschneider**



- Schnellfixierung mittels Einstellschraube
- Automatische Einstellung der Klinge auf jegliche Gewindesteigung
- Zum Nachschneiden von Rechts- und Linksgewinden (Drehrichtung beachten!)
- Für alle metrischen und nicht-metrischen Gewindearten (60°-Flankenmaß)

HAZET No.	M	EAN-No. 4000896+
842 AG-1	4–13 mm / 5/32" – 1/2"	140718



- Schnellfixierung mittels Einstellschraube
- Automatische Einstellung der Klinge auf jegliche Gewindesteigung
- Zum Nachschneiden von Rechts- und Linksgewinden (Drehrichtung beachten!)
- Für alle metrischen und nicht-metrischen Gewindearten (60°-Flankenmaß)

HAZET No.	M	EAN-No. 4000896+
842 AG-3	16–38 mm / 5/8" – 1 1/2"	149230

**Universal-Gewinde-Nachschneide-Satz**



- Für Außengewinde 4–13 mm (5/16" – 1/2") und Innengewinde 5–12 mm (13/64" – 1/2") und
- Einfache und schnelle Einstellung über die jeweilige Rändelschraube
- Manuelle Kraft reicht aus
- Auch für Aluminiumgewinde geeignet
- Zum Nachschneiden von Rechts- und Linksgewinden
- Für alle metrischen und nicht-metrischen Gewindearten

HAZET No.	EAN-No. 4000896+
1 Außengewindeschneider 2 Innengewindeschneider Schutzhüllen für Alu-Gewinde <b>842 AIG-1/4</b>	153428
2 Innengewindeschneider Schutzhüllen für Alu-Gewinde (Für alle, die den Artikel 842 AG-1 schon besitzen, ist ein Leerfach in der Kunststoffbox vorhanden) <b>842 IG-1/3</b>	153411

**Gewinde-Reparatur-Sortiment**

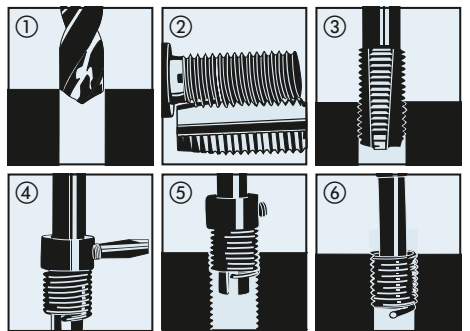

- Zur Gewinde-Reparatur beschädigter oder abgenutzter Gewinde
- Zur Gewinde-Panzerung von Werkstoffen mit geringer Scherfestigkeit, z.B. im Maschinenbau, Kfz-, Elektro- und Medizintechnik
- Ausschuss-Rückgewinnung
- Hochwertiger Chrom-Nickel Nirostahl sorgt für gute Innengewinde, die Temperatur- und Korrosions-Einwirkung widerstehen
- Im Kunststoffkasten mit Einlage

HAZET No.	EAN-No. 4000896+
130teilig M5 bis M12 Inhalt: Je 25 Gewindeeinsätze M5 x 0,80 mm x 1,5 x 7,5 mm M6 x 1,00 mm x 1,5 x 9,0 mm M8 x 1,25 mm x 1,5 x 12,0 mm M10 x 1,50 mm x 1,5 x 15,0 mm 10 Gewindeeinsätze M12 x 1,75 mm x 1,5 x 18,0 mm 5 Spiralbohrer, 5 Gewindeschneider, 5 Montagewerkzeuge, 5 Zapfenbrecher <b>842 N-512/130</b>	167289

118teilig, M6 bis M14 M14 insbes. für Zündkerzengewinde Inhalt: Je 25 Gewindeeinsätze M6 x 1,00 mm x 1,5 x 9,0 mm M8 x 1,25 mm x 1,5 x 12,0 mm M10 x 1,50 mm x 1,5 x 15,0 mm 10 Gewindeeinsätze M12 x 1,75 mm x 1,5 x 18,0 mm Je 5 Gewindeeinsätze M14 x 1,25 mm x 8,4 mm M14 x 1,25 mm x 12,4 mm M14 x 1,25 mm x 16,4 mm 4 Spiralbohrer, 5 Gewindeschneider, 5 Montagewerkzeuge, 4 Zapfenbrecher <b>842 N-614/118</b>	167272
---	--------



**Bewährte Werkzeuge für neue Energien!**



## Handwerkzeuge – Gewinde-Reparatur

### Stehbolzen-Ausdreher

12<sup>5</sup> 1/2



- Für gewindeschonenden Ein- und Ausbau von Stehbolzen und Gewindestiften mit Rechts- oder Linksgewinde
  - Antrieb 12,5 = 1/2" oder s 21 mm Außensechskant
  - Chrom-Vanadium
  - Oberfläche: verchromt, poliert
- Made in Germany**

HAZET No.	l mm	Ø mm	Ø mm	EAN-No. 4000896+
844-6	65	23	6	035823
844-7	65	23	7	035830
844-8	65	23	8	035847
844-10	75	27	10	035809
844-12	75	27	12	035816

### Stehbolzen-Ausdreher-Satz

12<sup>5</sup> 1/2



187 x 125 x 39 mm

- Im Kunststoffkasten
  - Mit PUR-Weichschaum-Einlage
- Made in Germany**

HAZET No.	EAN-No. 4000896+
5teilig	
Inhalt:	
844-6 7 8 10 12	
844/5	035878

### Hydraulischer Mutternsprenger



- Zum Sprengen festsitzender Muttern der Güteklasse 5, 6, 8 und 10
- Spezialstahl

HAZET No.	Ø mm	EAN-No. 4000896+
846-22 A	7-22	140435
846-36 A	22-36	140442

### Mechanischer Mutternsprenger



- Zum Sprengen von Muttern der Güteklasse 5 und 6
- Made in Germany**

HAZET No.	Ø mm	EAN-No. 4000896+
847-0410 A	7-16	139903
847-1027 A	13-24	139910
847-1736 A	21-36	139927



Ersatzmeißel für 847-0410 A und 1027 A		
847-10 A	-	144150
Ersatzmeißel für 847-1736 A		
847-17 A	-	144167

### Gewinde-Schneid-Set



279 x 121 x 47 mm



### Gewinde-Schneid-Set

#### HSS Hochleistungs-Gewinde-Schneidwerkzeug

- Zum problemlosen Nachschneiden von Gewinden, auch an schwer zugänglichen Stellen
- Betätigung mit Umschaltknarre
- Im Kunststoffkasten
- Mit PUR-Weichschaum-Einlage

HAZET No. EAN-No. 4000896+

Inhalt:

849 IG- M3 M4 M5 M6 M8 M10 M12	
849 AG-M3 M4 M5 M6 M8 M10 M12	
849 IG- 6,3 8	
849 AG-6,3 10	
2100-025 2250-1 3	
849	035984

#### Einzelteile

##### Gewinde-Schneideisen für Außengewinde

849 AG-M 3	036035
849 AG-M 4	036042
849 AG-M 5	036059
849 AG-M 6	036066
849 AG-M 8	036073
849 AG-M 10	036011
849 AG-M 12	036028

##### Gewindebohrer für Innengewinde

849 IG-M 3	036127
849 IG-M 4	036134
849 IG-M 5	036141
849 IG-M 6	036158
849 IG-M 8	036165
849 IG-M 10	036103
849 IG-M 12	036110

**Made in Germany**

HAZET No.	l mm	l <sub>1</sub> mm	l <sub>2</sub> mm	S mm	EAN-No. 4000896+
-----------	------	-------------------	-------------------	------	------------------

#### Spannfutter

- 6,3 = 1/4", für Gewindebohrer
  - 849 IG-M 3 bis M 6
  - (in Verbindung mit Verbindungsteil 2250-1)
- |            |   |   |   |        |
|------------|---|---|---|--------|
| 849 IG-6.3 | - | - | - | 036080 |
|------------|---|---|---|--------|

#### Spannfutter

- 8 = 5/16", für Gewindebohrer
  - 849 IG-M 8 bis M 12
  - (in Verbindung mit Verbindungsteil 2250-3)
- |          |   |   |   |        |
|----------|---|---|---|--------|
| 849 IG-8 | - | - | - | 036097 |
|----------|---|---|---|--------|

#### Halter

- Antrieb 6,3 = 1/4", für Schneideisen 849 AG-M 3 bis M 6
- |            |   |   |   |        |
|------------|---|---|---|--------|
| 849 AG-6.3 | - | - | - | 036004 |
|------------|---|---|---|--------|

#### Halter

- Antrieb 10 = 3/8", für Schneideisen 849 AG-M 8 bis M 12
- |           |   |   |   |        |
|-----------|---|---|---|--------|
| 849 AG-10 | - | - | - | 035991 |
|-----------|---|---|---|--------|

#### Winkelschraubendreher

2100-025	-	58,5	20,5	2,5	011285
----------	---	------	------	-----	--------

#### Verbindungsteile für Handbetätigung

Mit Innen-4kt. und Innen-6kt.-Aufnahmen

Mit Haltekugel für Bits

○ 6,3 = 1/4" - □ 6,3 = 1/4"

2250-1	23,5	-	-	015443
--------	------	---	---	--------

○ 8 = 5/16" - □ 10 = 3/8"

2250-3	31	-	-	015474
--------	----	---	---	--------

### Gewinde-Feile



- Zum Nachbearbeiten beschädigter Außen- und Innengewinde
- Spezialstahl
- Oberfläche: vernickelt

HAZET No.	l mm	EAN-No. 4000896+
-----------	------	------------------

Für Gewinde M 5 bis M 27

2126	230	012497
------	-----	--------